

36



Kindralmajor N. Reek saabumisel Varssavi.

SOJA-

ASJANDUSE AJAKIRI

S O I D U I R

PLUHTEN

A A S T A K Ä I K

XIX

1937

SÕJAASJANDUSE AJAKIRI „SÕDUR“

Nr. 36 — 1937.

Sisustik:	Lk.	Sommaire:	Pages
Riigihoidja astus ametisse	873	Le Président-régent entra en charge . . .	873
Sõjavägede Staabi ülem sõitis Poola manöövritele	875	Le Chef d'Etat-major de l'Armée se rendit aux manoeuvres en Pologne	875
H.: Poola sõjajõud	875	H.: Les forces armées de la Pologne . . .	875
A. Kln.: Sõjavägede haiguskindlustuse seadus	881	A. Kln.: La loi sur l'assurance en cas de maladie des militaires	881
H. R.: Kaasaja rannakaitse iseloomustus .	883	H. R.: Caractéristique de la défense des côtes actuelle	883
Major R. Tomback: Välikaabli arvestamisest	886	Commandant R. Tomback: Calcul du cable téléphonique	886
Kapten V. Olvet: Suurtükitelede märkimisest manöövritel	888	Capitaine V. Olvet: De la figuration des feux d'artillerie au cours de manoeuvres	888
BIBLIOGRAAFIA:		BIBLIOGRAPHIE:	
— Poola: „Polska Zbrojna“, juuli-august 1937	890	— Pologne: „Polska Zbrojna“, juillet-août 1937	890
— Inglismaa: „The Army Quarterly“, jaanuar-aprill 1937	892	— Angleterre: „The Army Quarterly“, janvier-avril 1937	892
— Sõjaväelisi teateid välisriikidest	893	— Informations militaires de l'étranger	893
SÕJAVÄE ELU.		VIE MILITAIRE.	
— Teateid Pärnust	895	— Chronique de Pärnu	895
Veste: K. Matisoo: „Hansimetsa Helju“ .	896	Feuilleton: „Helju de Hansimetsa“ .	896
Sport sõjaväes	898	Les sports dans l'armée	898
Maie.		Echecs.	

Vastutav toimetaja major **A. LUTS**.
Telefon nr. 477-20/40.

Tegevtoimetaja kapten **E. SAIDRA**.
Telefon nr. 477-20/163.

Väljaandja: „SÕDUR“, Sakala nr. 33, Tallinn.
Tegevtoimetaja kõnetunnid
iga päev k. 0800—1200.
Talitus avat. iga päev kella
0800—1500 ja laupäeviti
0800—1300.
Telefon — Sõjaväe 163.

Tarvitamata ja tagasisaamiseks märkimata käsikirju alal ei hoita.

„SÕDURI“ TELLIMISE HIND:

Aastas — kr. 6.00.
Poolaastas — kr. 3.00.
Veerandaastas — kr. 1.50.
Üksiknumber — kr. 0.20.

KUULUTUSTE HINNAD:

Lehekülg — kr. 40.
Tekstis — kr. 60.

SÕDUR

SÕJAASJANDUSE AJAKIRI

XIX AASTAKÄIK

NR. 36

• 11. 09. 1937

Riigihoidja astus ametisse.

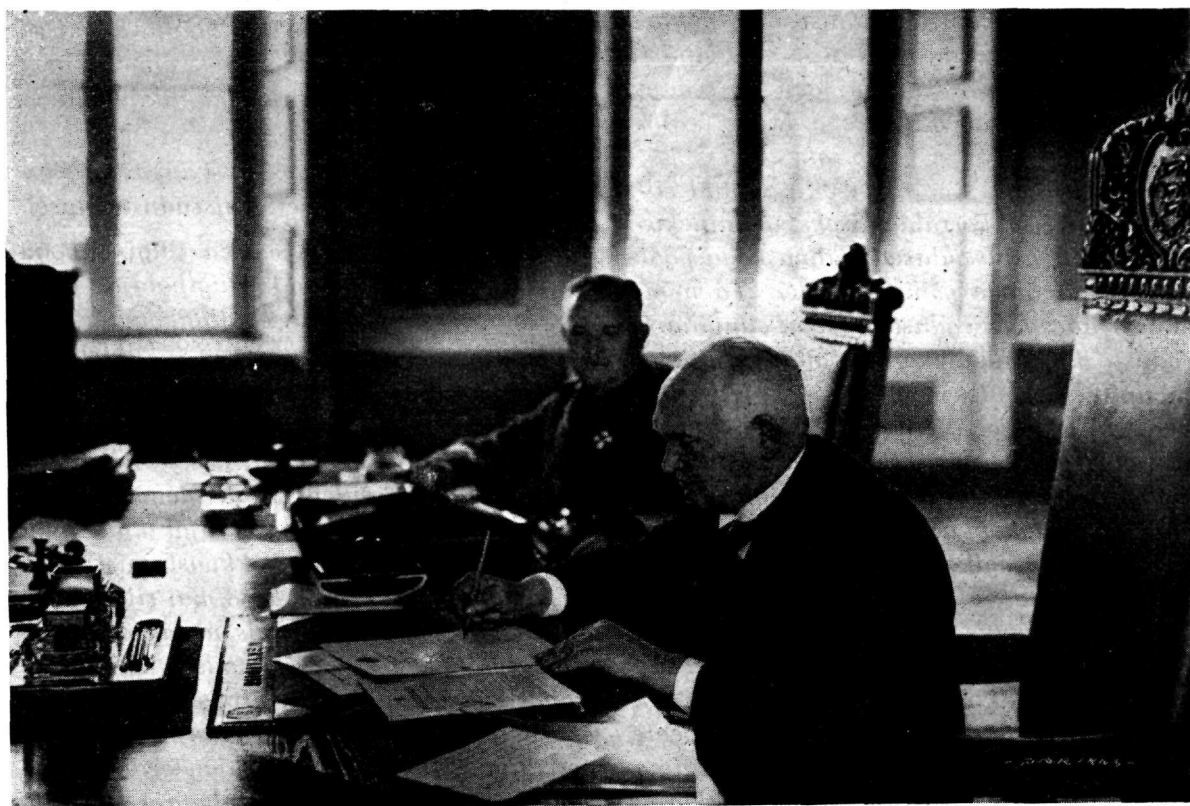

Riigihoidja K. Päts alla kirjutamas käskkirjale Riigihoidja ametisse astumise kohta Toompea lossis. Riigihoidja kõrval Sõjav. Ülemjuhataja kindralleitnant J. Laidoner, kes astub Riigihoidja ametisse Üleminekuaja seaduses ettenähtud juhtudel.

3. septembril s. a. kell 1445 astus senine Riigivanem Konstantin Päts Rahvuskogult vastuvõetud Üleminekuaja seaduse alusel

Riigihoidja ametisse, kirjutades samal ajal alla ka oma ametisse astumise käskkirjale:

„RIIGIHOIDJA KÄSKKIRI NR. 1.

Täna, 3. septembril 1937, on Riigi Teatajas nr. 71 avaldatud Rahvuskogu poolt vastuvõetud ja Riigivanema poolt väljakuulutatud Eesti Vabariigi Põhiseadus ja Üleminekuaja seadus.

See Riigi Teataja number on saadud Riigikantseleis 3. septembril 1937 kell 1445.

Üleminekuaja seaduse § 3 alusel olen asunud Riigihoidja ametisse 3. septembril 1937 kell 1445.“

Teatavasti juba 17. augustil s. a. toimus Kadrioru lossis Rahvuskogu poolt vastuvõetud Eesti Vabariigi Põhiseaduse ja tema elluviimise seaduste allakirjutamine Riigivanema ja Kohtuministri poolt, mille järele need kuulused veel vaid avaldamisele Riigi Teatajas.

Riigi Teatajas nr. 71, 3. septembrist s. a. leidiski Eesti Vabariigi Põhiseadus ja kaheksa tema elluviimise seadust avaldamist, kusjuures viimastest Üleminekuaja seadus hakkas kehtima avaldamisega Riigi Teatajas, s. o. 3. septembrist s. a. alates.

Üleminekuaja seadus on ette nähtud riigielu juhtimise korraldamiseks üleminekuajal seniselt põhiseaduselt Rahvuskogu poolt vastuvõetud uuele põhiseadusele. Ta määrab ära uue põhiseaduse ja selle elluviimise seaduste kehtimahakkamise alguse, riigipea ametinimetuse, ülesanded ja riigipea asetäitja üleminekuajal, Vabariigi Valitsuse tegevuse alused, Vabariigi Presidendi valimiste, Riigivolikogu valimiste ja Riiginõukogu kujundamise ja kokkuastumise ajalised piirid ning senise Riigikogu volituste lõpetamise korra.

Nii hakkab uus põhiseadus kehtima 120-dal päeval pärast tema avaldamist Riigi Teatajas, järelikult 1. jaanuarist 1938. a. Uue põhiseaduse elluviimise seadused, peale Üleminekuaja seaduse, hakkavad kehtima Üleminekuaja seaduse § 2 alusel ühel ajal Eesti Vabariigi Põhiseaduse kehtimahakkamisega, s. o. samuti 1. jaanuaril 1938.

Riigivanema ametinimetus kaob ära ja ametisolev Peaminister Riigivanema ülesannetes hakkab teostama temale kuuluvaid ülesandeid Riigihoidja ametinimetusega.

Kuni Rahvuskogu poolt vastuvõetud Eesti Vabariigi Põhiseaduse kehtimahakkamiseni, s. o. kuni 1. jaanuarini 1938, Riigihoidja teostab Riigivanema ja Peaministri ülesandeid senise põhiseaduse alusel; pärast uue põhiseaduse kehtimahakkamist kuni Riigikogu kokkuastumiseni Riigihoidja kasutab täiendavalt uues põhiseaduses ettenähtud Vabariigi Presidendi eriõigusi. Pärast Riigikogu kokkuastumist kuni Vabariigi Presidendi ametisse astumiseni teostab Riigihoidja Vabariigi Presidendi ülesandeid juba täielikult uue põhiseaduse alusel.

Juhul, kui peaks vabanema Riigihoidja ametikoht enne Vabariigi Presidendi ametisse astumist, siis asub Riigihoidja ametisse uue põhiseaduse avaldamisel ametis olev Sõjavägede Ülemjuhataja, järelikult kindralleitnant J. Laidoner.

Vabariigi Valitsus teotseb kuni Riigikogu kokkuastumiseni senise põhiseaduse alusel.

Riigivolikogu valimised ja Riiginõukogu kujundamine toimuvad Riigihoidja poolt määratud ajal, kuid nii, et Riigikogu (Riigivolikogu + Riiginõukogu) võiks kokku astuda hiljemalt 23. aprillil 1938. a. Senise Riigikogu volitused lõpetatakse Riigihoidja vastava otsusega.

Vabariigi President peab olema valitud Riigihoidja poolt määratud ajal kuue kuu kestel pärast Riigikogu kokkuastumist, s. o. hiljemalt 23. oktoobriks 1938, kui riigielus ei esine vahepeal raskusi, mis nõuaksid presidendi valimiste edasilükkamist. Sel juhul Vabariigi Presidendi valimised lükatakse edasi nõukogu otsusel, millest Riigihoidja eesistumisel võtavad osa Sõjavägede Ülemjuhataja või Sõjavägede Juhataja, Peaminister, Riigivolikogu Esimees ja Riiginõukogu Esimees.

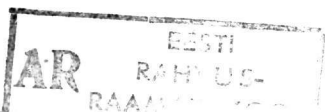

Sõjavägede Staabi ülem sõitis Poola manöövritele.



Sõjavägede Staabi ülem kindralmajor N. Reek Ülemiste lennujaamas enne üralendu Poolamaale.

08. septembri hommikul lendas Sõjavägede Staabi ülem kindralmajor N. Reek VR I/2, II/2 ja 3, staabi I osakonna ülema kolonelleitnant J. Soodla VR II/2 ja 3 ja Poola sõjaväe esindaja major Szczekowski saatel Poolamaale, et Poola Peastaabi ülema

kindral Stachewiczi külalisena võtta osa poola sõjaväe sügismanöövritest Bydgoszcz'i rajoonis (Ida-Poolamaal). Samadest manöövritest võtavad osa ka Soome Kindralstaabi ülem kindral Oesch ja Läti Armeestaabi ülem kindral Hartmanis.

Poola sõjajõud.

I. Poola sõjaväe tekkimise ja arengu lühikene ajalooline ülevaade.

Poola praeguse sõjaväe loojaks on kahtlemata uue Poola looja ja esimene riigipea marssal Josef Pilsudski. Olles juba mõni aasta enne maailmasõja puhkemist veendunud üldise sõja paratamatuses, tema nägi ette, et ainult üld-euroopa sõjas võib teostuda Poola iseseisvuse mõte. Vastavalt sellele algab ta vabadusliikumise organiseerimist. Idee teostamiseks oli vajalik luua vastav organisatsioon. Josef Pilsudski

oli selge, et rahvas võib saavutada oma iseseisvuse vaid sõjariistade abil ja seepärast tuli organiseerida eeskätt sõjaväe kaadrid. 1905.—1906. aasta revolutsiooni tõukel organiseerib ta poola sotsialistide partei juures võitlusrühmi, mis õpetatakse välja sõjaväelisel. Nimetatud rühmad Pilsudski juhtimisel algasid kohe võitlustegevust ja hoidsid tsaari politseid ja sõjaväge hirmul terve aasta. Hiljem organiseerib Pilsudski „Aktiivse Võitluse Ühingu“ („Zwionzek Walki Czynney“).

1905. a. sündmuste tagajärjel on Pilsudski sunnitud põgenema Galiitsiasse. Raugemata tahtega töötab ta aga alatasa oma kõrge eesmärgi kasuks. Siin paneb ta aluse „Küttide Liidule“, mis pidi edasi arendama „Aktiivse Võitluse Ühingu“ tööd. „Küttide Liit“ osutus hiljem selleks vaimseks taimelavaks, kust võrsusid kuulsad poola legionäärid.

1910. a. Austria valitsus annab loa legaliseerida poola „Küttide Liidu“ tegevust. Nüüd areneb poola sõjaväeüksuste loomine vahetpidamata ja levib üle terve Galiitsia. Ühtlasi asutatakse salajasi osakondi sõjaväeliste üksuste loomiseks üle terve Poolamaa. Selle mõtte edu on nii suur, et asutatakse selliseid osakondi isegi välismaal, Šveitsis, Belgias, Prantsusmaal ja Saksamaal, kus aga iganes leidus poola noorsoo ja tööliste koondisi. Pilsudski sõidab igale poole, jagades kõikjal näpunäiteid ja juhinõore. Maailmasõja puhkedes on tal üksi Austrias 10 000 sõjaväeliselt väljaõpetatud poola kütti.

Sõja puhkemisel Josef Pilsudski kuulub välja ka Küttide Ühingu ja rühmade mobilisatsiooni ja tungib 6. augustil 1914. aastal kuue kütipataljoni eesotsas Vene riigile kuuluva n. n. poola kuningriigi piirde. See oli „Poola Leegionide“ sünd.

5. novembril 1916 antakse sakslaste poolt akt, mille põhjal moodustatakse iseseisev Poola kuningriik. Nüüd kutsuti leegionid väerinnalt ära ja asetati tulevase poola sõjaväe kaadreiks, kuid seekord juba sakslaste organiseeritult. Sakslaste tahe kasutada poola sõjaväge oma huvides, leidis Pilsudskilt ägedat vastuseisu, mis viis teravate konfliktideni. Vene riigi kokkuvõttearistamisega asusid nüüd sakslased poola sõjalise jõu likvideerimisele, sest tekkinud olukorra tõttu Poola ainult segas sakslasi nende kavade teostamisel. Kui poolakad loobusid nendelt nõutud truudusevandest, saadeti leegionid laiali ja legionäärid lähevad kontsentratsioonlaagritesse või määratakse Austria sõjaväkke. Josef Pilsudski arreteeritakse ja saadetakse 1917. a. Magdeburgi kindlusesse. Seega lõpeb leegionide epopöa.

Leegionide töö tulemused aga ei lõpe. Nendel oli võrratu tähtsus Poola tulevikule. Tekkis uuesti poola sõjaväeline traditsioon.

Keskriikide kokkuvõttearistamisega 1918. a. saab Poola jälle vabad käed oma iseseisva riigi loomiseks. Magdeburgi kindlusest vabanedes võtab Josef Pilsudski 12. novembril 1918. a. oma kätte riigi ja sõjaväe juh-

timise. Sõjavägi koosneb ainult 24 jalaväepataljonist, 3 ratsaeskadronist ja 5 suurtükipatareist, millest suurema osa moodustavad legionääride üksused. Algab uuesti sõjaväe loomine, mis areneb kõigiti edukalt. Jaanuaris 1919 on poola sõjavägi juba 110 000 meest suur (100 jalav.-pat., 80 kerget patareid, 70 eskadroni).

Ühes sõjaväe loomisega tuli kohe võitlust alustada idast Poola piiridele lähenevate saksa okupatsiooni vägedega ja viimaste kannul lähenevate enamlastega. Võitlust tuli pidada mitmel rindel.

Noore vabariigi sõjavägi näitas kohe, et ta on oma vabadust väärt ja ülesande kõrgusel. Kiiresti likvideeriti saksa okupatsiooni väed, seati kord jalule Ukrainas ja purustati Vene punaarmee Varssavi lahingus. 18. oktoobril 1920. a. sõlmitakse Venemaaga vaherahu. Poola oli lõpetanud sõja võidurikkalt. Pikas võitluste reas oli sündinud poola sõjavägi.

II. Poola sõjaväe korraldus tänapäeval.

Praeguseks Poola sõjaväe juhiks on marsal Smigly-Rydz. Josef Pilsudski aadete edasikandjana ja arendajana sümboliseerib ta käesoleval ajajärgul Poola sõjaväe tõelist ja hingelist esindajat. Poola sõjaväe arengus on tal suuri teeneid. Olles kõrgetel juhtivatel kohtadel ja Kõrgema Sõjakooli õppekomitee esimeheks on ta loonud praeguse poola sõjalise doktriini, olnud kõrgemate juhtide sõjalise mõtte arendajaks ja kindralstaabi ohvitseride noorema põlve vaimliseks isaks. Vägede peainspektorina on ta ette nähtud ülemjuhatajaks sõjakorral. Poola avalik arvamine näeb temas väärilist marssal Pilsudski järeltulijat.

1. Üldine väeteenistuse kohustus.

Poola sõjaväe organisatsioon põhjeneb üldisel väeteenistuse kohustusel, millele alluvad kõik meessoost kodanikud.

Väeteenistus jaguneb kolme järku: aktiivteenistus, tagavaraväeteenistus ja maaaitseväe teenistus.

Aktiivteenistus kestab vastavalt sellekohasele seadusele kaks (21—23 eluaastani) aastat kõigis väeliikides, välja arvatud ratsavägi, ratsasuurtükivägi ja merevägi, kus see on 1—3 kuud pikem.

Noorsõdurid, kes on lõpetanud keskkooli, saavad soodustusi teenistuse aja lühendamise suhtes. Nad on kohustatud teenima vaid 15 kuud, millest 9 kuud tuleb viibida mõnes vastavas tagavaraväe ohvitseride koolis.

Tagavaraväeteenistus kestab sõduritele ja allohvitseridele kuni 40. eluaastani ja ohvitseridele kuni 50. eluaastani — kust edasi järgneb teenistus maakaitseväes, milline kestab sõduritele ja allohvitseridele 50. eluaastani ja ohvitseridele 60. eluaastani.

Tagavaraväes on ette nähtud neli 3—8-nädalast kordamisõppust nii ohvitseridele kui ka meeskondadele.

Maakaitseväes ei ole õppusi ette nähtud.

Kindralinspektoriks määratakse kindral, kes on ette nähtud ülemjuhatajaks. Tema ülesandesse kuulub:

- vastava suuna määramine ja ettevalmistus riigikaitse tööde alal;
- postulaatide esitamine valitsusele riigikaitse alal;
- operatiiv- ja mobilisatsiooniplaanide valmistamine;
- direktiivide andmine sõjaministrile,



Rk. õhukaitse tegevuses.

Poola rahuaegne sõjavägi koosneb:*)

- 17 905 ohvitserist
 - 27 000 allohvitserist ja
 - 211 100 sõdurist
- kokku ümmarguselt 266 000 sõjaväelasest.

2. Sõjaväe juhtivad asutised.

Vabariigi Presidendi dekreediga 9. mail 1936. a. maksmapandud organisatsiooni järele juhib rahuajal relvastatud jõude Vabariigi President

- relvastatud jõudude kindralinspektori
- ja sõjaministri kaudu.

Relvastatud jõud alluvad presidendile sõjaministri kaudu.

mis on seoses relvastatud jõudude ettevalmistamisega sõjaliseks ülesandeks;

- relvastatud jõudude kontrollimine väljaõppe alal sõjaks ettevalmistamises ja lahinguks valmisolekuks.

Kindralinspektorile alluvad otseselt ja on tema töö organiteks:

- relvastatud jõudude kindralinspektorat koos armeede inspektoritega, käsunduskindralitega, inspeksioonibüroodega, inspeksioonikindralitega inspitseerimistööde alal;
 - peastaap koos peastaabi ülemaga.
- Sõjaminister otseselt juhib ja disponeerib relvastatud jõude rahuajal:
- valmistab neid ette sõjalisteks ülesanneteks;

*) „Annuaire Militaire”, 1935, lk. 739.

- juhib neid administratiivselt ja personaalselt;
 - representeerib valitsuses riigikaitse küsimusi vastavalt kindralinspektori direktiividele ja refereerib viimase ettepanekuid.
- Vabariigi kaitsekomitee tegevuse piiridesse kuulub:
- riigikaitseesse kuuluvate küsimuste läbivaatamine ja sellel alal tarvilikude selgituste koostamine valitsusele,
 - riigikaitse ettevalmistamise tööde koordineerimine.

Kaitsekomitee teotseb presidendi eesistumisel, kelle asetäitjaks on relvastatud jõudude kindralinspektor. Alalisteks liikmeteks on pea-, sõja-, sise-, välis-, raha-, kaubandus- ja tööstusminister. Hääleõiguseta võtavad koosolekust osa peastaabi ülem, armee administratsiooni ülem ja peastaabi ülema abi. Komitee kutsub kokku president oma äranägemisel või kindralinspektori ettepanekul.

Väärrib märkimist, et juba rahuajal on määratud kindlaks isik, kes peab juhtima sõjaväge sõja lahtipuhkemisel. Seega ülemjuhatajaks määramine ei ole ootamatuseks ja vastav isik (kindralinspektor) võib juba rahuajal läbi mõelda ja rajada oma juhtimise allelendid.

Poola Vabariigi territoorium on jaotatud kümneks sõjaväepiirkonnaks. Iga sõjaväepiirkonda juhib kindrali auastmes kohaliku korpuse ülem. Tema on kõrgeim sõjaväeline instants oma piirkonnas.

Korpuseülemale alluvad kõik sõjaväepiirkonnas asuvad väeosad ja juhtivad asulised nii juhtimise, varustamise kui ka järelvalve julgeoleku, korra ja distsipliini suhtes. Sõjaväe organisatsiooni ja väljaõppe suhtes alluvad temale juhtimise organid nende juhtide kaudu, kui ka väekoondestesse kuuluvad väeosad väekoondeste juhtide kaudu.

Korpuseülema organiteks juhtimise ja varustamise alal on vahenditult temale alluvad juhtimisharude juhid oma asutistega; julgeoleku, korra ja distsipliini alal — garnisoni ülemad, sandarmi komandandid ja sõjakohtute juhid.

3. Maavägede organisatsioon.

Poola sõjaväe rahuaegset koosseisu selgitab alljärgnev tabel:*)

	Diviis	Bri-gaad	Rüge-ment	Pataljonid või patareid
Jalavägi	30	—	90	273*)
Ratsavägi	1	12	40	—
Suurtükivägi, väli-	—	—	31+2 gr.	224
— raskeväli	—	—	10	90
— üli-raske	—	—	1	9
— õhukaitse	—	—	1+6 gr	25
— ratsa	—	—	—	13
— motoriseerit.	—	—	—	4
Lennuvägi	—	—	6	2

Jalaväe kõrgemaks üksuseks on diviis. Viimane koosneb kolmest jala- ja ühest suurtükiväerügemendist. Jalaväerügement koosneb kolmest pataljonist, ratsaluu-re-, side-, pioneri- ja rügemendisuur-tükiväe rühmadest.

Pataljon koosneb kolmest küti- ja ühest rk kompanist ning saaterelvade rühmast.

Kompani koosneb kolmest rühmast, iga rühm kolmest ühtlusjaost.

Poola jalavägi on rikkalikult varustatud automaat-relvadega, mille tõttu väeosade tulejõud on väga suur. Ka moodsad lahingumasinad, saaterelvad ja ajakohased sidevahendid tõstavad märgatavalt üksuste lahinguvõimet. Laskuri väljaõpe seisab väga kõrgel tasemel. Erilist rõhku pannakse rännaku organiseerimisele. Poola jalaväelane on hästi ja igakülgelt välja koolitatud.

Poola ratsavägi koosneb ühest diviisist ja 12 üksikust brigadist. Brigaad koosneb 2—3 rügemendist, suurtükiväe diviisjonist ja ühest soomusautode eskadronist. Ratsarügement koosneb neljast mõõga-, ühest kuulipilduja- ja ühest tagavara-eskadronist ning siderühmast. Mõõgaeskadron koosneb neljast rühmast à neli ja-gu, milledest kolm on mõõga-, üks kuuli-pildujajagu.

Poola ratsaväel on vanemaist ajast maailmakuulsus. Võib öelda, et poolakas on sündinud ratsanik. Ratsavägi on olnud sajandite kestel Poola rahvusrelvaks, uhkuseks, kellel on palju kuulsusrikkaid võite nii minevikus kui ka Poola vabadussõjas. Poola ratsaväe tugevamaks küljeks on väljaarenenud ratsutamiskunst, mis annab ratsaväele suure vastupidavuse ja lubab temal täita sõjalisi ülesandeid..

Poola suurtükiväes on esitatud kõik suurtükiväeliigid, mida leiame teistes riikides. Igal jalaväediviisil ja -rügemendil on suurtükivägi. Peale selle on veel

*) „Annuaire Militaire“, 1935, lk. 730.

*) Neist 3 kütidivisjoni.

iseseisvaid suurtükiväerügemente ja -gruppid. Koos ratsaväega teotseb ratsasuurtükivägi. Eriti pälvib tähelepanu õhukaitse suurtükivägi, mis on varustatud moodsaimate relvadega.

Suurtükivägi jaguneb kerge-, raske-, üliraske-, ratsa-, õhukaitse-(zeniit) ja motoriseeritud suurtükiväeks. Kõrgemaks üksuseks on rügement. Kergesuurtükiväe rügement koosneb kolmest divisjonist: kaks kahuri- ja üks haubitsadivisjon. Iga divisjon koosneb kolmest patareist à 4 suurtükki. Sellega on kerges suurtükiväerügemendis 36 toru, milledest 24 kahurit ja 12 haubitsat.

Poola lennuvägi sündis vabadusvõitluse keerises, kus ta vaatamata isikliku koosseisu ja materjalosa vähesusele

Insenerivägi koosneb brigaadidest ja üksikutest eriala pataljonidest.

Sideväed koosnevad ühest sidegrupist, telegraafi- ja telegraafi-kaadri pataljonidest ja raadioväeosadest.

4. Mereväe organisatsioon.

Poolamaa, kellele kuulub küll vaid väike riba merekallast suurepäraselt arenenud Gdynia sadamaga ja oma kaubalaevastikuga, on sunnitud pidama ka sõjalaevastikku oma kallaste ja edeneva kaubalaevastiku kaitseks.

Poola sõjalaevastik sündis novembris 1918. a. Tolleaegne riigijuht ja ülemjuhataja Josef Pilsudski, nähes ette sõjalise jõu arengut merel, annab dekreediga mereväe sektsiooni moodustamiseks sõjaministeeriumi juures. See oli esimene samm mere-



Eskadron paraadil möödub galopil ja saluteerib lipuga.

suutis anda tõhusat abi maavägedele. Praegu on lennuasjandus Poolas väga kõrgel järjel ning viimase aja edusammud väärivad üldist tähelepanu. Poola lennuasjanduse taset tõendavad Challenge'i tagajärjed, milles Poola tuli 1933. a. (lt. Zwirko) ja 1934. a. (kpt. Bajan) esikohale. Ka on märkimise väärt kaptenite Hynka, Burzynski ja Januszi saavutised rahvusvahelistel õhupallivõistlustel.

Üldiselt koosneb lennuvägi kuuest lennurügemendist ja ühest balloonide grupist. Rügemendid jagunevad divisjonideks, divisjonid eskadrillideks ja salkadeks.

Soomusväed koosnevad auto-tangi pataljonidest, millised üldiselt on sõjakoraks moodustatavate üksuste kaadriteks.

väe loomiseks uues Poolas. Jõudu peaaegu ei olnud. Samuti puudus vajaline varustus. Sektsioon kutsus teenistusse mereväe ohvitseri ja eriteadlasi ja hakati moodustama Modlini sadamas Visla jõe laevastikku. Hiljem moodustati Pino ja Pripeti jõgedel Pinski laevastik, milline Poola-enamlises sõjas osutas suuri teeneid.

1920. a. algul pärast Pomorze ja Poolale tunnustatud mereranniku omandamist asutakse sõjalaevastiku muretsemisele. 1921. a. ostetakse Soomest kaks suurtükilaeva, Saksamaalt neli traalerit ja saadi ka Saksamaa sõjalaevade jaotamisel kuus torpedolaeva. Hiljem ostetakse veel laevu Prantsusmaalt ja viimasel ajal Inglismaalt ning tänapäeval tuleb juba Poola merejõude arvestada kui tähtsat tegurit Läänemerel.



Lennuvägi suvistel õppustel.

5. Poola sõjatööstus.

Ühes sõjaväekorralduse loomisega alatakse ka sõjatööstusega. Vabadussõja keerises ei olnud selleks küllaldasid võimalusi, suudeti vaid organiseerida parandustöökodasid. Sõjatööstuse ülesehitamine algas võidurikka sõja järele ja sammub tänaseni üha tõusuteed.

Tänapäeva Poola sõjatööstus ei kata ainult omi rahuaja nõudeid, vaid tal on ka suured ülejäägid ekspordiks. Tööstus valmistab käsirelvi, kuulipildujaid, miinipildujaid, mitmet liiki laskemoona, lõhkeaineid, lennukaid koos mootoritega, autosid, raadiojaamade sisseseadeid, tanke jne. jne. Toodang on kõrge kvaliteediga ja suudab edukalt võistelda maailmaturul.

Poola sõjaväelennukeid ja tankette ostab terve rida riike.

Poola sõjatööstuse edu on tänapäeval kõigile silmaga nähtav. Ta moodustab tõsise faktori riigi kaitsmisel.

III. Kokkuvõte.

Ülaltoodud lühikeses Poola sõjaliste jõudude ülevaates näeme, et Poola tänapäeva sõjavägi senisel kujul ehkki noor, omab siiski vanu ja hiilgavaid sõjalisi traditsioone. Poola sõjavägi on tihedalt seotud rahvaga, kellele ta on uhkuseks. Olles karastatud võitlustes iseseisvuse püüete eest maailma- ja vabadussõja lahingutes, on temast kujunenud võimas tegur oma rahva ja maa kaitseks Euroopa poliitilisel areenil. Poola sõjavägi on tähtsaks teguriks rahvusvahelisel malelaul ja Ida-Euroopa sündmuste käigus on Poolal ütelda kaaluv sõna.

H.



Sõjaväe haiguskindlustuse seadus.

RT 69 — 1937. ilmus Riigivanemalt 18. aug. s.a. dekreedina antud Sõjaväe haiguskindlustuse seadus, mis hakkas kehtima avaldamisega, 27. aug. s.a.

Endine arstiabi andmise kord, tuginedes peamiselt RT 26/27 — 1920., RT 29 — 1931. art. 189 ja RT 31 — 1931. art. 213 avaldatud arstiabi määrusile, osutus aja kestes puudulikuks ega võimaldanud praktilises elus ilmnenuid kõigi küsimuste rahuldavat lahendamist. See on arusaadav, kui arvesse võtta, et esimeses eestähendatud RT kuulutatud niitelda arstiabi põhimäärus hakkas kehtima juba 1920. a. algul, teised kaks määrust anti aga majandusliku surutise ajal arstiabi krediidi tunduva kärpimise tõttu riigieelarves, sihiga arstiabi tarvitajat kohustada võtma osa ravikuludest. Kehtiva Sõjaväe haiguskindlustuse seaduse koostamisel täiendati endist arstiabi andmise korda uute, aastate kestel vajaliseks osutunud alustega ja liideti juurde ühekordsete toetusrahade andmise kord soodustatud kujul, mis moodneski üheks haiguskindlustust käsitlevaks süstematiseeritud normide koguks.

Haiguskindlustus, tähtsamaid alasid sotsiaalkindlustusest, annab tõhusat abi kindlustatuile ja on kahtlemata seetõttu iga sõjaväelase huviobjektiks, eriti selles osas, mis käsitleb kindlustatu osavõtu ulatust ravikulude kandmisest. Mõnikord kuuldu abitarvitajailt arvamusi juurdemaksu — ravikuludest isiku kanda jääva osa — kaotamise tarvidusest, kuna see olevat tekkinud majandusliku surutise ajajärgul ja on vähe-
mapalgalisel tihti raskelt talutav. Vaatamata sellele, et elame praegu majanduselu kõrgekonjunktuuri ajal, ei luba riigi rahalised ressursid juurdemaksude kaotamist, küll aga nende määrade vähendamist. Kehitavas seaduses ongi märksa vähendatud juurmakse. Näiteks ravi puhul mittesõjaväelises raviasutises ohvitseridele (perekonnaliikmetega) — 15% ja üleajateenijatele (perekonnaliikmetega) — 20% võrra; vähemal määral ravi puhul sõjaväe ravilas: ohvitseridele — 5%, üleajateenijaile 10% võrra. Ka põhimõtteliselt ei ole pooldatav juurdemaksu täielik kaotamine, sest juurdemaks pidurdab iga tühise tervishäirega arsti poole pöördumist ja põhjuse ta ravimite tarvitamist.

Sv. haiguskindlustuse seadus sarnaneb üldjoontes 1. juun. 1937. a. jõustunud Riigiteenijate, -töölise ja õppejõudude haiguskindlustuse seadusele (RT 41 — 1937. art. 366). Viimases ettenähtud soodustused on

üldiselt võrdsed sõjaväelasile määratletud soodustusele; erinevused on tingitud sõjaväe olukorrast ja sõjaväe sanitaarorganisatsioonist. Sõjaväelased võrreldes teiste ametkondade riigiteenijaiga on arstiabi andmise suhtes paremas olukorras sõjaväe sanitaarorganisatsiooni tõttu, mis võimaldab arstiabi sv. arstidelt, sv. raviasutisist ning ravimeid sv. apteekidest, kas täielikult tasuta, odavalt või minimaalse juurdemaksu eest.

Ülevaate saamiseks uuest haiguskindlustuse korrast vaatleme järgnevalt seaduse tähtsamaid paragrahve kokkuvõetult.

1. Seaduse ulatus.

Sv. haiguskindlustuse seadus hõlmab kõiki sõjaväelasi, ohvitseridele ettenähtud ametikohtadel teenivaid riigiteenijaid ja nende perekonnaliikmeid ja tegelikus tööteenistuses olevaid töökohuslasi. Erinevalt endisest arstiabi korrast mitteohvitseri ametikohtadel teenivad riigiteenijad ja -töölised perekondega on jäetud välja sellest seadusest ja kuuluvad Riigiteenijate, -töölise ja õppejõudude haiguskindlustuse seaduse alla (RT 41 — 1937. art. 366). Sv. haiguskindlustuse seaduse alusel antakse haiguskindlustust ka: a) Sõjam. või sõjaväest teistesse ametkondadesse teenistusse lähetatud sõjaväelasile, b) Piirivalve ja Kaitseliidu sõjaväelasil ja ohvitseri ametikohtadel teenivale ning nende perekonnaliikmeile, c) riigikaitselise kasvatuse ja õpetuse eripäevadel riigikaitselistest õppustest osavõtvaile isikule ja d) kaitseliitlasile ja naiskodukaitse liikmeile teenistuskohuste täitmisel.

Perekonnaliikmeiks loetakse peale naise ja naiskindlustatu töövõimetu mehe lapsi kuni 18. a. (varem 17. a.) vanuseks saamiseni. Peale kindlustatu seaduslike, adopteeritud või legitimeeritud laste omavad haiguskindlustusõiguse veel kindlustatu abikaasa eelmistest abieludest sündinud lapsed ja naiskindlustatu vallaslapsed. Perekonnaliikmete mõiste on määratletud selgemalt ja laiemas ulatuses kui endises arstiabi korrast.

2. Ravi andmisest.

Ravi antakse nagu varemgi järgmisel kujul: a) esimest abi õnnetusjuhtumite ja äkiliste haiguste korral; b) ambulatoorset abi; c) ravi haige kodus ja arsti, hambaarsti või masseerija juures; d) ravi raviasutises ja e) sünnitusabi — arsti- ja ämmaemandaabi ning ravi raviasutis 2 päeva enne sünnita-

mist, sünnitamise ajal ja 10 päeva pärast sünnitamist.

Ravi antakse kindlustatule olenemata sellest, kas haigus takistab või mitte teenistuskohuste täitmist, kuni kindlustatu on haiguskindlustust õigustavas teenistuses. Endises arstiabi korras ettenähtud pidurdav 26 näd. ravikestuse tähtaeg pole enam maksev.

Ajateenijaile, aspirantidele-mitteüleajateenijaile ja sõjaväeorkestri-õpilasile antakse ravi kuni tervistumiseni, kuid mitte kauem kui 9 kuud pärast vabastamist sõjaväeteenistusest. Varem ajateenijate ravi ei olnud piiratud tähtajaga ja seetõttu ilmneseid nähted, et neid raviti mõnikord 1,5—2 aastat, mis liialt koormas Sõjam. arstiabi krediiti.

Ühesuguseil aluseil ajateenijatega saavad ravi õppuste või katsemobilisatsiooni puhul reservist sõjaväeteenistusse võetud sõjaväelased.

Et arstiabi andmist kaitseliitlasile ja naiskodukaitselise liikmeile seni ette nähtud ei olnud, osutus tarvilikuks selle fikseerimine käesolevas seaduses.

Perekonnaliikmeile antakse ravi raviasutis kuni tervistumiseni, kuid mitte kauem kui 13 nädalat järgemööda, arvates raviasutisse paigutamise päevast; korduvail haigestumisel ühtekokku mitte kauem kui 20 nädalat kalendriaastal.

Varem ägedate nakkushaiguste ja nakkusstaadiumis tiisikuse ravi ei olnud piiratud tähtajaga. Kehtivas seaduses on tähendatud, et kõnesolevate haiguste ravi võib kesta kuni arsti arvates haigus on veel nakkav, kuid mitte üle 26 näd. pärast seaduses ettenähtud (§ 15, 16, 17 ja 19) tähtaegade lõppu.

Tähtajata tasuta ravi antakse nüüd teenistuskohuste täitmisest sõltuvalt saadud tervisrikete puhul, millesse kuuluvad vigastused, haavamised ja haigused. Varem piirdus see ainult haavamuste ja vigastuste juhtudega.

Ühes raviga antakse ravimeid ja ravivahendeid. Peale nende antakse tasuta bandaaže, prille ja muid ravivahendeid, kui need määratakse otseselt arstimisabinõudeks. Arusaamatuste vältimiseks olgu tähendatud, et nimetatud ravivahendid on mõeldud ainult raviajaks ja selle möödumisel võetakse nad haigeilt tagasi.

3. Raviandjad isikud ja asutised.

Nagu varemaltki antakse üldreeglina ravi haiguskindlustusõiguslikele isikuile sõjaväe sanitaarpersonaalilt ja ravivahendeid sv. ambulantsidest ja apteekidest. Erandina

on vajaduse korral sõjaväearsti nõusolekul lubatud kodune või ambulatoorne arstiabi mittesõjaväelisel arstelt, ravi mittesõjaväelisel raviasutis ja retseptide järgi ravivahendite muretsemine mittesõjaväelisel apteekidest. Raviasutisse paigutamine toimub aga nüüd teisiti kui varem. Ohvitserid, sõjaväeametnikud ja ohvitseride kohtadel teenivad riigiteenijad ning kõigi nende perekonnaliikmed paigutatakse madalaimast järgnevasse kõrgemasse klassi, tavaliselt II klassi, kuna kõik muud isikud — madalaimasse — III klassi. II klassi paigutamine aga ei ole kohuslik.

Peale teenistuse huvides välismaal viibijaile, võimaldatakse ravi välismaal, tavaliselt välismaa raviasutis, neile isikuile, kelle ravimine välismaal on tunnustatud vajalikuks sv. arstliku komisjoni otsusega Sõjaministri igakordsel loal. Ravi korra ja ulatuse määrab kindlaks Sõjaminister Sv. Tervishoiuvalitsuse ülema ettepanekul.

4. Kindlustatu maksustamine.

Osa sv. haiguskindlustusõiguslikest isikuist saab ravi ühes vajalike ravimite ja ravivahenditega täielikult tasuta. Nende hulka kuuluvad ajateenijad, aspirandid-mitteüleajateenijad, sõjaväeorkestri-õpilased, õppuste või katsemobilisatsiooni puhul reservist sõjaväeteenistusse võetud sõjaväelased ja töökohuslased.

Teistele kindlustatuile antakse ravi kas tasuta või osalise tasu eest. Viimaseile võimaldatakse tasuta nagu varemgi esimest abi ja sünnitusabi, ambulatoorset abi sv. ambulantsidest ja ravi haige kodus sv. arstidelt, ägedate nakkushaiguste ravi kodus või raviasutis ja ravi teenistuskohuste täitmisel sõltuvalt saadud tervisrikete puhul. Need isikud jagunevad ravi eest võetava osalise tasu suuruse suhtes 2 liiki: I liik — ohvitserid, sõjaväeametnikud ja ohvitseri ametkohtadel teenivad riigiteenijad ning kõigi nende perekonnaliikmed; II liik — kõik muud isikud.

Osalise tasu alla kuuluva ravi puhul maksavad:

- sv. ravilais I liiki kuuluvad isikud ravipäeva tasunormist — 20% (end. 25%), II liiki kuuluvad isikud — 15% (end. 25%);
- mittesõjaväe ravilais I liiki kuuluvad — 25% (end. 40%) ja II liiki kuuluvad — 20% (end. 40)%.
- eraarstidele — normeeritud tasust I liiki kuuluvad isikud — 25% (end. 60%) ja II liiki kuuluvad — 20% (end. 60%).

Muutunud on ka eraapteekidest ostetud ravivahendi hinnast kindlustatu kanda jääv osa: I liiki kuuluva isiku suhtes senise 40% asemel — 30% ja II liiki kuuluva isiku suhtes endise 40% asemel — 20%. Sv. apteekidest ja ambulantsidest retsepti järgi antava arstimi eest võetakse 10 senti igalt retseptilt, missugust maksu tasuvad ka need riigiteenijad (perekonnaliikmeiga), kes kuuluvad riigiteenijate haiguskindlustuse seaduse alla.

5. Ühekordsed toetused ja muud soodustused.

Perekonnale lapse sünniga tekkinud uute kulude katteks on ühekordselt antav toetusraha tähtsaks soodustuseks. Sv. haiguskindlustuse seaduse järgi on meeskindlustatul, kelle naine sünnitas, samuti sünnitanud naiskindlustatul õigus saada igalt sündinud lapselt sünnitusraha $\frac{3}{4}$ kuupalga (varem $\frac{1}{4}$ kuupalga) suuruses, kuid mitte alla 50 krooni; surnult sündinud lapselt — sünnitusraha pooles suuruses.

Matuseraha normid on seaduses endised — kindlustatu surma korral — ühe, tema perekonnaliikme surma korral — poole kuupalga suuruses. Uudsusena on matmiskulude kandjal õigus igal juhul saada matuseraha mitte alla 30 krooni.

Eestähendatud toetusnorme kohaldatakse arvates 1. juunist 1937. a.

Endine soodustus — teenistusest puudumine 4 näd. enne ja 6 näd. pärast sünnitamist on ette nähtud ka kehtivas uues korras.

Et emapiim omab suure tähtsuse imiku organismi arenemises, võimaldatakse emadele uue soodustusena puududa teenistuskohuste täitmiselt lapse imetamiseks 6 nä-

dala kestel, pärast eespool tähendatud 6-nädalast tähtaega — 2 tundi päevas ja sellele järgneva 14 nädala kestel — 1,5 tundi päevas täie teenistustasu edasisaamisega.

Seaduse erieeskirju sisaldavas osas on ka tähendatud, et garnisones korraldatakse haigete ja nende saatjate vedu sv. sanitaarveokeil, muidugi nende olemasolul.

Haigete visiteerimiseks kodus või ravi-asutis antakse sanitaarpersonalile väeosa (asutise) ülema korraldusel sõiduk tasuta.

Eesnimetatud veo- või sõiduvahendite puudumisel kasutatakse era-veokeid ja -sõidukeid väeosa sõidukulu krediidi arvel.

Teenistuskohuste täitmisest sõltuvalt saadud tervisrikked tõendatakse kindlustatuil riigiteenijail — väeosa või asutise ülema kirjaliku tõendiga, mis koostatakse tarvilike andmeid sisaldava akti alusel, muil kindlustatuil — Sõjaväelaste pensioniseaduses ettenähtud korras, selles seaduses tähendatud sv. arstlike komisjonide otsustega.

Need komisjonid ühtlasi tõendavad perekonnaliikme töövoimet, otsustavad teenistuskohuste täitmisest sõltuvalt saadud tervisrikkete puhul tasuta antavate ravivahendite vajalikkuse, otsustavad sanatoorilise ja välismaa ravi tarviduse.

Seaduse lõppeeskirjade järgi tasutakse ravikulud kehtiva haiguskindlustuse korra alusel, kui ravi raviautises algas endise õiguse kehtivuse ajal ja lõppes 27. aug. s. a. (uue korra jõustumisel) ja hiljem.

Kirjavahetus, lepingud, arved, tunnistused ja muud dokumendid haiguskindlustuse asjus ei kuulu tempelmaksustamisele.

Sõjaväe haiguskindlustuse seadust kohaldatakse ainult rahuajal. Haiguskindlustust sõjaajal korraldatakse eriseadusega.

A. Kln.

Kaasaja rannakaitse iseloomustus.

„Any sailor who attacked the
for was a fool.“*)

Nelson.

Sõjatehnika kiire areng on esile kutsunud evolutsiooni ka rannakaitse alal. See pärast omab kaasaja rannakaitse sootuks teissuguse ilme kui varem.

Asudes kaasaja rannakaitse iseloomustamisele huvitaks meid eeskätt küsimus — mis on rand? Tundes huvi ranna vastu puht-rannakaitse seisukohast võime öel-

da, et rand on ala, kus puutuvad kokku kolm sõjategevuse areeni — maa, meri ja õhk.

Seega kaasaja rannakaitse sisaldab endas küsimusi, mis kuuluvad niihästi maa, mere- kui ka õhujõudude valdkonda.

Seepärast näib, et teoreetiliselt võetuna võiksime ranna kaitsemise ülesandeks teha niihästi maa-, mere- kui ka õhujõududele.

Tegelikult see aga nii ei ole, sest maa-

*) „Meremees, kes ründab kindlust, on hull.“

väe, laevastiku ja lennuväe ülesanded on hoopis laialdasemad, kui ainult rannakaitse. Rannakaitse võib nendele olla vaid üheks kõrvalülesandeks.

Seepärast on loodud ja koondatud erilised jõud ja abinõud, kellele rannakaitse on ainukeseks ja peamiseks ülesandeks. Selline jõudude ja abinõude koondis kannab nimetust „rannakaitse“ (bregovaja oborona, Küstenverteidigung, rannikkopuolustus, défense des côtes). Rannakaitse on seega terve rea mitmekesiste jõudude ja abinõude koondis. Siia võivad kuuluda — rannasuurtükivägi, laevastik, lennuvägi ja ka maaväeosad, kes läiendades üksteise omadusi oma koostöoga tagavad antud ranna kaitset minimaalse jõukuluga.

Eriliste jõudude ja abinõude kasutamisel rannakaitsele säastakse teiste jõudude ja abinõude, peamiselt laevastiku teovõimsust nende peaaesannete täitmiseks.

„Meie vajame rannakaitse organisatsiooni“, ütles 1909. a. Ühendriikide president Taft oma kõnes, — „mitte ainult ranniku tähtsamate punktide kaitseks, vaid ka selleks, et meie laevastik oleks tihedalt sidumata rannakaitsega — vaba teotsemiseks mereoperatsioonides.“

See vaade ei ole ka kaasajat kaotanud maksvuse, vaid ümberpöörduvalt — ta käib täiel määral ka kaasaja kohta. Selle tõenduseks olgu ameerika mereväekapteni Benitzi tööst järgmine tsitaat: „Rannakaitse olemasolu ja loomise aluseks on — eeskätt meie sõjasadamate kaitse, et laevastik, merele sõites, võiks olla kindel, et tema äraolekul on merebaasid ja strateegilised sadamad kindlalt kaitstud. Laevastik peab olema täiesti vaba kitsaste rannakaitse ülesannete täitmisest ja ta tegevus ei tohi kitsendatud saada mingisugustel „kodustel“ põhjustel, mis võiksid segada tema kõikide jõudude koondamist võitluseks vaenlase laevastikuga. Laevastiku peaaesandeks on — saavutada merevalitsemine vaenlase laevastiku hävitamise teel; selleks peab meie laevastik olema täieliku tegevusvabadusega ja ta ei tohi olla naelutatud kinni rannale. Laevastiku operatsioonide tegevusväljaks on — meri...“

Siit näeme selgesti ühe suurriigi laevastiku ja rannakaitse vahetõrka ja vaateid rannakaitse osale.

Laevastik peab võitlust mereteede pärast ja tungib kallale vaenlase rannale,

maavägi peab võitlust maarinnetel, kuna lennuvägi peab võitlust õhus, mis asub niihästi maa kui ka mere kohal.

Kuni maailmasõjani mõisteti rannakaitse all ainult „merekindlusi“, kelle koosseisu kuulusid rannasuurtükivägi ja mõned maaväeosad, kes olid huvitatud ainult teatava punkti kaitsest. Rannaveed olid nendele tähtsad vaid vaenlase ilmumisel, kes kujutas endast ainult märki suurtükiväele.

Miinide, torpeedode, allveelaevade, lennuväe, sõjagaasi, kunstliku suitsu ning udu ja kiirmootortorpeedopaatide (CMB) ilmumise ja arenemise laienes rannakaitse mõiste. Sellepärast on võitlus ranna pärast kaasajal muutunud väga mitmekesiseks ja sündmusterikkaks, olles läbi põimitud aktiivsusega.

Kaasaja rannakaitse on rajatud hästi ettevalmistatud võimsale tulesüsteemile ja ka löökidele, alates vastase baasidest kuni kaitstava objektini.

Hästi ettevalmistatud võimas tulesüsteem rannal luuakse rannasuurtükiväega. Praegusaja motomehhaniseerimise ajajärk on muutnud ka rannasuurtükiväe liikuvamaks kui kunagi varem. Motoriseeritud ja raudtee rannasuurtükivägi võimaldavad manööverdada tulle piki randa.

Löögid vastasele teostatakse lennukitega, allveelaevadega, mootortorpeedopaatidega ja mm osadega, kelle tegevust täiendavad miinid ja suitsukatted. Siin on sõjatehnika annud kaitsejärele tervet rea abinõusid, mille üheks olulisemaks omaduseks on kiirus.

Seega on nõrgal kaitsejärele võimalik:

- 1) kiskuda algatus enda kätte veel enne, kui vastane on kallaletungile asunud, näiteks — rünnakud lennukitega, allveelaevadega ja mootortorpeedopaatidega vastase sõjasadamatesse jne.;
- 2) nõrgestada ja kurnata vastast veel enne, kui ta on jõudnud kaitstava objektini ja
- 3) rünnata vastast rannasuurtükiväe kaitse alla, täiendades viimase tule mõju.

Juhul, kui vastase dessandil on läinud korda maabuda, siis koondatakse vastase merrepaiskamiseks ja hävitamiseks kõik liikuvad rannakaitse jõud; — mm maaväeosad; — motoriseeritud rannasuurtükivägi;

- raudtee-rannasuurtükivägi;
- lennukid ja
- laevad (eeskätt allveelaevad).

Seega ei huvita praegusajal rannakaitset mitte ainult teatava punkti kaitse, vaid ka rannavete- ja õhukaitse, mis ümbritsevad seda punkti.

Selle tagajärjel on muutunud niihästi rannakaitse jõudude ja abinõude koosseis, kui ka rannakaitse üldine iseloom, võrrelduna olukorraga enne Maailmasõda.

Venelaste vaadatel kujutab rannakaitse kokkuvõetult endast „kõigi abinõude koostööd, mis on koondatud antud ranniku rajooni ja tema lähedal asuvasse rannavete piirkonda ja mis on eriliselt määratud nende vahetuks kaitseks kallaletungide vastu merelt, kui põhisuunast, õhust ja mõnikord ka maa poolt.“

Arvestades asjaolu, et rannakaitse teostub kolmel (maa, mere ja õhu) rindel, on vastavalt sellele paigutatud ka rannakaitse jõud ja abinõud.

Selleks, et saada pilti kaasaja rannakaitse jõududest ja abinõudest ning nende kuuluvusest, vaatleme ja iseloomustame lühidalt neid üksikute rindete seisukohast.

Mererindel areneb rannakaitse peamine tegevus, mistõttu siin leiab kasutamist eeskätt rannakaitse peamine relv — rannasuurtükk. Vaatamata rannakaitse abinõude mitmekesisusele ja uute abinõude leiutamisele ja kasutamisele võtmisele on rannasuurtükivägi jäänud ka kaasajal rannakaitse peamiseks abinõuks, kelle peal lasub suurim raskus võitlemises vaenlase laevadega.

Peale rannasuurtükiväe kuuluvad rannakaitse mererinde abinõude ja jõudude hulka veel:

- mitmesugused laevad ja lennukid,
- torpeedopatareid,
- miinid,
- mitmesugused takistused (boonid, võrgud jne.),
- helgiheitjad,
- mereside- ja õhuvaatluspostid,
- vaatlus- ja akustilised abinõud ja
- moondamise-, gaasikaitse- ja sideabinõud.

Siinjuures väärib tähelepanu asjaolu, et laevad ja lennukid ei ole mitte n. n. tüüpilised rannakaitse abinõud, sest nad võivad rannakaitse koosseisus esineda, kuid võivad sealt ka puududa. Ühtlasi ei tule siin ran-

nakaitse koosseisu kuuluvate sõjalaevade all mõista mitte laevastikku kui niisugust (flot, fleet, Flotte), vaid ainult rannakaitse laevu.

Õhurindel on rannakaitse abinõudeks:

- mitmesugused lennukid,
- õhukaitse maapealsed relvad,
- õhutõkked,
- helgiheitjad ja helipüüdjad,
- õhuvaatluspostid ja
- moondamis-, side- ja gaasikaitseabinõud.

Siinjuures tuleb eriliselt alla kriipsutada õhu-, eriti aga gaasikaitse suurt tähtsust kohtkindlates ja lahtistes rannapatareides, mille positsioonide asukohti on raske muuta ja mida on võimatu gaasikindlaks teha. Siin peavad meeskonnad töötama gaasiohu puhul gaasikindlates ülikondades ja gaasikaitse torbikutes.

Rannakaitse maarindel kasutavad jõud ja abinõud moodustavad: jalaväe, suurtükiväe, soomusväe, inseneriväe jne. osad. Nende jõudude tegevuse edukuse eellingimuseks on nende suur liikuvus. Peale selle peavad need jõud olema hästi relvastatud ja rikkalikult varustatud tehniliste võitlusvahenditega. Need jõud peavad olema suutelised andma tugeva ja järsu löögi vastase hävitamiseks või merrepaiskamiseks. See on võimalik juhul, kui on moodustatud kindel juhtimise organisatsioon ja loodud lakkamatult töötav sidevõrk, mis võimaldab liikuvate varude kiiret paiskamist ühte või teise ohtlikku rajooni rannikul.

Suure tähtsuse omandab rannakaitse tegevuses ka väljaõppe küsimus, s. o. oskus teotseda rannal. Ainult eriliselt väljaõpetatud jõud on suutelised edukalt teotsema ranna erilistes oludes.

Mitmesugused oskused ja teadmised, aktiivsus, usk enda võimetesse ja üldse tugev moraali on rannakaitse jõudude eduka teotsemise eellingimusteks. Sellele lisandub kohaliku maastiku tundmise nõue, mis eriti vajalik on teotsemiseks rannikul, kus peab tundma niihästi mandrit kui ka rannavete omadusi, merd jne.

Rannakaitse maarindel on teatava tähtsusega ka mitmesugused kaevikud, kuulipildujapesad ja tõkked ning takistused.

Maarindel aset leidvatest lahingutest võivad osa võtta ka mere- ja õhurinnetel teotsevad jõud ja abinõusid, nagu: rannasuurtükivägi, laevastik oma

suurtükitlega ja lennukid. Üldises kokkuvõttes võime öelda, et kaasaja rannakaitset iseloomustab tema abinõude võimsus ja mitmekesisus, mis on loonud olukorra, kus kallaletung rannale on seotud suurte raskustega rohkem kui kunagi varem. Kui meie sellele juurde lisame veel ilmastiku tujukused (torm, udu jne.), siis näeme, et kallaletungid rannale on väga riskantsed ettevõtted. Kallaletungija peab ületama veekogu, mis on ju teatavaks looduslikuks takistuseks ja astuma siis võitlusesse võõral rannikul, kus teda võivad aga tabada kiired ja otsustavad löögid kaitsja poolt.

Moodsa rannasuurtükiväe, seda enam

aga kiiresti liikuvate rannakaitse abinõude ja üksuste areng lubavad kinnitada väidet, et ka kaasajal on maksev Nelsoni ütlus: „Meremees, kes ründab kindlust, on hull.“

Tõsi, et ka kallaletungirelvad ja abinõud on arenenud, muutudes võimsamateks ja kiiremateks. Kuid sõjatehnika on rannakaitse alal loonud suuremaid soodustusi kaitsjale kui pealetungijale.

Artikli koostamisel on kasutatud peamiselt raamatut „L. Nikolajev. Organizatsija i bojevaja dejateljnost beregovoi oboronõ 1930.“ ja ka ajakirju „Morskoi Sbornik“, „Coast Artillery Journal“ ja „Army Ordonnance“.

H. R.

Välikaabli arvestamisest.

Major R. Tomback.

„Sõduris“ nr. 33—34 s. a. ilmus V. O. kirjutis, mis sisaldab endas rea ettepanekuid allüksuste asjaajamise korra lihtsustamiseks. Minu kompetentsi ei kuulu vaielada autoriga kõigi tema poolt üksuste asjaajamise leitud puuduste üle. Tahaksin puudutada vaid üht küsimust, s. o. v ä l i k a a b l i a r v e s t a m i s t.

Kuigi tagasihoidlikult, siiski küllalt kindlalt avaldab autor arvamist, et praegune arvestamise viis, eriti tarvitusel oleva välikaabli suhtes, pole täiel määral asjalik. Eriti pahane on autor sedelitele, millised maksvate eeskirjade alusel peavad olema igal kaablipoolil juures.

Minul ei ole päris selge, mida autor tarvitusel oleva välikaabli all mõtleb? Kas seda välikaablit, mis on alatiselt liinidel, või seda, mis on ladus ja peab olema eraldatud puutumata või mob. tagavaradest — kasutamiseks puht väljaõppe eesmärkide saavutamiseks.

Nähtavasti on lugupeetud autor siiski mõelnud seda osa välikaablist, mis on eraldatud puutumata tagavaradest väljaõppe eesmärkide taotlemiseks.

Missugusel määral on meil lubatud kasutada sidevarustust üldse ja eriti välikaablit, see on arvatavasti autoril niisama hästi teada nagu minulgi. Igatahes, väeosa de allüksustes on selle välikaabli suurus (pikkus — R. Tck.), võrreldes välikaabli tagavarade üldsuurusega, õige väike. Igapäevases elus väljaõppeks kasutatava välikaabli pikkus väeosa allüksuses küündib vaid

mõnesse kilomeetrisse ja see arv on enam-vähem konstantne, põhjusel, et meie oludes välikaabli tagavarade uendamine ei sünni liialt sagedasti.

Usun, et lugupeetud autor on minuga päri, kui ma julgen väita, et seda välikaabli suurust teab iga allüksuse korralik varahoidja peast. Vähe sellest, et ta teab peast, kuipalju välikaablit on määratud väljaõppeks, ta teab ka seda, kust see välikaabel on saadud, millal viimati korraldatud jne. Kuid kõik varahoidjad ei ole kahjuks korralikud; ka ei oma kõik varahoidjad head mälu. Järelikult peab olema ka mingisugune moodus, kuidas hõlbustada ühele keskpärasele varahoidjale tema ülesannete täitmist. Selleks ongi maksma pandud see autorilt mitte heakskiitmist leidnud sedelite süsteem.

Vaatame küsimust konkreetselt. Oletame, et X patareis on väljaõppeks eraldatud puutumata tagavaradest 10 km vananevat, kuid veel kasutamiseks kõlvulist kaablit. See välikaabel asub, nagu see ette on nähtud, kaablipoolidele keritult riitulitel, kusjuures iga kaablipool on varustatud sedeliga — kõigi autori poolt esitatud andmetega. Ühel päeval saab varahoidja korralduse, välja anda I rühmale 3—4 km välikaablit õppuste läbiviimiseks. Kuidas peaks nüüd talitama varahoidja? Kui tal laos valitseb ettenähtud kord, siis välikaabli väljaandmine ei sünnita mingisuguseid raskusi. Varahoidja võtab riitulilt vastava arvu kaablipooli, määrib endale üles kaabli pikkuse poolidel ja annab kaabli välja, võttes muidugi kaabli

vastuvõtjalt allkirja. Kogu see toiming on väga lihtis ja kiire.

Oletame, et nimetatud õppus kestis terve päeva ja õhtul tuuakse välikaabel lattu tagasi. Tekib küsimus, kas kaablipoolidel on sama välikaabel, s. t. samas pikkuses ja samas seisukorras nagu ta välja anti? Pean tähendama, et arusaamatused on siin võimalikud ainult ühel juhul ja see on, kui välikaabel õppustel poolilt maha keritakse kuni lõpuni ja siis kaablipoolid segamini aetakse. Seda aga ei tohi lubada sündida. Igal välikaabli-poolil asuv välikaabli hulk on üks tervik. Välikaabli tükeldamine on keelatud. Seda teab autor sama hästi kui minagi. Välikaabli ühendamine peab sündima poolide kaupa, kusjuures poolid jäävad liinile õppuste ajaks. On õppus lõppenud, keritakse välikaabel samadele poolidele ja kui poolid olid varahoidjal nummerdatud, siis ei tekita ka nendele vastavate sedelite juurdekinnitamine varahoidjale mingisuguseid raskusi ja varahoidjal on alati selge pilt sellest, kuipalju tal on laos välikaablit ja missuguses seisukorras.

On aga õppus pikemaajaline, näiteks manööver või taktikaline harjutus, mis kestab nädal või rohkem (õppused laagriperioodil), siis on ka välikaablit kasutamisel suuremal määral ja rikutakse intensiivsemalt, kui see ilmneb tavaliste „igapäevaste“ allüksuste õppuste juures. On päevaselge, et pikemaajalistelt õppustelt lattu tagasiantavat välikaablit ei saa panna pikema jututa riiulitele. See välikaabel nõuab põhjalikku ülevaataust ja korraldamist, s. o. jätkude uuendamist, isolatsiooni parandamist, ülemõõtmist, imbutamist jne. Ühesõnaga, terve rida toiminguid. Et selle juures selguvad enamik kaablipooli sedelile märgitavatest andmetest, on rohkem kui selge. Muidugi on kõik need toimingud seotud tööga, kuid see on paratamatus. On ju teada, et välikaabli vanusepiiriks loetakse normaalselt 10 aastat. See vanusepiir pole mingisugune meie „oma inimeste“ väljamõeldus, vaid väljakujunenud neis riikides, kus välikaabli tagavarad on tunduvalt suuremad kui meil. Võttes aluseks eelnimetatud „vanusepiiri“, peaksime iga kümne aasta tagant oma välikaablit uuendama. Võin lugupeetud autorile öelda päris avalikult, et sellest vanusepiirist pole suutnud kinni pida jõukamad sõjaväed kui meie seda oleme. Mis siis teha? Ainuke võimalus

on leida abinõusid välikaabli vanusepiiri edasinihutamiseks, mis omakord on võimalik vaid välikaabli hooldamisele suurema tähelepanu pööramise teel. Kuidas oleks aga võimalik välikaabli hooldamise ratsionaalne teostamine, kui neil ametisikutel, kes selle töö eest kannavad tegelikku vastutust, enestel puuduvad andmed kasutuses oleva välikaabli seisukorrast? Võib-olla ehk on lugupeetud autoril mingisugune moodus tagavaraks, kuidas seda asja paremini korraldada? Meie oleme jõudnud arusaamisele, et välikaabli seisukorrast pildi saamiseks peab iga kaablipool olema varustatud andmetega poolil oleva kaabli seisukorra kohta. Seisku siis see välikaabel puutumata tagavaras või olgu tast eraldatud osa väljaõppe eesmärkide saavutamiseks.

Kui asuda autori seisukohale, siis mille abil peaks sündima välikaabli tagavarade uuendamine, sealt osa eraldamine õppusteks, kõlbmatuks muutunud välikaabli osa mahakustutamine arvelt jne.?

Mulle tundub, et lugupeetud autor on valinud endale silmaringilise ülevaate tegemiseks liialt kitsa horisondi ja nüüd, asudes temalt endalt valitud punktil, ei näe seda, mida näha taheti.

Autor on oma väidetes osutunud liialt kategooriliseks. Autori väljendus, et „tehtagu sel alal kui palju tahes tööd, neid sedelil ettenähtud andmeid kokkukõlas hoida kaabli tegeliku seisukorraga on võimatu“ pole põhjendatud ühegi konkreetse näitega. Mina aga võin autorile tuua terve rea väeosi ja nende allüksusi, kus maksvate reeglite kohaselt välikaabli arvestamine ja hooldamine ei tekita mingisuguseid raskusi. Muidugi peavad vastavad ametisikud seisma oma ülesannete kõrgusel.

Kui mingisuguses allüksuses kulus välikaabli korraldamiseks 3 nädalat, kusjuures tööd tegid 5 meest, siis ei ütle see väide autori kirjutise lugejale mitte kui midagi. Oleks autor oma väitele lisanud, et näiteks 50 km välikaabli korraldamiseks kulus säärane hulk aega ja tööjõudu, siis oleks lugeja võinud sellest teha teatavaid järeldusi, s. o. kas välikaabel oli tõesti lastud korrast ära minna või siis töölised ei töötanud küllalt energiliselt.

Suurtükitulede märkimisest manöövritel.

Kapten V. Olvet.

Paljudel manöövritel ja kahepoolsetel taktikalistel koostööppustel on meil viimasel ajal võrdlemisi vähe arvestatud suur-tükitule mõju. Kuna lahingupildi tõetruu kujutamine omab noorema juhtkonna ja reavõitlejate lahingulise väljaõppe seisuko-halt väga suurt tähtsust, siis tuleks nii tu-gevat tulejõudu, kui seda on suur-tükituli (LE § 22), kõigil manöövritel ja kahepool-setel taktikalistel koostööppustel tingimata arvestada.

Suurtükitulede vähest arvestamist on kindlasti soodustanud meil ametlikult maksvad suur-tükitulede 1) märkimise abi-nõude (vt. „Juhtnõõrid vahekohtunikkudele manöövritel“ — 1925. a. lisa II p. 5) ja 2) märkimise viiside (vt. „Täiendused ja muudatused juhtnõõrides vahekohtuniku-udele manöövritel“ 1930. a. §§ 12—16) puu-dulikkus.

Suurtükitulede märkimist eestoodud alustel vaatluse alla võttes näeme järgmist:

1. Tulede märkimiseks ettenähtud li-pud on ebaportatiivsed. Väiksem, tule suu-na näitamise lipp on 0,75 m × 0,75 m 1,5 m pikkuse varre otsas, kogupikkus seega 2,25 m. Suurem, tule iseloomu näitamise lipp on 1,25 m × 1,25 m 2,0 m pikkuse varre otsas, kogupikkus seega 3,25 m. Nii suured lipud vajavad transportimiseks eraldi veokit. Nende näitamiseks üles-seadmise ja ülevalhoidmise, eriti tuulise ilma puhul, on väga raske ja nõuab sel-leks otstarbeks vähemalt kahe mehe töö-jõudu.

2. Patarei tule suuna näitamine ühe-aegselt tulistatava märgi suuna näitamisega patareiülema vaatluspunktist (§ 13 nõue) on võimalik ainult telgvaatluse juures, kuna külgvaatluse korral on see täiesti või-matu, mida näeme jooniselt nr. 1, kus (P — patarei; V — vaatluspunkt, M — märk telgvaatluse ja M₁ — märk külgvaatluse korral; VM₁ — märgi suund vaatluspunktist; PM₁ — tule suund), suunad VM₁ ja PM₁ ei lange kokku, nagu telgvaatluse korral suunad VM ja PM. Enamikul juh-tudel, eriti laiade rinnete korral, tuleb aga tuld juhi-tida külgvaatlusega.

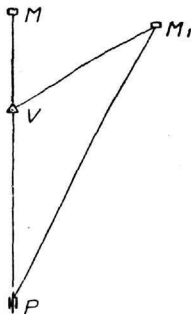

Joon. 1.

3. Kuna suur-tükituli on paindub (LE § 22) ja patarei tuld juhitakse, arvestades laiu rindeid ja vaatluse võimalusi, mitte ainult patareiülema vaatluspunktist (PV) vaid ka külg- (KVP) ja eelvaatluspunktist (EVP), siis § 13 nõue, et patarei vahekohtunik paneb patareiülema VP läheduses välja tulelipud, võimaldab näidata ainult neid tulesid, mida juhib patareiülem oma vaatluspunktist, kuna EVP-st ja KVP-st juhitud tuled jäävad märkimata.

Eestoodust selgub, kui võrd puudulik on meil suur-tükitule märkimine. Ja sellest on osaliselt ka tingitud nähe, et nii tugevat tulejõudu, kui seda on suur-tükituli, meil manöövritel ja kahepoolsetel taktikalistel koostööppustel arvestatakse tihti vähe. Suur-tükituld pole sageli üldse saadud näi-data juhtnõõride puudulikkuse või näitami-se abinõude ebaportatiivsuse tõttu.

Suurtükitulede märkimise üheks põhi-mõtteks tuleks võtta, et näidata (märkida) tulevad kõik maapealse vaatluse abil juhi-tavad tuled, ükskõik missugusest VP-st need ka juhitud ei oleks.

Seda põhimõtet on kerge teostada, kui tulede märkimise lipud laseb üles seada ja tulede märkimist juhib ning korraldab iga tulejuht sellest vaatluspunktist (VP, KVP, EVP) kust tema tegelikult tuld juhib, sel-lest oma patarei vahekohtunikule, kui vii-masega on telefoniühendus, teatades. Selle nõude täitmiseks peaks igal patareil olema kolm komplekti tulede märkimise abinõu-sid. Selle ülesande panemine tulejuhile raskendab küll viimase tegevust, kuid ei muuda seda võimatuks. Lippude välja-panejateks kasutab tulejuht vaatluspunktis olevaid telefoniste või luurajaid. Lipud transporteeritakse vaatluspunkti rajooni sidekaarikul.

Tulede märkimine võiks teostuda all-järgnevatel põhimõtetel:

1. Näidata ainult märk, millele tuli on avatud, ja tule vältus. (Lihtis märkimise-viis.).

Kaks, näiteks punast, tulelippu, selguse mõttes üks sarikkolmnurkne, teine täisneli-nurkne, asetatakse VP lähedusse tulistata-va märgi joonele. Lippude suund näitab märgile, ülevaloleku aeg — tulistamise väl-tust.

2. Näidata a) märk, millele tuli on ava-

tud ühes märgi iseloomuga ja kui soovitakse, siis ka märgi tulistatava pindala laius, ning b) tule vältus ühes tule iseloomuga ja kui soovitakse, siis ka tule kiirus. (Täppis näitamiseviis).

Siin tuleb tarvitada samuti kahte ja selguse mõttes erikujulist lippu, millede ülespanemisega ühele joonele märgiga vaatluspunkti tihedusest, kust märk näha, nagu „lihtsa“ viisigi korral, näidatakse märgi suund, kuna kolmnurkse lipu (märgi iseloomu lipp) värviga näidatakse märgi iseloom. Nelinurkse lipu (tule iseloomu lipp) värviga näidatakse tule iseloom. Viimase lipu üleväloleku aeg näitab märgi tulistamise vältust. Selle lipu (üleväloleku ajal) paremale ja vasakule paigutamise näidatakse soovikorral märgi tulistatava pindala laiust. Tule kiiruse näitamiseks, kui seda soovitakse näidata, tuleks kasutada harilikke sideteenistuse signaliseerimise lippe või taskurätikut, seda minutis umbes niimitu korda kiiresti üles tõstes ja alla lastes, mitu lasku patarei minutis laseb. See signaliseerimine ühtlasi tõmbab tulede märkimise lippudele ka vastaspoole vahekohtunikkude ja juhtide tähelepanu.

Tulede märkimise lipud peavad olema täiesti portatiivsed, s. o. kerged ja kujult võimalikult väikesed, nii et neid on rännakul võimalik transporteerida sidekaarikutel, ilma et nad seda tunduvalt raskendaksid või omalt kujult ja suuruselt tülikad oleksid kaarikule asetada, või kaarikust sidevahendite väljavõtmist takistama.

1. Märgi iseloomu lipp võiks olla sarikolmnurk, külgede pikkusega 0,5 m 1,2 m pikkuse varrega, seega kogupikkus umbes 1,64 m (joon. nr. 2). Kui soovitakse näidata ainult märki (lihtis viis), siis võiksid mõlemad küljed olla punaseks värvitud. Kui aga soovitakse näidata ka märgi iseloomu (täppis viis), siis võiks olla näiteks üks külg sinine — jala- ja ratsaväe märkimiseks, teine külg punane — soomusvägede märkimiseks, kuna vaatlus- ja komandopunktide märkimiseks peaks kaasas olema näiteks kollasest riidest valmistatud lipule pealetõmmatav kate.

2. Tule iseloomulipp võiks olla täisnurkne nelinurk, külgede pikkusega 0,5 m 1,2 m pikkuse varrega, seega kogupikkus 1,70 m (joon. nr. 3).

Kui soovitakse näidata ainult märki ja tulistamise vältust (lihtis viis), siis võiks mõlemad küljed olla näiteks punaseks värvitud. Kui aga soovitakse näidata ka tule iseloomu (täppis viis), siis võiks olla lipul

üks külg valge — ettevalmistus- ja toetus- tulede märkimiseks, teine külg kollane — vastulöögi tule märkimiseks ja lipule pealetõmmatav riidest kate, mille üks külg punane — tõkettule märkimiseks, ja teine külg must — purustustulede märkimiseks.

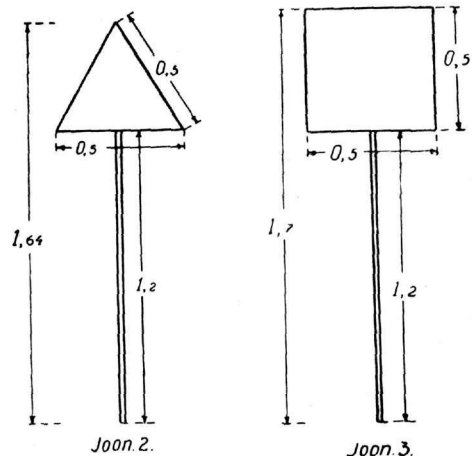

Valmistada võiks lipud ka vineerist või plekist, mille ääred tugevuse saavutamiseks vaja valtsida. Vars ümmargusest kõvast puust või bambusest.

Tulede märkimine. Lippude väljapanemisele juhatatakse kätte tule alla võetav märk, ja öeldakse, mis värvilised lipud tulevad välja panna ja kui kaugele üksteisest, kui palju tuleb nelinurkset (tule iseloomu) lippu selle ülevälhoidmise ajal (kui märk on lai) suunast — kättenäidatud märk, märgi iseloomu lipp — paremale ja vasakule liigutada ja mitu korda signaliseerimislipuga minutis üles-alla lüüa.

Näide: 1. Näitaja paneb välja sinise, märgi iseloomu lipu ja märk — märgi iseloomu lipu joonele, viimasest 30 sammu tahapoole valge tule iseloomu lipu; olles viimase üles pannud, jääb selle kõrvale seisma ja lööb signaliseerimise lipuga minutis umbes 16 korda üles ja alla. See näitab, et patarei on avanud toetustule lippude suunas asuvale jalaväe (ratsaväe) toetuspunktile või rk rühmale ja laseb sellele minutis 16 lasku välja.

2. Näitaja paneb välja punase märgi iseloomu lipu ja punase tule iseloomu lipu 30 sammu kaugusele eelmisest, liigutab viimast algkohast paar sammu paremale ja vasakule ning lööb signaliseerimise lipuga umbes 30 korda minutis üles ja alla. Sellelega näidatakse, et patarei on avanud vastase soomusmasinate ette tõkettule, mille rinde laius umbes 200 m (tõkettuli avati VP-st lippude asukohast 1500 m kaugusele;

$$\frac{2+2}{30} = \frac{X}{1500}; X \text{ (märgi rinde laius)} =$$

$$= \frac{1500}{30} \times 4 = 200) \text{ ja laseb 30 lasku minutis.}$$

Üks näitaja, kellele enne manöövrise väljaastumist on näitamine selgeks tehtud, tuleb selle tööga täiesti rahuldavalt toime.

Eestoodu on mõeldud selleks, et nii tugevat tulejõudu, kui seda on suurtükituli,

peaks kõigil manöövritel ja kahepoolsetel taktikalistel koostööppustel arvestatama ja ühtlasi on esitatud selle märkimise abinõude võimalikke suurusi ning märkimisviiside võimalusi. Suurtükitule märkimist, sündigu see kas lihtsa või täpsa viisi järelle, peaksid tundma kõik ohvitserid ja ka kaadri allohvitserid, ning neist ka ilma vahekohtuniku otsuseta järeldusi tegema.

Bibliograafia.

POOLA.

„Polska Zbrojna“, juuli-august 1937. a.

1. Hiina sõjavägi. Hiina praegune sõjavägi on marssal Czang-Kaj-Czek'i (Hiina praeguse keskvalitsuse juhi) ja hiljuti surnud saksa kindr. von Seeckt'i loomingu. Ka teisi saksa instruktoreid on töötanud moodsa Hiina sõjaväe ülesehitamisel. Neist on tuntumaid kindral Reichenau (praegune v.-korpuse ülem Münchenis)) ja kol. Bauer, kes ühes paljude teiste saksa ohvitseridega suundus Hiinasse kohe pärast maailmasõda. Pärast mitmeaastast tööd läks korda allutada Nankin'i valitsusele suurema osa Hiina relvastatud jõududest nii, et umbes 2 aastat tagasi oli keskvalitsuse käsutada ümmarguselt 250 000 regulaarsõjaväge, millise organisatsioon ja relvastus olid siiski veel väga kaugel tänapäeva nõuetest sellel alal.

Jalavägi, mis kujutab endast ka Hiinas peamist väeliiki, on relvastatud Mannlicher'i karab. kal. 6,5 mm, jaapani karab. kal. 6,5 mm ja 7,9 mm (van. süst.), Mauser'iga kal. 7,9 (1888. a. tüüp) ja kal. 6,8 mm (1913. a. tüüp) ja lõpuks N. Vene sõjaväes praegu varustusel oleva s.-püssiga. Kõrgemate aukandjate isiklik kaardivägi on suuremalt osalt varustatud saksa aut.-püst. Lueger'iga ja vähemas ulatuses brauningiga. Kk-st on kasutamisel Maxim, Hotchkiss, nn. Kanton Rex, ja jaapani päritoluga süsteem. Suurtükivägi on samuti varustatud väga mitmekesiselt. Hiina oma vabrikud Kantonis, Honanis ja Hanyangis (Hopei provintsis), milliste sisseseaded on pärit Krupp'ilt, valmistavad 75 mm väljasuurtükke. Peale selle on varustusel Schneider-Creusot, Bofors jt. Kogu rannakaitse suurtükivägi on Krupp'ilt (1895.—1900. a. süst.).

Suuremate väeühikute organisatsioon on väga mitmekesine. Eksisteerib 3 kat. diviise, millistest kat. A omab 3 brig, kat. B — 2 brig. ja kat. C ainult 3 rüg. Harilikus di-

viisis (diviise kokku 134) on ümmarguselt 8000 meest, kuid on ka diviise, millistes on kuni 15 000 meest või jälle kõigest 5000 sõdurit. Lahinguvõimelisemaks loetakse 37. diviis, mida juhatab nn. kristlik kindral Feng ja missugune hiljuti pidas jaapanlastega lahingut Wang-Ping'i juures. Div. 2., 37., 38. ja 132. kuuluvad nn. Czahar'i armee koosseisu, mille juhatajaks kindral Sung. Czahar'is on peale selle veel kohalikke provint. väeosi, kokku kuni 12 400 meest. 53. armee (kindral Wan), milline asub Pejpin'is, koostub 108., 116., 129. ja 130. jal. div., 2. ja 3. ratsav. div. ja 6. suurt. brigadist. Pejpin'ist läänepool opereerivad 63. armee ja 91. div. osad ühes 1. suurt. rügemendiga. Kokku omab Hiina keskvalitsus umbes 400 000—500 000 moodsalt relvastatud sõdurit.

2. Itaalia suured manöövrid. Tänavuaastased Itaalia maaväe manöövrid toimusid Sitsiilia, ajalooliste Garibaldi lahinguväljade piirkonnas, ja olid mõeldud varem samas rajoonis ärapeetud mereväe manöövrite täienduseks. Manöövrite teemaks oli Sitsiilia kaitse organiseerimine võimalikkude vaenlase dessantide vastu, kusjuures paralleelseks ülesandeks oli mitmesuguste uuemate sõjatehniliste vahendite katsetamine. Võtsid osa: Marmarica, Sirte, Vespri, Peloritana div. (XII v.-korp.) ja — uue formatsioonina — nn. soomusbrigaad (brigata corazzata), milline koosnes mitmesugust tüüpi kergetest ja rasketest tankidest (varustatud tt-, õhukaitse- jne. relvadega), ja motoriseeritud väeosadest. Marmarica ja Sirte diviisid olid mõeldud pärast manöövrite lõppu transporteerida Aafrikasse, kus nad pidid minema Liibias praegu organiseerimisel oleva koloniaalse v.-korpuse koosseisu. S. a. manöövritel katsetati veel uut tüüpi jal. div., mis koosnes kõigest 2 jal. rügemendist ja arvatakse olevat tublisti painduvam ning lahinguvõimelisem senisest, ku-

na kogemused olevat näidanud, et 3-s rügement diviisis harilikult ikka jäetakse varru, millisena ta aga oleks palju kasulikum korpuse ülema käsutuses. Olevat seepärast mõeldud praeguste div. 3-datest rüg. moodustada uus väekoondis, milline läheks n.n. varudiviisina („dywizja odwodowa“) v. korp. koosseisu — lisaks senisele kahele diviisile. Peale soomusbrigaadi, kahe- ja kolmerügemendiliste diviiside manöövritel uuriti veel mitmesuguseid tehnilisi küsimusi, nagu: manööverdajate vägede varustamist veega, teede ehitust ning korrastamist, transpordi organiseerimist — arvestades asjaolu, et manöövrile rajoon on võrdlemisi vee- ja teedevaene. Loomulikult tulid manöövritel lahendamisele ka kõik need operatiivse ja sõjatehnilise iseloomuga küsimused, millistele ei andnud lõppotsust m. a. manöövrid Irpinias, Napoli lähedal. Manöövritele ei olnud kutsutud ei teiste riikide sõjav. esindajaid ega ka ajakirjanikke.

3. Hispaania kodusõja aastatuolumusi. Neid pole kerge selgitada, kuna võitlus on üldiselt olnud enam-vähem tasavägine ja harilikult mõlemad pooled on teatanud oma edust. Sõja vältusel väärib äramärkimist see suur jõupingutus, mida tuli teha rahvuslastel sõja puhkemisel, kus kogu riigijuhtimise aparaat jäi valitsuse poolele, Madridi, ja rahvuslastel tuli organiseerida vägede juhtimise ja vallutatud maa-alade valitsemise organid täiesti uuesti, mis oli veel seda raskem, et rahvusliku Hispaania pärisjuhti kindr. San Jurjo't polnud tolajal enam elavate kirjas, ja valdavam osa sõjalaevastikust osutus valitsuse poolele. See suur organiseerimistöö õnnestus siiski, mida tõendab muuseas ka see asjaolu, et rahvuslaste valitsuse all oleval maa-alal valitseb praegu rahu ning julgeolek, elutarvete hinnad on võrdlemisi odavad, varustamine korrapärane ja kõik tööstuslikud ettevõtted ja kaevandused funktsioneerivad täies ulatuses. Sealjuures tuleb aga siiski märkida, et kõik kindr. Franco üritused majandusliku, poliitilise ja sotsiaalse elu korrastamise alal kannavad ajutist ilmet ja praegu, formaalselt vähemalt, ikka veel ei ole kindlat riigivalitsust ühes vastavate ministritega, samuti puudub selgus, millisena tahetakse näha tulevikus riigikorda, kuigi mõningate tundemärkide järele võib oletada, et sellel alal mõeldakse tulevikus jälitada fašistlike eeskujud, hoidudes siiski kapitalismist täpsamal kujul, eriti mis puutub maa küsimusse, kus senini oli valitsenud palju ülekohut. Valitsuse seisund oli rahvuslaste omale vastupidine, kuna riigivalitsemise

aparaat jäi nende valdusse ja nende kätte sattus suur osa maa- ja mereväe kaadrist ühes sõjalaevadega ja muu lahinguvaru- sega, millist asjaolu nad kasutasid ära küll sel viisil, et enamik ohvitseridest vangistati või maha lasti, mis tuli muidugi kasuks Franco'le, andes temale võimalust oma jõude organiseerida ja pealetungile üle minna sellal, kui tema vastane põdes sügavat juhtide ning organisatsiooni kriisi. Korralageduse tipuks valitsuse poolehoidjate juures olid hiljutised rahutused Barcelonas. Kuid viimasel ajal on siingi märgata teatavat reaktsiooni anarhia ja revolutsiooniliste valitsemisviiside vastu, mis kõigepealt küll väljendub Madridi edukas kaitses, Barcelona korratuste likvideerimises ja katses luua regulaarset sõjaväge ühes üldise mobilisatsiooni läbiviimisega. Seda uut suunda iseloomustab muuseas üks viimastest valitsuse korraldustest, millega pannakse piir politika tegemisele väeosades ja keelatakse jälitada sõjaväes ükskõik keda poliitiliste teendumuste eest, nõudes vaid sõdurilt, et ta oleks valmis võitlema fašismi vastu. Kahtlemata aitab see suuresti kõvendada distsipliini ning korda valitsuse vägedes ja kõvendab nende võitlusvõimet. Näib, et aeg hakkab siin vähehaaval kujunema kindr. Franco kahjuks.

Majanduslikult on Hispaania viimaste võitluste tagajärjel jaotatud kaheks osaks, millised on enam-vähem üheväärtuslikud maapõue varanduste poolest, kuid erinevad suuresti üksteisest toiduainete produtserimise mõttes. Kindr. Franco pool, kus põllundus rohkem arenenud, on söögivara poolest rikkam ning elumaksumus võrdlemisi madal, kuna seevastu valitsuse maa-aladel, puuvili ja oliivid välja arvatud, on proviantte vähe saada ja ka hinnad esimese järgu tarbeainetele seepärast kõrged. Samuti ka kalandus on rohkem arenenud kindr. Franco'le kuuluval Atlandi- kui valitsuse käes oleval Vahemere rannikul. Maapõue varandused mängivad sõja käigus erilist osa. Kui uskuda inglise ajakirjandust, siis kõik kindr. Franco lahingutarvete tellimised ja lepingud sõjalise abi saamiseks baseeruvad tasumisele loomulikul — raua-, vasemullaga jne. ja näib, et teiste riikide üksteisele vastu käivad huvid ja vahelesegamine Hispaanias lähtuvad kõigepealt toorainete saamise võimalustest sellelt praegu kodusõja raskuste all ägavalt maalt. Nii, näiteks, olevat Suurbritannia oma sõjatööstuseks tarvitamineva raua varemalt saanud Hispaaniast; sakslased hankivat praegu suure osa oma vasest Huelva kaevandustest Lõuna-Hispaanias ja Hispaania-Marokkost, kuna jälle kõik need

rauamulla transpordid, mis varemalt läksid Hispaaniast Inglismaale, olevat nüüd suundumas Itaaliasse. See kogusummas annab rahvuslastele häid väljavaateid majanduslikus mõttes. Valitsuse maa-alal asuvad kaevandused (Kataloonias) olevat aga seevastu halvast seisukorras, kuna nende toodang sotsiaalse anarhia tõttu on kõvasti langenud, ei jätku transportvahendeid ja puuduvad ka turustamise võimalused, sest et siinsete saaduste tarvitajaks oli varem läänepoolne Hispaania, milline aga nüüd rahvuslaste käes.

4. Sakslaste motoriseeritud relvi (Kazimierz Rozen-Zawadzki). Pärast Versailles' rahulepingut sakslaste soomusosad ilmusid esimest korda nähtavale 1935. a. juunis, ülevaatusel Doeberitz'is Berliini lähedal. Need olid moodsa ehitusega ja arvatavasti mitu aastat valdanud katsete vili. Seal demonstreeritud roomik-s.-masinad kujutasid endast kergeid luuretanke, kaal — 5 tonni, varustatud 2 kuulip. pöörlevas terastornis ja garn. 2 mehest. Teiste riikide sõjakirjanduse andmeil olevat sakslastel ka muud tüüpi omavalmistatud roomik-lahingumasinaid ja nimelt keskmisi tanke 16—20 tonni ja raskeid läbimurdetanke. Neist esimesed — prantsuse andmeil — omavat 170 h.j. mootori, arendavat kiirust 65 km teedel ja 20—30 km maastikul tunnis. Rasketes tankides ei ole lähemaid andmeid, kuid prantslased kinnitavad nende olemasolu. Doeberitz'i vaatusel esinesid veel kerged luure-s.-autod, 3,5 tonni, mootor 70—75 h.j., relv. 1 kk-ga kal. 7,9, mis on kaitstud teraskilbiga 5—6 mm (muus osas s.-auto soomustamata); garn. 2 meest; tegevuse raadius kuni 300 km. Viimasel ajal on valmistatud ka raskeid 3-teljelisi s.-autosid — liikumiseks ning teotsemiseks maastikul. Nende relvastuseks 2 rk pöörlevas soomustornis või jälle 1 suurt. kal. 20 mm ja 1 rk kal. 7,9 mm; garn. 4 meest; sidepidamise vahendiks raadio. Selle raske s.-auto kaal 6—7 tonni, maksim. kiirus 70—75 km tunnis; soomuse paksus 13—15 mm, kütteinete tagavara 400 km; kaks tagumist rattapaari on ühendatud roomikuga; auto keret katvad s.-plaadid on asetatud nurga alla, et saavutada suuremat vastupidavust tt relvade tulele. Peale selle olevat 1936. a. Berliini näitusel välja pandud huvitavaid ja ka sõjaväes kasutatavaid kergemaid ja raskemaid mootorsõidukeid. Tähtsamate kohta neist tuuakse mõningaid tehnilisi andmeid.

Kk.

INGLISMAA.

„The Army Quarterly“, jaanuar-aprill 1937. a.

1. Kol.-lt. W. E. Maitland-Dougall.
Maapealne sõda tulevikus.

Viimasel ajal on tekkinud nii suurel hulgal mitmesuguseid moodsaid võitlus- ja transportvahendeid, et osutub koguni raskeks teha neist õiget valikut. Neid kõiki kasutamisele võtta tähendaks patustamist sõjanduse tähtsaima põhireegli vastu, mis kõneleb jõudude koondamise tarvidusest. Pealegi nõuaks see suuri rahalisi kulusid. Paljud arvavad, et tulevikusõja otsustavad suurtükikuul, lennukipomm ja mürggaas. Autor ei usu seda, kuna nendel hävitamisvahenditel polevat tänapäeval leida küllalt sobivaid märke. Mürsk, pomm ja gaas on väga efektiivsed ainult maa-aladel, kus inimesi tihedalt koos, kuid hajutatud vägede vastu nende mõju on hoopis vähene. Seepärast tulevikusõjas peab hoiduma elavjõu koondamisest, kasutades rohkem mehhaniseeritud vägesid, millised olles arvult väikesed kuid löögijõult tugevad, võiksid asuda ning liikuda hajutatult, kuid tarbekorral kiiresti koguneda võitlusseastumiseks ühiselt. See võimaldab neile ka elada kohalikkudest tagavaradest, mis omakorda teeb tarbetuks suured voodid, kergendab tagalat ning teeb painduvaks kommunikatsiooni liinid. Kuidas ära hoida elavjõu koondumist tsiviilelanikkonnas, see on muidugi teine küsimus, mille lahendamisel peab samuti silmas pidama, et hädaohu vastu õhust on parimaks abinõuks hajutamine. Tsviilelanikkonna õhust pommitamine ja gaasitamine võib saavutada koguni vastupidiseid tagajärgi oodatavatele, nagu seda näitasid sanktsioonid itaallaste vastu viimase Abessiinia sõja ajal. Kui oletada, et tulevikus sõjavägi mehhaniseeritakse, mis saab niisugusel juhul senistest väeliikidest? Autori arvates peavad need jääma, tingimisel muidugi, et nad kohandatakse uutele oludele, kusjuures jalavägi tuleks varustada — liiklemiskiiruse suurendamiseks — mootorsõidukitega, suurtükivägi läiendada liikuvatele platvormidele asetatud torudega tulistamiseks otsesihimisega ja ratsaväele juurde anda s.-autosid ja kergetanke. See võimaldaks hajutamist niiviisi, et väed asuksid paigal või toime taksid liikumisi n.ö. laialipillatult, kuid samal ajal võiksid kiiresti koonduda lahingusse astumiseks ning löögiandmiseks ühiselt.

2. Kol.-lt. N. L. Macky. Relv ja märk. Ka kõige osavamalt ja täpsamalt koostatud tulelaan ei saa ette näha kõiki märkisid. Lahingus võib juhtuda üllatusi ja ilmuda märke, milliste olemasolu kohta võitlejatel ei olnud aimugi. Selliste ootamatult avanevate märkide hävitamiseks peavad väed omama vastavaid relvi oma vahetus käsutuses. Autor selleks soovib iga lahingugruppi, milliste all ta mõistab laskurikompanit, moodustada järgmiselt: kompani staap, 1 rk rühm — 2 kuulipildujat, 1 müüserite rühm — 2 toru, 4 laskurirühma à 1 kk jagu (2 relva? ref. märk.) ja 3 laskurijagu. Sellises koosseisus oleks lask.-kompani võimeline teotsema lahingus enamvähem iseseisvalt ning vältima ootamatusi.

3. Kindr.-major V. A. Bird. Briti maapealse sõja strateegia minevikus ja tulevikus. Jälginud selle küsimuse arenemist minevikus, avaldab autor arvamuse, et kui tulevikus Briti impeeriumi elulisi huvisid Põhja-Euroopas peaks ähvardama ükskõik missugune teine mandriik, siis Briti saab püüdma takistada temale vaenulist aktsiooni, saates selleks mandrile tarvilised jõud — vaatamata kõigile raskustele, mis selleks ette võivad tulla, eriti transpordi alal, kus tingimused olevat praegu üldiselt halvemad, kui enne maailmasõda, kus 1913. a. oli Britil kaubalaevastikus 256 000 meest, 1934. a. aga kõigest 151 000, ja seda tingimustel, kus — nagu näitavad maailmasõja kogemused — ühe jal. diviisi transporteerimiseks läheb ümmarguselt 200 aurikut ja 150 varustuse veoks nende tarvis.

4. Kol. L. James. Ohvitseri kasvatamisest. Autori kuulmist mööda tehtavat sageli etteheiteid, et Briti ohvitseride kaader jätvat sõjalise ettevalmistamise poolest soovida paremat ja otsitavat teed, kuidas seda viga parandada. Autori arvates asi seisvat mitte niipalju halvas ettevalmistamises kui materjalse iseloomuga küsimustes. Nimelt olevat ohvitseride nalk, välja arvatud kõrgematel ametikohtadel teenivatel, seevõrra väike ja pension otse mikroskoobiline, nii et andekamad nooredmehed ei taha sõjaväkke tulla ja otsivad endale materjalselt paremini kindlustatud teenistust. Sõjavägi pidavat seepärast leppima n.ö. teisejärgulise elemendiga. Palkade tõstmise teel loodab autor võivat komplekteerida sõjaväe juhtkonda parimaga, mis rahvas selles mõttes anda võiks.

5. Saksa armeede tagasitoomine Vene rindelt novembris 1918. a. Väljavõtteid huvitavast kirjatööst: „Die Rückführung des Ostheeres.“ (Forschungsanstalt für Kriegs- und Heeresgeschichte. Berlin, Mittler). Kk.

Sõjaväelisi teateid välisriikidest.

Mõnda Ameerika-Ühendriikide uue organisatsiooniga diviisist.

Paljudes välisriiges teostatakse praegusajal ulatuslikke ja väga kulukaid katseid ja töid sõjaväe moderniseerimise alal. Sõjaväe varustatakse moodsa relvastusega ja varustusega. Ühtlasi püütakse leida ka uusi ning paremaid organisatsioonilisi vorme. Sel alal saavutatud tagajärgi hoitakse harilikult saladuses ja sõjakirjandusse pääseb vaid üldisi katkendilisi andmeid. Erandiks on aga Am.-Ühendriigid, kes oma asetusest ja võimetelt on erilises seisukorras. Ameeriklased teevad suurt tööd oma sõjaväe moderniseerimise alal ja avaldavad oma sõjaajakirjades ka üksikasjalisemaid andmeid oma katsetest ja saavutistest. Nende jälgimisel saame väärtuslikke andmeid sõjaväe moderniseerimise praegusaja suundadest.

Mitmeaastased katsed uue organisatsiooniga ühikutega on Am.-Ühendriigis jõudmas lõpule. Seni teostati katseid väiksemate ühikutega kuni rügemendini (s. a.). Käesoleva aasta algul formeeriti uue sõjaaegse organisatsiooniga diviis ja võeti pikaajalisele ja kõigekülgele katsetamisele alates k. a. kevadest. Ühtlasi moderniseeriti ka välivägede varustamine. Diviisi organisatsiooni muutmine võeti ette põhjusel, et senine diviis oli liiga suur, kohmakas, väheliikuv ja manöövrisõja olukorras raskesti käsitsetav. Uues diviisis need puudused olevat kõrvaldatud. Oma organisatsioonilt, relvastuselt ja varustuselt uus diviis on täiesti omapärane ning erineb teiste välisriikide diviisidest. Ta väärrib ka tähelepanu põhjusel, et näitab seniste katsete tulemusi ning iseloomustab arengu suunda.

Diviisi jaguneb 4 ešelon: juhtimise-, luure-, lahingu- ja teenistuste- ehk varustuse-ešelon.

Juhtimise ešelon kuuluvad: diviisi staap (23 ohv. ja 38 sõd. ja allohv.), sidekompani (6 ohv. ja 197 sõd.) ja inseneripataljon (15 ohv. ja 500 sõd.).

Luure ešeloniks on luureeskadron (15 ohv. ja 195 sõd.).

Lahinguešelonis on 3 jalaväe- ja 1 suurtükiväerügement.

Jalaväerügemendi (110 ohv. ja 2362 sõd.) koosseisus on staap (5 ohv.), staabikompani (10 ohv. ja ja 160 sõd.), kuulipildujapataljon (22 ohv. ja 462 sõd.) ja 3 laskuripataljoni (à 24 ohv. ja 580 sõd.). Kuulipildujapataljonis on 3 klp. kompanit à 2 rühma à 4 8,5 mm klp. ja 1 rühm à 4 12,7 mm klp. Laskuripataljonis on 4 laskurikompanit.

Jalaväerügemendis on 1332 poolautomaatpüssi, 108 kergekuulipildujat, 8,5 mm kuulipildujaid — 24, 12,7 mm kuulipildujaid — 12 ja 47 mm jalaväe miinipildujaid — 8. (Miinipildujate omadused — vt. „Sõdur“ nr. 27—28 s. a.).

Suurtükiväerügemendi (119 ohv. ja 2410 sõd.) koosseisus on staap ja staabipatarei (kokku 12 ohv. ja 86 sõd.), 3 toetus- ehk saatesuurtükiväegruppi (à 28 ohv. ja 573 sõd.) ja 1 haubitsagrupp (23 ohv. ja 605 sõd.). Toetusgrupi koosseisus on staabipatarei, voor, kaks 75 mm haubitsapatareid ja üks 81 mm miinipildujapatarei. Haubitsagrupis on staabipatarei, voor ja kolm 105 mm haubitsapatareid. Igas haubitsapatareis on 4 haubitsat. Miinipildujapatareis on 3 rühma à 4 miinipildujat.

Suurtükiväerügemendis on 81 mm miinipildujaid — 36, 75 mm haubitsaid — 24 ja 105 mm haubitsaid — 12.

Suurtükiväerügemendi miinipildujate ja suurtükide tähtsamad omadused on järgmised. 81 mm Stokes Brandt miinipilduja maksimaalne laskeulatus 6,5 kg raskuse miiniga on 1165 m ja 3,4 kg miiniga — 2985 m. 75 mm haubitsa lahingukaal on 878 kg, maksimaalne laskeulatus 4. laenguga — 8400 m ja 2. laenguga — 4900 m. Seejuures arvatakse, et 2. laenguga mürske peaks olema 80% ja 4. laenguga — 20%. 105 mm haubitsa lahingukaal on 1575 kg ja maksimaalne laskeulatus — 11,4 km.

Teenistusteešelonis on kokku 100 ohv. ja 1821 sõd., selle hulgas ka mootorsõidukite pataljon, milles on 29 ohv. ja 780 sõdurit.

Kokku diviisis on 611 ohv., 12 247 allohvitseri ja sõdurit ja 1875 mootorsõidukit. Peale selle diviisile on juurde antud sanitaare (53 ohv. ja 343 sõd.), sidepataljon (16 ohv. ja 280 sõd.) ja 9 pastorit, s. o. kokku 78 ohv. ja 623 sõd. ja allohv., mis antakse jalaja suurtükiväerügementide juurde.

Diviisi kõik elemendid, v. a. laskurikompanid, on täielikult motoriseeritud. Kasutades mootorsõidukite pataljoni ja pannes kõigile autodele maksimaalse koormatuse, diviis võib oma veokitega liikuda 80 km päevas.

Sõjajaegse koosseisuga uus diviis erineb vanast diviisist järgmiselt:

	Vana diviis	Uus diviis
1) Inimeste üldarv:		
— kogu diviisis	21733	12839
— jalaväes	12620	7086
— suurtükiväes	5478	2410
— teenistustes	2979	2142
2) Väeliikide % suhe:		
— jalavägi	58 ¹ / ₀	55 ⁰ / ₀
— suurtükivägi	24 ⁰ / ₀	18 ⁰ / ₀
— teenistused	14 ⁰ / ₀	17 ⁰ / ₀
— muud osad	4 ⁰ / ₀	10 ⁰ / ₀
3) Rännakukolonni pikkus km:		
— lahinguešelon	37	34
— teenistuseešelon	23	14
— kogu diviis	60	48
4) Päevase rännaku pikkus km:	20—25	80—100
	(hobuveoga)	(motoriseeritud)
5) Tulejõud:		
— suurtükide arv	72	36
— suurtükke ja miinipildujaid kokku	84	72
— Srt. arv iga 1000 jalaväelase kohta	5,8	4,8
— Srt. ja miinipild. arv 1000 jalaväelase kohta	7	9,5
— suurtükitele jõud (teatava aja vältel väljalastava metalli hulk tonnides)	2,5	1
— jalaväe relvade tulejõud, arvestatud %	100	122

Uudsuseks on asjaolu, et 81 mm miinipildujad kuuluvad suurtükiväe koosseisus. Seda põhjendatakse asjaoludega, et ühesuguseid ülesandeid täitvad relvad peavad olema koos. Ülesannete andmine ja tulede kokkukõlastamine on siis lihtsam ning on tagatud suurtüki- ja miinipildujahükute kõige otstarbekam ja kasulikum tarvitamine vastavalt taktikalisele olukorrale.

Jalaväerügemendi toetuseks määratakse harilikult toetusgrupp, s. o. 2 suurtüki- ja 1 miinipildujapatarei. Esijärgu laskuripataljoni lähedaseks toetuseks määratakse vastavalt ülesandele ja olukorrale 1, 2 või erijuhtul 3 miinipildujarühma à 4 miinipildujat.

Uues diviisis jalaväele antava suurtükivälise tuletoetuse ameeriklased liigitavad 3 liiki ja nimelt: läheda-, otse- ja üldtoetuseks.

Läheda toetuse tule moodustavad 81 mm miinipildujad. Nende tuli ulatub relvadest kuni 3300 jardi ehk ümmarguselt 3 km kauguseni. See tuli on kokkukõlas esijärgu pataljonide otsekoheste vajadustega. Märkideks on vastase kuulipildujad, miinipildujad, toetuspunktid, kohalikud vastulöögid, traattõkked, kuulipildujate tabamata alad jne.

Otsetoetuse tuld antakse 75 mm haubitsatest või kui kõiki ühikuid pole suu-

detud varustada moodsate haubitsatega, siis kahuritest. Need tuled peavad olema kokkukõlas diviisi manöövriga. Märkideks on vastase toetuspunktid, kogumiskohad, varud, pindala märgid, vastukallaletungid, miinipildujad jne. Siia kuuluvad ka vastulöögituled.

Üldtoetuse tuld antakse 105 mm haubitsatega või nende puudusel moderniseeritud 75 mm kahuritega või 155 mm haubitsatega. Nende tulede eesmärgiks on võitlus vastase patareidega, takistus- ja purustustulede andmine ja kergekahurite tule tugevdamine.

Need on kokkuvõetult tähtsamad andmed ja mõtted Am.-Ühendriige uue diviisi kohta, mis on võetud „The Field Artillery Journal“ k. a. mai-juuniku numbris avaldatud pikemast kirjutisest.

Toodule vaja lisada, et sama ajakirja samas numbris on veel teine kirjutis, kus põhjaliku analüüsi järgi jõutakse teissugusele otsusele Am.-Ühendriige diviisile vajaliku suurtükiväe kohta. Seal väidetakse, et suurtükiväe rügemendis peaks olema 3 gruppi à 4 patareid à 6 suurtükki, s. o. kokku 75 mm haubitsaid — 48 tk. ja 105 mm haubitsaid — 24 tk. Peale selle korpuses ja armees peaks olema à üks raskerügement, milles on 3 gruppi à 3—4 patareid à 4 raske-suurtükki.

Sellest järgneb, et mõned autoriteetid on eriarvamisel suurtükide arvu ja suurtükiväe organisatsiooni suhtes uues diviisis. Jääme huviga ootama, missugusele otsusele jõutakse katsetamisel. —m.

Šveitsi jalaväe uus organisatsioon.

Šveitsi jalaväe organisatsioon kujundati k. a. põhjalikult ümber. Uue organisatsiooni alusel kuulub laskurirühma koosseisu 3 kolmeteistkümmemehelist ühtlusjagu, kuna igasse jakku — kaks toimkonda: üks kk-, teine — laskuritoimkond. Rühmas 1 ohvitser ja 42 allohvitseri ja sõdurit.

L. kompani koosseis: juhatusejagu, luurejagu, 3 laskurirühma ja nn. „tulerühm“; viimasesse kuulub 3 alusega kergekuulipildujat.

L. pataljoni koosseis: staabikompani, 3 laskurikompanit ja 1 rk-kompani (4 rk-rühma à 4 rk). Staabikompani koosseisu kuulub jalaväe tt-relvade rühm (kaks 47 mm tt-kahurit), miinipildujarühm (4 miinipildujat) ja staabirühm.

Pataljoni tulejõud: 36 kk (neist 9 alustel), 16 rk, 4 miinipildujat ja 2 tt-kahurit.

Laskuripataljoni kuulub ligikaudu 1000 sõdurit ja 128 hobust, kuna mäepataljoni — 1100 sõdurit ja 219 hobust.

Sõjaväe elu.

Teateid Pärnust.

Laskevõistlusi. 29.—31. aug. peeti laskevõistlusi 9. Üksiku Jalaväepataljoni OLÜ ja ÜLÜ vahel sõja- ja kal. 22 püssidest laskmises. Võistlustest võtsid osa kõik OLÜ ja ÜLÜ liikmed ja need möödusid ladusa korralduse juures hästi. ÜLÜ saavutas 673 p. OLÜ 646 p. vastu, võites seega teistkordselt järjest pataljoniülevalt väljapandud rändauhinna. Üksikvõistlejatest osutusid tublimateks ja evisid auhindadeks väärtuslikud esemed: kapten M. Tähiste, kapten M. Lippmaa, leitnant R. Alev, veltveebel A. Murumaa, vanemallohvitser A. Kuusner ja vanemallohvitser J. Koger. E—dt.

Õppereis. 9. Üksiku Jalaväepataljoni ohvitserid pataljoniülema juhatusel viibisid möödunud kuu lõpul Lõuna-Eestis õppereisil, mille eesmärgiks oli tutvuneda vabadussõjajaagsete lahinguväljadega, maan-



Grupp õppereisist osavõtjaid Vastseliina lossi varemetel.

teedega ja vaatamisväärsimate kohtadega. Nelja päeva kestel läbistati omnibusel Võru- ja Petserimaa ning tutvuneti Võru, Vastseliina, Pangeviitsa, Laura, V.-Irboska, U.-Irboska ja Petseri ümbrusega. Ilusate ilmade ja hea korralduse tõttu õnnestus õppereis kõigiti, täiendades ja värskendades õppereisist osavõtjate teadmisi ja silmaringi.

Ülev hetk. 9. Üksikus Jalaväepataljonis oli 30. august pidupäevaks. Juulikuu kutses kesk- ja kõrgema haridusega noored ülendati reameesteks. Kauaoodatud hetk oli saanud. Noori valdas ärev tunne. Ehkki keegi ei tahtnud seda tunnustada, võis tähele panna rahutut siia-sinna liikumist ja ootamist. Kella üheteistkümn-

neks rivistuti staabi õuele. Veel mõned minutid ja siis paljastusid mõõgad ning orkestri helide saatel ilmus kuulsusrikka väeosa lipp. Paraadi võttis vastu pataljoniülema. Võimsalt kõlas orkestri tervitusmarsš.

Orkester koostati kahe kuu jooksul. See on lühike aeg orkestri viimistlemiseks, kuid veltveebel J. Laur'i energilisel juhtimisel on see hästi õnnestunud ja orkestri esinemine jättis hea mulje.

Pärast pataljoniülema kõnet lauldi hümmi. Selle järele asuti paraadimarsile. Võimsal ja mehisel rühil sammusid vastsed reamehed oma ülemate eest mööda. Möödunud oli vannutamise tseremoonia, kuid mälestus sest hetkest püsib surmani.

V. N.

VESTE.

„Hansimetsa Helju“.

Jutustus Eesti Vabadussõjast.

K. Matisoo.

Lõuna-Võrumaal, Haanja kiltmaa südames, Munamäe ja Suurjärve vahel asub põlvine „Hansimetsa“ talu. Püsinud põlv-põlvelt ühe ja sama sugukonna omanduses, talu evis koos jõukusega küllaldaseltki traditsioone. Aastakümnete jooksul olid „Hansimetsa“ peremehed tooniandjaid kogu ümbruskonna vaimu- ja majanduselusel. Vana eesti visa edasipüüdlikkus ja tööind, vanakumatu ausus ja alati valmis ligimesearmastus asetas nad ümbruskonna rahvakavataja väärikale aukohale.

Läbi võõrrahvaste valitsemisaegade juhtisid „Hansimetsa“ pärisperemehed kihelkonna lähemate ja kaugemate suguvendade eluvõitlust. Palav isamaaarmastus ja sügav usutunne, liitudes muude kõlblasväärtustega, kujundasid sealse elukäsituse.

Nüüd elas „Hansimetsal“ juba Rinnede kolmas põlv. Talu pärisperre kuulusid peremees Jaan, perenaine Liine ja neiuikka jõudev tütar — Helju. Nende kõrval töötasid talus omaperelistena taluteenijad, kes mõlemad karjasepõlvest saati olid sidunud enda elukäigu „Hansimetsa“ omaga.

Kuivõrra Jaan oli jõu- ja terviseküllane, samavõrra ta naine, Liine, oli haiglane ja kidurik. Viimased omadused pärandusid tütrelegi, kes maast-madalast kasvas üles nõrgaterviselise ja õrnatundelise helliklapsena.

Haiguslikult ilus oli Helju. Kullakarvalised juuksed raamistasid kahvatu näoovaa- li, millel sügavais koopais pelglesid suured ilmekad sinisilmad. Kõrgeltvõlvitud otsmik andis tunnistuse vaimukusest, teravad kokkupigistatud huuled osutasid näiliselt hapras kehas peituvale tahtejõule ja isemeelele.

Koolis oli Helju andekamaid õpilasi: lennult haaras ta seal teadmisi-oskusi tulevelu jaoks. Jõudeajal ta eelistas üksildust, milles viibides võis anda piiramata voli oma nooruslikele unelmatele. Käitumises kaasõpilastega ta oli tagasihoidlik, vahest valigi; kuid, vajab neist keegi kuskil abi, lohutust, — siis oli Helju esimesi samariitlasi. Talvel linnas koolis, suvel maal looduserüppes, nii möödusid aastad Helju astudes neipõlve. Aeg lendas.

Rulluvad ajaloo suursündmused haarasid ka Eesti oma tegevuspiirkonda. Maailmasõda, revolutsiooni ja võõrvägede okupatsiooni järele juhtis saatus uue raske katsumise eesti rahvale.

Algas vihane võitlus. Võitlus elule ja surmale — Eesti Vabadussõda. Sellest võitlusest võtsid osa kõik rahvapojad. Mitte ainult mehed, vaid ka lapsed koolipingilt ja naised kodudest pühendasid end kodukaitsele. Vaenlasele virutati üheskoos näkku vanaeestlaste võitlushüüd: siis vaid alistu-

me, kui viimne vaksapikkune poisike on langenud...

Nii astus Jaangi rahvaväkke. Jätnud kodu naispere hoolde, ta läks täitma oma kohust isamaa vastu.

Aprillikuus 1919 algas punavägede maruline pealetung lõunarindel. Nende suur ülekaal sundis Eesti vägesid taandumisele.

Vaenlane, vallutanud Lõuna-Võrumaa, ligines juba Võru linnale. Siinne raudtee läbilõök ähvardas kogu kagurinnet. Kõik jõud võeti kokku. Vahelduva õnnega kestsid lahingud Holsta—Mäksi—Rõuge rindejoonel.

Kõik olemasolevad rahvaväe varud paisati Võru kaitsejoonele. Kuid — vähearvulised olid tollal varud. Igal pisemalgi väeühikul oli juba kindel, asendamatu koht hiiglapikal rindejoonel. Korduvalt tähendas ülemjuhataja, et tollal, olnuks kuskil üksik vaba mees, see oleks saadetud Võru alla.

Lahingud kestsid.

Rõuge eelsetes lahingutes, aprilli keskpaiku langes punaste kätte vangi kaks Võru õppursõdurit. Olles luurel, nad piirati ootamatult-äkki ümber vaenlassalkade poolt ning... pooletosina püssitoru sihtides sunniti alistuma. Kolgatateel vaenlase tagalasse kannatasid nad piinu, häbistusi ja ähvardusi. Teadsid: eluga on arved lõpukorral. Arvukas saatkomando hajutas ka esihetkel kerkinud põgenemislootused. Rahulikult, meelekindlalt alistusid õppurid saatusele.

Mitme vahepeatuse järele toodi nad järvede vahelisse L. külla, kus asusid mitmed vaenlasväeosade staabid. Õppur-vangid viidi külaserval asuvasse talumajja, X. punapolgu staapi. Järjekorralise ülekuulamise järele paigutati nad staabi kantseleiruumide taha, kõrvaltuppa. Seal lasti neil viibida segamatult öhtuni. Akende all jalutas ärgas vahisõdur.

Öhtul kuuldus väljas suurt müdinat-kolinat. Õues kõlasid lugematud meestehäälled, hobunorsklus ja vankrimürin. Saabus kohale vist suurem väeosa.

Varsti kuulsid vangid kõrvaltoas valjusid hääli. Sinna kogunes äsjasaabunud väeosa ülemus. Kohalikud punastaablerid, olles liialt elevil saabunud väeosade vastuvõtust, unustasid vangide olemasolu kõrvaltoas, mispärast õppurid said osa punaväejuhtide sellistest kõnelustest, mis harilikult nõuavad täielikku salajashoidu.

Kuulnud punaülemuse juttu, õppur-vangid said väärtuslikke teateid punavägede suuruse, paiknemise ja kavatsuste kohta. Kuuldud kõnelustest selgus ka, et saabunud väed olid punased löögiosad.

Hommikul jätkus vangide teekond. Kuid — seekord mitte väga kaugele. Järgmine peatus oli „Hansimetsa“ metsatalus, kus saabuvald vange ja saatkomandot hirmunud silmil piidles Helju. Õppurid-vangid olid tema koolivennad.

Vangid paigutati seekord õuel asuvasse keldrisse. Keldriukse hoolikalt lukustanud, punaväelased läksid tuppa, kus ähvarduste saatel nõudsid haigestunud perenaiselt toitude paremikki.

Ajal, mil ehmunud perenaine kandis lauale toidunõusid, Helju läks väikesele võrestatud keldrimulgule, kus hõikas kõnelusse õppurid. Kõne piirdus vaid lühikeste küsimuste-vastustega.

Mõned minutid hiljem Helju viis vangidele soovitud asjad: peremehe peitrelva — revolvi ühes padrunitega ja kirjutusmaterjali. Õppurid, märkinud paberile öösi kuulnud vääristeated vaenlase sõjasaladustest, andsid kirja Heljule, kes pidi usaldatud inimesega lähetama selle läbi tuleliini Eesti väejuhatusale. Relva varusid vangid endale igaks juhuks: kesteab, ehk õnnestub relva abil pääs vangipõlvest. Aga... ei päästnud neid relvi; nad lasti hiljem maha rinde kaugetagalas, R. linnas.

Helju, viinud veel vangidele toitu, valmistus kellegi teadmata ise ohtlikule retkele.

Riietunud viletsamatesse rõivastesse ja, võtnud millegi pärast kätte korvikese kartulitega, ta algas öhtu eel teekonda. Teel hoidus eemale maanteest, kasutades tuttavaid külavaheteid ja metsasihte. Vältis teel igasuguseid kokkupuuteid, milleks, märganud vastutulejaid, varjas end pöösastes ja teekraavides.

Ilus on Lõuna-Võrumaa. Aasta läbi vaheldub seal looduse iluohtrus lugematuis salk- ja moldorgudes, kühmkinkudel ja mäerühmadel. Mäenõlvakult orusängi, oruveerelt mäeseljakule — nii looklevad seal teed ja jalgrajad.

Helju ruttas. Veel enne pimedust lootis ta jõuda rindele. Ületanud Rõuge-Vastseliina maantee, ta võttis sihi läbi Sodimetsa V.-K. mõisale. Ta ruttas. Erutus tiivustas ta käiku, ülesande tähtsus andis talle jõudu.

Jõudnud S. ja V. vahelisele külavahetele, ei märganud ta, väljudes tihedast metsapadrikust, teel ratsutavat punaste patrullisalka. Jätnud tähelepanemata patrulli peatushõike, ta algas jooksu.

Asjata oli see. Kannuste kopsides lendasid ratsahobused üle kraavi järgi põgenikule. Minut hiljem, Helju, jätnud vastamata

punaste küsimused, pidi algama kaasas ratsameestega teed V. külla.

Jõutud sihtkohta, V-sse, tüdruk paigutati „vaikimise põhjuste selgitamiseks“ külma talusauna, ootama hommikut.

Nuttis nüüd Helju ja pures vihas huuli. Välja, välja siit! Tagus haamrina peas valumõte. Kiri, kiri oli — kiire. Vihas peksis rusikatega saunauksele — asjata oli seegi töö. Keegi ei kuulnud, keegi ei vastanud. Istus siis keriseservale ja mõtles. Mõtted voolasid kiirelt ja hüplevalt.

Siis, siis äkki hüppas kiljatades püsti. Päästeloetus sigis mõtteisse. Ta võttis suure kerisekivi ja, hüpanud keriseahjule, hakkas taguma kiviga vastu laelaudu. Varsti tundis — laud andis järgi. Tagunud lahti kolm lauda, tekkis lakke mahukas ava, mis võimaldas väljapääsu. Roninud laele, ta laskus sealt alla esikusse. Uks oli lahti. Vabaduses!

Helju jätkas teekonda. Jõudnud P. veski lähedusse, metsatukka, ta kuulis teel ratsanikke kihutamas. Aeti taga teda, või olid kihutavil ratsuritel muud käsundid, kes seda teadis. Siinseal kuuldus podisevat püssitule raginat, kuulipildujate kiirhaukumist ja vasakul, N. mõisa suunas hüürganud mürisev kahuritevõitlus. Esirinne töötas-kihas ööselgi.

Helju liikus edasi. Juba nägi ta siinseal vaenlasrühmi. Rinde vahelünkades liikusid valverühmad ja liiteosad. Taamal, veidi eespool, asusid laskeahelikud. Helju oli jõudnud punaste positsioonidele.

Läbimineku kohaks valis ta J. külast parremal asetseva metsapadriku. Seal lootis õvarjus läbida rinde õnnelikult.

Punaste laskepositsioon asus padriku ja vasakul asuva küla otsejoonel. Metsapadrik moodustas kõrgema, pisut etterühkiva rindekonksu, mis aegapidi madaldus lauspaluks. Lauspalu põhjaveerele, kus asusid vastavad Eesti väed, — sinna pidi rühkima Helju.

Ettevaatlikult läbis ta padriku. Mitmel korral kuulis eemalolevate punaväelaste jutukõminat. Siia-tänna loovides jõudis ta lauspalu algule. Siis, siis algas jooksu...

Helju, Helju! Oli's vaja sul alustada jooksu!?

Peaaegu ühel ajal märkasid jooksvat naist eesti kui ka vaenlase piilurid. Viimaste raksuvad kogupaugud ei tabanud Heljut. Lipleva puulehena jooksis ta vastu valvsaike eesti sõdureile. Vaid kümme samm lahutas teda meie soomusronglaste piilalgast.

Siis... siis algas äkki kalgilt töötama vaenlase kuulipilduja. Valangute kuuliraha niitis vikatina palul kasvavaid madalaid männilatu ja... otse soomusronglaste ees ka — Helju.

Valju kiljatusega kukkus ta seliti, käekese haarates rinnust. Seal, rinnataskus oli kiri — kodukaitsjaile. Seal, natuke allpool põles ka väike südameke — isamaale...

Ei jõudnud käeke rinnuni. Pooltel teel kukkus see lõdvalt külmale karusamblale. Huuled vaid suutsid sosistada: „Kiri... ki...“

Siis jäi kõik vaikseks. Vaikis vaenlase kuulipildujagi. Rusuvalt mõjuva vaikuse saatel kandsid soomusronglased raskelhaavatud Helju välja tuleväljalt. Verega täpistatud kiri viidi rutul rindeülema kätte.

Viimane, lugenud läbi kirja, ruttas noore naiskangelase juurde. Sanitari kohendades küüdil hoolikalt tehtud aset, kuuldus haavatult vaid üks sõna: kiri...

SPORT SÕJAVÄES.

3. diviisi spordivõistlused.

Püstitati 1 sõjaväe ja 3 diviisi rekordid.

7. ja 8. septembril s. a. toimusid Tallinnas 3. diviisi väeosade vahelised traditsioonilisteks kujunenud suvised kergejõustiku, ujumise ja sõjalise iseloomuga võistlused, milledest võtsid osa peagu kõik diviisi väeosad, kokku üle 200 sportlasega. Ladusa korralduse, arvuka sportlaspere osavõtu ja suure võistlusinnu tõttu kujunesid võistlused, vaatamata tuulistele sügisilmadele ja lakkamata sajule teisel võistluspäeval, elavaks ja nauditavaks, tagades sellega ka võistluste head kordaminekut ja küllalt tublisid tagajärgi.

Võistluste ametlik avamine teostus Kadriorus E.S.K. staadionil 7. skp. kell 1400 diviisiülema aj. k. t. kolonel J. Järveri poolt, kellele esitas väeosade kaupa ülesrivistatud sportlasi võistluste peakorraldaja, diviisi spordikomisjoni esimees kapten E. Kongas.

Võistlused ise algasid tegelikult juba sama päeva hommikul kell 0900 Järvel 20-km jalgrattasõiduga murdmaastikul ja jätkusid pärast avamist staadionil, kus peagu ühel ajal algasid 100 m eeljooksud, odaviske, kuulitõuke ja teivashüppe võistlused. Päeva huvipakkumaid alasisid olid nagu ikka jooksud, eriti 5 korda 1000 m teatejooks, milles võistlesid 6 meeskonda ja kus algusest peale arenes Skouts ja 10. Üks. Jal. pat. vahel tugev võistlus esikoha pärast, mille lõpuks omandas Skouts Üks. Jal. pat.

Teistel võistlusaladel, ehkki nad ei äratanud seda tähelepanu mida jooksud, saavutati aga rida rahvusvahelisi tagajärgi. Nii teivashüppes tuli esikohale noor H. Koik Sak. Part. pat. tagajärgjega 3,60 m, mis on diviisi ja ühtlasi sõjaväe uueks rekordiks. Ka kuulitõukes rms. E. Kõrb-o ja Sak. Part. pataljonist saavutas tubli tagajärje 13,75 m. Sama peab märkima ka rms. J. Kihuo ja kettaheite tagajärje kohta, mis oli 40,03 m.

Teine võistluspäev algas kell 0900 vabaujumisega Pirital E.S.S. „Kalevi“ ujulas ja meeskondadevahelise sõjalise viievõistlusega Järve jaama juures ja 10. Üks. Jal. pataljoni laskerajal. Kell 1400 jätkusid võistlused staadionil, kus püstitati uued diviisi rekordid, 110 m tõkkejooksus noor Koik'i poolt ja granaadiviskes rms. E. Kõrboja'lt.

Võistlused lõppesid diviisi jalgpallivõistluste finaali 10. Üks. Jal. pat. ja T. G. Kom. ja Vahipat. meeskondade vahel, kus ülekaalukalt võitis esimene tagajärgega 10:1, tulles diviisi 1937. a. jalgpalli meistriks. Sellele järgnes auhindade väljandmine 10. Üks. Jal. pat. ruumes.

Võistluste tulemused kujunesid järgmisteks.

100 m jooks:

1. Noor H. Koik — Sak. Part. pat. — aeg 11,6
2. Rm. G. Seck — 9. Üks. Jal. pat. — „ 11,9
3. V.a.o. H. Takk — Sak. Part. pat. — „ 12,0
4. Rm. A. Õunapuu — „
5. Kpr. V. Mägi — 10. Üks. Jal. pat.
6. „ A. Lilla — Pioneripat.

400 m jooks:

1. Port. asp. E. Hurt — Pioneripat. — aeg 55,0
2. Rm. A. Andreesen — 10. Ü. Jal. p. — „ 55,6
3. Noor J. Haki — Sakala Part. pat. — „ 57,0
4. „ H. Schmit — Skouts Üks. Jal. pat.
5. Rm. G. Seck — 9. Üks. Jal. pat.
6. „ E. Lehis — T. G. K. ja Vahipat.

1500 m jooks:

1. Port. asp. E. Hurt — Pionerip. — aeg 4:29,3
2. Kpr. K. Kiili — Auto-Tangi r. — „ 4:34,0
3. „ E. Blumberg — Kal. Ü. J. p. — „ 4:35,2
4. Rm. A. Andreesen — 10. Üks. Jal. pat.
5. Noor A. Goldberg — „
6. Rm. E. Väärt — Auto-Tangi Rüg.

5000 m jooks:

1. Noor A. Külm — Sakala Part. pat. — 16:55,2
2. Kpr. K. Kiili — Auto-Tangi R. — „ 17:03,2
3. „ E. Blumberg — Kal. Ü. J. p. — „ 17:10,9
4. N.a.o. A. Pukk — „
5. Noor O. Börjer — Skouts Üks. Jal. pat.
6. Kpr. H. Kruusmaa — 10. Üks. Jal. pat.

110 m tõkkejooks:

1. Noor H. Koik — Sakala Part. p. — aeg 17,6
(uus diviisi rekord)
2. Rm. K. Juurme — Sak. Part. p. — aeg 18,8
3. „ E. Kõrboja — „ — „ 19,8
4. N.a.o. A. Vaht — T.G.K. ja Vahipat.
5. Rm. B. Lillemägi — „
6. „ V. Reinman — 9. Üks. Jal. pat.

Kaugushüpe:

1. Noor H. Koik — Sakala Part. p. — tag. 6,32
2. „ O. Tuuna — 10. Üks. Jal. p. — „ 6,00
3. „ V. Laving — „ — „ 5,86
4. Rm. K. Juurme — Sakala Part. pat.
5. „ J. Aronsoon — 9. Üks. Jal. pat.
6. Noor O. Reiman — Kalevi Üks. Jal. pat.

Kõrgushüpe:

1. Noor H. Koik — Sakala Part. p. — tag. 1,75
2. Rm. J. Aronsoon — 9. Üks. Jal. p. — „ 1,70
3. „ H. Nilise — Auto-Tangi R. — „ 1,65

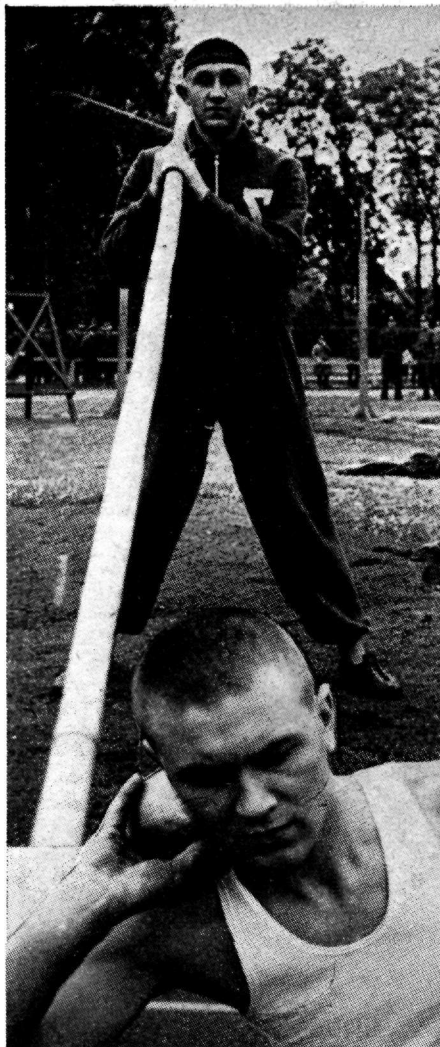

Vasakul ülal: diviisi parim kergejõustiklane noor Heino Koik; paremal ülal: kettaheite võitja rms Jaan Kihuoja; all: kuulitõukes ja granaadiviskes hästi esinenud rms Enno Kõrboja.

4. Rm. O. Reiman — Kalevi Üks. Jal. pat.
5. Noor L. Urke — Sakala Part. pat.
6. Ltn. R. Oja — Skouts Üks. Jal. pat.

Teivashüpe:

1. Noor H. Koik — Sakala Part. p. — tag. 3,60
(uus sv. ja div. rekord)
2. Rm. A. Aas — Pioneripat. — tag. 3,00
3. „ B. Schmit — „ — „ 3,00
4. „ F. Reiman — „
5. „ E. Lehis — T.G.K. ja Vahipat.
6. Noor E. Papp — 10. Üks. Jal. pat.

Kuulitõuge:

1. Rm. E. Kõrboja — Sak. Part. p. — tag. 13,75
2. „ J. Kihuoja — „ — „ 11,89
3. Noor H. Koik — „ — „ 11,55
4. Rm. F. Reiman — Pioneripat.
5. Noor P. Sams — Auto-Tangi Rüg.
6. N.a.o. J. Velitar — 10. Üks. Jal. pat.

Kettaheide:

1. Rm. J. Kihuoja — Sak. Part. p. — tag. 40,03
2. „ E. Kõrboja — „ — „ 39,29
3. Veltv. A. Kukkk — Auto-T. Rüg. — „ 34,55

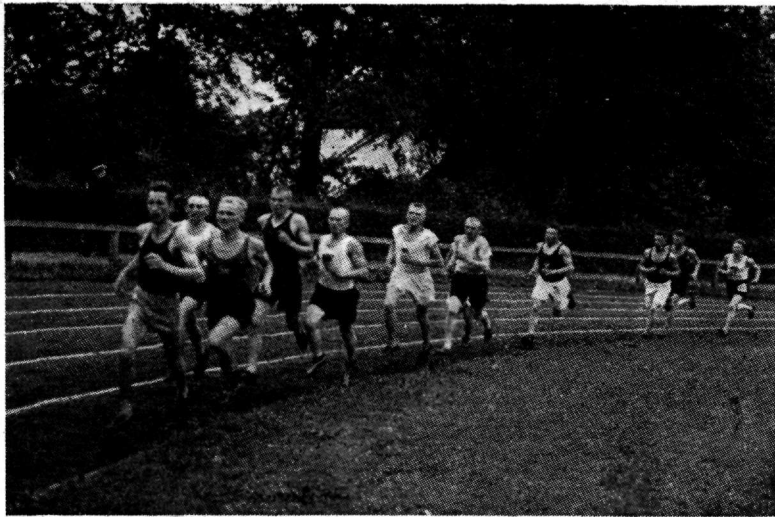

Ülal: moment 5000 m jooksust. — All: moment 1500 m jooksust.

4. Rm. U. Rossmann — Pioneripat.
5. Noor H. Koik — Sakala Part. pat.
6. Rm. A. Rand — 6. Üks. Jal. pat.

Odavise:

1. Noor L. Urke — Sakala Part. p. — tag. 50,15
2. Rm. K. Jaaniorg — Auto.-T. R. — „ 48,76
3. Noor H. Koik — Sakala art. p. — „ 47,48
4. „ A. Ventsel — Kalevi Üks. Jal. pat.
5. Rm. K. Juurme — Sakala Part. pat.
6. Noor P. Sams — Auto-Tangi Rüg.

Granaadivise:

1. Rm. E. Kõrboja — Sak. Part. p. — tag. 81,94
(uus div. rekord)
2. Noor P. Sams — A.-Tangi R. — tag. 70,60
3. „ L. Urke — Sak. Part. p. — „ 65,00
4. „ P. Oper — 10. Üks. Jal. pat.
5. Rm. E. Tiitso — „
6. Noor V. Rubis — Kalevi Üks. Jal. pat.

100 m vabaujumine:

1. Noor E. Vikov — Sakala P. p. — aeg 1:27,4
2. „ A. Volberg — „ — „ 1:27,7
3. „ A. Martin — Kal. Ü. J. p. — „ 1:36,9

4. Rm. Mürsepp — Pioneripat.
5. „ H. Abel — „
6. Noor V. Kalda — 10. Üks. Jal. pat.

400 m vabaujumine:

1. Noor A. Volberg — Sak. P. p. — aeg 7:13,8
2. Rm. H. Kallaste — „ — „ 7:59,3
3. Noor E. Vikov — „ — „ 7:59,4
4. „ V. Kalda — 10. Üks. Jal. pat.
5. „ E. Breemann — Auto-Tangi rüg.
6. „ R. Kivi — 10. Üks. Jal. pat.

20 km. murdmaa jalgrattasõit:

1. Noor A. Laanisto — 10. Ü. J. p. — aeg 40:26,2
2. Rm. Rubin — T.G.K. ja Vahip. — „ 40:26,4
3. „ A. Väina — 10. Üks. J. p. — „ 40:26,8
4. Noor B. Muda — „
5. Kpr. H. Kruusmaa — „
6. Rm. H. Järve — „

5×1000 m. teatejooks:

1. Skouts Üks. Jal. pataljoni meeskond, koosseisus: rm. V. Pannal, rm. B. Bremen, rm. H. Schmit, noor O. Börjer, noor A. Römmel — aeg 14:46,0
2. Kalevi Üks. Jal. pat. meeskond — „ 14:50,1
3. T. G. K. ja Vahipat. meeskond — „ 15:03,5
4. 10. Üks. Jal. pataljoni meeskond.
5. Sakala Part. Pataljoni meeskond.
6. Auto-Tangi Rügemendi meeskond.

Sõjaline viievõistlus:

1. Sakala Part. Pataljoni meeskond, koosseisus: v. a. o. K. Raudsepp, noor P. Bakoff, noor A. Ira, noor J. Klein, noor L. Mällo, noor A. Mõlter — punkte 210,30
2. 6. Üks. Jal. patalj. meeskond — „ 208,19
3. 10. Üks. Jal. pat. meeskond — „ 194,18
4. Skouts Üks. Jal. patalj. meesk.
5. Auto-Tangi Rügemendi meeskond.

Jalgpalli võistlus:

1937. a. diviisi meistriks jalgpallis tuli 10. Üks. Jalaväepataljon.

Rändauhindu omandasid:

1. Paremale väeosale üksikaladel Sakala Partisanide Pataljon — esimest korda.
2. 5×1000 m teatejooksus — Skouts Üksik Jalaväepataljon — esimest korda.
3. Sõjaväe viievõistluses — Sakala Partisanide Pataljon — esimest korda.
4. Jalgpalli võistluses — 10. Üks. Jalaväepataljon — teist korda järj.

Üksikaladel omandasid väeosad punkte:

1. Sakala Partisanide Pataljon — 137 punkti
2. 10. Üks. Jalaväepataljon — 50 „
3. Pioneripataljon — 36 „
4. Auto-Tangi Rügement — 34 „
5. Kalevi Üks. Jalaväepataljon — 23 „

Tagavaraväe-ohvitserid!

Tellige ja lugege

„Sõdurit“

Spordivõistlused Soomusrongi rügemendis

toimusid rügemendi spordiväljakul 3. ja 4. sept. s. a. rohkearvuliste osavõtjate vahel. Samuti jälgiti võistlusi pideva huviga, ning ergutati võistlejaid koguka pealtvaataja hulga poolt.

Võistlusi peeti eelvõistlusena sõjaväeringkonna võistlusteks ning saavutati võrdlemisi häid tagajärgi, millised parema ilma juures olnuks veelgi paremad; kõva tuul hoovihmaga aga ei võimaldanud võistlejail saavutada maksimaalset edu.

Tehnilised tulemused:

Kettaheide: 1) n.a.o. Karl Karu — 36.49; 2) n.a.o. O. Kuika — 35.29; 3) n.-ltn. A. Lõhmus — 34.85.

Kuulitõuge: 1) n.-ltn. A. Lõhmus; 2) rms. E. Paalme; 3) rms. E. Kurg.

Odaheide: 1) rms. U. Salm — 44.10; 2) rms. J. Hoog — 42.05; 3) rms. V. Kallaste — 40.84.

Kõrgushüpe hooga: 1) n.a.o. O. Kuika — 1.69; 2) kapr. R. Raidna — 1.67; 3) rms. E. Paalme — 1.65.

Kaugushüpe hooga: 1) v.a.o. K. Karu — 5.76; 2) n.-ltn. A. Lõhmus — 5.76; 3) rms. E. Rudolf — 5.44.

Teivashüpe: 1) n.a.o. O. Kuika — 3.10; 2) rms. E. Kurg — 3.00; 3) kapr. R. Raidna — 2.90.

100 m jooks: 1) v.a.o. K. Karu — 12,9; 2) n.-ltn. A. Lõhmus — 12,9; 3) rms. R. Kask — 13,0.

400 m jooks: 1) rms. E. Paalme — 0.59,7; 2) rms. A. Jõgi — 1.00,3; 3) rms. E. Kelping — 1.00,4.

1500 m jooks: 1) kapr. M. Ventsel — 4.47,2; 2) rms. O. Vöölmann — 4.47,4; 3) rms. A. Tätte — 4.54,0.

5000 m jooks: 1) rms. O. Vöölmann — 18.34,2; 2) rms. A. Pikk — 18.44,0; 3) rms. E. Allik — 18.48,2.

Teatejooksu 5 korda 1000 m võitis järgmises koosseisus esinev meeskond: reamehed J. Endjärv, H. Kändla, E. Paalme, O. Vöölmann ja M. Ventsel ajaga 15.24,0.

Male.

Toimetaja: K. Rootare.

Ülesanne nr. 24.

Mustad:

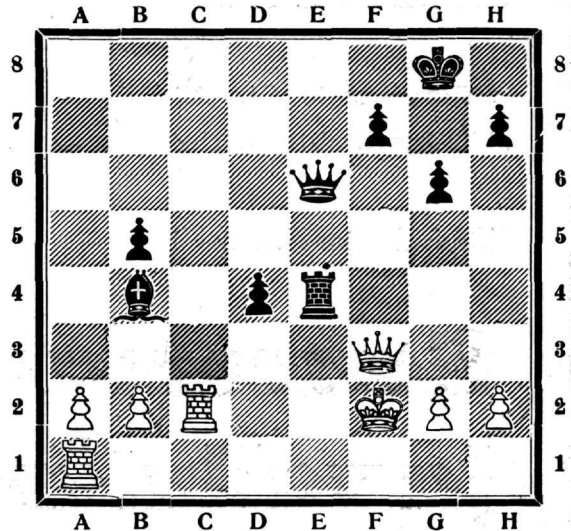

Valged:

Ülaltoodud seis tekkis Kemeril maleturniiril Reshevsky ja Petrovi vahelises partiis. Mustade juht Läti malemeister Petrov, olles käigul ei leidnud võitvat jätku, mängis 31... Ve4—e5 ja kaotas partii.

Leida mustadele võitev jätk. Lahendus järgmises malenurgas.

Ülesande nr. 23 lahendus.

23... Vc8—c2!, 24. Le2—d3, Vc2:b2 ja mustadel on vigur enam. Kui 24. Le2:c2 siis Lg4:f3+, 25. Khl—gl, Of5—h3, 26. —, Lf3—g2 matt.

„Sõduri” endiseid aastakäike

on veel saada ja maksavad:

Terved aastakäigud

Poolikud aastakäigud

1933	} à 3 krooni	1923	} à 60 senti	1927	} à 50 senti
1934		1924		1928	
1935		1925		1929	
1936		1926		1931	
		1930		1932	

Postiga tellides jäävad saatekulud tellija kanda

ILMUS TRÜKIST

Sõjavägede Staabi
VI Osak. väljaandel

Kindralmajor N. Reek'i

Saaremaa kaitsmine ja vallutamine a. 1917.

Hind 2 kr. 50 snt.

Müügil „SÕDUR’i“ toimetuses,
Tallinn, Sakala 33 • Telef. Sõjaväe 1-63