

# TRÄHÄRKE

NR. 8

1976



# TABASALU MATKASELLID

«Kes teab, mis puu see on!» küsib kasvataja.

Oks matkameestest arvab, et sirel. Teine ütleb, et pihlakas. Ja kolmas koguni, et vaher.

«See on sarapu», peab kasvataja ise teatama. «Aga mida me sarapuult saame!»

«Pähkleid!» Seda teavad kõik.

«Milliseid puud metsas veel kasvab!»

... Nii need «Matkasellid» lähevad. «Matkasellid» — see on Tabasalu pionerilaagri II rühm. Nelikümmend poisli ja tüdrukut, nii kuue-seitsme-kaheksa-ühedeksa-aastased.

«Kust see siia tuli!» selsatab kasvataja äkki ja silmitseb midagi teeäärse rohus. Kogunetakse vaatama. Maas on apelsinkoor. Oks tüdrukutest korjab selle häbelikult üles. Tema käes on kooritud apelsin. Ka Külli kummardub ruttu, sest tema sõrmede vahelt pudenes äsja rohu sisse tilluke kompekipaber.

Kui matkasell oled, pead teadma, et loodusesse prahti poetada ei tohi.

«Laulame õige rühma laulu,» teeb kasvataja ettepaneku. Lauldaksegi. Algul oma rühma laulu, siis laagri laulu ja siis veel paar laulu otsa, sest lauldes on tee hoopis lühem, seda teab iga matkaja.

Ongi rannapank. Ja üle kusagil seal all kasvavate puude latvade paistab meri. Mere ääres ei olnud esimest korda. Sellepärast teavad kõik, kui toredaid teo-



karpe võib rannaliivalt leida. Ja kui vahva on uuristada pehmeid liivakivitükke, mida rannal ohtrasti leidub — küll valgeid, küll kollaseid, küll oranže, küll punaseidki. Ja kui lõbus on sulistada rannaäärses mõnusalt soojas vees. Või kui põnev on ronida kaldajärsaku

pöösaste vahel. Muidugi kui...

«Poisid, sinna ei ronil!» kõlab kasvataja hääl. «Kohe alla!» Žanna peale sai kasvataja päris kurjaks, kuigi tüdruk oli siinsamas kalda ääres ainult jalgupidi vees. Seda, et alles eile kõha ja nohu teda kimbutama kippusid, ei tulnud

kohe meeldegi!

Aga kui küsida, mis lastele laagris kõige rohkem meeldib, siis saame üksmeelse vastuse: matkad mere äärde. Ja kuidas teisiti saakski — ollakse ju matkasellid...

**LEMBIT RATTUS**

HELJO MÄND

# Kodu

KODUS KÕIK ON KÕIGE PAREM,  
KÕIGE SOOJEM KODUTARE.

KODUTEED ON KÄIA KERGE,  
SÜDA KÄIES HELL JA HERGE.

UKS MEID LAHKELT TUPPA LASEB,  
KAMBRIS OOTAB PEHME ASE.

EMA MEILE LEIBA LÕIKAB,  
NAERUL NÄOGA SÕOMA HÕIKAB.

KODUS OLLA KÕIGE PAREM,  
HEA, ET MEIL ON KODUTARE!

# Teed

KIVE TÄIS ON KIVITEE,  
LIIVATOLMU LIIVATEE.  
MEILE MEELDIB METSATEE,  
PEHME SAMBLATEE.  
KODUTEE MEID KOJU VIIB,  
KOOLITEE MEID KOOLI VIIB,  
METSATEE MEID METSA VIIB,  
TEE ON MEIE GIID.  
ARAL IKKA HARGNEB TEE,  
JULGEL PIKK JA SIRGE TEE.  
VÕORAS TEE ON PÕNEV TEE,  
UUDISHIMU TEE.

# Vale

VALE TÕHI-TÕHIKENE,  
JALAD LÜHI-LÜHIKESED,  
KAEL ON PIKK JA NINA TERAV,  
JUTT ON ÜMAR NAGU KERA.  
ÜTLEB IKKA: MINA AITAN,  
PAHATEOD KÕIK TERVEKS PAIKAN.

VALE TÕHI-TÕHIKENE,  
JALAD LÜHI-LÜHIKESED,  
VÄLJAST HEA, KUID SEEST ON KURI,  
KEEDAB KOKKU SURIMURI.  
PÜÜB LAISKU, PÜÜB NÕRKU  
KAVALASTI OMA VÕRKU.

VALE TÕHI-TÕHIKENE,  
JALAD LÜHI-LÜHIKESED.  
PALE TAL ON KAHEPALGNE.  
SIBAB NAGU SAJAJALGNE.  
KUIGI SADA PAARI JALGU,  
IKKA TÕELE JÄÄB TA JALGU.

Illustreerinud ENE PIKK



illustreerinud HEINO SAMPU

ROBERT VAIDLO

# VÕITLUS KODUMASINAGA

Sellel hommikupoolikul oli Kessu kuidagi sõnaaher ja veidi virilgi.

«Said ema käest riielda?» järeldas Trip, tema sõber ja mängukaaslane suurest värvilisest pildiraamatust, kus too oli tsirkusekloun.

«Mhmhõh,» pobises Kessu. «Ma unustasin nõud pesemata, mida ema palus. Oh oleks meil ometi nõudepesumasin,» ohkas Kessu. «Mis sellest kasu, sa unustad ju nõud sinna sisse panemata,» arvas Trip.

«See masin võiks olla niisugune, mis ise mustad nõud üles otsib, ära peseb ja tagasi kappi ka veel paneb. Sel juhul poleks enam midagi unustada.»

«Proovime teha,» otsustas Trip Kessut aidata ja hakkas konstrueerima. «See ei tohiks olla üleliia keeruline,» innustas ta ennast. «Maailmas on juba nii palju tarku masinaid, et üks iseotsustav nõudepesumasin võiks vabalt nende hulgas olla.»

Varsti oligi uut moodi kodumasin valmis.

«Ma reguleerisin ta nii,» selgitas Trip, «et mida vähegi määrdu-

nut ta enda ümber märkab, selle võtab ja küürib puhtaks. Kas käivitan?»

«Issver! Kas sa natukenegi mõtled!» pahandas Kessu. «Meil ei ole praegu varuks mitte ühtegi musta taldrikut. Enne on vaja need ette valmistada.»

Ta tõstis kapist virna taldrikuid, peotäie lusikaid, nuge ja kahvleid ning tegi need kõik üht- või teistmoodi toiduseks.

«Nüüd pane käimal»

Trip keeras nuppu, liigutas hooba ja masin hakkas surisema.

«Ta peab enne veidike soojenema,» ütles Trip.

Trip kruttis veel natuke siit ja natuke sealt, ning juba küünitaski tark kodumasin oma voldilise lehitraolise haaraja köögilaua suunas ning tõmbas seal asuvad pesemata nõud selle imeliku torulondi kaudu lopstil endale trumlisse.

«Vaata ometi, kui hoolega ta töötab!» kilkas Kessu heameelest, kui lauanõud trumli läbipaistva luugi taga ringiratast tuhisema hakkasid. «Peaks talle veel ühe portsjoni mustaks tegema!»

«Ja mina sean ta kiiremini käima. See on väga tark masin, küll sa näed,» uhkeldas Trip ja asus reguleerima.

Siis aga juhtus midagi ootamatut: hetk hiljem tiirles Trip koos lauanõudega läbipaistva kontrollakna taga.

«Issver!» ehmus Kessu. «Kuidas sina sinna sattusid?!»

«Ta lihtsalt haaras mu oma londiga ja imes sisse,» pahandas Trip, pidades ägedat võitlust ringihüplevate lusikate, nugade ja kahvli-tega, kellest viimased olid oma harude tõttu eriti ohtlikud. «Võib-olla olin ma ise ka natuke must,» arutas Trip üle kolina. Temast keerles mööda supitaldrik kui hiigelratas, mille peale oleks kerge ehitada karusselli. Trip ei jõudnud selle üle üksikasjalikumalt mõtlema hakata, kui kumer kompotikulp sõitis talle kõmaki vastu pead.

«Neid tuleb siia järjest juurde, Kessu!» pahandas Trip. «Sa tegid talle uue portsu valmis?»

«Ei. Aga ta hakkas ise kapist otsima,» kuulutas Kessu, kes jälgis masina tegutsemist eemalt. «Võib-olla olen sinna kogemata pannud pesemata nõusid.»

Mööda torulonti kihutas trumliste suur liud.

«Pane masin kohe seisma!» karjus Trip. «Mul ei ole siin üldse enam ruumi.»

Ta seletas Kessule, kust mida tuleb keerata ja kuhupoole nihutada. Trip püüdis trumliste lauanõudega korralikult kaasa keerelda, et saada niimoodi kõige vähem mükse. Kuid äkki mähti talle midagi pehmet ümber pea.

«Mis see siis nüüd siia tuli?!» ehmus Trip. «Ma ei näe enam midagi!»

«Minu kleit!» hädaldas Kessu. «Ta haaras minu kleidi, kui ma talle lähemale tulin.»

«See oli sul jäätisega koos,» järeldas Trip. «Masin on niimoodi reguleeritud. Aga pane ta nüüd ikkagi seisma. Mul on siin ringirullimisest juba täiesti villand.»

«Ma ei julge,» tunnistas Kessu. «Ta võib...»

«Midagi ei juhtu enam,» julgustas Trip. «Alles sa käisid vannis. Ülejäänud on sul kõik väga puhas. Pane masin seisma!»

Ei tea, kui kaua oleks Kessu seda õiget nuppu otsinud, kuid masin jäi äkitselt iseenesest seisma.

«Vist enam midagi musta ega määrdunud ei leidnud,» järeldas Kessu ja läks Trippi trumlist välja aitama. Aga trummel oli... täiesti tühi!

Oma Tripi leidis Kessu lapiti leivataldrikute vahele korralikult virna pandult, kusjuures Trip oli nii heledaks hõõrutud, et Kessu pidi tema klounikuue punase pliiatsiga üle värvima ja tuttmütsi uuesti triibuliseks tegema, enne kui Trip enam-vähem endise välja-nagemise tagasi sai.

LEELO  
TUNGAL

# Leopard

sa tõi Maiule ilusa looma. Kui loom poest koju toodi, oli ta täpiline, karvane ja kassi nägu. Siis kutsuti teda Leopardiks.

Õhtul võttis Maiu Leopardi kaissu ja küsis temalt: «Kas sa, Leo Part, oled ikka hea!»

«Olen küll,» vastas Leopard.

«Ahah,» ütles Maiu ja proovis Leopardi jalga näksida. Jalakarvad maitsesid hästi. Ninakarvad maitsesid ka. Kõhukarvad maitsesid keskmiselt.

Hommikul leidis Maiu enda kaisust Leopardi asemel koleda Leohane. See Leohani oli palja halli kõhuga, näritud ninaga ja jalad olid tal kõhnad mis kole.

«Maiu on Leopardi paljaks söönud!» ehmus taat. «Nüüd on lapsel kõht karvu täis. Peaks vist arsti kutsuma!»

«Vahest ei juhtu midagi, need pehmed karvakesed,» lohutas isa. «Aga Leopard ise tahaks küll ravimist saada.»

«Oh sa vaene Leo,» ütles Maiu ja puhus puhti! haigetele kohtadele. «Ja nüüd laulame talle terviselaulu,» sõnas ta memmele.

See laul, mida Maiu ja memm Leopardile laulsid, oli selline:

LEOPARD, LEOPARD,  
PARDI-LEO,  
TEEME SULLE  
PARDIPEO.  
SIIN ON PARDI  
MAIUSPALAD:  
VANNIKONNAD,  
VANNIKALAD.  
NEID EI NÄRITA,  
EI LÕÖDA.  
SÕPRU, LEOPARD,  
KA EI SÕÖDA.



Hiljuti võttis  
Klaabu ette linna-  
tee. Kes oskab  
sellelt pildilt  
välja lugeda,  
mida ta linnas  
tegi ja nägi!



OLIVIA SAAR

# Jonni onn

Jorradi, jorradi  
tuleb jonn.  
Kust ta tuleb?  
Kus ta onn?  
Jonni onni  
korstnatoru  
ajab kanget  
jonnijoru,  
jonni onnist  
keeduajal  
jonniauru  
välja ajab,  
jonni onnis  
jonnirohud  
tekitavad  
jonninohu.

Jorradi, jorradi  
tuleb jonn...  
Hea, et kaugel  
on see onn.

# Ussiga õun

Uss söi õuna  
ja õun kukkus maha,  
uss seda õuna  
enam ei taha.  
Laps tuli aeda  
ja õuna tahtis —  
uss talle õuna seest  
vastu vahtis.  
Vahtis. Siis uuristas  
uesti käike.  
Uss oli suur  
ja laps oli väike.

# Lõbus ploom

Ei see ole nali,  
ei see ole sohk —  
meil on roosal ploomil  
põses naerulohk.

Naeravad kõik ploomid,  
neil vist on ka suu.  
Meie aias kasvab  
naeruploomipuu.



IRA LEMBER

# PÖIALPOISS JA PÄKAPIKK

KORD KOHTAS KESET KANARBIKKU  
ÜKS PÖIALPOISS ÜHT PÄKAPIKKU.  
NAD PÖRNITSESID TEINETEIST  
JA VAIDLESID, KUMB PIKEM NEIST.

«SA OLED NAGU LEIVARAAS  
JA RASKE ON SIND LEIDA MAAST!»

«SA, KÄÄBUS, ÄRA SÖNU LOOBI,  
SIND ENNAST NÄEB VAID MIKROSKOOBIS!»

«KUI KÜKAKILE LASKUN, SIIS  
EHK KÜÜNITAD MU TASKUNI!»

«SA ULATAD MU JOPI ÄÄRDE!»

«JA SINA MULLE POOLDE SÄÄRDE!»

«SA OLED PISEM KUI MU NÄPPI!»

«SA VÄLJA NÄED KUI VÄIKE TÄPPI!»

«MA OLEN SENTIMEETRINE!»

«MA KÜMNEMILLIMEETRINE!»

NAD PANID LÖPUKS SELJAD VASTU —  
JA OLID TÄPSELT ÜHTE KASVU.



HELLE LAAS

# PLIIATS JA KUMM

EMA KINKIS LAPSELE PLIIATSI JA KUMMI, ET LAPS ÕPIKS TÄHTI KIRJUTAMA.

Laps võttis uue pliiatsi kätte ja kirjutas paberile tähe A. Kirjutas terve pika rea. Pliiats oli lapsega väga rahul. Kumm aga niheles igavusest laual ega jõudnud kuidagi ära oodata, millal tema kätte kord jõuab.

Siis hakkas laps kirjutama tähte B. See ei tulnud just kõige paremini välja. Kumm kilkas rõõmust: «Nüüd on minu kord!»

Laps rõõmustas ise ka: «Saan uut kummi proovida.» Ta võttis kummi ja kustutas tähe B maha.

Pliiats ei jätnud jonni ja kirjutas samale kohale uuesti tähe B. Kumm ei jätnud jonni ja kustutas tähe B uuesti maha.

Nii nad kemplesid omavahel tükk aega, kuni paberisse tuli auk. Kumm parastas pliiatsit: «Ahaa! Kirjuta veel!»

Laps võttis uue paberilehe ja kirjutas terve pika rea ilusaid B-tähti. Laps oli rõõmus ja pliiats oli rõõmus. Kumm aga mossitas laual. Viimaks ta jäi igavusest tukkuma. Ta võis tukkuda, sest lapsel polnud enam kummi vajagi. Tähed A ja B olid selgeks õpitud.

VÄLJA KÖNNAP

# ÕHTU- JUUT

«Kuule, ema, miks sa pole mulle õhtujuttu rääkinud väikesest hiirepoisist, kes elab meie põranda all!» pärib Asko. «Sellest hiirepoisist pole ma tõepoolest veel rääkinud,» nõustub ema ja katab Asko kuni lõuani vatt-tekiga kinni. «Kuula siis,» alustab ta. «Meie põranda all elab väike hiirepoiss oma emaga...» «Aga tal on hiireisa ka, ja hiiresuurvend, kes käib juba koolis,» täiendab Asko.

«Loomulikult on tal isa ja vend, kuidas siis muidu,» jätkab ema, «aga täna õhtul on nad emaga kahekesi, sest teised sõitsid hiirevanaemale külla...»

«Täpselt nagu meil!» rõõmustab Asko. «Kas hiirevanaema elab



ERIKA ESOP

# VIHM ÕUES

JOONISTASIN VIHMASAJU,  
JOONISTASIN VIHMAS PAJU.  
PILK MUL JOONISTUSELT KADUS,  
VAATAN ÕUE —

ÕUES SADUI  
KES ON SEDA ENNE NÄINUD,  
VIHM ON PILDILT ÕUE LÄINUDI!

# PÄIKE TOAS

PÄIKE.  
UMBER TAEVASINA.  
SELLE JOONISTASIN MINA.  
OLGUGI ET VÄLJAS SAJAB,  
PAISTAB PÄIKE MEIE MAJAS.



Illustreerinud VIRVE KOTKAS

maal nagu meie vanaema!»

«Jah, imelik küll, tolle hiirepoisi vanaema elab maal meie vana-  
ema põranda all,» jutustab ema edasi.

«Aga mida hiirepoiss praegu teeb?» on Asko uudishimulik.

«Ma arvan, et hiirepoiss on oma voodisse pugunud, sest ka hiire-  
poisid peavad vara magama minema,» seletab ema.

«Kas hiirepoiss ei oska ka ilma õhtujututa uinuda?» uurib Asko.

«Nii see on,» räägib ema. «Hiirepoiss ootab praegu nagu sinagi  
oma emalt õhtujuttu. Hiire-ema aga istub oma pojakese juures ja  
jutustab talle ühest väikesest poisist, kes elab nende korteri peal.»



# Veealune

Olev Vulp töötab sügaval vee all, seal, kus elavad kalad. Ta läheb tööle nii, nagu pildil näed: kummiülkonnas, rinnal ja seljal rihmade otsas rippumas tinaplaadid. Ja peas on tal ümmarguste akendega vaskkiiver. Ka tema saabaste tallad on tinast. Olev Vulp on tuuker ja tema tööriistetust nimetatakse skafandriks.

Tuuker peab olema tugev mees, sest tinaraskustega üllikond kaalub niisama palju kui kaks kotti kartuleid — ligemale sada kilogrammi. Olev Vulp ütleb: «Mida raskem on skafander, seda kergem on tuukril vee alla laskuda.»

Veealusel töömehel on kiivri küljes kummivoolik. Selle kaudu pumbatakse hingamiseks õhku. Õhk läheb skafandri alla ja mulitab sealt ventiili kaudu vette. Ventiilist saab tuuker õhku tahtmist mööda välja lasta. Kui merepõhjas olev tuuker ülemäärast õhku välja ei lase, keerab



# töömees

vesi varsti mehel jalad ülespidi ja viskab ta vee-pinnale pallina ulpima. Mida sügavamale tahab tuuker minna, seda rohkem ta skafandri alla kogunud õhku välja laseb. Tuuker on maalejäänud abimeestega kogu aeg telefonühenduses.

«Kui ma mõnd tööriista vajan, ütlen, ja kohe saadetakse see mulle vee alla järele,» räägib Olev Vulp. «Mis tööd ma seal teen? Kui tarvis, parandan laeva põhja või vinti. Koos teiste tuukritega ehitan sadamakaisid.

Vee all on huvitav töötada. Omberringi tumeroheline valgus, pea kohal rohekasvalge keffana päike. Talvel jää all aga on täiesti pime. Siis saab töötada ainult elektrilambi valgel.

Kuidas minust veealune töömees sai! Noormehena teenisin aega mereväes. Seal õppisingi tuukriks ja see töö hakkas mulle meeldima.»

UNO ROOMANN



Illustreerinud ANNE AARE

## MIKS VALGE KITLIGA ONU KURJAKS SAI?

«Ma viskan,» ütles Arno ja vaatas narritavalt õe poole. «Ei tohi!» ütles Hille ja astus kiiresti lähemale. Arno silkas naerdes eemale ja hüüdis: «Ikka viskan!» Viskaski. Sini-punane valge triibuga pall kukkus toreda plõnksuga kõnniteele ja pörkas murule. Seal veeres ta sõiduteele. Hille hüüdis uuesti: «Ei tohi!» Arno näitas talle keelt ja tormas pallile järele. See veeres lõbusalt mööda päikesehelgis asfaldi. Aga just siis, kui poiss palli võtma kummardus, langes talle mingi suur vari. Keegi hüüdis midagi, miski krigises hirmuäratavalt... Siis oli, nagu oleksid nad Hillega maal onu Jaani juures. Otse aia taga oli künklik heinamaariba. Selle taga kraav. Kui Arno õde narritada tahtis, viskas ta palli ikka kraavi poole. See kas takerdus kõrgesse heina või veeres hüpeldes mööda kallast alla, kukkus sulpasfades vette ja hakkas vooluga kaasa ujuma. Aga nüüd mõtles Arno, miks õde nutab. Kas pall läks tõepoolest kraavi! — Hille polnud sellepärast varem kunagi nutnud! Tema kohale kummardus valges kitlis onu. Onul olid murelikud, kuid head silmad. «Pole midagi, pole midagi!» ütles ta sõbralikult. «Kas sul kusagilt valutab!» Onu toetas teda, kui Arno end istuma upitas. Siis tõusis poiss püsti. Suur autobuss seisis poolpõiki teel. Selle juures oli militsionäär ja

veel üks väga kohkunud näoga, nahkkuues mees. «Kas sul kusagilt valutab!» küsis valges kitlis onu uuesti. Naljakas, kuidas ta ise ei märganud: Arno küünarnukk oli ju täiesti marraskil ja kipitas hullumoodi. Ja põlv oli ka verine. Aga Arno tegi end meheks ja ütles: «Õidse pole valus!» Ja vaatas oma mehisusele tunnustust ootavalt valges kitlis onule otsa. Kuid sõbralikud silmad ei olnud äkki enam sõbralikud. «Aga oleks võinud valutada — ja kuidas veel!» ütles onu pea-aegu kurjalt. «Sul vedas kõvasti, poiss. Kui palju on sinusuguseid uljaspäid minu juurde haiglasse toodud! Suve jooksul olefe ära unustanud, et tänav pole mängukoht. Ja tüdruk ka — ei saa oma venna järele vaadatud!» «Ma keelasin teda küll,» seletas Hille õnnetult. «Aga ta on meil niisugune. Tormakas... Muidu on ta tubli poiss.» Miilitsaonu võttis Arno käest kinni. «Lähme!» ütles ta. «Tahan teie vanematega rääkida.» Hille seletas ka miilitsaonule: «Ta on meil niisugune...» Ja Arno mõtles, et ega Hille süüdi ole, ja et isaga tuleb üks tõsisem jutuajamine. Aga kõige rohkem mõtles Arno sellele, et ta jäi ju terveks ja ükski auto ei saanud ka viga — miks siis valges kitlis onu kurjaks sai! Tõepoolest — miks! Mis sa arvad!

OSKAR TANNER

# Ahnepäitsi seadus

VANAISA JUTT



**ELAR KUUS on «Tähekeses» sõber. Ta on kirjutanud meile jutte ajakirja ilmumisest saadik. Nendest juttudest koostas kirjanik ka oma lasteraamatu «Päikeses perekond».**

**Teie vanemad vennad-õed on ehk näinud nukunäidendeid «Memme musi» ja «Nupumees Ati». Teie ema ja isa on võib-olla lapsepõlves lugeanud lustakat lugu «Jänese poeg, kes luuletas». Teid aga ootab suuremaks saades raamat «Seiklusi noorusmaalt». Need kõik on kirjutanud Elar Kuus.**

**Praegu töötab kirjanik usinasti — tal on valmis raamat «Kui vanaisa oli poisike». Tutvustame teile üht vanaisa lugu.**

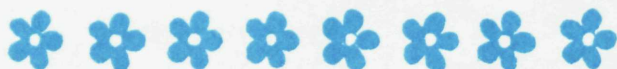

**K**ui me Prillitsa mõisas elasime, pidid kord vanemad pereliikmed päevaks kaugele tööle minema. Mina, veel väike, jäin koju koos vend Karliga. Lahkudes pani ema lauanurgale kolmekopikase prantssai, mille Ungru Kusta oli Kuzjomkino poest eelmisel pühapäeval toonud: «Teile lõunaks. Jagage omavahel.»

Ega moonakamudilased saia sageli saanud, isu tema järele oli tohutu. Algul silmitsesime teda igast kandist, kõrisõlm plunksumas põnks ja põnks. Varsti leppisime kokku, et puudutame teda sõrmega — kumbki kolm korda. Enne puudutasin mina — Karli luges, et ma ülearu ei puudutaks. Pärast puudutas Karli — mina valvasin, et tema valskust ei 'eeks.

Samas turgatas temale: «Jagame saia kohe kaheks. Siis võib kumbki oma osa palju tahes kombata. Või peos hoida.» See oli mõte: peos hoida! Kartsime hariliku noaga kallist saia rikkuda, annab ehk leivahaisu külge. Tõime töötoast isa liimeistri. Too riist oli ka

selles mõttes hea, et temaga võisime kahekesi korraka lõigata: teine vajutas teisest pidevast.

«Vali üks poolik endale,» käskis Karli siis.

Kuigi olime saia täpselt jaotanud, tundus mulle Karli-poolne osa suurem. Just toda himustasin endale. Ainult häbenesin võtta. Mu kiusatust aimates lausus Karli:

«Pisem võtku julgesti suurem tükk. Ahnepäitsi seadus lubab.» Muidugi rääkis Karli seda naljatamisi. Kuid minust oli nali tol hetkel verstakaugusel. Krahmasin temapoolse tüki. Ootamatult hakkas Karli naerma:

«Valisid väiksema! Suurem on, vahi, kust!»

Ta näitas temale jäänud poolikut. Silitas seda õrnalt, aetas akna peale päikesepaistesse. Seal oli see minu omast sootu valgum ja paistis suurem ka. Ma tundsin end lööduna, pisarad valgusid silma.

«Kas soovid vahetada?» küsis Karli.

«Jaa!»

«Kangesti?»

«Kangesti.»

«Olgu.»

Vahetasime saiad ära. Ent nüüd keksis Karli ringi, oma poolikut pea kohal liputades ja laulda rökates:

«Ahnepäits jälle petta sai!  
Sest kuhu sai suurem sai?  
Näe, kuhu sai suurem sai!»

Mina ei uskunud, põrnitsesin teda tigidalt. Tema tõi töötoast isa tollipulga, mõõtis mõlemad saiad ära, pealegi mitte meie, vaid inglise tollides. Täevake, tema sai osutus tervelt pool inglise tolli minu omast pikemaks! Ka ütles Karli minu saia kohta:

«Sul kellegi tükk — pragu sees.»

Mul kargas hing hirmus täis. «Minu sai on hoopis sinu käes!» karjusin. «Vahetame silmapilk tagasi!»

«Ei vaheta.»

«Seaduse järgi pead!»

«Mina ahnepäitsi seadust ei tunnista.»

Tormasin talle kallale, et tema poolikut endale kiskuda. Tema põikas kõrvale. Ma klohmisin

# PABERMÜTSID

Käsitöölehel toodud jooniste järgi võid endale värvilistest paberitest voldida hollandi, türgi ja sõdurimütsi.

Hollandi ja sõdurimütsi tegemiseks võta ristkülikukujuline paberileht. Selle lühema külje pikkus olgu pool sinu pea ümbermõõdust, millele liidad juurde 12 sentimeetrit. [Näiteks, kui sinu pea ümbermõõt on 54 sm, siis sellest pool on 27 sm, millele paned juurde 12 sm ja saadki paberi lühema külje pikkuseks 39 sm.] Paberi teine külg peab olema lühemast küljest 12 sentimeetrit pikem. [Niisiis:  $39 + 12 = 51$  sm]

Türgi müts voldi ruudukujulisest paberilehest, mille külgede pikkus on võrdne sinu pea ümbermõõduga. Mütsi võid kaunistada värvilistest paberiribadest tutiga.

MAIE STEINBERG

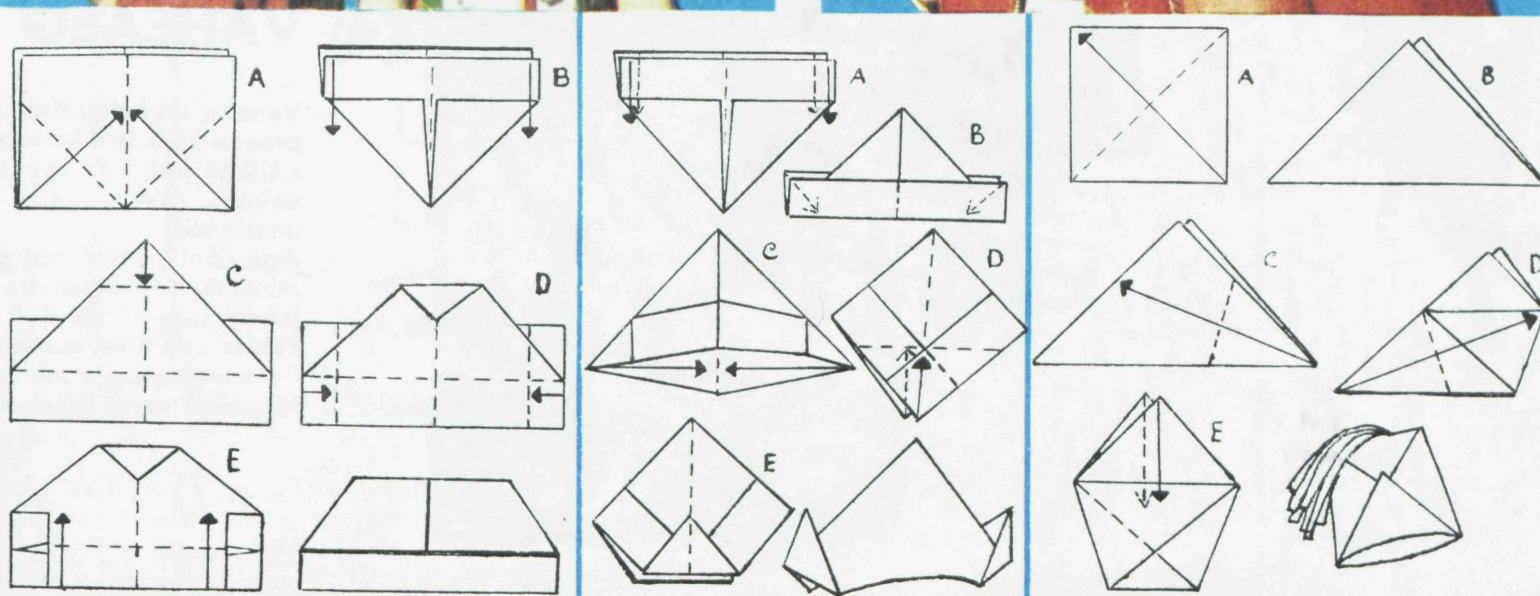
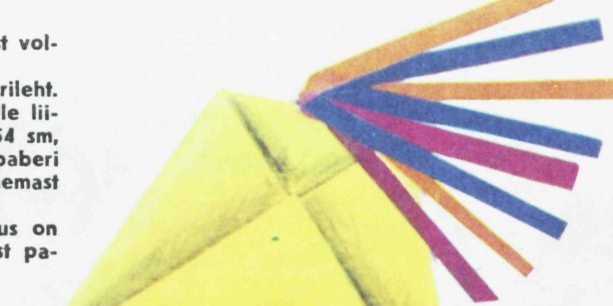

teda rusikatega. Tema hüppas voodisse, pani oma pooliku seinakella peale. Ma katsusin seda sealt alla lüüa, ei ulatunud. Püüdsin seda täis sülitada, kuid mokad olid nutust kõverad, ei saanud külge.

Vihast lõhki minemas, istusin nurka maha ja asusin oma osa sööma. Karli itsitas:

«Vihane kui tihane, pugib pisikest praoga saial!»

Oma tüki upitas ta kellalt alla alles lõuna paiku, kui minu oma ammu otsas. Ta mugis saia maia näoga ja kiitles:

«Oi, võib kell alles mõne asja magusaks fiksudal!»

Minu kõrisõlm plunksus jälle põnks ja põnks. Palusin alandlikult:

«Tahaks sinu osa mekkida.»

«Siis kui sa ahnepäitsi seadust enam ei tunnista.»

«Ei tunnista.»

Ta viis mind õue trepile, käskis vana viha viimseni välja puhuda. Puhusingi: puuh, puuh. Seejärel andis ta mulle oma poolikut hammustada. Too maitses tõesti minu omast sada korda paremini — noh, ikkagi suurem, ilma praota tükk ning kella poolt magusaks fikсутud.



«Ema, Piret, mina ja isa» —  
joonistanud 3-aastane  
MERLE HIIS Tallinnast.



«Sügis põllul» — joonistanud  
INGVAR VAGA  
Pärnu Pioneeri Majast.



## HAIGE KANA

Ühel päeval, kui õues mängisin, nägin pöösaste vahel haiget kana. Võtsin ta süle ja viisin tuppa. Hoolitsesin iga päev haige kana eest, söötsin ja jootsin teda. Kui ta sai juba haiget tiiba liigutada, pidasime aru, kelle kana ta võiks olla. Ema arvas, et küllap on naabrite oma. Võtsin kana kaasa ja läksin naabrite poole. Kui väravale jõudsin, tuli Leedi mulle vastu ja haugatas paar korda. Ta tundis mu ära. Naabrid olid kana nähes väga üllatunud ja küsisid, kust ma ta leidsin. Rääkisin siis, kuidas õues mängides teda märkasid ja kuidas kana meil elas. Nad kiitsid mind ja andsid mulle õuna.

TAMBET LINDMETS,  
Kärla 8-kl. Kooli  
IV klassi õpilane

## LÕBUS SUVE- VAHEAEG

Ootasid kaua suve ja nüüd on ta käes. Talvel lubas vanaisa, et suvel läheme kalale. Kui koolivaheaeg kätte jõudis, sõitsime vanaisa juurde

Vanaisa on kalur. Kala on ta püüdnud poisipõlvest peale ja praegu käib ta ikka veel tööol.

Käisime poistega iga päev mere ääres mängimas ja päikest võtmas. Arvasin juba, et küllap on vanaisa oma lubaduse unustanud.

Aga ühel päeval, kui poistega jälle mere äärde hakkasime minema, hõikas vanaisa meid tagasi ja ütles, et sõidame põhjaõngi sisse viima. Küll meil oli hea meel! Aitasime vanaisa, kuidas oskasime, proovisime isegi aerutada. Tagasiteel jutustas vanaisa meile meremehelugusid.

Järgmisel suvel lubas vanaisa mind kalameheks õpetada.

VEIKO OTS,  
Piiri 8-kl. Kooli  
IV klassi õpilane



1 2 3 4 5

Pane pildi osad õigesse järjekordal!

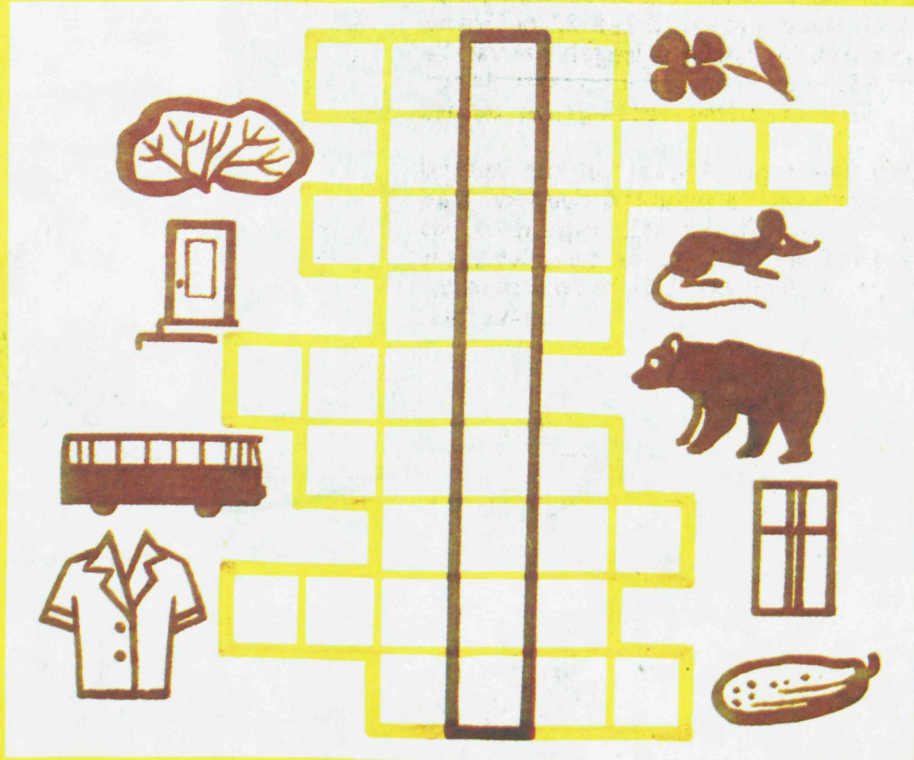

Kui kirjutad ruudustikku õiged tähed, saad jämedalt ääristatud ruutudes augustikuu rahvapärase nimetuse.

Joonistanud KARIN NIINEPUU

Pere läks matkale. Kaasas olid kõik need esemed, mida näed juuresoleval joonisel. Üks neist osutus tarbetuks. Milline?



ELKNO Keskmittee ja ENSV Pioneeriorganisatsiooni Nõukogu lasteajakiri «Täheke» nr. 8 — 1976. Ajakiri asutatud jaanuaris 1960. Ilmub kord kuus. EKP Keskkomitee Kirjastus. Toimetuse aadress: Tallinn 200 101, Pärnu mnt. 67-a. Toimetus käsikirju ei tagasta.

Kolleegium: E. Haamer, V. Kotkas, E. Mardj (peatoimetaja), H. Mänd, A. Piirma, H. Rattiste. Kunstiline toimetaja E. Pikk, vanem tehniline toimetaja A. Aare, vanemkorrektor E. Orgmets.

Telefonid: vastutav sekretär 681-319; kunstiline toimetaja 681-321; koolilelu, teadus, tehnika 681-315; kirjandus, kirjad 681-317; korrektor 681-316; üldtelefon 681-318.

Laduda antud 2. VII 1976. Trükkida antud 21. VII 1976. Trükiarv 68 000. Ofsetpaber nr. 1, 60x90/8. Trükipoognaid 2. Arvestuspoognaid 2,65. MB-07430. Tellimise nr. 2178. EKP Keskkomitee Kirjastuse trükikoda, Tallinn 200 001, P:nu mnt. 67-a.

Esikaanel SILVI VÄLJALI  
joonistus «Põlluteel».

Детский журнал ЦК ЛКСМ Эстонии и Совета Пионерской организации Эстонской ССР «Тäheke» («Звездочка»). На эстонском языке. Выходит один раз в месяц. Типография Издательства ЦК КП Эстонии, Таллин, 200 001, Пярну маantee, 67-а. Адрес редакции: ЭССР, Таллин, 200 101, Пярну маantee, 67-а. Цена 15 коп. Объем 2 печ. листа. Заказ № 2178. Тираж 68 000.

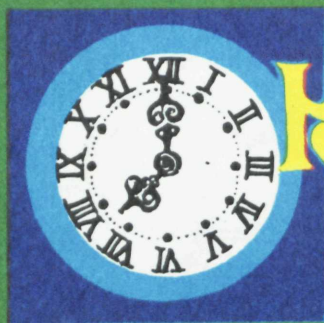

# KÜSI LILLEDELT KELLAEGA

Võilille õied avanevad varahommikul. Kogu aas lööb äkki kollaselt helendama. Aga juba pärastlõunal on aas jälle ühtlaselt roheline — võilille õied on taas sulgunud. Näed seda ju igal suvepäeval.

Nii avanevad päevaks ja sulguvad ööks paljude taimede õied. Seda põhjustab valguse, soojuse ja õhuniiskuse tugevus. Päikesepaistel koolduvad õie rohelised kattedehed väljapoole ja õis avaneb. Öhtupoolikul, kui õhk jaheneb, käänduvad kattedehed ülespoole ja sulgevad õie.

Kui tead, millal lilled ärkavad ja millal magama heidavad, võid selle järgi kellaega määrata.

Kord ma küsisin lilledeelt kellaega. Päike oli juba kesktaevast allapoole veerenud. Kuusik heitis aasale laia tumeda varju. Nägin, et võilille õied olid kinni. Tähen-dab, kell oli 15 läbi. Põllul oli vesihein valendavates õietähtedes. Kui vesihein on alles ärkvel, ei ole kell veel 17. Samas kasvas nälghein. Tema ladvaraagudel

olid õied suletud. Nälghein heidab magama kell 16. Nii ma siis arvasin, et kell võiks olla umbes 16.30.

Võib-olla ma eksisin veerand või isegi pool tundi. Aga aasal või põllu ääres jalutades polegi ju tarvis teada aega minutilise täpsusega.

Öhtul läksin metsa äärde, kus kasvas ogaliste okstega kibuvits. Tema õrnroosad õied olid suletud. Teadsin, et kell peab nüüd olema 20 läbi. Põlluserval olid pusu-rohu õied alles kinni. Need avanevad kell 22 ja jäävad lahti kella 4-ni hommikul. Ka põisrohi magab päeval. Ta avab õied kell 21. Põisrohu õied olid juba lahti. Seega oli kell 21 läbi. Niisiis arvestasin, et kell on umbes 21.30.

Küsi sinagi lilledeelt kellaega. Selleks on siin mõned taimed, mille õied avanevad ja sulguvad peaaegu alati kindlal ajal. Ainult tea, et lillekell käib õigesti üksnes päikesepaisteliste ilmadega. Kui taevas on pilves, siis läheb lillekell tingimata rikki või jääb hoopis seisma.

EINO TALI



PÕISROHI  
Õis avaneb kell 21  
sulgub kell 5



PUSUROHI  
Õis avaneb kell 22  
sulgub kell 4



SIGUR  
Õis avaneb kell 18  
sulgub kell 10

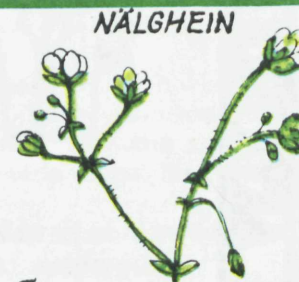

NÄLGHEIN  
Õis avaneb kell 10  
sulgub kell 16

VÕILILL



Õis avaneb kell 5  
sulgub kell 15

VESIHEIN



Õis avaneb kell 6  
sulgub kell 17

KARTUL



Õis avaneb kell 6  
sulgub kell 15

KIBUVITS



Õis avaneb kell 4  
sulgub kell 20