

# EESTI SKAUT



Valga Skautide Malev  
XX aastane

Nõmme Skautide Malev  
XV aastane

XIX aastak.

Juuni 194

# Skau did ja gaidid!

Käes on suvine laagri periood. Iga skaut ja gaid püüab lühematki aega veeta laagris — oma unistuse maailmas! „EESTI SKAUDI“ toimetuse ja talituse soovivad Teile „EESTI SKAUDI“ usinatele kaastöölisele, lugejatele ja sõpradele, parimat suvepuhkust, matkamist ja kosutavat skautlemist.

Ühtlasi palub toimetuse — laagris ja matkal olles:

- 1) koguda tegevuspilte;
- 2) koguda ja märkida üles suvisel perioodil läbielatud haaravamad elamused ning juhused;
- 3) koondades need kokku ja sügisel saata neist väärilisemad „Eesti Skaudi“ toimetusele ajakirjas avaldamiseks.



Järgmine „EESTI SKAUDI“ number ilmub septembris.

# EESTI SKAUT

JUULI

Nr. 6 — 1940

XIX AASTAK

## Skaut ja ühiskond

Skaut on puhas mõttes, sõnas ja teos.

Esimene, tähtsaim ja tuntuim loosung, millega skaut või gaid orgi astudes tutvub, on: „saa paremaks“ ja „alati valmis“.

Neis lühikesis loosungeis ei tundu pääliskaudsel vaatlusel erilist suurst, kuid neid lähemalt uurides, sügavamalt juureldes, jõuame veendele, et siin on peidus niivõrd suurel määral sügavust ja avarust, püüdmaks seda matkida, tekitab sageli tunduvald raskusi. Harjumuste ja kogemuste najal kasvab skaut ja gaid ajajooksul, orgis viibides, siiski niivõrd täisvereliseks, et püstitet loosungi täitmine kujuneb normaalseks tavaks ega vaja teisiti tõlgitsemist. Ajajooksul, käisikäes teiste skauttar-kuste õppimisega arenetakse iga päevaga paremaks ja ollakse täielikult alati valmis täitma ülesandeid, mis endile võetud. Ja neid kohustusi ei ole mitte vähe. Nad pole ka mitte väikesed, vaid on suured ja õilsad, on samad, mida ideaalühiskond üldse võib nõuda oma liikmeilt. Kui igast noorest poisist ja tüdrukust, kes käivad alles koolis, või kes juba on jät-nud sundkooliaastad selja taha, oodatakse energilist ja teovõimsat ning loovat riigikodanikku, kui organiseerimatuks, siis võib täie julgusega väi-

ta, et skautlikust orgist kasvav kodanik ei jää eluvõõramaks, pigemini võiksimet temast enam oodata. On ju skautlik noor läbi teinud teatava täiendava lisakursuse koolile seesmise ja välise mina paremaks muutmiseks ning kõrgemale arendamiseks. Seda peegeldavad paremini 10 skaudi seadust, mis nõuavad: usaldatavust, truudust, abivalmsust, heatahtlikkust, viisakust, sõprust, sõnakuulelikkust, julgust, töökust ja puhtust mõtteis, sõnus ning tegudes. Kasvatatud selles vaimus, skaut ja gaid kujuneb isiksuseks, kes on teovõimas ning loov kodanik. Temale võib ellu astudes usaldada ja anda igasuguseid ülesandeid, kohustusi, teades sealjuures, et neid täidetakse suurima täpsusega, niivõrd kui noore kodaniku võimed üldse võivad midagi pakkuda. Tahes-tahtmatult tekib küsimus, kas need noored pole siis varaküpsenud poisid ja tüdrukud, kellele edaspidine areng enam pole nii progressiivne ja nad võivad arengus jääda seisma? Lühike vastus selleks: ei, skautlik-gaidlik teenistus ei pidurda noort, vaid annab temale hoogu, kritiseerib võimalikke eksimusi, juhatab kätte tõelised inimsuse paleused. Ei ole ju mõeldav, et noorurina kasvades arenemisvõimelisemaks, sedavõrd vane-

mas eas muutuks degenerereeruvaks.

Peaks olema küll täiesti selge, et kui midagi on algul rohkem tehtud ja sinna ikka enam ja enam samas progressiivsuses juurde lisandub, peaks ka rohkem saavutatama võrreldes sellega kui algul on tehtud vähem ja sinna samas proportsioonis juurde lisatakse. Oleks see teisiti — poleks õige skautlik hüüdsõna — saa paremaks ja ole alati valmis. Neis sõnus peitub ka see mõte, et arenemine, edasijõudmine peab olema pidev ning järjekindel, püüdes sealjuures saada oma kaasvõitlejatest — seltsilistest paremaks, täiuslikumaks, olla teistest enam valmis tegema kõik mis meilt nõuab täiuslikuks saades elu ja ühiskond.

Seda kõike on skautlus-gaidlus tahtnud pakkuda oma noortele liikmetele maast madalast. Algul midugi kõike noorte iseloomu kohaselt ja pisemates ülesannetes ja lõpuks kõike, mis huvitab suuremaid. Sealjuures on noori õpetatud jääda alati hingelt nooreks, siis ei teki raskusi ühegi nooruses skautlusest omatud loosungi täitmisel, kui lubatakse neid vabalt rakendada ja kõik skaudid saavad olla täielikult õnnelikud vennad igale skaudile. Et aga õnn põhineb vabadusel ja vabadsus julgusel, siis ka seda tarkust on skaudid endas arendanud, püüdes olla rasketel silmapilkudes julged ja enesekindlad et jääda vabaks. Omades tahte ja veendumuse, arendada edasi skautluse vabaduse põhimõtteid ka teiste juures, peab igaüks eelkõige matkima oma

südametunnistust ja paremakspidamist, mis iialgi inimest ei peta! On vaja julgust tõe otsimiseks. Julgust on vaja enamasti parema saavutamiseks, õnne järele haaramiseks.

Julgust on vaja armastamiseks — veel suuremat julgust on vaja mõningate dogmade ümberhindamisel. Ainult see skaut ja gaid on julge, kes suudab hinnata ja kinni pidada skautlikest lubadusist ja tõutustist — jääda skaudiks, olla alati julgelt valmis vabadusetule hoidmiseks.

Püüdes end eeltoodu järele asetada julge mehena raskuste ette, peame siiski kahjaks tundma, et oleme palju aremad kui aimame. Argusest tingitult vaatleme ringi, teeme oma kaaslastele kurja! Kadugu argus, astugu meie südameisse tõelise julge meel, kes ei karda seista oma kaaslastega, kes ei karda seista ka üksi, kus olukord seda nõuab.

Olgu meile suureks eeskujuks suurima ligimisarmastuse kuulutaja rasked tunnid, kui ta jäi üksi endale kindlaks ning pidi selle eest surema, et tal oli julgust uskuda vabadusse.

Skauudid ja gaidid jääge julgelt kindlaks skautlikele põhimõttele, skautlikele seadusile, skautlikele loosungeile — siis säilib vaba areng eesti noorsoo arengus, siis võime olla õnnelikud ka tekkinud uues olukorras, kus vajatakse kõiki, kes on puhtad mõttes, sõnast, teos ja kes on küllalt julged, et olla alati valmis nende eest välja astuma.



## Ei kustu see tuli...

See oli aastaid tagasi, ühel võidutulel. Poldud küllaldaselt hoolitsetud põletismaterjali eest ja tuli ähvardus kustuda. Aga pisikesed skaudipoisid ja hundud olid need, kes tassisid metsast kokku terve riida kuivanud puid, et võidutuli võis tõusta uuesti võimsaks leegiks. Kuulsin siis ühte külataati teisele lausuvat: „Näe pisikesed teised alles, aga tule teevad suureks.“

Ma olin uhke neile poistele, sest teadsin, et neist kasvavad ühe teise palju suurema ja palju võimsama leegi õhustajad ja hoidjad. Tean, nii mitmeigi süda täitus rõõmuga neid väikesi tulehoidjaid nähes: ei kustu kunagi meie rahva hingest vabadusleek, niikaua, kui need tulihingelised noored, on selle kandjad. Kui nad juba nii noorelt õpivad hoidma seda püha leeki, eks nad siis kogu eluaeg õhutada seda ikka suuremaks tuleks, eks nad enda lapsigi kutsu kord soojendama südameid ja hingi selle püha uritule äärde. Ja nii leegitseb see tuli põlvest põlve Peipsist rannikuni, heites enda võimsat kuma üle Läänemere vabade voogude.

Seal seistes mul tuli siis meelde, et nendesamadele poistele on sagedasti ette heidetud, et nad pole küllaldaselt eestlased. Et kuuludes rahvus-

vahelisesse organisatsiooni, nad on hüljanud eestluse. Ma oleks tahtnud seal näidata säärasele etteheitjaile neid skaudipoisse, kes õhustasid meie rahvuse sümboolset märki — urituld. Ja mitte ainult seal, väliselt, vaid nende poiste südameisse oleksin tahtnud sääraseid kahtlustajaid viia, sest teadsin, et nende poiste südameis põleb sama tuli, mille välist märki nad õhustasid võidualtaril. Sama tuli, mis põles nende isade ja isaisade hinges — armastustuli oma kodumaa ja rahva vastu. Ei saa see olla teisiti, sest need poisid on enda isade pojad. Need poisid on imenud selle ema rinda, kelle esiemad aastasadu kannatades kõige rängemaid raskusi, ei lakanud lootmast paremaid aegu, ega kaota uskumast eesti rahva eluõigusesse. See lootus ja usk on kantud edasi sugupõlvest sugupõlveni ja see on kandunud edasi ka nende poiste südameisse ja verre. Ei saa see olla teisiti, sest need poisid on eesti emade ja isade pojad!

Ja niikaua, kui lehvivad veel liilialipud, kui laanekuuskede all valendavad skaudipoiste telgid, kui maanteil kõlab matkalahul ning rannast rannale süüdatakse võimsaid skaudi lõkkeid — niikaua ei kustu see tuli — kodumaa armastuse püha urituli.



Laagrituli kutsub.

## Valga Skautide Maleva linnulennult

Käesoleva aasta märtsis möödus 20 aastat, mil malev oma tegevust alustas de facto. Asutamise mõtte algatajaist — A. Reinmann, E. Lübik, ja E. Urb — viimane püsib veel praegugi maleva nimekirjas, kuma teised saatuse tahtel üle maa laialipaisatuna on kaotanud sideme oma endise malevaga. Meenutades saatuse taht, tuleks loetleda pikk rida avaliku elu tegelaste nimesid, kes kantuna soovist kasvatada noori isamaalikus vaimus, pakkusid meie lõunapiiri linnas viibides malevale omi paremaid soove ja juhiseid noorte kasvatustööks. Olgu neist siinkohal nimetatud maleva vanemad ja SS Ühingu juhtivaid tegelasi: dir. T. Grünberg, kindral J. Oasmaa VR I/2 ja II/3, kpt. J. Jakunovitš, kol. K. Reitel VR II/3, kol. V. Trossi VR I/3 ja II/3, V. Laar, dir. A. Raudsepp, F. Tremuth, A. Kõiv, A. Ojakäär, R. Rooleid, pr. Niggol, van. ltn. R. Lentsius j. t.

Samuti olgu nimetatud Valgast lahkunud vanemad tegelased, kes juhtidena võtsid osa noorte vahetust kasvatamisest maleva ridades, nagu: E. Valdmann, V. Neumann, A. Lepin, A. Kasak, F. Buschmann, H. Mitt, R. Jõgi, pr. R. Soomuste, A. Rakso (†), V. Jõgi, E. Sulsenberg, E. Sumboru, K. Aid, E. Veeber, A. Krausberg, A.

Saarpuu, R. Adamson, H. Peep (†), J. Haar, B. Lattik j. t.

Ei võiks ka nimetamata jätta neid, kes juba oma varajasest noorusest alates on kõigiti kaasa aidanud kuni käesoleva ajani skautlikule tööle malevas, nagu skm. A. Orav, nskm-id E. Kallas, N. Pästlane, E. Tuudelepp, V. Altin, V. Peterson, P. Saar, H. Piip, A. Uussalu, E. Allas ja skj. V. Kattai, ning veel terve rida kasvavat noorust.

Ülaltoodud lühike loetelu annab asjale lähemal seisjaile kaunis kujuka pildi neist kelledel igal oma erihuvid, kuid kes liitusid loovaks ja viljakandvaks tööks ühisel eesmärgil — kasvatada väarikale sugupõlvele väarikam järglane.

Ajaloo üldreegli järgi on igal rahval ja riigil paratamatult oma tõusu — ja mõõna ajad. Sama nähe tuleb ette ka maleva elus, tõestades vana aksioomi — paigal püsimist ei ole, kes ei lähe edasi see läheb tagasi. Tõususi ja mõõnasi maleva elus ei saa just võrrelda oma tagajärgedega riikide ja rahvaste elule — on ju maleva oma arvult küllalt piiratud, mis ei mõjuta üldsuse elu; ihe maleva suur tõus ei tõsta veel tervet skautlust, samuti tundub tema mõõn üldsusele mõneajalise palavikuna.



Maleva Staap: Istuvad vasakult: maleva vanem major A. Siller, juht nskm. H. Tajur. Seisavad vasakult: sekretär nskm. E. Tuudelepp, abijuht nskm. N. Pästlane, õppejuht eesk. sk. V. Kattai. Pildil pduvad abivanem dir. A. Rikken ja majandusejuht nskm. P. Saar.

Mõõnad maleva elus on tingitud peamiselt suurearvulise juhtide korruga lahkumise tõttu, mille juures lahkujad unustavad järglastele oma ideede ja ametite üleandmise ja uutel juhtidel tuleb enne pikemat aega asjaga tutvuda, mis osalt mõõna tekkimise põhjuseks. Tõusu põhjustab tegelaste aktiivsus, viimane asjaolu sõltub nende vabast ajast — pole ju malev senini ühelegi tegelasele tasunud töö ja vaeva eest, on püütud osaliselt tasuda vaid tegelikke kulutusi, niivõrd kui maleva aineeline seisukord seda on võimaldanud.

Maleva liikmete arv on olnud kaunis kõikuv — ulatunud kuni 600 ja kahanevad ka alla 100. Käesoleval ajal on liikmete arv püsivalt 250 inimese piires, kes kuuluvad maleva koosseisu kolme lipkonda, ja kolme rühma, mis tegutsevad Valgas, Tõrvas, Laanemetsas ja Pukas.

Praegu on maleva allüksuste vanemate

ja juhtide kohtadel rida kohal tuntud tegelasi mitmelt alalt, mis suuresti soodustab maleva elu arengut ja läbisaamist niiseltskonnaga kui ka naaberorganisatsioonidega.

Valga Skautide Malev, astudes üle 20 aastase künnise, töötab endise innuga edendada ja arendada noorsoo kasvatamist riigi lõunarajal, milleks teda tiivustab eelkäijate eeskujud ja lootused. Tähistades oma kestvust juubelilaagriga 17.—24. juulini s. a. Valga linna vahetus läheduses, loodab malev oma külastajate ridades näha kõiki, kellel südame lähedane meie isamaa ja noorte tulevik, kes laagrit külastades isiklikult võiksid veenduda noorte heast tahtest ja kuulda nende töötuse kinnitust skautliku hüüdega

Isamaa auks — ALATI VALMIS!

—r.

## Mälestusi Valga Skautide Maleva asutamisest ja tegevusest 1920/1921. a.

Vabadussõja lõppedes jäid koolilõpilased, kes seisid sõjaväe koosseisus, veel edasi tagavaraliikmete nimistustesse kuni demobilisatsiooniläbiviimiseni, s. o. kuni maikuni 1920. a., mil ka Valga koolide õpilased sõjaväest lõplikult vabastati. Koolide õpilased kes seisid sv. üksuste nimistustes, jätkasid Sv. Ülemjuhataja sellekohase käsukirja põhjal õppinguid koolides, mida tegid ka õpilased Valga koolides. Täpset arvu ei mäleta, kuid arvan, et Valga õppivast noorsoost võttis vabatahtlikutena sõjaväeteenistusest osa ca 50—60 õpilast keskkooli viimastest klassidest, kellede hulgast kümmeõpilast võttis osa oma üksuste koosseisus ka lahingutegevusest, kusjuures mõned said isegi raskesti haavata ja põrutada.

Sõjaväeteenistusest vabanedes tundsid noored otsest vajadust organiseeruda, et jätkata ühiseid kogumisi ja leida tegevust ka väljaspool õppetööd organiseeritult nagu oldi harjutud sõjaväe koosseisudes.

Loomulikult, et organiseerimise põhituumaks jäi noorte sõjalise ettevalmistuse arendamine, nagu seda tiivustas võidetud sõda ja suur mõte ning tahe olla valmis kaitsma seda suurt väärtust — vabadust, mis oli unelmaks okupeeritud aasta sadu. Eriti agaralt korraldasid organiseerimist need poisid, kes olid käinud sõjas või võtnud osa tagala teenistusest, Algul ei leitud

seda õiget suuna. Otsiti ja katsestati. Asutati mitmeid ühinguid, ringe ja seltsi. Käidi koos meelt lahutamas ja omavahel koolitöösse puutuvaid küsimusi selgitamas ning meelsamaks vestlusaineks oli Vabadussõja aineistik. Püüti leida sobivamat tegetsemise ala koolitöö kõrval, mis oli üldiselt kooskõlas selle vaimuga mida sisendas noortele Vabadussõda.

Neist organiseerimise algatusist ja otsinguist võtsid osa innukalt ka nooremad õpilased, kes Vabadussõjast osa ei võtnud. Peale eesti rahvuse organiseerusid ka teised — läti ja vene noored, sest Valgas leidsid neid võrdlemisi suurel arvul. Organiseerimisest võtsid osa ka suurel arvul tütarlapsi, kes õppisid tütarlaste keskkoolis.

Tegutsemise innust tiivustatud püüti peale seltside tegevuse leida veel muidki tegetsemise võimalusi, mis võib olla ehk oligi iheks põhjuseks, et Valga noored suhtusid väga soojalt skautluse küsimusse. Skautluse liikumise kohta püüti leida selgust, kuid asja uuduse tõttu ei saadud õigeid vastuseid mille tõttu selle liikumise algatamine kippus jääma soiku.

Hästi ei mäleta, kuid see oli 1920. a. kevadel — kui minu poole tulid kaasõpilased Eduard Urb ja Arnold Reimann (praegu arst Tallinnas), et pidada nõu skautluse liikumise nurgakivi panemiseks Valgas ja



Kolonel K. Reitel VR II/3,  
end. maleva vanem.

asutada Valgas skautide malev. Peale läbirääkimiste otsustasime asjaga pihta alata ja nõutada Tallinnast vastavaid juhiseid, kus skautlus oli juba rajatud varem. Skautlusest, kui niisugusest, oli meil kõigil ähmane ettekujutus. Olime kuulnud, et skaudid olid omi hinnatavaid teeneid ülesnäidanud Buuride sõjas kindral Baden-Powellilt juhtimisel — kuid rohkem ka suurt midagi. Esimesed kirjalikud juhendid tööks ja organiseerimiseks saime Tallinnast 14. 7. 20. a. välissekretäritl hra B. Raudsmaalt (Raudsmann) sellekohase järelepärimise peale. Peale nende kättesaamist algasime organiseerimist täie hoo-, julguse ning suure innuga. Organiseerimise algul jaotasime ametid omavahel järgmiselt: maleva pealikuks jäi Ed. Urb, abiks nende ridade kirjutaja ja adjutantiks A. Reimann. Vahepeal valmis ka maleva põhikiri, mis leidis kinnitamist 29. juulil 1920. a. Sellest teatasime ka tookordsele koolidirektorile Tõnis Grünberg'ile, kes asjasse suhtus väga soojalt, andes selleks omalt poolt mitmeid kasulikke näpunäiteid ja juhtnööre, eriti mis

puudutasid skautluse sihte ja organiseerimist. Staabi ruumideks kasutasime algul E. Urb'i korterit, mis asus kapten Irve tänaval nr. 15, kuid hiljem tegevuse laiendamisel üüriti eri ruumid Poska tän. nr. 7.

Valga skautide maleva organiseerimisest osavõtmiseks saadetud üleskutsele järgnesid suurel arvul kaasõpilasi nii omast kui ka teistest koolidest, kes suhtusid asjasse pooldavalt, seetõttu teostus organiseerimine kiiresti. Kui palju just õpilasi astus malevasse esimesel registreerimisel, seda enam täpselt ei mäleta, kuid neid võis olla 60—70 õpilast, kes kuulusid mitmesse rahvusesse.

Vahepeal olgu juurdetähendatud, et maleva vanema ametikohused võttis lahkelt oma peale tookordne keskkooli võimlemise õpetaja hra Ferdinand Treumuth, olles meile noortele väärtuslikuks nõuandjaks ja kaasatöötajaks; rühmade vanemate kohused võtsid enda peale kooliõpetajad August Kõiv, A. Ojakov (Ojakäär) ja Karla Rotberg (Rooleid).

Maleva organisatsiooni aluseks võeti üldiselt need põhimõtted, mis olid maksvad ka sõjaväes, kuid selle vahega, et maleva koosnes ainult rühmadest, kellede juhid alusid otseselt maleva pealikele ja viimase kaudu maleva vanemale.

Kompanid puudusid täielikult. Arvuliselt rühmi organiseeriti vastavalt malevasse vastuvõetud liikmeile. Iga rühma koosseisu kuulus 20—25 skauti. Algul organiseeriti 2 rühma, kuid hiljem kui liikmete arv tõusis formeeriti neid juure rohkem. I rühma juhiks määrati skaut Elmar Valdmann (praegu konstaabel Narvas) ja II rühma juhiks — skaut Verner Neumann (praegu o.-ü. „Põhjala“ asjaajaja-direktor — Tallinnas). Nagu juba tähendatud võtsid Valgas skautluse liikumisest elavalt osa ka teistesse rahvustesse kuuluvad õpilased ja hiljem, kui viimaseid oli malevasse vastuvõetud võrdlemisi suurel arvul — formeeriti neist vastavad rahvus-rühmad. Nii kuulusid läti rahvuse skaudid — Läti ja venelased Vene rühmadesse. Läti rühma juhiks oli kooliõpilane August Leepin (praegu Läti Peakonsulaadi sekretär Tallinnas), kuid Vene rühma juhi nime olen kahjuks unustanud. Umbes samal ajal formeeriti ka ratsaskautide ja jalgratturite salgad, mille koosseisu kuulus 10—12 skauti. Ratsa salga juhiks määrati skaut Oskar Kõvask, kes oma loomult oli innukas ratsasportlane, pühendades kogu oma vabaaaja ratsasõidule, kuna jalgratturite salga juhiks määrati skaut R. Jakobson, kes samuti oli tubli jalgrattur-sportlane.

Täit tunnustust tuleb avaldada ka Valga tütarlaste gümnaasiumi õpilastele, kes võtsid innuga osa Valga skautide Maleva tööst.

Iseseisev naisrühm organiseeriti 27. ap-



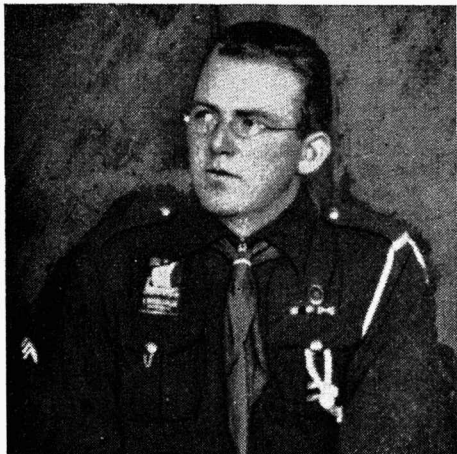

Skm. E. Urb, maleva juht 1920. a.

rillil 1921. a., kuhu algul kuulus ca 30 gaidi. Gaidide juhiks määrati prl. Rufina Kõiv (praegu pr. Soomuste), abiks prl. Herta Blum (praegu pr. Maavere, arst Tartus) ja rühma juhiks prl. Anni Pastarus (praegu pr. Zirk), kes noorsoo üritustes paistsid silma väga energiliste õpilastena. Ei saa jätta mainimata ka tookordse Valga naiskeskkooli direktriisi kadunud prl. Marta Pärn'a teeneid, kes skautlussegaidlusse suhtus pooldavalt ja aitas oma kogemustega palju kaasa organisatsiooni arendamisel. Hiljem, liikmete suurenedes, organiseeriti rühmi juurde, vastavalt tarvidusele.

Järk-järgult arenedes tõusis maleva liikmete arv 1921. a. suveks ca 150 peale, mida tuleb lugeda võrdlemisi suureks arvuks kui arvesse võtta Valga piiratuid olusid.

Õppuseid peeti üldiselt sama kava järgi, nagu need olid tol ajal kehtivad ka sõjaväes, kusjuures peamist rõhku pandi distsipliini arendamisele, rivilisele väljaõppele, võimlemisele ja lihtsamatele taktikalistele õppustele. Erilist rõhku pandi distsipliinile, et noori hoida vaos mitte ükski malevas vaid ka koolis ja kodus. Oli ju tookordne noorte ülalpidamine võrdlemisi lodevaks muutunud sõjaolude tagajärjel. Siinjuures märgin heameelega, et distsipliini nõuetest pidasid heatahtlikult kinni kõik maleva koosseisu kuuluvad skaudid. Minu mälestuse järgi tuli eksijaid karistada ainult mõnel üksikul juhul.

Õppusi skautidega peeti hommikuti enne koolitöö algust. Kogunemiseks oli tavaliselt ettenähtud linna tapamaja tagune „Primets“ ja Osoli ms. rajoon, kus pidi kohal olema õppuste päevadel (3 pv. nädalas) täpselt kell 05.00. Õppus kestis ca

2 tundi ja peale seda siirduti linna, staabi juure, kust siis laiali mindi koolitöö jätkamiseks. Õppustele hilinemisi tuli ette väga harva. Õppuste peamiseks juhtideks olid hra Treumuth, Urb ja nende ridade kirjutaja, kusjuures võeti läbi peamiselt rivilist osa ja võimlemist. Sõjariistad loomulikult puudusid, kuid neid asendasid ca 1,5 mtr. pikkused skaudi kepid, mis olid hoiul staabis.

Avalikkusele esineti esmakordselt 24. aprillil 1921. a., milleks korraldati Jüripäeva puhul Valga linna turuplatsil paraad. Sellest võttis osa kogu skautide malev, mille koosseisu kuulus 5 rühma, jalgratturite rühm ja ratsa salk. Paraadi võttis vastu poeglaste keskkooli dir. hra T. Grünberg maleva vanema V. Treumuth'i ja rühmade vanemate ning maleva pealiku saatel. Paraad läks üldiselt hästi korda ja jättis avalikkusele hea mulje, nagu tookordsetest ajalehtede kirjutistest võis seda näha.

Sama aasta suvel korraldati kaks taktikalist õppust skautidele — üks päevane „Primetsa“ rajoonis ja teine öine „Tambre“ metsa rajoonis — milledest osavõtt oli võrdlemisi rohkearvuline. Öhtul enne tegutsemist, korraldati poolte laagrites lõketulesid, kus rühmajuhid selgitasid skautide ülesandeid ja muid sellega seoses olevaid küsimusi. Õppustel, ülesannete täitmine skautide (luurajate) poolt teostati innukalt, mõnikord tuli neid selles isegi pidurdada. Agarusega paistsid eriti silma skaudid Johann Ilves (praegune Valga abilinnapea), Jaan Ratnik, Sõgel, Alfred Orav, V. Neumann ja teised, kellede nimed olen kahjuks unustanud.

Sama aasta suvel korraldati ühe ööpäe-



E. Lübbik, maleva abijuht 1920. a.

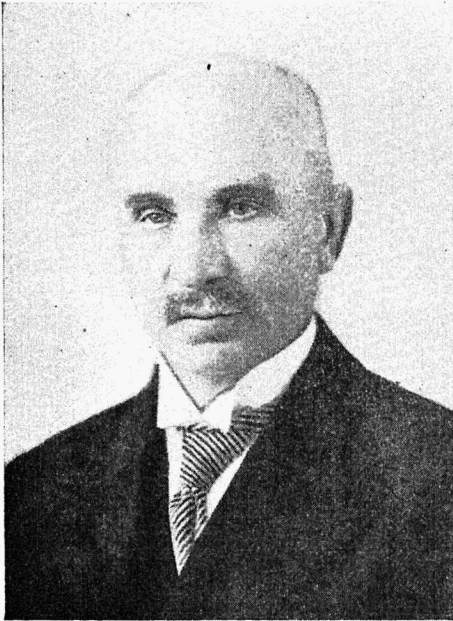

A. Stafenau,  
hundude pere vanem 1932. a. alates.

vane laager Sangaste raudteejaama piirkonnas Emajõe kaldal — millest peale skautide võtsid osa ka gaidid. Laagris veedetud aeg püüti ära kasutada otstarbekalt, korraldades mitmesuguseid õppusi, mängu jne. Samas peeti ära ka jalgpalli matš kohaliku „Tsirgulinna“ noortega. Laagrisse minek ja sealt tagasitulek teostus rännakkorras.

Ei oleks liigne mõned märked teha ka vormi kohta, mis teatavasti tihedalt seob ühte seltsi või ühingusse kuuluvaid liikmeid. Seda enam kerkisid vormi asjad üles malevas, kus vormikandmine oli teataval määral ühenduses ka skautluse sihtidega. Püüti ühist vormi saavutada üleilmselt tuntud skaudi vormiga, s. t. hakati (muidugi kel see oli võimalik) omal kulul muretsema laiaäärega skaudi kaabusi, vasta-va löikega pluusesi ja põlvpükse. Suuremal osal skautidest oli vormi muretsemine aineliselt täies ulatuses võimatu, seetõttu tuli piirduda ainult kaabuga ja kuue või pluusi vasaku õla külge kinnitatud ca 10 cm pikkuste lindikestega. Omal jõul püüdisid vormiküsimusi lahendada ka gaidid, kes sel alal saavutasid rahuldavaid tulemusi. 1921. a. suveks olid gaidid pea kõik riidetud üldtuntud gaidide nägusasse vormiriietusse.

Suuresti aitas lahendada skautide maailma küsimuse 1921. a. algul sõjavägi sel teel, et skautide malevatele müüdi odava hin-

na eest Inglise-Ameerika sõdurite varustist, mida ei saanud kasutada sõjaväes — väikeste numbrite tõttu. Kui palju neid ülikondi saadeti Valga malevale — seda enam ei mäleta, kuid suurem osa skaute kandis neid riideid vastavate skaudi märkide ja tunnustega. Nähtavasti sarnaseid riideid anti ka teistele malevatele, mis paistis eriti silma skautide I kongressil, Tartus 20. ja 21. märtsil 1921. a., millest võtsin osa koos Ed. Urb'iga. Ka seal paistis silma üldine sõjaväeline rietus, mida kanti vastavatele skautidele ettenähtud eraldusmärkidega. Osa kongressist osavõtjaid kandis küll puht skaudi-riietust, kuid minu mälestuse järgi oli neid võrdlemisi vähe.

Kokkuvõetult olgu tähendatud, et Valga Skautide Maleva asutamisse suhtusid nii koolide juhatused kui ka seltskond hästi, samuti võtsid osa nimetatud liikumisest võrdlemisi suurel arvil nais- ja meeskooliõpilasi. Tööd tehti suure innu ja hea tahtmisega, mis aitas palju kaasa noorte arendamisel. Loodan, et see vaim ja teotsemiseind on püsinud senini, nagu see oli ka maleva asutamise päevil.

Soovin Valga Skautide Malevale tema 20. aastapäeval südamest õnne ja raugemata tahet ja edu edaspidiseks tegevuseks.

E. Lübik,  
end. Valga Skautide Maleva  
pealiku abi.



Verner Neumann,  
rühmajuht 1920./21. a.

## «Concordia» lipkonnast

1925. a. kevadel, mil koolides kõige kibedamad ajad, asutati gümnaasiumi pois-test maleva uus skautrühm. R. Jõgi ettepanekul valiti rühma nimeks „Concordia“. Tänu energilisele vanemale R. Jõgile ja rühmajuhile I jsk. A. Oravale tõusis uus rühm peagi malevas esirinda. Peagi omatakse: kaarikud, rapiirid, raamatukogu, trummid j. t. tarbeasjad. 1928. a. algusel on lipkonnal mõõna aeg. Rühmavanema ja rühmajahi lahkumisega jäi ka rühm soiku. 3. III 1929. a. elavneb jälle tegevus. Peakoosolekul valitakse vanemaks proua Niggol ja juhiks R. Adamson. Rühmas edeneb töö jõudsalt, kuigi vanemaks on naisterahvas. Korraldatakse isegi 3 öö-päevane laager. 13. jaan. 1930. a. valitakse V. Peterson rühmajuhiks kes jätkab edukalt eelkäija tööd. Rühma seis malevas on keskpärane. 1931. a. peakoosolekul valitakse rühmajuhiks A. Krausberg ja abiks J. Haar. Korraldatakse Karulas kolme ööpäevane laager. 1932. a. jäi rühma tegevus soiku. Ähvardab likvideerimis oht, kuid 20. märtsil otsustaval peakoosolekul valitakse V. Peterson rühmajuhiks. Leitakse,

et rühm tuleb säästa. 25. sept. võtsid seitse skauti maleva juhtide kursusest osa. 29. nov. lahkus V. Peterson ja asemele sai B. Lattik. Rühm saab nagu värsket õhku juure. Tegevus areneb jõudsalt. 2. aprillil 1933. valitakse uueks rühma vanemaks ltn. Lentsius, rühmajuhiks H. Piip ja abiks A. Saarpuu. Rühm tõuseb malevas jälle esirinda. Edukalt tegutseb roverite salk, andes isegi välja maleva hääle kandjat „Skou-ding“. 10. mail 1934. a. sai rühmajuhiks jälle V. Peterson. Nädal hiljem laager Pikkjärvel. 25. mail saab uueks vanemaks V. Laar. Rühm asus samal ajal Ü. E. N. Ü. Valga osakonna juurde, saades omale ise ruumid. 9. aug. sai juhiks A. Krausberg, kes aga lahkkelide sunnil lahkuib 15. nov. ja asemele sai E. Veeber. Lahkkelide tagajärjel lahkus suurem osa poisse kogu varendusega. E. Veeber võttis asja päris tõsiselt; hoog tõusis. Rühmast sai side erialaline rühm instr. H. Peep'i eestvõtul. 2. okt. 1935. a. tuleb pereheitmine, sest rühm lõhkeb ja pooltest liikmetest R. Soldani eestvõtul asutatakse malevasse „Side“ rühm. „Concordia“ juhiks jäi E. Veeber ja

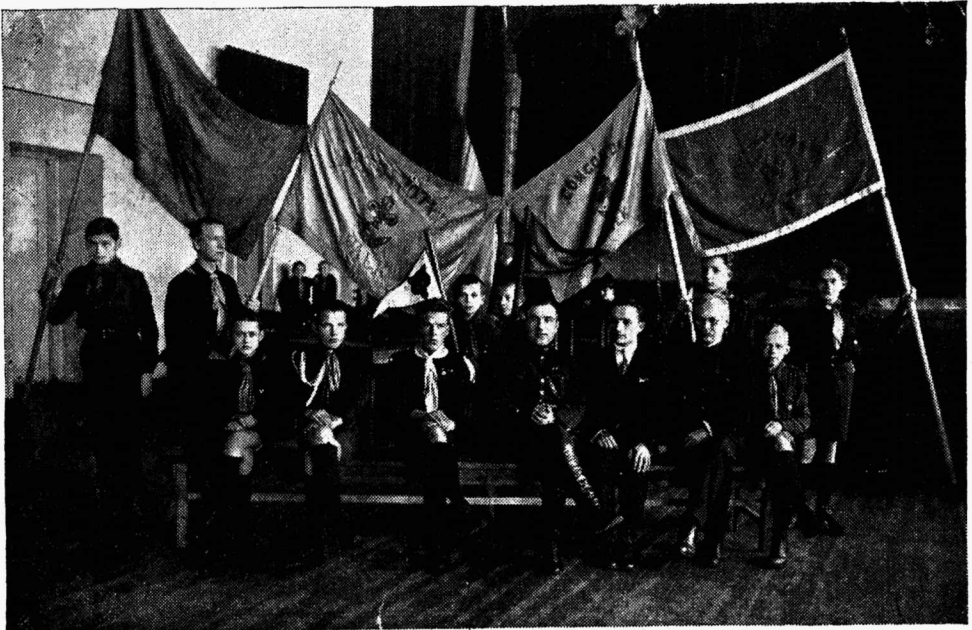

Maleva staap 1926./27. a. Istuvad paremalt 2. gümnaasiumi direktor Tõnis Grünberg, 3. rühma vanem Gustav Loor, 4. maleva vanem kapten J. Jakunovičš, 5. maleva juht skm. F. Buschmann ja 6. maleva adjutant R. Raudsepp.



„Halli Hundi“ skaute esmaabi tunnis.

abiks E. Tuudelepp. Endine edu ei kahane kauaks. 4. jaan. korraldatakse oma jõulupuu ja asutakse ettevalmistusi tegema aastapäeva peoks. E. Veeber lahkub ajutiselt ja juhtimise võttis üle E. Tuudelepp. 25. jaan. 1936. oli aastapäeva pidu, mis õnnestus hiilgavalt nii majanduslikult kui ka sisuliselt. 16. veebr. valitakse rühmajuhiks E. Tuudelepp ja instr. E. Veeber.

Kevadel sai rühm omale uue lipu, pitsati ja muud varandust. 1. mail asutatakse rühmajuhi poolt Laanemetsa kaks salka, mis jäid „Concordia“ juurde. Juulil võtsid

7 skauti osa III E. Sk. M. Suurlaagrist 6.—8. aug. rühma laager Koiva kaldal. 2. dets. sai rühmast suguharu kus oli kaks skautrühma ja üks vanemskautide klubi. Suguharu vanemaks valitakse n.-skm. E. Normet. 7. veebr. 1937. a. asus suguharu juhiks V. Jõgi, abiks E. Tuudelepp, vanemsk. juhiks A. Saarpuu. 1. nov. lahkus V. Jõgi ja asemele valitakse E. Tuudelepp. Skautrühmavanemaks valiti K. Tints. 1. apr. 1938. lahkus E. Tuudelepp ja juhi kohused võttis enese peale A. Uuesalu kuni juulil valitakse suguharu juhiks V. Kattai. Maleva poolt liidetakse „Metspojad“ ja „Russi“ rühmad „Concordiaga“. V. Kattai võttis suguharu oma südameasjaks ja „Concordia“ kerkis peagi malevas esirinda. Praegu on „Concordia“ lipkonnas 84 liiget. Lipkonna vanemaks on n.-skm. E. Normet, abivanem E. Mägi, lipk. juhiks esk. V. Kattai, abijuhiks n.-skm. E. Tuudelepp. I-se skautrühma vanemaks K. Tints, juhiks esk. A. Sokkand, II-se sk. rühma vanemaks koolidirektor J. Saar ja juhiks II jsk. K. Tamm. I-se hundukarja vanemaks A. Alto Saar ja karjajuhiks I jsk. F. Vint, II-se karja vanemaks V. Kastor ja juhiks I jsk. K. Kald. Vanemskautide vanemaks A. Kärt ja juhiks n.-skm. E. Tuudelepp, abivanemaks n.-skm. V. Peterson. Majandusjuhiks on n.-skm. V. Altin, sekretäriks I jsk. E. Talve. Hundude üldjuhiks on esk. L. Laurits.

E. T-pp.

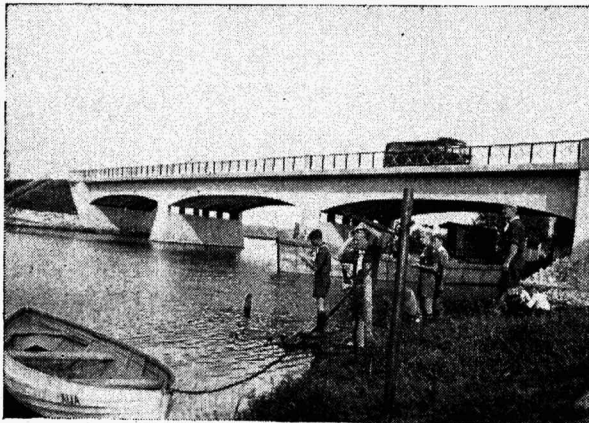

Valga skaute jalgrattamatkal Riias 1939. a.

H. Tammart

## Öö eesliinil

„Tulevad ... nüüd tulevad!“ sosistab Mikk.

„Lori! Ei need täna enam tule!“ vastab aastatelt vanem ja rahulikum. Aga sellest hoolimata küünitavad mõlemad pinguldatud tähelepanuga vaadata mustavasse metsahämarusse, millest tahaks näha läbi. Läbi ja sisse — mis seal on!

Tuhandeid mõtteid ristleb läbi valvajate peade, tuhandeid kujutelmi tekib ja hajub. Tunnid venivad rindeolukorrale harjumatult, masendavas hiirvaikus. See sööb närve, see paneb võppuma iga kerge praksatuse juures.

Tuleb seal juba midagi. Vaikus ... ootus! Ei — asjatult oli mõeldud — ei olnud seekordki! Aga nüüd — kas ei rooma piki seljandikku tumedad, kühmas varjud. Seal paremal, kas ei olnud see püssiraua kõlksatus vastu oksa? Nüüd ... nüüd välgatas vari üle lage-da...

Ei — ka see oli silmapete, ka see oli ülespiitsutatud närvide hull kujutus, sest siin ei olnud ju midagi. Kõik on harukordselt vaikne, peaaegu nagu jõuluõhtul — nii väga-väga vaikne ja rahulik. Aga ometi rusub seletamatu lummus valvavaid poisse kaugel; üksildasel valvepostil, ja hirm poeb salaja hinge.

„Aleks, ma kardan!“ tuleb kahinal nooremalt.

„Rumalus!“ kahiseb teine vastu. Aga pole kahistatud julgustusesõna ise üsna vaba hirmust, mida piinav teadmatust ja rusuv vaikus aina süvendavad.

„Kui plaksataks nüüd ainuski püssipauk, oleks parem ... muidu teeb hulluks ...“

„Vait ... ole vai ... Meil on tarvis kuulatada ... teravasti ...“

Ja jälle vaibub ärev sosin. Jälle jääb kaks eelposti valvurit kuulatama teraselt öiseid häáli rindeesisel, keset sügavat ja hulluksajavat vaikust.

Suu surutud kitsaks viiruks, kerge-

kaarelised heledad kulmud kistud kipra, pingutab noorem sihtida pimedusse. Huuled poolavali, kuulatab tumedavereline ja ta suunurk teeb iga kerge naksatuse juures võppuva liigutuse ülesalla.

Aeg venib üle kesköö. Metsaalune eespool mustab pimedamalt kui enne. Siis katkeb noorema kannatus.

„Ma ei suuda enam ... ma lähen vaatama ... pean edasi ehk ... jooksen siit minema!“ sahistas närvilisest ägedusest võppuval häälel.

„Ra-hu ... Sa ei tohi!“

„Tohin! Pean tohtima ... ei saa ... miski ajab.“

„Sinu skauditõotus — mõtle sellele! Kas sa ei pane seda millekski!“ paiskas Aleks välja.

„Ma ei murra seda seal eespool. Ma teenin ka seal kaugemal isamaad,“ urises teine.

„Ei — ei! Siin ... siin on su ülesanne. Seda täites ela ja sure, sest ainult hea kohusetäitja teenib õieti oma isamaad.“

Aga teine ei kuule. Nõudmine muutub palveks, silmapilguga paisub juhuslik mõte võimsaks sooviks. Mõlemad vaidlejad on unustanud aja ja ümbruse. Nad on püssid jätnud kaevikuservale, seisavad hargisjalu selle põhjal ja hoiavad üksteist õlgadest. Nad võitlevad, kisuvad hoolimatult teineteist. Niisama tugev kui on ühes soov seltsilist tagasi hoida, tahab teine vastasele lähemale, et käristada hetkekski närvetapvat vaikust.

„Siiski ... siiski! Sa lubad mind ... ma ei lähe kaugele, aga ma pean teadma, mida tehakse seal nii vaikselt,“ püüab noorem vanemat veenda.

Ja vanem annab järgi. Lootusetult heidab ta käega ja asub täitma unustatud ülesannet, valvama kitsast lagendikku metsa ees. Aga nüüd, kus pole enam pidurdajat, on nooremal korraga

raske minna. Nüüd enam ei lähekski nii väga sinna mustavasse metsapimedikku, nüüd parem istuks kaevikus ja vaataks silmi ja kõrvu teritades ettepoole. Kuid see on hetkeline tunne, mis ruttu möödub. Mõne viivu pärast seab Mikk end minekuvalmis. . .

„Sina, Aleks . . . võib juhtuda, et ma ei tulegi tagasi, kuuled . . .“ Nõutult jääb noorem vait. . .

Vanem küll kuuleb, aga ei taha sest mõelda. Tema mõtleb parem sellest, kui kaunis ja ilus oli mängida möödunud suvel Ülemiste liivadüünides luurmänges, mõtleb sellele poistekambale, kes nüüd on hajutatud laiali sõjakeerises. Ja ta tahaks korraga, et oleks rahu, et nüüd juba aitaks isamaa teenimisest, ja et nüüd ka võiks teisi suuremaid eesmärke, Jumalat ja inimkonda teenida. Aga ei ole rahu kusagil, ei ole isegi noores poisisüdames rahu, siin kaugel liini ees. Ka tema tahab edasi, igatseb ja otsib. . . Aleks ohkab.

„Sina, kuuled?“ kahistab jälle Mikk. „Kui mind ei peaks enam tulema, siis ütle emale . . . ütle talle, et ma ei . . . ei kartnud . . . ja et ta oli mul meeles.“

Mikk vaikib viivu, nagu oleks tal väga raske. Ta vaatab jälle ööd ja metsa enese ees. Ta mõtleb surmale. Ometi — kui see ka nüüd peaks tulema, midagi ei saaks teha selle vastu. Ta viivitab veel. . .

„Aleks, kuuled sa?“ algab ta jälle. „Me tülitsetime, aga . . . ma ei tahaks, et see lõhuks meie sõpruse. See ei lõhu ju?“

„Rumalus . . . ei!“

„See on nii hea, sest et . . . kui sõprus jääb, siis ma tean, et sa pärast sõda

tuled vahetevahel siia kaugemale metsade taha ja. . .“

Mikk vaatab kaugemale. Üle noore näo lehvib hele sära. Siis ta läheb. Aleks jääb üks ikaugele rinde ette kogu juuniööks. Nii teraselt kuulatab ta iga püssiklähvatust kauguses, iga oksapraksatust võsas — ta ootab sõpra tagasi. Aga mida sagedamaks muutub relvade jutt eespool, seda enam usub ta, et säält enam ei tulda.

Tulevad uued mehed eelpostile. Möödub uusi öid ja päevi, vihmaseid ja päikesepaistelisi. Aga kui poolteise nädala pärast algab rünnak vaenlase liinidele, leitakse kaugelt, eelposti eest, langenud koolipoiss, kes on kummargil üle püssi ja kelle kokkusurutud peopesas on pädrunipide.

On jälle suvi, vaikne ja pehme juuniöö. On jälle õhtu, samavaikne kui siis, kord aastate eest. Piki Koiva jõe kallast astub aeglaselt neljakümnendates aastates mees, pöördub enne Koikküla järsult paremale ja kaob metsaüksildusse.

On üks künegas ja rist seal kusagil, ja kivi nende ääres, suur punakas põllukivi. Hellasti pühib aastates mees puulehti kivil, seab künkale madala kalmuküünla ja laseb mahedas suveöös väriseda kergel leegil.

Sügav tõsidus helgib selle inimese palgelt. Mitu tundi põleb küünal, mitu tundi istub mees sügavais mõtteis. Siis tõuseb ta, loeb sirgelt risti ees seistes palvesõnu ja murrab üksildase kalmu äärest peotäie männioksi ühele vanale naisele, ühele vanale emale äärelinnast ning sammub aeglaselt tulnud teed tagasi.

## Jnimene olla . . .

Inimene olla — on leina naeruga kanda, üksteise ligi hoides valude, võitude teel.  
Inimene olla — on süda rõõmule anda, elu kui haaranud saatuse vihane neel.

Inimene olla — on roose ohakaist luua, luua, ehitada, kuid hävitust — ei!

Inimene olla — on antud karikast juua,

kuid loobumust, elupelgumist — ei!

Inimene olla — on rinnas armastust

[hoida,

sirutada käsi, kus hukkumist näed . . .

Inimene olla — on tegude ihades loita:

homse poole sirutet soonised käed.

ENN UIBO.

## Taevaisa aita, et oleksin homme parem, kui olin täna!

Nõmme skautide maleva 15-aastasele teotsemisele tagasi vaadates meenub see lühike skautide palve, kuna selles öieti on kokku võetud kogu skautlike ürituste ülim siht ja suund — saada paremaks. Ja nimelt kõigepealt saada paremaks oma sisemiste, hingeliste väärtuste poolest, sest see on ju igas inimeses kõige muu alus ning põhi. Kõik mis maailmas kunagi inimeste läbi on toime tulnud, kõik mis me oma ümber sellisena näeme, on kunagi oma alguse saanud inimese mõttes, sise-maailmas, ja see mõte on siis teoks muutunud sellisena, nagu oli mõtte algataja ja selle edasiarendajate ning teostajate vaimne väärtus ja suund, mis nad sellele mõtteloomingule suutsid anda. Kõik need, kes juba noorelt ühes meie skautide ja gaididega päev-päevalt oma silmad ja mõtted maapinnalt üles tõstsid tõsise soovi ja palvega, et Taevaisa aitaks neid homme olla ikka järjest parem, kui olid täna, on aastatuhandete jooksul loonud ja toonud meie ellu kõik selle, mis maailmas üldse on head, ilusat ja õilsat, ses avaras ulatuses, kui see on inimeste läbi saavutatud; — ja kas ei ole vastupidise mõtteviisi järeldus kõik see maailmas, mis meie elu siin raskeks teeb, mis inimestelt röövib esiti sisemise ja tihti hiljemini ka välisegi päikesepaiste ja paljusid viib pimedasse meeleheitesse, — neid paljusid kahetsusväärseid, kes ei ole osanud või suutnud tahta saada päev-päevalt paremaks, neid õnnetuud vaimset pimedaid, kellele elu valgem ja parem pool, see pool, mille pärast ainult maksab elada, on nagu sueltud!

Skauudid, teie olete need õnnelikud, kes varasemast noorusest alates näevad lah-tiste, rõõmsate silmadega elu ilusamat poolt! Teie sammute esirinnas nende seas, kes päevast päeva rühivad paremuse poole- igaiüks oma päikesekiire poole, mis talle taevast vastu särab, ja kõik ühes-koos meie kalli kodumaa ja rahva üldise õnne ja heaolu poole!

Õnnelikud olete ka teie, meie Nõmme skauudid, juba seepärast, et teiegi olete tohtinud 15 aastat kuuluda sellesse suurde päev-päevalt ikka paremaks saada taht-vasse Eesti noorsoo valimiku peresse! Aga kui teie täna igaiüks üksikult oma südames hindavalt tagasi vaatate neile tu-lemustele, mis te pikka aega skaut olles olete saavutanud, siis kindlasti leiata, et need tulemused erisikute juures on küll väga mitmekesised, erinevate väärtustega, ja seda päris loomulikult, sest väga palju



H. Valma,  
Nõmme SS esimees.

oleneb sellest, kas keegi skautluse liilia all kõige hea eest on võidelnud kogu hin-gega, teadlikult, või ainult niisama ühes teistega skautluse välist külge kaasa tehes. Sellest seisukohast proovige end täna ka teie, õigusega juubeldades, rõõm-sad Nõmme skauudid, hundudest kuni va-nemate juhtideni, ja kui siin leiate puu-dusi, kui mõnel tulemused väikesed, siis ei ole kunagi, ka juubelpäevalgi, hilja asja parandama asuda, nii et edaspidi teadlikumalt skautluse suunda pida-des ja sihti nähes ning mõistes tulemused oleksid paremad, skaudiväärsemad. Teie aga, tublid, teadlikud Nõmme skauudid, kes 15 aasta kestes olete suutnud saavutada palju head, või koguni parima, mis skaut-lik kasvatus pakkuda võib, teile on kind-lasti rõõm tulla appi oma nõrgemalle kaas-võitlejalle, võtta nad käekõrvale, avada nende silmad õiget skautlikku nägema ja aidata neid teadlikumale ja sellega ka tulemusrikkamale üritusele kõikide skau-tide ja skaudisõprade üldise sihi poole — saada ja suuta järelejätmatult, väsimatult (Järg lhk. 143.)

## Nõmme Skautide Malev juba XV aastane



Skm. A. Mitt,  
Nõmme Sk. Mal. vanem.

Või juba 15 aastat! Ammu see oli, kui esimesed poisid iselaadi vormis ja laiaäärelistes kübarates Nõmme tänavatele ilmusid?

Aeg on möödunud märkamatu ja ei märkaks seda iseegi praegu, kui mitte

nii mõnedki endised poisid veel nüüdki ei jalutaks laiaäärelistes kübarates Nõmme tänavail, talutades käekõrval, või lükates vankrikeses enda eel tulevase skaut-gaide. On selle aja jooksul olnud hetki, mil valitses lausa rõõm, kuid on olnud ka aegu, mil pidi lausuma Hamleti kuulsaid sõnu: „Olla, või mitte olla!“

Tänu Pühale Jürile, need rasked ajad on mööda, või vähemalt näivad mööda olevat. Oleme suutnud kätte võita endile seisukoha valitsuse, omavalitsuse ja seltskonna silmis; jääb ainult, skautide kümnet seadust mees pidades, kindlalt ja lootusrikkalt oma rada edasi sammuda. Seda loodan ja ootan mina kõigilt oma vanadelt ja noortelt, suurtelt ja väikestelt skautvendadelt.

Valitsegu meie keskel, nagu seni, üksmeel ja täieline arusaamine kõrgest eesmärgist ja abinõude kasutamisest selle poole pöördumisel.

Selleks tahame olla „Alati valmis!“

A. Mitt,  
Nõmme Sk. Mal. vanem.

## XV aastat

Vaatame tagasi!

Maleva asutati 1925. a. suvel. Tallinna Skautide Malevasse kuuluv, kuid Nõmmel elutsev, esk, Elmar Leinberg, tiivustatud skautlikust vaimust, organiseeris Nõmmel grupi poisse, tutvustades neid skautliku idee ja -sihiga. 25. juulil koguneti Nõmme vanasse koolimajja. Sel päeval algas liikumist Suur Mäng, mis 15. aasta jooksul on haaranud kaasa sadasid noori Nõmme kodudest. Kuni varasügiseni valmistati ette juhte, õpiti skautlikke teadmisi, mängu; lagaerdati, koguti kaasnoori — ja vägevalt lõi Nõmme noorte südameis lõkkele skautlik elutuli!

Samal ajal oli skautlikust ideest huvitatud nõmmelane hr. Karl Mitt, tehes eeltoid vastavaks organiseerimiseks vanema-

te seas. Kuulnud niisugusest, Mitti nimelisest isikust, esk, E. Leinberg asus otsin-gule, et luua selle kaudu sidet vanema generatsiooniga. Eesnime mitteteades, pöördus otsija hra Adolf Mitti poole, kellel ei olnud aga mingit sidet skautliku organiseerimisega. Niisiis, ränk eksimine! Ent see tõi skautidele sõbraks hra Adolf Mitti, sõbraks, kes nüüd juba 15. aastat on parimaks ja truimaks hingeks Nõmme skautdipoistele. Ühiselt leiti peagi „õige“ hr. Mitt, kelle energilisel kaastööl loodi Nõmme Skaudisõprade Selts.

Ja siis algas suur töö! Rühmast poistest kasvas peagi malev. Juriidiliseks aluseks ja teoks Nõmme avaliku elu tege-lasist koosnev Sõprade Selts, eesotsas esi-mehe hra Karl Mittiga, asus Malev, male-





Nõmme Sk. Mal. SS juhatus.

vavanema hr. Adolf Mitti ja malevapealiku E. Leinbergi energilisel juhtimisel, skautlusele võidurikkale rajale.

Esimene avalik esinemine meelitas kokku Nõmme oludes rekordilise arvu kodanikke. See oli tunnustus, oli vanemate poolt käe pakkumine koostööks. Palju, palju noori said skautvendadeks, püüdes ühise kõrge sihi poole, palju vanemaid sõpru aitas tasandada teed. Täis rõõmu, julgust, skautlikku vaimu — nii algas teekond tulevikku.

15. aastat on kadunud kiiresti! On teh-

(Algus lhk. 141.)

ikka homme olla parem, kui suutsin olla täna!

Teie vanema sõbrana, kes rohkem kui veerandsada aastat neid skautlike töekspidamisi on püüdnud osalt ühes teiega ellu rakendada, võin teile, skaudid, kinnitada, et see püüe ja pingutus end tasub, rikkalikult tasub. Ja mul ei ole teile, armsad Nõmme skaut-pojad, teie juubelpäeval teist paremat soovida, kui et ka teil kõigil see õnnestuks, mis on õnnestunud ja õnnelikuks teinud parimad meie eesti skautidest: l a k k a m a t u t a h e — s a a d a p a r e m a k s !

Nõmmel, juunil 1940.

H. V a l m a,  
Nõmme Skaudisõprade Seltsi  
esimees.

tud palju tööd, ületatud sageli esilekerkivaid raskusi. Peamiseks mureks oli — kodu! Algaastail peeti koondusi niigi viimase võimaluseni koormatud koolimajas, siis juhtide kodudes ja sageli Nõmme mühava männiku rüpes — nii suvel kui talvel — ei miski suutnud peletada skaudi rõõmsat meelt. Kuid pere kasvades suurenes üha vajadus ühise kindla peavarju järele. Vanemad sõbrad leidsid ja andsid selle. Nüüd, möödunud talved, asuti juba kolmandasse kodusse, vanasse koolimajja, Pärnu mnt. 84, oluist kõige avaramatesse ruumidesse, tänu Nõmme linnavalitsusele. Juba maleva asutamisest algades on skautide palavamaks sooviks olnud luua ja ehitada oma kodu — oma hoone, koduks kõikidele skautidele, s. t. koduks, kus ka teised skautvennad üle kodumaa, võiksid puhata Nõmme kosutavas kliimas. On tehtud aastate vältel palju eeltööd, ent omal jõul teostada seda, ei ole kahjuks õnnestunud.

Ruumide muretsemisel ja vajalikuga varustamisel samuti laagritarvete soetamisel on toeks ja abistajaks olnud Skaudisõprade Selts. Malevale osaks saanud sõpruse eest 246-e liikmeline pere hüüab täna vägevalt: „Aitäh“!!

15. a. jooksul on 19 skauti jõudnud nskm. või skm. tähisteni. Skautsõbrana ja teenete eest on malevavanem Adolf Mitt juba aastaid tagasi ülendatud Peastaabi poolt au-skautmatriks. Hulk noori skaute on sir-

gunud meesteks — meeste ridadesse! Ent kord lõkkele löönud tuli ei ole neis kustunud. Sügavale südamesse on skautlus põletanud kolmeharalise liilia — sihi valguse, headuse ja vendluse kõrgete tippude poole. Skautlikul mängul ei ole lõppu!

Ja nii näeme 16. aasta lävel skautide ridadeski tugevaid ja pikki mände — põliseid skaute.

Paljud esimesist on siiski läinud — elu on nõudnud neid teisale; mitmed on skaudina varisenud Emakese-maa rüppe (mälestagem!); mõned jalgadelt raputanud skaudi-rajaja tolmud!

Maleva vanemaks on raugemata hingega skm. A. Mitt, 15. a. on ta skaudina täitnud suurt ja vastutuserikast maleva vanema ülesannet, hoole, armastuse ja sooja südamega. Ta on olnud lõkkeks, mille ümber kokku kogunevad skaudid.

Maleva juhina on skm. E. Pavelson juba palju aastaid jaganud skautidele ja hundudele oma rikkalikust kogemuste salvest palju, ilusat ja õilsat.

Skaudisõprade Seltsi juhib pikemat aega agar ja põline noorsootegelane hr. H. Valma.

15. aastat väsimatut sõprust ja truud südant on andnud skautidele Seltsi juhatuselikked hr. A. Lukin ja pr. R. Taimsalu. Kõigi nende vanemate sõprade rinda ehib svastika.

Millega tasuvad noored teie vaeva ja hoole? Teie, juhtide ja sõprade eeskujul on jätnud jälje iga skaudi ja hundipoja siseellu! Teie olete end jaganud paljudele noortele ja paljud noored omavad endas osakese teist. Noorus on materjal, millest vormitakse teoseid — inimesi. Vormija oskusest sõltuvad tulemused.

Nõmme noortest on kasvanud ja kasvavad mehed, ja kui näete neid jätkavat teed tublide ja heade isamaapoegadena — eks ole see siis tasu — Teie töö vil!

Skautide maleva on Nõmme vanemaid ja suuremaid noorsooorganisatioone — ja ainus, kes on suutnud poolteist aastakümnet püsida elujõulisena.

Rohke ennastalgava töö ja tegevuse kõrval on skautidel alati jätkunud energiat ja aega kaasa aidata paljudele seltskondlikele üritustele. Ka nüüd, tähistades 15. aastapäeva Võidupühal ja jaanipäeval, aidatakse kaasa Eesti rahva võidupäeva hüvaks kordaminekuks. Võidupüha õhtul korraldavad skaudid suure lõkketule, mis süüdatakse võidutule leegist. Mõlemal päeval skautlikke mänge, võistlusi, loterii-allegrii, näitus, paraad jne.

Kõik skautvennad ja nende sõbrad — tere tulemast! Pikk tee on käidud — jälle edasi, uue aasta radadele!

A. K o o p,  
n.-skm.



Nõmme Sk. Mal. Staap.

Keskel Maleva vanem skm. A. Mitt, Temast vasakul maleva juht skm. E. Pavelson.

# Lühikroonikat lipkondadest

## I „Põhjapoegade“ lipkond.

I lipkond on organiseeritud Kivimäe algkooli juurde, organiseerides selle kooli praegusi ja endisi õpilasi. Niisiis üksus on 100% kooli-üksus nii nagu seda näeb ette ka vastav määrus. Üksusesse kuulub praegu 21 skauti ja 30 hundut. Üksust juhivad e-sk. L. Mandre, teda abistavad II jsk-d U. Kristjuhan, E. Leirost ja L. Sild.

Üksuse skautide pea huvialaks on matkamine. Kuigi üksuse skautide poolt on matkatud läbi ligi 20 riiki, on pearõhk matkatel pööratud Eestile, sest enne kodumaad ja siis alles võõrad rajad.

## II „Jälgurite“ lipkond.

„Jälgurite“ lipkond, asutati 1940. a. Viimane moodustati teisest skautrühmast. Lipkonna juhi k. t. on I jsk. **Linold Miller**. Vanemaks on pioneerpataljoni ülem kolonel **Haljaste**. Lipkond koosneb ühest skauti ja vanemskautide rühmast. Skautide juhiks on I jsk. **H. Puusner**, kuna vanemskautide juhiks on II jsk. **A. Valma**.

## III „Metsapoegade“ lipkond.

Nõmme „Metsapoegade“ lipkond pühitseb ühes malevaga oma 15. aastapäeva, kuigi ta algas oma tegevust rühmana. Nii kui pea iga üksus, nii ka „Metsapojad“ on näinud oma tegevuses hiilgepäevi, kuid on olnud ka teatud kriisi, mis kippusid nii mõnigi kord tegevust halvama. Pahedest on aga üle saadud ja praegu läheb tegevus enam-vähem rahuldavalt, kuigi võib nimetada, et tööd võib veel paljugi teha, mis üksuse kõrgemale tõstaksid.

Kui me vaatleme nüüd viimase aasta tegevust, kus lipkonda asus juhtima master **Ets**, võib lipkond oma tegevusega rahul olla. „Metsapoegade“ tegevust edustas suurel määral Nõmme tennis klubi juhatus, kelle lahkkel vastutulekul võimaldati meile tennisklubi ruumide kasutamine talvekuudel. Olemegi ütle mata tänulikud hr-le **Põlluas'ile**, **Raud'ile** ja teistele selle suure vastutuleku eest.

Tennisklubi ruumid võimaldasid meil skautliku tegevuse kõrval süveneda sisemängudes, milledes „Metsapojad“ maleva esivõistlustel silmapaistvat osa etendasid.

Meie tegevuse kordaminekuks on aga suurimad teened meie lugepeetud lipkonna vanemal hr. ins. **N. Semjonovil**, kes igal ajal ja igas olukorras on olnud nõu ja jõuga meile abiks. Usume isegi, et ilma te-

mata vaevalt „Metsapojad“ oma tegevuse sarnaselt oleks suutnud kujundada, nagu ta praegu on. Iga üksus võib alati rahulikult tegutseda, kui tema vanemaks sarnane isalik ja skautlik sõber nagu „Metsapoegadel“. Teda dubleerib suurel määral, peamiselt „majanduslikult“, meie abivanem hr. dir. **Kadak**, kelle sõbralik suhtumine poistesse samuti teretuldud ja tänatud. Praegu tegutseb meil kaks üksust: skautide rühm II jsk. **R. Urvani** ja van. skautide rühm I jsk. **V. Sammi** juhatusel. Kuna nimetatud juhid on alles lühemat aega oma kohtadel, ei saagi tulemused väga silmapaistvad olla, kuid tööd tehakse tublisti. Praegu käib kibe ettevalmistus maleva aastapäeval korraldatava skauttööde näituseks. Ka aastapäeval toimuvad mitmesugused võistlused ja ettevõtted nõuavad tugevat ettevalmistust.

Nii on tööd ja tegemist küllaldaselt ja ise loodame kõigeparemat. Kuidas see õnnestub, seda näeb hiljem, sest ka teised üksused rapivad mehemoodi.

„Metsapojad“ tervitavad kõiki maleva 15. aastapäeval ja loodavad kõigi kaasabi maleva ürituste heaks kordaminekuks. On ju maleva käekäigust olenevad ka allüksuste omad.

## IV „Tunglahoidjate“ lipkond,

asutati 1938. a. Töötab praegu lipkonna juhi n-sk. **Tammekännu** juhtimisel. Lipkonna koosseisu kuuluvad IV ja „Hundi“ rühm, ning hundude kari.

IV rühm (asutatud 1924. a.) ja töötas iseseisvalt kuni 1938. aastani. Rühmast on aastate jooksul läbi käinud 200 skauti, kes juba elus omale iseseisvalt teed rajavad.

Rühmajuhiks on II jsk. **Sillaots** ja vanemaks kooliõpetaja **A. Parts**.

Liikmeid praegu 27.

„Hundi“ rühm on nooremaid malevais. Algas tegevust 1938. a. 8 skaudiga, kelle juhiks oli I jsk. **Leo Päi**. Kahe aastase töö tulemusena ta saavutas malevas silmapaistvaid tulemusi. 1938./39. aastal tuli rühm eeskujulikuks rühmaks malevas ja 1939. aastal võitis „Halli hundi“ võistluse.

Praegu juhivad rühma II jsk. **E. Mik** ja vanemaks on n-sk. **K. Venno**. Liikmeid 31.

Hundude kari töötab väikeses koosseisus II jsk. **Hugo Kaare** juhtimisel. Liikmeid 15.

Lipkond töötab skautlikus vaimus ja rühhib kindlate eesmärkide poole.

Skm. R. Kärner

## Juhiseid asjaajamise korraldamiseks Eesti Skautide Malevas

### I osa.

Oma igapäevase elu korraldamisel ei saa skautlus tahes tahtmata piirduda puhtskautlikkude aladega, vaid lahendada tuleb ka terve rida administratiivseid ja majanduslikke küsimusi, olgu see peastaabis, malevas, lipkonnas, rühmas või salgas. Olgu ruumide hooldamine, remontimine, olgu kodu mööbli, õppeabinõude ja raamatukogu korraldamine, ülevaadete ja asjaajamise fikseerimine, vajalike andmete säilitamine jne.

Malev, lipkond, rühm, salk on grupp noori, kes organiseerinult vabal tahtel, teatud eesmärgi suunas tegutsevad ja seda omavahel kokkulepitud tingimuste piires. Viimast kajastavad meie organisatsiooni põhimäärus ja kodukord. Põhimäärus on meie organisatsiooni formaalseks aluseks ja on kooskõlas maksvate seadustega, ning samade seaduste alusel registreeritud vastavate riigivalitsuse organisatsioonide (praegu Siseministeerium) poolt. Kõik malevad, lipkonnad jne. on vastutavad võimu ees oma tegevuse eest, ning on kohustatud sellest tegevusest andma aru, kui seda nõutakse.

Eesti Skautide Malev on üks sarnastest organisatsioonidest, ning malevad, lipkonnad on tema liikmete koondused ilma väliste õigusteta, küll aga autonoomsed oma sisemises korralduses, omades tegevuse võimalused Eesti Skautide Maleva põhimääruse ja kodukorra piires ja alludes Eesti Sskautide Sõprade Liidu peakoosoleku poolt valitud vastavate organite (peastaabi, revisjoni-komisjoni) järelevalvele, kes omakorda vastutavad malevate, lipkondade tegevuse eest Eesti Vabariigi ametasutuste ees.

Kuna Eesti Skautide Malev on organisatsioon, kelle tegevus, asjaajamine, raamatupidamine ja tegevusest aru andmine on piiratud vastavate seaduste normidega, siis on ilmne, et ka organisatsiooni allüksused — malevad, lipkonnad jne., kui selle organisatsiooni osad, peavad samu norme silmas pidama. Sellepärast on väga tähtis malevate ja lipkondade juhtidel ja nende liikmetel neid nõudeid tunda ja asjaajamise vastavalt sellele korraldada. Samuti nõuavad organisatsiooni enda vajadused sellel alal kindlat korda ja süsteemi ja iga-sugusest ühistööst (ühises ettevõttes), kus ühist varandust käsitletakse, on selle ühisvaranduse täpne arvesta-

mine vastastikkuse usalduse esimesi tingimusi, ütleb üks meie kaaluvaid noorsoo-liikunise juhte.

Nii lähtume siis kahest seisukohast:

1. mida nõuab avalik-õiguslik kord, ja
2. mida vajab organisatsioon, malev, lipkond, rühm, salk enese sisemine elukorraldus.

Maleva, lipkonna rakendusraamatud on eelmainitud üksuste tegevuse kirjapanemiseks ja asjaajamise korraldamiseks. Kuna meil arendatakse väga mitmesugust tegevust, siis on siin esialgu raske orienteeruda, sest ei jõua ometi kõike tegevust ja iga majanduslikku vahekorda rahasse ümber arvestada.

Tegevus koosneb aga tegudest ja siin tuleb teha vahet n. n. õigusliselt tähtsate ja õigusliselt vähemtähtsate tegude vahel. Õigusliselt tähtsad teod on need, mis toovad ka teo kordasaatjale või teistele mitmesuguseid õigustusi ja kohustusi. Avalik kord nõuab üksuselt õigusliselt tähtsate tegude protokollimist, ühestähendamist teatud kindlate nõuete, formaalsuste piires.

Siia kuuluvad:

1. Peakosolekutel ja koosolekutel arutatud küsimused:

a) põhikirjad, kokukorrad jne. vastuvõtmine

b) liikmete vastuvõtmine ja nimekirjast kustutamine

c) valimised

d) tegevuskava ja eelarve kinnitamine

e) maksude määramine

f) aruannete kinnitamine

g) tegevuse lõpetamine ja muud

2. Juhtkonna, revisjoni ja asukohtu koosolekud

3. Rahaline asjaajamine

4. Kirjavahetus

5. Dokumentide ja arhiivi korraldamine

Nii näeme, et asjaajamise toimingute vorme ja viise, samuti nende raamatute ja kaustade arv võib olla suur ja mitmesugune. Loomulikult ka nende ülestähendamiste sisendamine ja pidamise viis.

Meie üksuste peasaabi, malevate, lipkondade, rühmade ja salkade asjaajamine senisel kujul tuleb võtta revideerimisele ja ümberkorraldamisele. On ju meie asjaajamine senini neis üksustes olnud juhuslik ja tihti puudulik, tekitades raskusi ja vahel ka asjatut paberiuputust, kuna puu-

duvad juhtnöörid ja ühtlased juhendid, mille tõttu tehakse palju asjatut keerulist tööd ja tagajärg? Asjaajamine ei ole ikkagi korras. Ja nii tekivad ka arusaamatused, mis ei jäta mõju avaldamata kogu meie tegevusele, raskendades tööd.

Sellepärast on tarvilik ja otse hädavajalik meie senist asjaajamist organisatsioonis ja tema üksustes ümber korraldada ja ühtlustada, mis oleks meie üksustes lihtne, täpne ja ühtlane.

Sarnane asjaajamine on, mis tagab meie organisatsioonis korra, mis hõlbustab tööd ja võin.aldab saada ülevaadet meie tegevusest.

Ärgu loetagu välja siit kantseleilikkuse üldistamist või selle tõstmist kõrgemale skautlikust tööst. Ei, esikohale jääb ikka skautlik töö, kuid seda reguleerigu ja jäädvustagu asjaajamine.

Asjaajamine veeretab kahtlematult lisakohustusi juhtidele, ei ole ju meil kasutada palgalisi kantseleijõude. Kuid see tuleb teha. Ja et säästa võimalikult aega ja jõudu produktiivseks loovaks tööks, tuleb leida süsteem, mis võimalikult vähese ajakuluga annaks maksimaalseid tulemusi. Tuleb kaaluda hoolikalt, missugused rakendusraamatud, kaustad, nende kasutamise viis ja hulk on meile igasse üksusesse hädavajalikud.

Niisiis kokkuvõtt eeltoodud seisukohast:

Asjaajamine peab reguleerima ja dokumentaalselt jäädvustama üksuse administratiivset ja majanduslikku ala. Esimesel alal peavad rakendusraamatud peegeldama ja reguleerima üksuse jooksvat tööd. Selleks peetakse protokolliraamatut, tegevuskroonika-raamatut, käsikirjade raamatut, nimestikke jne. Majanduslikku elu käsitlev raamatupidamine näitab üksuse varasid ja raha-summasid, ning hõlbustab ühtlasi nende kasutamist.

Ni ühed kui teised andmed ei evi tähtsust ainult jooksvas töös, vaid neid tuleb säilitada võimalikkude hilisemate vajaduste jaoks. Selleks peab iga üksuse juures olema korraldatud arhiiv.

Arvestades piiratud tööjõudu, mis juht saab omistada asjaajamisele, olgu viimane korraldatud võimalikult ratsionaalselt; raamatute ja kaustade piiramise kõrval olgu ka sissekantavad andmed ainult tingimata vajalikud. Üksuste erinevate töötingimuste ja nõuete tõttu ei saa läbi viia täielikku ühtlustamist kõigis üksustes malev, lipkond, rühm, salk, vaid tuleb liigitada vastavalt üksuse nõuetele.

Vajalik on vaid ühtlustada asjaajamine üleriigiliselt. Ühtlustamine olgu teostatud eelkõige sisuliselt, väliselt võib mõningaid

pisierinevusi olla. Asjaajamise kooskõlastamiseks kinnitatagu sundusliikude ja soovitatavate rakendusraamatute vorme peastaabis.

Need oleksid üldised seisukohad, millest lähtudes alljärgnev ettepanek — juhised asjaajamise korraldamiseks Eesti Skautide Malevas.

Meie organisatsioonis tuleks asjaajamine jaotada viide ossa:

1. Peastaabi
2. Maleva
3. Lipkonna
4. Rühma (Karja)
5. Salga.

Vastavalt sellele ka asjaajamiseks vajalikud rakendusraamatud ja kaustad:

#### Peastaap, Malev, lipkond: ..

##### Raamatud:

- a) Kroonika (tegevuse r.)
- b) Protokolliraamat
- c) Käskkirjade preventide r.
- d) Kassaraamat
- e) Vararaamat
- g) Raamatukogu põhinimekirja
- h) Aumärkide saajate register
- i) Skaudijuhtide register
- j) Fotoalbum

##### Kaustad:

- a) Kirjavahetus
- b) Nimekirjad
- c) Käskkirjad
- d) Kassa dokumendid
- e) Põhikirjad, kodukorrad, määrused
- g) Mitmesugune
- f) Teenistuslehed

#### Rühm (Kari):

##### Raamatud:

- a) Kroonika (tegevuse) rmt.
- b) Kassaraamat.

##### Kaustad:

- a) Kirjavahetuse
- b) Käsukirjad
- c) Kassa dokumendid
- d) Mitmesugune

#### Salk:

##### Raamatud:

- a) Kroonika (tegevuse) rmt.
- b) Kassa raamat.

##### Kaustad:

- a) Kassa dokumendid
- b) Mitmesugune

# Praktilist

Seekordne töönurk on pühendatud hundudele. Pojad! Teie olete kanged meistrid. Siinkohal teile mõned lihtsad purjepaadi ehitamise võimalused. Need on algtöödeks neile, kes hiljem soovivad ehitada paremaid ja raskemaid. Joonisel 1 on kujutatud lihtne purjepaat. Lamedale alusele kinnitada ümmargune mast mille külge kinnitatakse tüür puri. Nüüd veel tüür külge ja paat on kasutamise valmis. Paati lainetele tõugates tuleb seda puri tuule suuna järgi ja tüür nii, et paat sinu juurde tagasi tuleks. Sarnaseid paate võib valmistada ka kolme kuni nelja mastilisi, kuid siin tuleb panna tähele, seda, et mastidega paadi raskust suurendades peame suurendama ka paadi pikkust.

Joonis 2 kujutab jõepaati, mis liigub edasi kumminööri abil. Vineerist või mõnest muust õhukesest lauast saagige välja paadikujuline tükk. Selle pärasse tehke lõhe kuhu vahele panna lauaticike kumminööri vahele. Kui nüüd kumminöör lauaticikese abil üleskeerata. Paati vette panes kerib kumminöör ennast lahti, mille mõjul siis paat edasi liigub.

Propelleriga paadi (joonis 3) ehitamiseks läheb tarvis lennuki kummi, kaks konks-

kruvi ja tükike plekki propelleriks. Paadi kere tuleb välja voolida juba paksust lauast. Propelleri kinnitame järgnevalt: ühe konkskruvi kinnitame paadi ninasse umbes 45° kallakus tahapoole. Teise — puust kepikese külge, mis on võlliks. Kepikese paneme läbi paadi pära puuritud augu ning kinnitame tema teise otsa propelleri. Kahe konksu vahele paneme nüüd kumminööri ja keerame propellerit pingule. Kumminöör lahtikerides paneb propelleri keerlema ja paat liigub edasi.

Joonis 4 näidatud paat liigub edasi aurujõul. Paadi puust alune valmistada sarnaselt eelmistele. Masinavärgiks tuleb lasta seppa painutada tükk vasktoru keerd. Keerduv vasktoru asetage joonisel näidatud kujul paadi pärasse nii et toru U kujulised otsad ulatuks vette. Toru kinnise osa alla pange põlev küünal. Küünal soendab U toru kinnist otsa. Tekkib aur, mis paneb paadi liikuma.

Joonisel 5 on kujutatud paadid, mis valmistatud kreeka pähkli koortest. Mastideks on tulitikud, millelel eraldatud väävel. Tikud kinnitatakse küünlarasvaga või kirjalakiga põhja külge. Purjedeks on õhuke paber.

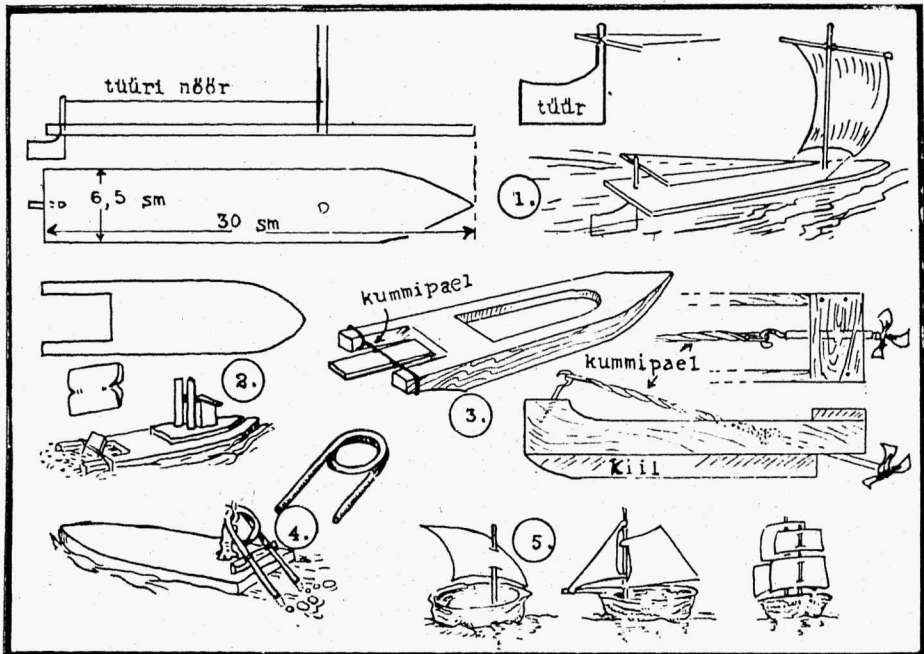

# Gaidide nurk

## E. G. M. idaringkonna õppepäevad Rakveres

peeti 25. ja 26. mail. Osavõtjaid peale Rakvere veel Tapalt ja Jõhvist, kuna Narva malev millegipärast ei saanud oma juhte õppepäevadele.

Õppepäevad viidi tegelikult läbi Rakvere III algk. kauneis ruumes, milleks lahkesti loa andsid Rakv. linna koolivalitsus kui ka koolijuh. hr. Andresson. Väljaspoolt Rakveret osavõtjad ööbisid maleva kodus.

Laupäeval algasid õppepäevad palvusega, mille pidas ja süütas sümbolsest kolm küünalt g.d.r. Tark. Avasõna lausus g.d.r. Laabo. Tervitusi töid muuhulgas ka skautide ja noorkotkaste esindajad, telegraafiteel tervitus ka gaiderkogu juhilt g.d.r. Juskel t.

Juhatuse valimisele järgnes referaat g.d.r. Raus'silt teemal: „Gaidluse rakendamine sotsiaalsesse töhe“. Ettekande

ja läbirääkimiste tulemusena võib märkida, et sobivaiks aladeks gaidlusele sots. tööl on: samariitus, vaeste ja haigete abistamine, samariit. varustuse muretsemine jõudumööda, samariit. teadmiste süvendamine ja levitamine ümbruskonnas j. m. s.

Kell 20 asetati Vabadussõjas lang. a. sambale pärg, missugust toimingut elas soojalt kaasa suur rahvahulk. Hiljem peeti Vallimäel lõke gaidlike ettekannete, ühislaulu ja mängudega.

Pühapäeval jätkusid õppepäevad g.d.r. L a a b o refer. „Gaidlik käitumine ja distsipliin“. Ettekandes rõhutati eriti seesmist distsipliini, ilma milleta ei oma gaidiseadused küllalt suurt tähendust. Läbirääkimistel võeti elavalt sõna ning peeti „agedaid lahinguid positsioonide pärast.“ Hiljem kuulati ära veel kaks ettekannet rüh-



Õppepäevist osavõtjad.

mituse ja salgatöö üle, mille kandsid ette n-gdr. Rinaldi ja I jgd Tinnuri. Õppepäevade lõppedes võeti vastu 3 resolutsiooni, esitamiseks peastaabi:

1. resolutsioon: Eesti Gaidide maleva idaringkonna õppepäevad tunnistavad tarvilikuks, et peastaap võtaks senisest suuremal määral malevais kohapealsed olukorrad revideerimisele ning soetaks ülerrigilises ulatuses gaidlusele suurema eluõiguse.

2. resol.: E. G. m. idaringk. õppepäevade juhid paluvad, et peastaap instrueeriks ka rühmavanemaid, levitades nende seas tõelist gaidlusvaimu ning kasvatades neis sügavamalt poolehoidu gaidlusele.

3. resol.: E. G. m. idaringk. õppepäevad Tapa gaidide üksikrühma ettepanekul esinevad peastaabi ees soovivaaldusega, et Tapa gaidide üksikrühm arvatakse Rakvere Gaidide maleva alla, et ühiselt leida soodsamat kõlapinda gaidlusele Tapa linnas.

\*

Ei saa märkimata jätta seda sõbralikku koostöövaimu, mis valitses neil õppepäevadel. Gaidid esitasid ja avaldasid julgelt oma arvamisi kui ka ettetuues neid raskeid olukordi, millega kohtadel veel tuleb tegeleda, et kätte võita gaidlusele vaba-

mat arenemispinda. Nii selgus sõnavõttudest, et väiksemates linnades on olukord kahjuks ikka veel selline, et teatavad isikud, kes tegelevad meie noorte kasvatamisega, ikka veel ei suuda omale selgeks teha, et noorte valik ja astumine noorteorganisatsioonesse, mis seisavad meie harmunist noorte os. registris, jäägu noorte ja nende vanemate omaasjaks, vaid tahtlikult segavad oma „heade soovitustega“ noorte valikut ning „soovitavad“ pea eranditult ainult teatavat organisatsiooni. Tegelikus elus me näeme aga rõõmustaval viisil teist pilti. Kui Tallinna ja Nõmme noorteorg. korraldasid ühise tervitus-rongkäigu meie lugupeetud härra presidendile, siis gaidid ja skaudid ei esinenud millegagi halvemini kui teised — ja huvitaval kombel ka arvu- liselt ei annud alla, vaid isegi ületasid teisi!

Niisiis: ei anna tulemusi see, kui kunstlikult tahetakse suureks paisutada arvu, mis sageli jääb vaid paberile, vaid tähtis on ikkagi sisu ja see, mida tegelikult ära tehakse ning mida korrapärase tööga saavutatakse. Oleme seepärast õnnelikud, et meil on võimalusi sellisteks üritusteks ja kokkutulekuteks, kust ammutame teadmisi ja kogemusi, avardame silmaringi ning kust kanname laiali tõsist tööd ja rõõmu uuteks algatusteks.

## Teateid gaidereile

### 1.

Algava suve puhul tervitab Gaiderite Kogu juhatus kõiki Kogu liikmeid ja soovib head tööd ja kaunist suve, millest paljud paremad päevad ja mitmedki mõnusamad nädalad veetkem gaidisõpradega matkadel, laagrites, suvepäevil.

### 2.

Gaidereid, pidagem tihedat kontakti! Harva me kohtume, veel harvemini saame pikemalt jutelda oma tööst ja tegevusest gaidluses. Kasutagem ühenduse säilitamiseks posti!

Gaiderite Kogu juhatus on igal ajal valmis kõigis gaidlusesse puutuvais küsimusis võimalust mööda sõna ja teoga abiks olema.

Gaiderite Kogu juhatus koosseis on järgmine:

Juhataja — gdr. Liis Juske, Pikasilla algkool, Pikasilla.

Abijuhataja — gdr. Alma Aid, Sillutise 6, Pärnu.

Sekretär — gdr. Endla Kukkk, Reimanni 13—10, Tallinn.

Abisekretär — gdr. Lonny Tark, Õli 7, Rakvere.

Laekur — gdr. Harriet Toom, Tamme pst. 21-2, Tartu.

### 3.

Gaiderite Kogu juhatus otsuse põhjal 25. III 40. a. külastavad juhatusel liikmed malevaid malevate olukorraga tutvumise, töö ühtlustamise ja sisukamaks muutmise eesmärgiga. Malevate instrueerimise otsustarbel sõidab juhatusel liikmaga võimaluse korral kaasa Peastaabi instruktor n-gdr. Ilma Rinaldi.

Gaiderite Kogu juhatusel liikmed külastavad malevaid järgmiselt:

Gdr. J. Juske — Rakvere-Tartu-Tallinn;  
gdr. A. Aid — Sakala-Valga;  
gdr. H. Toom — Paide-Pärnu;  
gdr. L. Tark — Narva-Jõhvi-Tapa;  
gdr. S. Elken — Võru-Petseri;  
gdr. E. Kukkk — Lääne-Nõmme.



4.

Vastavalt Gaideriite Kogu peakoosoleku otsusele 6. I. 40. a. palub juhatus kõiki nooremgaidereid, kes 3 ja üle 3 aasta nooremgaideriid olnud, teatada võimalikult kohe, hiljemalt aga 18. juuniks s. a. oma nimi ja aadress Kogu juhatajale, ühtlasi teatades, kas soovitakse gaideri väitetööd teha või mitte. Väitetöö teemi suhtes võib soovi avaldada. Kui seda ei avaldata, määrab juhatus teemi oma äranägemisel. Nooremgaideriid, kes 31. detsembriks s. a. oma väitetööd esitanud ei ole, kustutatakse gaideriite nimekirjast.

5.

Palun kõiki gaidereid ja nooremgaidereid tasuda oma liikmemaks. Kogu liikmed, kes ei ole liikmemaksu tasunud 3 aasta jooksul peale kirjaliku teadaande saamist, kustutatakse gaideriite nimekirjast.

6.

Teen teatavaks, et kohapealseteks gaideriite esindajateks on:

Tartus — gdr. N. Vöti, Kroonuaia 33, Tartu.

Tallinnas — gdr. E. Kuk, Reimanni 13—10, Tallinn.

Valgas — gdr. E. Saar, Vaksali pst. 17, Valga.

Narvas — ngdr. A. Kell, Lembitu 15—5, Narva.

Rakveres — gdr. L. Tark, Öli 7, Rakvere.

Nõmmel — ngdr. L. Birk, Olevi 40, Nõmme.

Läänes — ngdr. A. Lippert, Jaama 4-a, Haapsalu.

Võrus — gdr. G. Pääsuke, Kreutzvaldi 2, Võru.

Kohapealsetel gaideriitel ja nooremgaideriitel palun liikmemaks tasuda, eeltoodud esindajate kätte, keda kogu oma linna gaideriite liikmemaks palun ühiselt edasi saata Kogu laekurile.

7.

Gaideriid, kas igal teist on tellitud meie organisatsiooni häälekand. „Eesti Skaut“? Eitaval korral tellige see otsemaid (koha-

pealsete gaid- või skautmalevate „Eesti Skaudi“ esindajate kaudu), sest kes peaks ajakirjast enam huvitatud olema, kui meie, organisatsiooni juhtivamad tegelased? Tellimise hind on Kr. 1.—aastas.

Kasutagem ajakirja endaväljenduseks. Avaldagem kirjutisi kohapealsest tegevusest, juhiseid, teateid jne. Esitagem küsimusi, paluge nõu!

8.

Gaideriid ja nooremgaideriid! Oleme gaidliku liikumise vanemad juhid ja peaksime olema ka kandvamad tööjõud! Peame kõik, eranditult, tundma ja täitma oma kohustusi ja ülesandeid, mida paneb meile peale gaideri nimi! Meil kõigil on vähe ja paljudel isegi väga vähe vaba aega, kuid hea tahtmise juures jätkub sellestki osa gaidluse tööks. Ärgem keelakem seda! Igaihe kaastöö on vajalik ja väärtuslik, sest paljude samaselt mõtleivate ja tegutsevate isikute koostöö annab tõhusaid tulemusi! Ja gaidluse areng ja edu ongi ju meie eesmärk. Asugem ühiselt välja meie organisatsiooni hüveks!

9.

Kogu liikmed! 30. juunil s. a. peetakse Toilas gaideriite suvipäev järgmise päevakorraga: 1) Diskussioon — gaideriid kui kõrgem juht. 2) Gaideriite tööle rakendamise kohtadel. 3) Algatatud küsimusi. Kasutagem soodsat ja meelepärast kokkusaamist võimalust ilusas vabas looduses! Registreerida gdr. S. Elken'ile, Lootuse pst. 83, Nõmme, hiljemalt 10. VI. k. a.

Ühtlasi teatan, et gaideriitel on võimalik osa võtta gaidide juhtlaagrist, mis peetakse 1.—5. juunini k. a. samuti Toilas. Osavõtumaks juhtlaagrist Kr. 4.00. Samuti on võimalik osa võtta Toilas toimuvast hellakeste juhtide tööpäevist 28.—29. juunini k. a. ja üldisist suvepäevist 29. ja 30. juunil k. a. Suvepäevist osavõtt maksab Kr. 2.00.

Kõigil Toilas peetavail üritusil on peale tavalise, ürituse iseloomust ja otstarbest tingitud sisukorra arvukalt huvitavaid matku, mängu, võistlusi, lõkkeid!

## Nüüd süüdakem tuled!

*Nüüd süüdakem tuled!*  
Leek kõrgele loitku —  
ja rannikult Peipsini kumagu valgus.  
Uus tegude päev me noortele koitku,  
on saabunud töötatud aegade algus.

*Nüüd süüdakem tuled!*  
Taas süttigu säde,  
mis sajaneid hõõgunud eestlase hinges.

*Sest tulest me isad on ammutand väge,  
jäänud murdmatult püsima võitlusepinges*

*Nüüd süüdakem tuled!*  
Ja leegis ses saagu  
taas uueks me poegade võitlusevanne:  
„Me kodumaa vabana püsima jäägu,  
ei väsi seks kilpi hoidmast mu rannel“  
A. K.

# Mõne reaga

## „Kui aeg nõudis tegutsemist“

Skm. H. Michelson kirjutab selle pealkirja all „Eesti Skaudis“ nr. 4, et Tartu skautlus jääb samaks, mis ta on olnud. Niisugune hinnang kauaaegse Tartu skautluse juhilt Tartu maleva kohta ei ole kuigi rõõmustav. Varematest „Eesti Skaudi“ aastakäikudest olime harjunud lugema samalt autorilt artikleid, milles kirjeldati Tartu skautluse edusammudest ja süvenemisest saktlusesse. Tähendab Tartu skautluse olukord on muutunud ja seda kahjuks Tartu skautlusele. Kas siin ei ole süüdi kõik need suured üleriiklised üritused, millest autori kirjutise järele Tartu skautlus juhtivalt on osavõtnud. Enamasti neil korradel oli vist küll nii, et juhid tegid kõik mis nende võimuses üleriiklike ürituste heaks kuid skaudid jäeti enamuses nendest eemale, mille muuga on seletatav, et Tartu skaudid üleriigilistest üritustest väikese-

arvuliselt osa on võtnud, seda muidugi protsentuaalselt arvates maleva suurt kocsseisu. Sel ajal kui juhid tegelevad „suurte üleriigiliste üritustega“ ja oma otsesed ülesanded malevas ja rühmades jäta- vad täitmata ei ole Tartu skautlusele teist võimalust kui seisatada oma teel. Sellepärast ei ole tarvis otsivalt ringi vaadata, missuguse üritusega skautlust üleriigiliselt jälle üllatada, vaid asutagu oma otsesete ülesannete juurde ja juhitagu Tartu skautlust, nii et see oleks tõeliselt eeskujuks kõigile skautidele ja skautüksustele üle riigi. H. Michelsoni artikli lõpu sõnadele „Ja nüüd hellitame lootust, et ka Tartu skautidele jõuab kätte aeg, et rahulikult võidakse korraldama hakata ka omi ridu“, võiks veel juurde lisada, et küllap teised skautjuhid tulevad sel ajal toime ka üleriigiliste ürituste korraldamisega.

H. T.

## Kõigile Tall. Sk. Maleva Näiteringi liikmetele

Kuna kõik näiteringi liikmed on suvepuhkusele laiali valgunud, polnud võimalik koguneda traditsiooniliseks tegevusaasta viimaseks koosviibimiseks, ja sellepärast püüan paar avalikku tänusõna siin avaldada.

Olen küll ka selle avaliku tänuga hilinenud, mis aga on tingitud meie ajakirja ilmumise hilinemisest.

Täna kõik Maleva Näiteringi liikmeid kohusetundliku ja usina töö eest, mis avaldus skautpäevadel.

Loodan, et sama töötahe endiselt raugematalt kestab, ja peale otstarbekalt veedetud suvepuhkust, sama jõu ja innuga jätkub.

N.-skm. A o V a k s, . .

Näiteringi juht.

*Palume lahkelt vabandada, et käesolev number hilines.*

*Selle numbriga asub ka „Eesti Skaudis“ toimetuse ja talituse suvepuhkusele.*

*Täname kõiki lugejaid — sõpru ja virku kaastöölisi ja soovime kõigile tervislikku ja kosutavat suvepuhkust.*

*Karastage keha, aga ärge unustage ka tervislikku vaimu, et sügisel uue jõu ja tervisega tööd uuesti alata.*

TOIMETUS.

**VÄLJAANDJA: EESTI SKAUIDE MALEVA PEASTAAP. Pea- ja vastutavtoimetaja N. KANN. Tegevtoimetaja: L. KÄRSEN. Toimet. liikm.: R. TÕNURI, V. SUIGUSAAR, E. OTS, A. VAKS, R. KÄRNER, J. RAJALEID, E. KARIK. Talitusjuht: A. PEIKEL. Üksiknumbri hind 20 snt. Aastakäik Kr. 2.—. Ilmub aastas 10 numbrit. Toimetuse ja talituse aadress: Tallinn, Vene tän. nr. 26. Telef. 476-96. Jooksev arve nr. 180.**

# Gaidluse radadelt

Eesti Gaidide Malev korraldab käesoleval suvel Toilas  
25.—29. juunini

## Õppejuhtide laagri

Auvanem — Gaiderite Kogu juhataja  
gdr. L. Juske. Vanem — Gaidide üldjuht  
gdr. A. Aid. Juht — õppejuht gdr. A. Kivimäe.

### LAAGRIPÄEVA AJAJAOTUS.

Kl. 7.00	äratus, võimlemine, suplemine, isiklik korrastus.
8.00	hommikueine,
8.30—9.30	korraldamine: voodite tegemine, telgi korrastamine, vormi rõivastumine.
9.30	palve, lipu heiskamine.
10.00—12.30	tegevus.
12.30—13.00	suplemine.
13.00—15.00	lõunasöök, puhkeaeg.
15.00—19.30	tegevus, vahepeal õhtuode
19.30—20.00	pesemine.
20.00	õhtusöök.
21.00	lipu langetamine.
21.30—22.30	lõkktuli.
23.00	vaikus.

### TEGEVUS.

25. juunil kl. 10.00 avamine.  
1. Üldisi korraldusi. 2. Laagri ehitamine: telkide püstitamine, voodite valmistamine.  
3. Üldtöid: varustustelkide püstitamine, lipumast, latriin, jätiste augud.  
26. juunil Pioneertöid salkades: telkide sisustamine, laagri köök, telgi ümbrus. Üldtöid: köök, kelder, värav, aiad.  
27. juunil „Laagri toitlustamine“. Teoreetiline ja praktiline. Õppekäik.  
28. juunil „Õppejuhi ülesandeid ja kohustusi“. „Töö korraldamine rühmitises“. Salkadevaheline leidlikkuse ja osavuse võistlus.  
29. juunil Laager avatud külalistele. Pioneertööde ülevaatus, hinnang. Laagri lõpetamine kl. 17.00.

## Hellakeste juhtide päevad 28.—29. juunil

Juhiks hellakeste üldjuht gdr. L. Tark.  
Ajajaotus sama, mis õppejuhtide laagris.

## Gaidide suvepäevad 28.—29. juunil

29. juunil kl. 17.00—20.00 ümbrusega tutvumine. Kl. 21.00 suurlöke.  
30. juunil kl. 9.30 avamine: 1) vaimulik talitus; 2) tervitused. Kl. 10.30 haridusmi-

nisteeriumi noorte nõuniku hr. J. Maisma ettekanne. Kl. 15.00—17.00 seltskondlik kohus gaidi üle. Kl. 18.00 suvepäevade lõpetamine.

## Gaiderite kogu koosolek 29. juunil

Päevakorras: 1) Gaideri kui kõrgem juht. 2) Gaiderite töölerakendamine kohtadel. 3) Kohalalgatatud küsimusi.

## Juhtide töölaager 1.—5. juulini

Vanem — Narva mlv. vanem pr. Luik.  
Juht — Jõhvi rühma vanem prl. Kask.  
Õppejuht — E. G. M. instruktor n-gdr. J. Rinaldi. Laagripäeva ajajaotus sama, mis õppejuhtide laagris.

### TEGEVUS.

1. juulil kl. 10.00 avamine. Laagri siht ja iseloom — n-gdr. J. Rinaldi. Laagri ehitamine. Laagriköök — n-gdr. A. Reitalu. Juhtiseid telgi sisustamiseks — n-gdr. Tamm.

2. juulil „Telgi ümbrus“ — A. Reitalu. „Salga töö“ — n-gdr. J. Rinaldi.  
3. juulil „Laagri toitlustamine“ — n-gdr. H. Tamm. Teoreetiline ja praktiline. „Salgajuhi ülesandeid rühmitises“ — n-gdr. J. Rinaldi. Võistlusmänge.  
4. juulil „Salga töökava“ — n-gdr. J. Rinaldi. Kl. 17.00 külalistele avatud. Mänge, laule.  
5. juulil Õppekäik. Kl. 18.00 laagri lõpetamine.

E. Hünerson  
gaideri.

Eesti Gaidide Maleva Vanem

L. Juske  
gaideri.  
Gaiderite Kogu Juhataja.

**Pakume Teile valikurikkamaid kaupu oma laost  
soodsatel tingimustel**

**Raadioaparaate: „ARE“**

**Jalgrattaid — Saksa ja Inglis vabrikutest**

**Mootorrattaid**

**Õmblusmasinaid**

**K<sub>M</sub> Th. Karolin**

**Valgas, Vabaduse 34, telef. 175**

Pikema ettevalmistuse järele  
ilmub eeloleval suvel

**H. Michelson'i** sulest  
ulatuslikum põhiraamat noorte  
juhtidele



# Noortejuhi põhivara

Ulatuselt sisaldab raamat umbes 350 lk., ilmub keskmises formaadis, heal valgel siledal paberil. Varustatud selgitavate jooniste ja piltidega.

**Raamatu hind ettetellimisel ainult 3 krooni.**

Raamatu ettetellijail tuleb raamatu hind saata E. K.-Ü. „Postimehe“ posti jooksvale arvele nr. 2171.