

# EESTI SOUDJA

Nr. 1(6) • 1998



EESTI SOUDLIIT  
ROWING ASSOCIATION  
ESTONIAN ROWING UNION

new balance® ®  
ATHLETIC SHOES

# Intelligentne valik



## M 502

Oma hinnale vastav Inglismaal valmistatud treeningking, väga pehme ning vastupidav

KAALUL ON ROHKEM KUI HEA MAITSE,  
KAALUL ON SINU TERVIS!

ESINDUS BALTIMAADES  
AS "MORAK"

Regati pst. 1-6K 319A

EE0019 Tallinn

Tel 6398 957

Faks 6398 958

GSM 250 57 070

# EESTI SÕUDJA

Eesti Sõudeliidu teataja nr 1 (6), 1998



Elu meie planeedil on tärnanud veest. Inimkonna koidikul asusime veekogude

läheduses, saades sealt toitu ja kaitset.

Lähedus veega seob meid ajaloo koidikust alates. Vesi on alus, vesi on meie rõõmude, tegude ja kurbuste kandja. Vesi on kerge, kui võidame oma sõidu ja raske, kui kaotame.

Tasaselt loksuv laine rahustab meie tundeid pärast kaotust ja sädeleval silmapiiril vette laskuv päike avab tee unistustele kiiretest sõitudest võitude poole.

Veel ja lainetel on võlujõud, mis on alati tõmmanud inimest enda poole – elama vee ääres, avastama tundmatuid kaldaid üle veeväljade või lihtsalt liikuma vee peal.

Sõudja ja vee suhe peab olema täius-

lik. Täiuslikkus tuleb töö ja armastuse kaudu. Tuleb ühtekuuluvustundega, mis vormib meie füüsilise võimekuse imepärasteks võitudeks.

Noored, teil on tahe ja unistused, meil, vanadel aastatega kogutud oskused. Noorte tarmukus ja vanade kogemused üheskoos annavad võimaluse liikuda sõuderajal vajaliku kiirusega.

Tegutsegem siis koos meie ühise eesmärgi nimel!

Peeter Mardna,  
Eesti Sõudeliidu president

<i>Raivo Trass</i> – Vaimustus veel olemisest .....	2
<i>Mihkel Klementsov</i> – Mõtteid maailmameistrivõistlustelt .....	4
<i>Jaan Tults</i> – Noortega juunioride maailmameistrivõistlustel .....	5
<i>Hugo-Herbert Artma</i> – Sõudekohtunike tööaasta .....	8
Toimetaja veerud .....	9
<i>Egle Trump</i> – Hazewinkeli sõudetrassil .....	10
<i>Marian Vahuri</i> – ALFA võistlused .....	11
<i>Ülo Tõlp</i> – Eesti sõudespordi ajaloost: Tartu aastatel 1960-1970 .....	13
<i>Mati Villsaar</i> – Sõudeveteranid 1997. aasta hooajal .....	17
<i>Arne Grauann, Arvo Strikholm, Toivo Zoova, Mihkel Leppik</i> – Tõestisündinud lood .....	19
<i>Eero Koivumäki</i> – Maailma ainulaadseim mälestussammas .....	21
<i>Mihkel Klementsov</i> – Sõudetehnikast ja inventarist .....	23
Valguse kiirusest kiiremini .....	25
Uugu-Ärbärt pajatab .....	26
Mõne lausega .....	27
Eesti sõudmine 1997 .....	
MM .....	31
MM juuniorid .....	31
Eesti MV .....	32
Eesti noorte, Sen-B, veteranide MV .....	34
Eesti sõudmine 1998 .....	37
Eesti MV ergomeetril "Concept II" .....	37
1998. aasta sõudevõistluste kalender .....	38
Eesti 1998. aasta sõudevõistluste juhendid .....	39
Eesti sõudeliidu 1997. aasta parimad .....	41
Eesti sõudespordi juubeli lävepakul .....	42
Matti Killing - 50! .....	43
Õnnitleme! .....	44
In memoriam – Tiit Reimann .....	45
Eesti sõudeliidu infoblokk .....	46
Toimetuselt: Iga numbriga paremaks! .....	48

# Vaimustus veel olemisest

**Raivo Trass,**  
Pärnu "Endla" teatri peanäitejuht, sõudeveteran

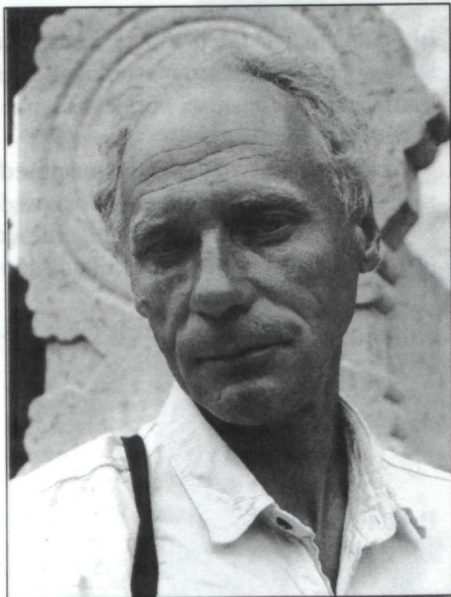

Olen sündinud Tallinna-Nõmmel, Vabaduse puistee ääres. Kodutänavaks oli Nurme, tänav, mis algas Nõmme raudteajaama lähedalt ja kulges üle Vabaduse puistee Männiku rabani. Suviti, maist septembrini ja vahel kauemgi viibisin aga maal, Virtsus, vanaema ja hiljem tädi pool, kohe mere ääres. Seal on pärit mu veevaimustus, kirg olla vee peal. Algkooli aegadel ehitasin endale ise parve, millele käis puri peale ja mõlemal küljel olid lauast aerud. Nõnda sai seilatud-aerutatud piki randa edasi-tagasi, kui just väga tuuline ei olnud. Aerupaat oli mu unistus. Vanaisal oli olnud mitu paati, mille sakslased 1944. aastal kusagil sadama lähedal põhja lasksid. Selge vee ilmadega käisin neid parvega otsimas, kuid kadu- nuks nad jäidki. Naabril oli lai aerupaat. Sellega sai vahel võrke sisselastud, kuid siis ostis ta mootori ja sõudmine muutus liiga raskeks.

Õppisin algul Rahumäe koolis, endises 27. 7-klassilises koolis. Kehakultuur oli koolis aukohal. Kergejõustik, tennis, suusatamine olid põhialad. Enamik õpilasi tegeles sportimisega. Koolivaheaegadel käidi aina võistlemas. Männiku raba ning Nurme ja Kreegi tänavate vahelised männikud olid sportimiseks ideaalsed: suvel luuremängud ja jooks, talvel liiväljad ja suusatamine.

Keskoolis käisin Männikul, 39. koolis. Noor kool ja veel märkimisväärsem noored pedagoogid. Arvan siiani, et kooli kõikide ühisel ettevõtmiste korraldamisel ja kõiges kaasalõõmises olid õpetajad palju aktiivsemad kui õpilased: isetegevus, eeskavad koolipidudeks. Aineklasside väljaehitamine, mõtlemist arendavad füüsilised harjutused – orienteerumine, matkasport. Keskooli ajal lõin

kõigil aladel kaasa, millega koolis tegeldi. Eriti olid mulle kontimööda võhma alad – krossijooks, suusatamine. 3-kilomeetri käimises olin kaks aastat järjest Tallinnas B-klassis teine, vabariiklikel võistlustel aga põrusin läbi, alati võtsin üle jõu käiva algtempo.

Rohkem istus mulle orienteerumine. Linna ja vabariigi võistlustel olin alati eesotsas. Leida end tundmatul maastikul, teada oma kohta kaardi järgi ja joosta end hingetuks nõgestes, puujuurikate või võsa vahel – põnevust kui palju, ja hea treening arule.

Nüüd tagantjärele mõeldes oli see ju mäng, ootamatute õppetöö vormide treening millegi püsivama ja sobivama leidmisel.

Ja siis tuli sõudmine! Lapsepõlve parvel hulpimise mõnu ja kogemus, veevaimustus tulid tagasi ühel varakevadisel päeval, kui meie tänava poisid kutsusid mind Harku järve äärsesse sõudebaasi paadiga sõitma. Kuidas see täpselt oli, kes oli kutsuja – mälu on selle kustutanud.

Igatahes võis olla ka 1962. aasta sügis. Meenub Pärnu maanteel 20. Kesk- kooli vastas oleva maja keldri talvine kummibassein ja sõudetrennid selles basseinis.

Praegu meenutan: algul ma ei sõudnudki, vaid aerutasin. Proovisin süsta. Kas ka ümber käisin? – kindlasti, kuid edasi sain ikkagi. Proovisin kanuudki. Nõnda me alustasime, kõik meie tänava poisid, kogu meie sõpruskond, kellele vee peal olemine naudingut pakkus.

Siia juurde üks imeline tõik – sellal ei olnud veel Mustamäe ja Õismäe linnaosad. Mustamäe nõlvadelt algav männik ja liivikud kulgesid segamini Harkuni välja. Buss sõitis praeguse Kadaka teeni. Seal tuli sõudebaasi minna 2-3 kilomeetrit otse üle endiste taluväljade.

Igatahes 1963. aasta kevadest kuni keskooli lõpetamiseni, 1964. aasta sügiseni, ei olnud meie paatkonnale noorte hulgas võrdset vastast ei Tallinnas, ei Eestis. Põhipaat oli meile üksikaeru neljapaat. Eessõudja oli Rein Roomet, kolmandal numbril Koit Kernumees, teisel mina ja esimesel Oleg Meljoranski. Koit ja Oleg olid oma tänava poisid, Rein aga Kassisabast. Treeneriks oli Elmar Tuum – ühiskondlik treener, õigemini oma ala fanaatik, tehase "Teras" töödejuhataja, endine sõudja. Tema meist meeskonna tegi, meid ergutas ja veenis ning sõudma õpetas.

Sõudmine oli meile tarve, enesearendamine aga veelgi tähtsam. Tollal oli poistel suurmoeks tegelda kulturismiga. Kõik me tegelesime, kes suuremal, kes vähemal määral, selle uudisharrastusega – enese muskliste ja keha proportsioonide

väljapaistvamaks arendamisega. Hantlid, ekspandrid olid kodune varustus. Tõsteking, kettad olid sõudebaasis. Kes oli südikam, muretses endale koju – õuele või keldrisse jõupingi. Kusagilt hangiti juhised, harjutusvara, näpunäiteid elamis- ja toitumisviisideks. Tavalise veetreeningu juurde kuulus tund või enamgi jõuharjutusi ja paar korda nädalas jooksime ümber Harku järve.

Paat, millel sõudsimine, oli tavaline – vineerist. Ma ei mäleta, et meil tehnika, ka kõige lihtsam – tasakaalu pidev püsimine sõudmise ajal, oleks korralikult välja tulnud. Pigem oli meie koostöö konarlik, kuid selle eest oli meil jõudu hirmsasti ja ka tahet. Ühte ideaalset sõitu mäletan 1964. aasta kevadest, Tallinna esivõistlustest. Meil klappis kõik. Lõpuspurti alustasime viimaselt 500 meetrit. Nagu kännu tagant pääsesime välja! Pidasime vastu lõpujooneni ja sõitsime välja oma parima aja, millist me ka hiljem, paremates ilmastikutingimustes Harku järvel ei ole saavutanud.

Sellal oli noorte võistlustel tavaliselt kolm-neli paatkonda, vabariiklikel mõne võrra rohkem. Sõudmine pole meie maal kunagi masside hulgas populaarne olnud, ehkki elame veekogude ääres ja keskel. Olen alati imetlenud hollandlaste rahvarohkeid uisutamistraditsioone, põhjamaade suusatamisindu. Mis võiks olla meie üldharrastav rahvuslik spordiala? Maadlus? Korvpall? Jooksukrossid? Või vajame, nagu muus maailmaski, aina gladiaatorlust, vaatamängulisi massiröökimisi, vajadust vastasel veri välja lasta?!

Ometi on meil maalilisi järvi, sirgeid sügavaid jõesänge, kauneid lahesoppe uisutamisevõistlusteks, tõukekelguga võiduajamiseks või rahvapaatidega rammuproovimiseks.

1963. aasta augustis esindasime Eestit üleliidulistel noorte esivõistlustel. Võistlesime Kavgolovos. Esmamulje oli rabav! Kõik võistkonnad tundusid meist tugevamad – kõik poisid olid meist pikemad ja turskemad, ja väga iseteadvad. Veetreeningutel see mulje muutus. Sõitsime võrdselt. Siis tuli esimene start. Koh-tunike kaater sebis veel stardiliini ees, kui äkki kõlas stardipauk. Kuid vahetult enne seda oli paar paatkonda juba ületanud stardiliini. Mäletan, kuidas me imestasime – nad ju varastasid, tähendab, lähet tuleb korrata. Kuid kõik juba läksid! Järv kajas roolimeeste röökimisest. Läksime siis meiegi. Vahe esimestega võis olla juba 50 meetrit. Lõppu ei mäleta. Eelsõidust igatahes edasi ei saanud. B-finaalis olime kolmandad, kokkuvõttes üheksandad. Vahe võitjaks tulnud "Majaki" poistega oli ligi 30 sekundit. Tubliolt sõitsid meie Tartu niud. Nemad said samas paadi-

klassis, milles meiegi võistlesime – üksik-aerulisel roolijaga neljapaadil esikoha. Ja seda suure ülekaaluga järgmiste ees.

Kalevlastest võidutsesid veel poiste ühepaat, teiseks tulid poisid paarisaeru kahepaadil. Kahjuks pole ma oma selleaegsesse päevikusse kirja pannud nende tublide poiste ja tüdrukute nimesid. Kui te aga juhtute neid ridu lugema, siis teie kunagiste võitude tunnustuseks minu poolt teile sõbralik silmapilgutus.

Järgmisel, 1964. aastal, jällegi augustis, toimusid NSV Liidu noorte meistri-võistlused Tallinnas, Harku järvel. Olime oma paatkonnaga favoriidid, meilt loodeti medalit. Kõik Tallinna treenerid andsid head nõu ja täiskasvanud sõudjad hoolitsesid igati meie ettevalmistuse eest. Kui Kavgolovos olid võistlused spordiühingute vahelised, siis Tallinnas võistlesid liiduvabariikide, Moskva ja Leningradi võistkonnad. See teadagi tõstis meie enesetunnet.

Võistluspäeval oli 3-palline külgtuul, mis puhus madalale Harku järvele lühikese ja kõrge laine. Kõik võistkonnad olid murelikud. Hommikul tulid meie juurde vanad sõudjad ja pakkusid meile proovimiseks oma punasest puust kerget ja lenukat saksa paati. Läksime veele proovima. Tahe oli vägev, kuid ristlaines koostöö ei klappinud. Paat oli kerge, samasugune nagu meie konkurentidelgi. Mida teha? Kas võistelda uue ja parema, kuid harjumatu paadiga või sõita oma vana, kuid kindlaga? Otsustasime uue kasuks. Eelsõidus jäime neljandaks. Jälle varastati stardis, kuid seekord olime selleks valmis. Jõudu oli meil tublilt, kuid koostöö uues paadis ei klappinud. Kohati lausa takerdusime lainetesse, seejärel otsekui hüppasime esimestele järele, siis jälle oleksime nagu paigal seisnud. B-finaalis võistlesime oma vana paadiga ja võitsime selgelt. Kokkuvõttes siiski seitsmes koht. Too aasta oli Eesti sõude-



Raivo Trass abikaasa Astraga seab Topi laheäärses suvekodus oma ühepaati sõidukorda.

nooruselise kehvapoolne. Ei võidetud ühtegi auhinnalist kohta, ehki mõõduvõtt toimus kodusel veel.

Lugupeetud lugeja! Ma ei oska enam kirjeldada oma võistlusspordi noorusaja elamusi, tolle aja tehnoloogiat, korraldusolusid. Ma ei osanud sellal tähelepanekuid teha kes oli kes või kuidas miski meile korda läks. Mulle olid need kolm aastat aktiivset sõudespordiga tegelemist lihtsalt meelistegevus, mis mind ja minu treeningukaaslast arendas. Kui ma 1964. aasta sügisel sõudmisega lõpetasin, ei olnud mul valus. Oli küll vahest kurb nii nagu kõigil, kel on meelisala, süstemaatiline tegevus ja siis see kõik järsku lõpeb. Minul algas üks teine elu, mis nõudis teist süvenemist. Astusin teatrikooli ja tunnistan, et üleminek aktiivsest spordist piirideta ja äärteta maailma, mille üldnimeks on kunst, ei ole kerge.

Nüüd olen ma see, kes olen. Teie jaoks! Kuid sõudmisnärv on jäänud, tahe tõmmata aeru pikalt ja järsult läbi sillerdava vee, nii et paat sööstaks nagu lend-

kala läbi õhu ja kaldamärgid vuhiseksid mööda. Sellise kõrgmeeleolu loomise võimalust otsin igal kevadel, aerud käes, niimoodi jätkan ka läbi suve, ja nii vaatleks oktoobriski lehesadu, kasutades viimast vee peal sõudmise võimalust.

Sporti ja kunsti on Eestis ikka võrreldud, teineteiselt tähendamissoõnu laenatud, suurnimesid kõrvutatud, uhkust tundes, et maailmameister on nagu dirigent, euroopameister on nagu kirjanik. Olümpia-medaliste on tervitatud kui lavakangelasi! Ometigi ei ole spordil sisuliselt palju ühist kunstiloomega. Kummagi vahendid on niivõrd erisugused. Kunstis ei ole eesmärk mitte üheselt määratud, näiteks aina võita ja võita. Mingi koha saavutamise kunstis on ettemääratud, ka saavutamatu, kui just meeletult kõikvõimalikes kunstikomisjonides, žüriides, ministrikabinetides eeltööd ei tehta.

Spordi eesmärk on olla parim, ka iseenda tippmargist etem. Kunstis ei ole selliseks ettevõtmiseks mõõdupuud, kuigi iga teose või rolliga võib ükskõik missuguse aastapremia pärast konkursile minna, kuid see ei ole kunstiloomelise peamine standard. Hoopis vastupidi. Kunstiga tegelejad – lavastajad, näitlejad, kujundajad, heliloojad, kirjanikud ei kipu nii väga võrdlema, edetabelit pidama. Jah, on tipptaieseid, üldsuse silmis suurteoseid, kõigi pool kiidetuid ja enamuse poolt tunnustatud. Kuid see ei tähenda veel, et niisuguste kordaminekute kõrval ei eksisteeriks niisama sisukaid, vormitäiuslikke loomisakte, mis on jäänud üldise vaimustuse või ajatellimuse varju.

Nagu profisport, nii on ka kunstiloomeliga tegelemine raske ja väsitav eluviis, mis sobib vähestele. Sellega rikkaks ei saa, kuid see on eluviis, ellusuhtumine, mis kurnava töö tulemusena pakub tegijatele lohutust teadmisesest, et fännid leiavad siit endale ajaviidet ja olemisest vaimustust.



Fotomälestus 1964. aastast. vasakult: Oleg Melioranski, Koit Kernumees, treener Elmar Tuum, Raivo Trass ja Rein Roomet.

# Mõtteid maailmameistrivõistlustelt

Mihkel Klementsov,  
ESL-i peatreener



Meie sportlaste tulemused Aiguebelett'is on juba ammu teada. Naiste paarisaeru kahepaat Jamnes – Herm lõpetas 13 paat-konna seas 13. kohaga. meeste kergekaalu ühepaadil oli Roman Lutoškin 26 paadi seas neljateistkümnnes, see tähendab C-finaalis teine. Meeste ühepaadil, kus osavõtjaid oli 22, lõpetas Jüri Jaanson samuti C-finaalis sõites. Siin ta küll võitis, kuid see andis vaid 13. koha. Jüri sõit paranes märgatavalt viimastes startides ning ka hilisemad võistlused näitasid barjääri murdumist, tegelikkuses aga "oleksid" ei maksa. Võimalus ennast tõestada seisab ees alles 1998. aasta võistlustel.

Seekord tulemustest pikemalt rääkimata lubatagu keskenduda MM-i taustal hoopis mõnede sellega seonduvatele teemadele.

## 1. Sõudmise tulevik

Rahvusvaheline sõudeliit (FISA) on olnud võistlustel muudatuste sisseviimisel kuni viimaste aastateni väga konservatiivne. 1990. aastal alustatud MK-võistlused ühepaatidele oli küll huvitav osalejatele, kuid paigutamise suurte regattide programmi lahustas sellegi huvi. Suur hulk, kui mitte öelda enamik sõudjate suurest perest jäi aga asjast päris eemale, rääkimata sellest, et pealtvaatajaidki ei

suudetud kohale meelitada. 1997. aastal katsetati uue süsteemiga – sedakorda võeti MK kavva kõik olümpia paadiklassid. Tagajärjeks oli see, et paljudes paadiklassides tulid välja ainult mõned paadid, pealegi toimus arvestus kokkuvõttes riikide osas, jättes tagaplaanile sportlase kui isiksuse.

Seni on FISA suurim vastuargument distantsi lühendamisele ja võistluse atraktiivsemaks muutmisele olnud üks – doping. Arvatavasti ei saa aga meie muutuv maailmas enam olla edukas see spordiala, mis ei paku huvi pealtvaatajatele ja televisioonile ning sealtnaudu sponsoritele ja rahale. Seda on mõistnud ka ülikonservatiivsed inglased ning minu jaoks nende MM-võistluste huvitavaim uudis tuligi nendelt. Nimelt on neljakordne olümpiavõitja Steve Redgrave, BBC televisioon ja initsiaatorite grupp teinud ettepaneku korraldada 1998. aasta sügisel pärast MM-võistlusi Rahvusvaheline Supersprint Londonis, Hyde Parkis. Distantsiks oleks 500 meetrit ja võistlus toimuks ühel pärastlõunal. Kavva on pakutud meeste ühepaadid, roolijata kahepaadid ja naiste paarisaeru kahepaadid ning lõpuks ka teatesõit nelja edukama koondise vahel. See peaks olema huviga jälgitav ka pealtvaatajatele.

Mõtteid sprindivõistluste korraldamiseks on liikunud ka Eestis, teatesõit on samuti kavas olnud Baltimere regatil Pärnus. Niisiis pole selles midagi päris uut, lisandub vaid televisioon ning meediahuvi. Igatahes tuleb huviga võistlust ootama jääda. Idee järgi võiks sellest edaspidi välja kasvada midagi autovõidusõidu Grand Prix sarnast ning see oleks kindlasti kasuks sõudmisele kui spordialale tervikuna.

## 2. Kas on vaja tunda võistlusmäärusi?

Lätlase Andris Reinholdsi ja egiptlase Ibrahim Aly juhtum MM-i ühepaatide poolfinaalis andis pikalt kõneainet kohtunike esindajate koosolekul ning veel hiljemgi. Kahjuks ei võetud lätlaste hilise-

mat protesti isegi vastu, kuna Reinholds ei tõstnud pärast sõitu kätt, mis peaks viitama sõudja rahulolematusele kaavõistlejate käitumise või kohtuniku tegevuse suhtes distantsil.

Andrise enda seletus olukorrale oli järgmine: nähes, et kohtunik on kahel korral egiptlast kõrvale juhtinud, arvas ta, et pärast teist lipuga viibet on egiptlane mängust väljas. Kahe silma vahele jäi tal aga see, et tegelikult ei saanud egiptlane ühtegi hoiatust, samuti ei antud talle märguannet peatumiseks.

Kuigi kohtuniku tegevus antud situatsioonis oli pehmelt öeldes otsustusvõimetu, asus FISA juhtkond siiski kohtuniku poolele ning seoses Reinholdsi ebaõige käitumisega pärast sõitu võeti talt võimalus ka protestida. Eks omajagu mängis siin rolli ka see, et kannatanu oli üks "väike", vastupidisel juhul oleks võinud tulemus olla teistsugune. Sellest järeldub, et füüsilise treeningu kõrval tuleb tunda ka teoreetilist külge ning igas olukorras peab oskama õigesti reageerida.

Mõni sõna lõpetuseks.

Võistluspaik asus keset Prantsusmaa lõunaosa maalilist loodust. Mägede vahel paiknev järv pakkus aga organisatoritele ja osavõtjatele mitmeid üllatusi – kord kattis võistluspaika ülitihed udu, kord puhus järvel selline tuul, et paadiga veele minna oli võimatu. Tuul puhus või õigemini keerutas mägede vahel selliselt, et laine tekkis järvel täiesti ootamatust suunast. Õnneks suudeti võistlused siiski ära pidada, ajakavas vaid väikesi muudatusi tehes.

Väga ebamugav oli aga treenerite ja ajakirjanike elu, sest võistlus polnud kaldalt hästi jälgitav. Seega tuli valida kolme ebamugava variandi vahel – kas jälgida sõitu monitorist, kiigata siin-seal kaldapealset või minna tribüünile, mis asus hoopis teisel kaldal. Eks igaüks pidi siis leidma ennast rahuldava variandi. Siit taas üks vihje sellele, et lühem distants looks võistluspaikade valikuks arvukamalt võimalusi.

# Noortega juunioride maailmameistrivõistlustel

## Jaan Tults, ESL-i peasekretär

Juba eelmistes Eesti Sõudja numbrites on meil olnud juttu terminoloogiast võistlejate vanuseklasside määramisel. Enamikel spordialadel on Eestis kehtinud ja kehtimas astmestik, kus juuniorid on 19-(21-) 22-aastased ja noored alla 18-aastased. Nii peame ka meie ametlikke Eesti Noorte Meistrivõistlusi alla 18-aastastele. Rahvusvahelise sõudeföderatsiooni FISA võistlusreeglite punkt 20 defineerib, et mitte vanem kui 18-aastane sõudja ja roolimees klassifitseeritakse juunioriks ja nad kuuluvad sellesse vanuserühma kuni 31. detsembrini sellel aastal, mil nad said 18-aastaseks. Võistlusreeglite punkt 22 defineerib seeniorid A ja B (ingl.k. *Seniors*) järgmiselt: sõudja, kes ei ole enam juunior, klassifitseeritakse seenior B klassi kuni 31. detsembrini sellel aastal, mil ta sai 22-aastaseks ja peale seda klassifitseeritakse ta seenior A klassi. Niisiis oleme me siiani afišeerinud enda noorte tulemusi Eesti spordistatistikas ja ametkondade aruannetes juunioride pähe. Möödunud hooaja lõpul, lähtuvalt asjaolust, et maailmas koguvad järjest populaarsust Rahvaste Karika võistlused (sen B) mitteametlike maailmameistrivõistlustena, kust ka meie sportlased osa võtavad, esitasin aga Eesti Spordi Keskliidule ja Kultuuriministeeriumile meie juunioride tulemused noorte arvestusse ja sen B juunioride arvestusse. Rahvusvahelise ja Eesti terminoloogia erinevuste silumine jääb keelemeeste otsustada.

Olen nüüd käinud meie noortega maailmameistrivõistlustel järjest kolmel aastal: 1995 – Poolas, 1996 – Šotimaal ja mullu Belgias, ning kuna kõik sõidud on toimunud bussiga ja koos paatidega läbi Euroopa, siis eelnevates Eesti Sõudja numbrites olen jutustanud ka nendel pikkadel reisidel ette tulnud seiklustest ja avaldanud muljeid küllastatud paikadest. Kuna aga meie ajakirja potentsiaalse lugejaskonna enamik on kõike seda omal nahal tunda saanud ja näinud, siis püüan seekord väljendada mõningate rohkem statistilist laadi faktide ja kommentaaride kaudu mõtteid, mis seostuvad meie noorte tippsoodumisega laiemalt kui ainult nimetatud osavõtt maailmameistrivõistlustest, jättes tegemise ja hinnangu andmise lugejale endale.

Eesti Sõudeliidu üheks prioriteediks on olnud alati esmajärjekorras maailmameistrivõistlustest osavõtu finantseerimine. Ettevalmistusega seotud treeningulaagrid ja muud probleemid on jäänud klubide ja spordikoolide kanda. On kindlustatud, osaliselt ka kohalike omavalitsuste toel, kõikide paatkondade treenerite osavõtt, eesmärgiga anda neile koolitust ja võimalust näha rahvusvahelist tipp-taset. Koondise koosseis on komplekteeritud treenerite nõukogu koostatud kriteeriumide alusel ja selle on kinnitanud Sõudeliidu Juhatus.

Sedapuhku oli otsus järgmine: täielikult sõudeliidu ülalpidamisele kuulusid meie ainuke õrnest soost võistleja Egle Trump tüdrukute ühepaadil, Tõnu Endrekson samuti ühepaadil koos oma treenerite Raini Lelle ja Mihkel Leppikuga Sõudeklubist "Pärnu" ning Juri Nemirski ja Dmitri Zatšik paarisaerulisel kahepaadil koos treener Reet Palmiga Pärnu Kalevist, Narva Linnavalitsuse kulul aga poiste paarisneljane Anton Safonov, Aleksander Ludvig, Leonid Gulov, Mihhail Lebedev ja nende treener Sergei Gluško. Seltskonna arvukusest lähtuvalt pidime tellima ka suurema mikrobussi, mis meie planeeritud kulutusi umbes 10 000 krooni võrra suurendas. Õnneks ulatas siin oma abistava käe Magdaleena Haigla, mis just sellise summa ulatuses meie transporti sponsoreeris. Startisime neljateistkümnekesi, lisaks eeltoodutele veel bussijuht Aleksander Ossipov ja allakirjutanu, Pärnust pühapäeval, 2. augusti pärastlõunal, pärast väsitavat I Eesti sõudjate kokkutulekut, täpselt 14-kohalise bussiga, millega sõitmine võrreldes 8-kohalisega esitab hoopis rangemaid nõudeid ning jõudsimme Antverpeni ja Brüsseli vaheliselt kiirteelt mõni kilomeeter kõrvale jäävasse Hazewinkelisse teisipäeval parasjagu selleks ajaks, et enne kella 5 algavat esindajate koosolekut õnnestus orgkomitees vastuvõtuga seotud asjaajamised korda saada. Esimene tähelepanek oli valitsev kuumus 32-34°C varjus, mis jäigi kogu võistluste ajaks üheks peamiseks märksõnaks. Lisaks meenuvad veel delegatsioonis levinumad käibel olnud väljendid "rahvas" ja "derevjaska". Kuni *manager meeting*'uni polnud veel

sajaprotsendiliselt kindel kas üldse kõik meie paatkonnad võistelda saavad. Nimelt oli meie eeltoodud võõrapäraselt kirjutatud nimedega esindajatest Eesti kodaniku pass ainult Leonid Gulovil, teistel aga välismaalase nn. hallid passid, kus seisab mustvalgel kirjas, et passi omanik ei ole Eesti kodanik. Rahvusvahelise sõudeföderatsiooni FISA ülesandmisvormil on aga enne allkirja ja pitsati kohta tekst, kus tõestatakse et esitatud sportlased on oma riigi kodanikud. Iseenesestmõista on kodakondsusnõue sees ka võistlusmäärustikus. Kuni 1996. aastani kehtis küllaltki ebamäärane seisund ja roheliste, ajutiste reisidokumentidega manipuleerides saime mandaadist läbi. Nüüd aga, teinud vastavasisulise ametliku kirjaliku järelepärimise juba 4. aprillil, polnud meile siiani veel ametlikku vastust saadetud. FISA ootas Rahvusvahelise Olümpia-komitee seisukohta ja ka teiste spordialade föderatsioonide kogemusi. Huvitav oli see, et teised sarnases situatsioonis olevad riigid polnud ilmselt sellist küsimust püstitanud (või pole neil mittekodanikke). Oletatava positiivse vastuse sain siis alles esindajate koosolekul FISA tegevdirektorilt Matt Smith-ilt selgitusega, et juhul kui mittekodanikest noorsõudjatel ei ole mõne teise riigi passe, kui neil on meie riigis elamis- ja tööluba ning nad on esitanud taotluse tulevikus meie riigi kodanikuks saada, siis Rahvusvaheline Olümpiakomitee tunnustab neid antud riigi esindajana. Meie jaoks ei ole see aga siiski päriselt hea ja lõplik lahendus. Kui noorte puhul, kelle seisus või staatus sõltub vanematest, tuleb nimetatud variant veel arvesse, siis täiskasvanutel peab juba kindlasti olema Eesti kodakondsus. Teisalt ei ole meil mingit garantiid, et mittekodanikest noor järgmisel aastal ei võta endale mõne muu riigi kodakondsust. Edasi lisandub ka mittekodanike viisade probleem, mitte selles mõttes, et nende hankimine oleks keeruline (selleks on meie ametnikud tööle palgatud), vaid probleemiks kujuneb rahaline külg. Narvakatel läksid viisad maksma ligi 7000 krooni, selle raha eest oleks saanud juba väikese treeningulaagri korraldada. Lisaks veel kulutused kolme Helsingi sõidu peale, mille maksis kinni sõudeliit.

Ühised korralikud treeningulaagrid, mis veel kümme aastat tavapärased olid, on nüüd kahjuks lihtsalt rahapuuduse tõttu ära jäänud. Nendes oli narvakatel suurepärase võimalus oma praktilist eesti keele oskust täiendada. See pole aga muidugi põhiline. Rohkem on ühistööd vaja ikka selleks, et maksimaalselt oma tegelik potentsiaal ära kasutada. Ei ole lihtsalt muud võimalust, kui harjutuskordi suurendada ja nende kasutegurit tõsta. Seda on kindlasti ratsionaalsem ja odavam teha õppimist katkestamata kodus, kohapeal, kuid 2-3 mobiliseerivat kogunemist, eriti koondpaatkondatele, on võistlusvormi saavutamiseks asendamatu.

Miks ma sellest nii pikalt räägin? Lihtsalt sellepärast, et see on südamel ja kõige rohkem närve kulutab. Ühelt poolt on meil küllalt head baasid ja inventar. Pärnu ja Narva mahuvad oma palgaliste treenerite arvu suhte poolest elanike arvasse kindlalt Guinnessi rekordite raamatusse, neid on ühes linnas rohkem kui kõikides Skandinaaviamaades kokku. Siin on kõigi aegade imposantsem, heale valikule viitav, keskmise pikkusega 192, 985 cm ("pikim" 197,2 ja "lühim" 186,3) poiste koondis. Teiselt poolt on kontrastiks aga äärmiselt "lahja" sanatoorse metsakooli kehalise kasvatuses tasemega võrreldav füüsiline ja tehniline ettevalmistus. Alles äsja Nõukogude Liidu süsteemis sees olnud treenerid oleks nagu endale sisendanud, et kuidagi teist moodi saab ka: ei mingit hommikvõimlemist, ei treeningupäevikuid, ei korralikku soojendust enne starti ega inventari eest hoolitsemist, rääkimata teadlikust toitumisest, taastumisest, massaažist, vereproovidest jne. Seoses sellega toimub järkjärguline süvenev taandumine ikka tahapoole. Kui eelmisel aastal Šotimaal oli Andrei Šilin veel 9. ja Katrin Herm 11., siis nüüd tuli põialt hoida, et keegi lausa viimaseks ei jääks. Meie koht siin päikese all sõltub aga suure osas riigi rahakotist, mis paotub ainult 1.-16. kohale tulekul ja seda juhul, kui vähemalt pooled konkurendid on jäetud seljataha. Nii et suletud ring: vähe raha – kehv ettevalmistus, kehv ettevalmistus – vilets koht, vilets koht – vähe raha.

Esimesed sidemed Belgia katoliku kiriku peakorteri Mecheleni naabruses paikneva Hazewinkeliga ulatuvad Eesti sõudjatel 1985. aastasse, mil maailma-meistrivõistlustel käisid Roman Lutoškini aerud ja paat. Kümme aastat hiljem olime kohal juba täies hiilguses. Jüri Jaanson alustas siit oma maailmakarikavõistluste etapivõitude sarja, võites ühtlasi ka Euroopa Ühenduse meistritiitli. Seekord-

ne maailma noorte tippfoorum tõi kanalile kokku 677 sõudjat – 430 poissi ja 247 tüdrukut 42 riigist. Kui võrrelda 1994. aasta Müncheniga, siis olid need arvud väikesemad, ja seda just paljude "eksootiliste" maade puudumise tõttu. Nii nagu ikka, sõideti välja kõik kohad ja lõpuprotokollidesse läks 219 paatkonna tulemus. Nii et kohati kõrbekuumadeks muutunud nelja päeva jooksul olid käedjalad tööd täis nii võistkondade esindajatel, treeneritel, teenindaval personalil, kui ka põhiliselt vabatahtlikest koosneval korraldajate armadal, rääkimata võistlejatest, kelleledele orgkomitee spetsiaalselt kuuma kaitseks Belgia lipu musta, punast ja kollast värvi mütsid välja jagas. Lisaks jagati ja pilluti finišis paatidesse ohtralt joogiveepudeleid ning esindajatele peeti arsti spetsiaalseid loenguid vee õigeaegse joomise vajadusest.

Meie rahval jätkus vaba aega ainult paariks käiguks supermarketisse ja Mecheleni vanalinna ning põgusaks mõnetunniseks ekskursiooniks Euroopa pealinna Brüsseli keskusse. Kuumus ei seganud aga hästitreenitud maailma parimate sõudemaade esindajatel pealtvaatajatele finaalsõitudele kaasaalamist pakkuda. 14 paadiklassis jagus medaleid 16 riigi noortele, kuldasiid aga ainult 6 maale. Ettearvatult oli parim Saksamaa kuue kuldmedaliga, Rumeenia sai kolm, Austraalia kaks, Venemaa, Suurbritannia ja Sloveenia alused ületasid lõpujoone esimesena ühel korral. Üllatas Itaalia ja Taani noorte mitte eriti edukas esinemine. Nagu juba pikast sissejuhatausest võis aru saada, ei olnud Eesti võistlejatel seekord esimese poole sekka asja. Kuid sellest hoolimata tuleb esile tõsta asjaolu, et suhtumine oli kohapeal tõsine, asjalik ja võistluslik ning vaatamata tagumistele kohtadele, ei antud niisama käest ära "jalatäitki maad", mis võimaldas vältida punase laterna ossa sattumast. Komplimendi tahan teha meie rahva aadressi ühtlasi selles osas, et ei olnud virisemist ega oigamist ka pika kohalesõidu ebamugavuste üle. Treeneritel oli aga suurepärase võimalus mikrobussiga kõrval sõites jälgida oma hoolealuste sõudmist, mida sajab protsendiliselt ka kasutati. Kasutasin ka ise seda võimalust ja jälgisin paatidega paralleelselt liikuvast sõidukist kõiki sõite peale viimase päeva finaali.

Ettearvatult oli meie parim Tõnu Endrekson. Sõudes tehniliselt päris ilusasti, ei lubanud ebaküpsus tal siiski õiget tõmbetsükli säilitades tempot tõsta ning nii pääses ta läbi lohutussõidu ühte kolmest poolfinaalist, sealt aga kaugemale kui 13.-18. koha sõiduni ei jõudnud.

Pühapäevases C finaalis sõudis ta neljandaks, seega kokku 16. kohale. Ka igasugune aegade võrdlusega "spekuleerimine" andnuks sama tulemuse. Võitja oli Sloveenia poiss 7 min. 18,73 sek. Tõnu aeg – 7.36,72. Kokku oli ühepaate stardis 26. Väga tuli hingeliselt sõudis Hazewinkeli poiste paarispaariline kahepaat, nii sama tuliselt elas poistele kaasa ka nende treener, kunagine maailmaklassi paarispaarisõudja Reet Palm. Kui kaks aastat tagasi Poznanis ei saanud tema tüdrukud samas paadiklassis oma täit vormi realiseerida kehva paadi tõttu, siis nüüd oli poistel "all" meie kasutusel olev parim "Empacher", kuhu kaalumisel ka pisut lisakaalu isegi juurde on vaja panna. Duett alustas kõiki sõite suure hasardiga ja võistluslikult ning 28 vene seast saavutatud 21. kohast enamalt lihtsalt nende tase ei võimaldanud. Muide see oli kolme viimase aasta jooksul meie paatkondate parim tulemus: 1995. aastal oldi 23. ja 1996. aastal 24. kohal. Kui paarispaarisele tuli lisaraskust juurde panna, siis kõige suurema ekipaazi aluse kaalumise näitas, et narvakate Riia paaditase punasest puust vana paat oli vastupidi, ligi 4 kilo lubatud miinimumist raskem. Siit läks siis ka kohe käibele väljend "derevjaska". Kuna vastastel kellelgi sellist paati ei olnud, siis "lugesime" poisid pärast aegade ja kaalude koefitsientide endale meelega tegemist "maailmameistriteks derevjaskal". Ka neljane alustas kõikides sõitudes bravuurselt, kuid tingituna raske paadi edasivedamisest, teistega võrreldes ülearuste jõuvarude kulutamise distantsi esimesel poolel, samuti ka ilmselt füüsiliste võimete erinevusest lagundasid tehnika ja koostöö teiseks tuhandeks täielikult. Nii oleks sõitu võinud võrrelda "veepeoga Floridas", mida kõrvalt vaadates meenusid ühe kunagise roolimehe hõiked: "Tõmmake sügavamalt paksemat, poisid!" Sellele vaatamata "murti" läbi fotofiniši D finaali (19.-23. koht), jättes hiinlased leedukatega celviimase koha pärast omavahel E finaali "võitlema". Lõppsõidus kahjuks kellestki enam mööda ei saadud. Meie rahuloluks andis põhjust fakt, et Leedu sai siit juba teise viimase koha. Nali naljaks, aga just need poisid on ühed meie tuleviku lootused. Seda on näidanud ka juba järgnenud hilisemad võistlused, kus Leonid Gulov oli septembri lõpus Balti Mere Noorte Karikavõistlustel poiste ühepaadil teine. Totaalse järjekindlusega suure võistkonnaga askeetlikult, põhiliselt oma enda ja klubide kulul (vastava taseme puudumisel föderatsioon ei finantseeri) suurvõistlustest osa võtavad (Milaanos sen



B mitteametlikul MM-i olid nad koguni suure bussi ja telkidega) ja autsaiideri rollidega harjunud leedukad (Balti Mere Karikavõistlustel Trakais 7! viimast kohta) said oma esimese punase laterna tüdrukute ühepaadil. Siin olid ka meie huvid mängus. Nääpsuke pesamuna, hiljem aasta parimaks valitud Egle Trump ei saanud algul kuidagi õiget libisemist kätte, kuis finaalide päevaks suutis ennast koguda ning D finaalis edestada Ungari ja juba mainitud kunagise sõudesuurriigi ekaaslaste, saades seega 21. koha.

Isegi kui võtta arvesse teoreetiliste arutluste, halva paadi, kuumuse ja sõiduväsimuse koefitsiendid, ei saa tulemustele mitte kuidagi rahuldavat hinnat panna. Ei rahusta ka asjaolu, et ega lätlastelgi eriti paremini läinud (nende Šotimaa 4. koha tüdruk langes 10. kohale ning et leedukad said lisaks veel ühe eelviimase koha ja põhjanaabrid olid väljas ainult ühe tüdrukuga, kes oli ainult mõni koht meist eespool.

Selleks ajaks, kui see artikkel lugejani jõuab, on juba palju vett merre voolanud

ja palju plaane peetud ning 1998. aasta rahad jaotatud. Üha enam kostab hääli, et riik pole nii rikas kõiki toetama, vaid tuleb määrata prioriteedid. Kui me lähiajal oma tulemusi ei paranda, milleks on praegu veel siiski võimalusi antud kasvõi Eesti Spordigümnaasiumi Pärnu osakonna näol, võime osutada ühel hetkel üle parda pühituks. Fakt on aga ka see, et sõudmine ei kao kuhugi, ent mõnusam on seda teha ikka sportlikest tulemustest headmeelt tundes.





## Concept II

PAADID  
AERUD

SÕUDEERGOMEETRIID CONCEPT II  
JA VÕISTLUSTE KORRALDAMINE NENDEL  
LISAVARUSTUS JA TAGAVARAOSAD  
KÕOLITIS

KONTAKT: +372 612 1111  
KONTAKT: +372 612 1111  
KONTAKT: +372 612 1111

KONTAKT: +372 612 1111  
KONTAKT: +372 612 1111  
KONTAKT: +372 612 1111

# Sõudekohtunike tööaasta

**Hugo-Herbert Artma,**  
ESL-i žürii esimees

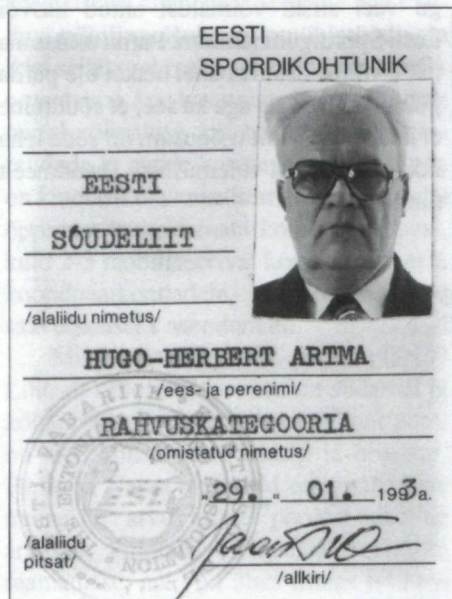

## Kohtuniku tunnistus

ESL-i žürii tegi kokkuvõtte 1997. aasta tegevusest. Žürii nentis, et olulist läbimurret paremusele sõudekohtunike töös 1997. aasta hooajal ei toimunud, seda eriti kohtunike atribuutika osas. Samuti on endiselt peamiseks probleemiks arbiitri põhiline töövahend – mootorkaater. Kuigi Eesti tiitlivõistlustel

tegutseb küll kaks arbiitrit kahe kaatriga, mõjub neist ühe rivist väljalangemine võistluste ajakavast kinnipidamisele negatiivselt. Senini, tänu eelkõige Sõudeklubi "Pärnu" juhataja Arvo Looritsa energilisele tegutsemisele, on suuremad aparatuurid jäänud olemata.

Žürii pidas vajalikuks lähitulevikus FISA võistlusmääruste põhiteesid tõlkida eesti keelde, et treenerid saaksid neid kasutada abimaterjalina sportlastele, eriti noortele sportlastele vajalike teadmiste andmisel, neid osavõtmiseks ette valmistades. Žürii märkis tunnustavalt Sõudeklubi "Pärnu" treenerite initsiatiivi. Nimelt korraldasid žürii liikmed hooaja eel klubi sõudjatele võistlusmäärusi tutvustava seminarõppuse. Žürii avaldas lootust, et nende eeskujule järgnevad ka teiste sõudekeskuste ja -klubide esindajad. Žürii on valmis selliste õppuste korraldamiseks andma omapoolset abi.

Žürii nentis, et sõudekohtunikud ei leia ESL-i žürii põhimäärusele vastavat rakendatust, kuivõrd vabariiklikel tiitlivõistlustel tuleb lähtuda olemasolevatest finantsilistest võimalustest, rakendades teise tasandi kohtunikena (ajamõõtjad, finiškohtunikud, sekretariaat) võistlusi

korraldava linna teiste spordialade litsentseeritud kohtunikke, vältimaks litsentseeritud sõudekohtunike küllaltki suuri komandeerimiskulusid. Sellest tingituna puudub žüriil võimalus tagada igale žürii liikmele litsentsijuhendis määratletud kohustuslikku tegutsemise arvkorvi.

Žürii kinnitas uuteks C-litsentsi sõudekohtunikeks Raini Lelle (Sõudeklubi "Pärnu") ja Tiina Vilparti (Viljandi Sõudeklubi).

1997. aasta hooaja kokkuvõttes tegutsesid sõudekohtunikud üheteistkümmel ESL-i kalenderplaaniisel võistlusel kokku viieteistkümmel võistluspäeval. Žürii kinnitas 1997. aasta kokkuvõttes 10 paremat sõudekohtunikku: Jaan Tuults, Krista Kungla, Hugo-Herbert Artma, Henn Elmet, Kalju Perner, Karl-Udo Kõösel, Ülo Tõlp, Esta Variko, Evi Lepik ja Anne Freimuth. Eesti 1997. aasta parimaks sõudekohtunikuks tunnistati Jaan Tuults.

Žürii loodab, et 1998. aasta sõudehooaeg toob paremust ka sõudekohtunike töömail, tagades neile vajalikud töötingimused FISA nõuetele vastavate sõudevõistluste korraldamisel.

# Toimetaja veerud

Soome on tuhande järve maa. Ega Eestiski järvi ja järvekesi vähem ei ole. Soome maarahvas on suures enamuses sõudjarahvas, igal veekogul on sadu paate, valdavalt kirkovenesid. Eesti rahvas ei sõua, sest meil ei ole praktiliselt peaaegu mitte ühegi veekogu ääres olemas korralikku, täiesti sõidukõlblikku aerupaati, sõudeharrastusest rääkimata.

Sõudespordi edendamise huvides 1997. aastal Eesti Tervisespordi Ühenduse ja Sõudeliidu ühiskorraldusel teoks saanud neljaetapiline Pärnu-Viljandi-Tartu-Otepää sõudemaratoni jäi esmakatsel põhiliselt aerutajate ja sõudjate omavaheliseks "madistamiseks", sest nn. tervisesportlaste ehk teisisõnu sõudehuviliste osalus jäi tagasihoidlikult väljendades napiks. Osa süüst võib veeretada vahest vähele eelreklamile, kuid suurem osa langeb siiski tõsiasjale, et Eestis peaaegu ei ole olemas kõige tavapärasemaidki sõudepaate, millistega kasvõi puhkepäeviti lusti sõita.

Milleks see jutt? Aga selleks, et akadeemilise sõudmise lähtealuseks on just nimelt rahvapaat, paat millega võib "seigelda" igas lahesopis, jõekäärus, järvesilmal, paat, millega "rügamine" karastab tervist ja kosutab jaksu, suurendab reipust ja eneseusku oma füüsilise mina võimekusse, värskendab vaimu ning edendab loomejõudu.

Just niisugusel paadil aerulabade

veemassist läbi "venitamine" oli sõjajärgetel aastatel selleks kasvulavaks, mis rajas aluse meie akadeemilisele sõudmisele. Ölme Kuke, Vilja Saare, Leili Vabari, Vambola Anteri, Elmar Koppeli, Erich-Wilhelm Seileri, Jüri Kuruli ja paljude teiste Eesti "akadeemikute" rahvasõudmise harrastus pani aluse nende edukale esinemisele ka pikkadel, kitsastel ja kiiretel võistluspaatidel.

Sellise paralleeli tõmbamine ei tähenda sugugi seda, et igähest, kes rahvapaadil veekogusid "alistas", saab sõudja selle sõna otseses tähenduses, küll aga seda, et iga niisugune rahvasõudja on potentsiaalne akadeemilise sõudmise kandidaat.

Viimased Eesti meistrivõistlused rahvapaatidel korraldati 1954. aastal. Hilisemal ajal, kuuekümnendatest kuni kaheksakümnendateni, püüdsid kalurikolhoosid rahvapaadisõudmisel igati hinge sees hoida. Rahvapaat oli lülitatud kalurikolhooside spartakiaadi kavva, Kalurikolhooside Liit lähetas spartakiaadi võitjaid N.Liidu meistrivõistlustele. Erilist edu ei rahvasõudmise massilisuses ega meisterlikkuses see siiski ei toonud. "Vanema venna" embuses solgutatud "väikesema venna" tippulemuseks on Koidu Vabari hõbemedal 1952. aasta N.Liidu meistrivõistlustel.

Niisiis selleks, et loo alguses nimetatud massiüritus muutuks tõeliseks

massiürituseks, tuleb eelkõige luua materiaalne põhi, s.t. muretseda iga veekogu äärde vajalik inventar, õpetada inimesi seda hooldama ja aeru õigesti käes hoidma.

Peaks vist meie riigijuhtidele, Euroopa Liitu pürgimise eestvedajatele, meelde tuletama, et selle liidu enamikus riikides on rahvasõudmine üks populaarsemaid, mitte üksnes sportliku vaatamängulisuse, vaid ka elanikkonna füüsilise ja vaimse tervise edendamise seisukohalt.

Omaval ajal oli pea igal veekoguäärsel taluperel, linnu läbivate jõgede kallaste äärsel majaomanikul oma aerupaat. Täna Eestis on isikliku paadi omamine vahest ainult "asise" inimese tunnusemärg. Ometigi osales maratoniüritusel kaks rahvapaadimeest – Toomas Karotamm Pärnust ja Mart Eduri Tallinnast, kes oma isiklikul paadil sõudes jõudsid kokkuvõttes toodud järjekorras pjedestaali kahele kõrgemale astmele. Arvan, et mõlemad mehed vastavad nii oma sisult (vaimsus, loomejõud, teadlikkus) kui ka vormilt (füüsis, jõud, tervis) Euroopa liikmesriigi kodaniku standardile.

Küllap on kõigest see, et iga inimene, kellel on võimalus rahvapaadi aere "liigutada", saab sellest isikliku kasu, samas aga võib ta ka läbi järveäärse roostiku ja jõekäärude labürindi leida tee suurde sõudesporti.



**PAADID  
AERUD  
SÕUDEERGOMEETRID CONCEPT II  
JA VÕISTLUSTE KORRALDAMINE NENDEL  
LISAVARUSTUS JA TAGAVARAOSAD  
KOOLITUS**

FINN RO WING OY  
KOTIPOLKU 2, 55120 IMATRA  
TEL/FAX 800 3585 472 4066

OÜ PENTEER  
REGATI PST.1 EEOO19  
TEL/FAX 6 398 676

# Hazewinkeli sõudetrassil

**Egle Trump,**  
Eesti juunioride koondvõistkonna liige



Iga-aastane juunioride MM korraldati 1997. aastal Belgias, pealinna lähedal asuvas Hazewinkelis, looduslikult kaunis, maalilises paigas, suurepärase spordiehitiste ja võistlusdistantsiga sõudespordikeskuses.

Seekord oli Eesti esindatud nelja paadiga: poiste paarisaueru nelja- ja kahepaadiga ning poiste ja tüdrukute ühepaadiga, kokku kaheksa sõudja, nelja treeneri, võistkonna esindaja Jaan Tultsi ning bussijuhiga.

Belgia teekonda alustasime 3. augustil, kuna sõit kulges viperusteta, siis jõudsimme Hazewinkelisse juba 5. augustil. võistluste alguseni jäi veel kaks päeva, milliseid püüdsime kasutada maksimaalselt, et võistluspaigaga lähemalt tutvuda.

Mõlema võistluseelse päeva hommikul asusime pärast hommikusööki teele

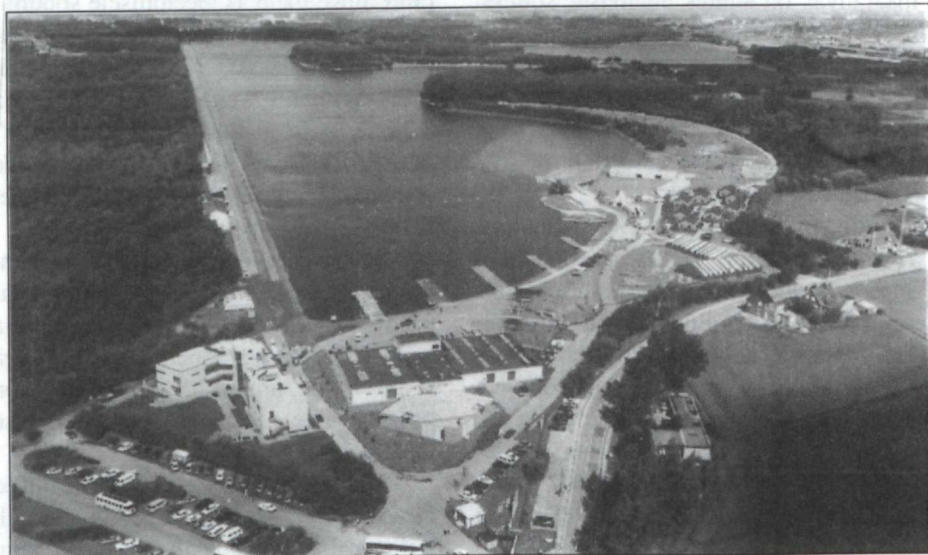

*Hazewinkeli võistluste trass.*

meie majutuskohast kahekümneminutilise bussisõidu kaugusel asuva Belgia ühe suurema sõudekeskuse Bloso-centrum "Hazewinkel" – juunioride MM-i võistluspaika. Kohapeal seadsime paadid võistluskorda ja treenisime ning tutvusime võistlusradade ja spordirajatistega. Sealsamas ka lõunatasime ja õhtustasime. Pärast õhtusööki asusime tagasiteele oma majutuspaika – ühiselamusse, et end järgmiseks päevaks välja puhata.

Enne võistluste signat-saginat leidisime aega, et sooritada väike tutvumisreis Belgiaga. Käisime pealinnast põhja pool asuvas imeilusas väikelinnas Mechelenis. Tutvusime ka 1830. aastal Belgia pealinnaks saanud Brüsseli, miljonilinnaga,

mis asub Senne'i jõe ääres ning koosneb kahest poolest – vanast flaami alamlinnast Senne-i orus ja uuest, avarast, prantsuslikust ülelinnast oru idaserval. Brüsselis paiknevad NATO ja Euroopa Liidu peakorterid, millele imposantsed kaas-aegsed administratiivhooned on omaette vaatamisväärsused. Vanalinna ehitismälestised – raekoda, gildihooned, Saint-Micheli katedraal – on üle kuuesaja aasta ehtinud Brüsselit. Ja ega ka uuema linnaosa keskust ümbritsevad parlamendihoone, monumentaalne kohtupalee, kuningaloss ja kunstimuseum just päris noored ei ole, sest nende sünniaega dateeritakse 18. sajandiga. Kesklinnas püüdsime üles leida Brüsseli üht sümbolit – pissiva pisikesse skulptuuri, kuid meie otsingud jäid viljatuks.

Jõudsidki kätte võistluspäevad. Nende käigus püüdis igauks meist anda oma parima, sest teadsime, et just selle nimel olime tööd teinud ja selle realiseerimiseks siia, Hazewinkelisse sõitnud. Tõnu Endrekson, kellel oli juba eelmisest aastast juunioride MM-i võistluskogemus Šotimaalt, saavutas paarisaueru kahepaadil koos Ingmar Aijaga meie seast parima, 16. koha. Meie tüdrukute ühe- ja poiste kahepaat lõpetasid 21., poiste neljapaat 24. kohaga.

Nendel võistlustel saime palju uusi kogemusi, laiendasime oma silmaringi ja suurendasime teadmistehulka.

Kodus ootasid meid ees juba uued, kodused meistrivõistlused.



*Eesti juunioride koondvõistkond Hazewonkelis. Vasakult: ees all Valeri Osmokesku, Juri Nemirski, seisavad bussijuht, Rainu Lelle, Egle Trump, Aleksander Ludvig, Tõnu Endrekson, Reet Palm, Mihhail Lebedev, Dmitri Zatšik.*

# ALFA võistlused

**Marian Vahuri,**  
sõudeveteran, Tallinna Sõudeklubi president



17. jaanuaril korraldas Tallinna Sõudeklubi juubelihõngulised, viiendad Concept II ergomeetrisõudmise, Alfa nimetust kandnud võistlused.

Eelmise nelja võistlusega võrreldes tegid need võistlused suure arenguhüppe. Võistluste programm laienes, osavõtivate riikide arv suurenes – seekordsetel osalesid viie riigi sõudesportlased Austriast, Leedust, Lätist, Soomest ja Sloveeniast, sõudjate arv kasvas, sportlikud tulemused paranesid, korraldus oli ladusam, sportliku heitluse paremat jälgimist soodustas suur ekraan, võistluspause sisustas ja võitjate autasustamisel mängis Eesti Piirivalve Puhkpilliorkester, võistluste käigust tegi ülekande TV3 telekanal.

Esimese Concept II ergomeetri valmistasid vennad Dick ja Peter Dreissigachekrid 1981. aastal. Esialgu oli see

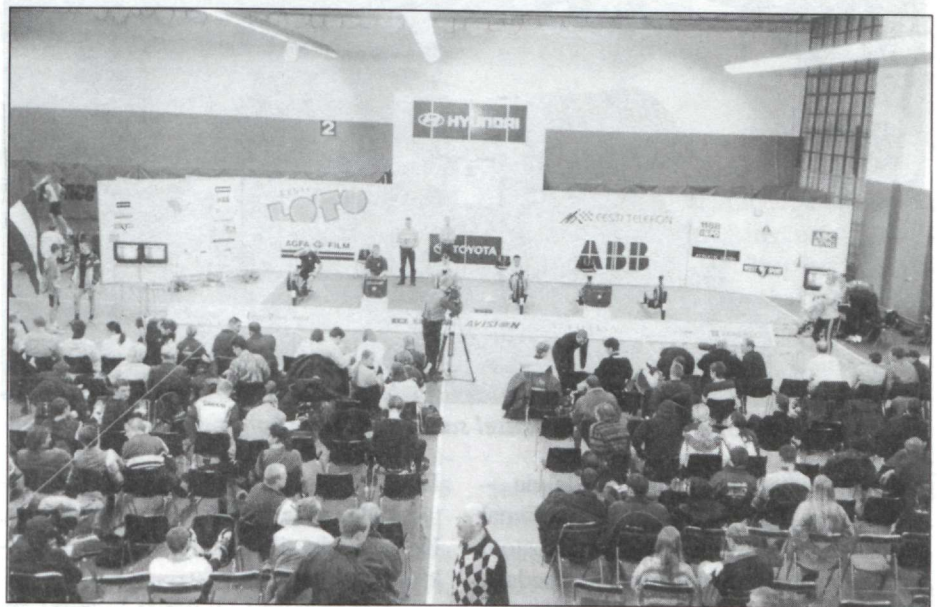

*Vaade võistlusaali.*

mõeldud eelkõige sõudjatele talviseks harjutamiseks, kuid peagi hakkasid seda laialdaselt kasutama ka tervise- ja teiste alade sportlased, sest ergomeeter võimaldab arendada kõiki lihasgruppe komplekselt ega nõua spetsiaalset ettevalmistust. Vastavalt soovile on võimalik sooritada nii vastupidavustreeninguid kui ka jõuharjutusi. Samas võimaldab ergomeeter harjutada aastaringselt, aega ja kohta valimata.

Concept II ergomeetri kasutamise teeb mugavaks monitor, mis annab vajalikku informatsiooni iga sooritatud liigutuse või terve harjutuskorra kohta. Monitor võimaldab jälgida liigutuste rütmi, võimsust, energiakulu, aega ja

läbitud distantsi.

Harjutuste huvitavamaks muutmiseks korraldatakse ergomeetril võistlusi eri distantsipikkustel. Klassikalise distantsina läbitakse 2000 m aja peale. Sellel distantsil korraldatakse Bostonis (USA) igal aastal maailma meistrivõistlusi ning peetakse ka maailmarekordite arvestust. Ergomeetrivõistlusi korraldatakse tänapäeval 95 riigis mitmel tasemel.

Concept II ergomeetrisõudmise peakäivitaja Eestis oli Tallinna Sõudeklubi. Juba 1992. aasta talvel käisid klubi võistlejad Amsterdamis Euroopa lahtistel meistrivõistlustel ning treener Mihkel Klementsovil tekkis idee millegi sarnase korraldamiseks ka Eestis.

Esimesed Concept II ergomeetrivõistlused korraldasime 1993. aasta lõpus spordiseltsi "Lootos" saalis. Nendeks võistlusteks tõi Soome firma Finnrowing OY kuus ergomeetrit, sest meie vabariigis oli neid ainult kolm. Teised võistlused korraldasime 1995. aasta algul jällegi Soomest kohaletoodud aparaatidel. Kolmandatel võistlustel 1996. aastal võistluste korraldus oluliselt paranes – pealtvaatajatel oli võimalus jälgida "paatide" liikumist teleri ekraanil koos distantsi läbimiseks kulutatud aja fikseerimisega.

1997. a. pakkusid esimest korda meie parematele konkurentsi väliskülalised, teiste hulgas 1994. a. ergomeetri maailma-meister Klaus Geiger Soomest. Meeste jõukatsumise lõpetas esimesena Geiger, jättes teise koha pärisõudmise eksmaailma-meistrile Jüri Jaansonile. Ka



*Meesvõistlejad pjedestaalil. Vasakult: Jüri Jaanson, Klaus Geiger ja Iztok Cop.*



Tiit Soku rõõmustab esmakordsel katsel saavutatud teine koht.

naisvõistlejatest oli parim külaline – leedulanna Birute Šakiskiene. Samal aastal võitis Klaus Geiger Bostoni maailmameistrivõistlustel pronksmedali.

Viiendaid võistlusi “jumestas” soomlase Klaus Geigeri, pärisõudmise eksmaailmameistrite Jüri Jaanson ja sloveenlase Iztok Copi, maailma paarisaerusõudmises paremiku kuuluva austerlase Horst Nussbaumeri ning lätlaste esinumbri Andris Reinholdsi osalus. Nemad viiekesi koos esimest aastat täiskasvanute hulgas võistleva Tõnu Endreksoniga Sõudeklubist “Pärnu” pääsesid seitsmest eelsõidust parimate aegade põhjal lõppvõistlustele. Tasavägise “rebimise” kolme eksmaailmameistri vahel võitis K.Geiger, läbides 1000 m distantisi ajaga 2.44,3, ületades 1996. aastast oma nimele kuulunud rekordi 0,7 sekundiga. Meie Jüri Jaanson sai ajaks 2.47,9 ja Iztok Cop 2.49,5.

Naiste rivistuses startis kaks väliskülalist – eelmise aasta võitja Birute Šakickiene ja soomlanna Päivi Sinisalo. Leedulanna kordas küll oma eelmise aasta saavutust, kuid tema tulemus jäi Piret

Jamnesi rekordtagajärjele (3.16,3, püstitud 1996. a.) tervenisti kaks sekundit alla. Kolmandaks jäi Kalli Meriste Sõudeklubist “Pärnu”.

Noormeestest oli parim Indrek Lätt, poistest Andrei Jämsa, neidudest Katrin Ots (kõik Sõudeklubist “Pärnu”) ja tüdrukutest Vivika Tapp (SAK “Kalev”).

Kergekaalusõudjatest olid parimad Roman Lutoškin ja Egle Trump, meesveteranide vanemas vanuseklassis Toivo Zoova ning nooremas Sergei Morzakov, naisveteranide võidupärja viis Riiga Elita Krumina. Toivo Zoova võitis veel teisegi esikoha – meeskonnavõistluses koos Priit Zoova ja Priit Tasasega. Niinimetatud vabaklassis startisid mittesõudjad, kelledest osutus parimaks rammumehena tuntud Jüri Rannaste. Tema võidu aeg – 3.01,2 – oleks pärisõudjate seltskonnas andnud 12. koha. Teiseks platseerus olümpiavõitja Tiit Soku, kes, muide, nendel võistlustel alles esmakordselt istus ergomeetrile. Kolmas oli J.Rannaste klubikaaslane Spordiklubist “Flekser” – Madis Lõhmus.

Arvuka publiku tähelepanu keskmes

oli VIP-ide võistlus. Siin asusid stardijoonel kolm Riigikogu liiget: Jürgen Ligi, Sergei Ivanov ja Daimar Liiv, Riigikogu Haldusnõukogu liige Andres Metsaveer, Tallinna Diagnostikakeskuse peaarst Agu Kivilo ning Eesti Sõudeliidu president Peeter Mardna. Selle sõidu lõpetas esimesena Jürgen Ligi, teisena Agu Kivilo ja kolmandana Sergei Ivanov. Peeter Mardna, kes distantisi esimesel pooltel oli liidrirollis, pidi lõpuks tunnustama enesest nooremate konkurentide paremust. Peeter Mardnale järgnesid Daimar Liiv ja Andres Metsaveer.

Tallinna Sõudeklubi eesmärgiks on nende võistluste kaudu propageerida tervislikku eluviisi ja ergomeetrit kui tervisespordi vahendit. Me tahame seda traditsiooni kinnistada, selle kaudu tutvustada sõudmist ja sõudespordiga tegelejaid, nende seas ka maailma nimekaid sõudesportlasi.

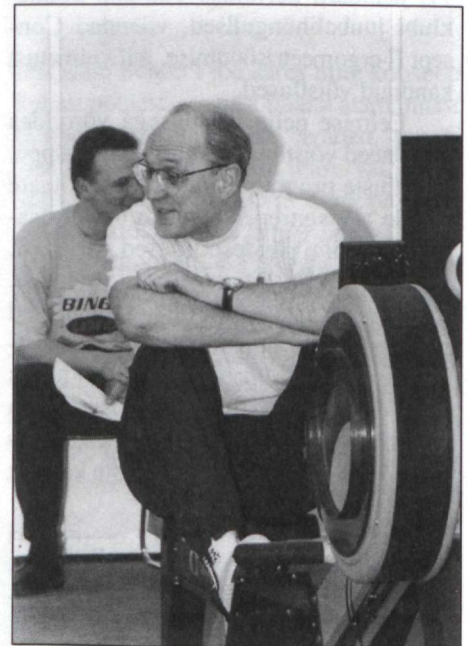

Eesti Sõudeliidu president Peeter Mardna enne VIP-ide starti. Tagaplaanil võistluse korraldaja rollis Tallinna Sõudeklubi president Marian Vahuri.

# Eesti sõudespordi ajaloost: Tartu aastatel 1960-1970

Ülo Tõlp,  
TÜ õppejõud, sõudeveteran



1960. aastal toimus Tartu sõudespordis uus tõus. Omajagu aitas kaasa ka see, et kevadel oli Pärnust Tartusse elama asunud tuntud sõudetreener Jüri Kurul, kelle initsiatiivil organiseeriti VSÜ "Kalev" Tartu Sõudespordikool. Jüri Kurul hakkas aktiivselt tööle uute noorte sõudjatega.

1960. a. 31. juulil Pärnus toimunud Eesti meistrivõistlustel ei jäänud Tartu enam ilma meistrimedalita.

Meeste ühepaadil tuli Eesti meistriks Peeter Mardna, võites ajaga 7.34,8. Mitmekordne Eesti meister, nüüd jälle pärnakas Veljo Kalep oli ajaga 7.56,5 teine ja tallinnlane E.Kiibus ajaga 8.02,1 kolmas. Eesti meistriks tulid roolijaga kahepaadil veel noorteklassi kuuluvad sõudjad Jüri Joost, eessõudja Vello Teder, roolis R. Alekand ajaga 8.02,6 (treener Ü.Tõlp), teiseks jäi Tallinn ajaga 8.16,4 ja kolmandaks Pärnu – 8.16,6.

Peale paariaastast vaheaega tulid tartlased jälle Eesti meistriks ka meeste kaheksapaadil koosseisus Ülo Tõlp, Enno Lamp, Jaan Siilak, Rein Kari, Toivo Ormisson, Rein Räppo, Jaan Pedaste, eessõudja Jevgeni Dobrus, roolis Neeme Raig ajaga 6.23,4. Teiseks tuli Pärnu ajaga 6.37,8 ja kolmandaks Tallinn ajaga 6.59,2.

Ülalnimetatud paatkondadest esinesid roolijaga kahepaat ja kaheksapaat edukalt koondvõistkonna koosseisus Eesti-Läti-

Leedu-Valgevene matšikohtumisel Trakais 19. juunil, kus mõlemad tulid teiseks. Kahene kaotas samal aastal Rooma olümpiamängudel hõbemedali võitnud Leedu kahesele seitsme sekundiga.

Hästi esinesid NSV Liidu noorte esivõistlustel Tartu noored sõudjad. Roolijaga kahepaat tuli pronksmedalile (treener Ü.Tõlp) ja poiste kaheksapaat hõbemedalile (treener Jüri Kurul).

1961. a. Eesti meistrivõistlused võideti 105 punktiga. Teine oli Pärnu 95 punktiga ja kolmas Tallinn 86 punktiga.

Eesti meistriks tulid naistest roolijaga neljapaat koosseisus K. Kana, M. Listra, E. Rand, eessõudja I. Pruuli, roolis H. Pihlak (treener J. Kurul) – 3.50,3, paarisauer neljapaat E. Mandel, N. Zingfeld, L. Kurve, eessõudja L. Schultz, roolis T. Järv (treener E. Seiler) – 3.49,7 ja kaheksapaat E. Mägi, H. Kaiv, J. Pihl, L. Vähi, M. Sõõro, J. Malts, L. Olmet, eessõudja H. Sütt, roolis M. Ariko (treener J. Kurul) – 3.35,4.

Meestest tulid Eesti meistriks roolijaga kahepaadil J. Joost ja V. Teder, roolis T. Sibold – 7.55,2 roolijata neljapaadil A. Otsa, G. Kiritšenko, T. Jürgenson, eessõudja O. Pertman (treener J. Kurul) – 6.46,2 ja kaheksapaadil EPA Spordiklubi paatkond U. Tõlp, P. Tammar, J. Pedaste, E. Lamp, T.Ormisson,

R. Kari, J. Siilak, eessõudja J. Dobrus, roolis N. Raig – 6.20,8.

1961. aastal esinesid tartlased edukalt juba ka NSV Liidu meistrivõistlustel Kavgolovos. P. Mardna tuli ühepaadil pronksmedalile ja meeste kaheksapaat tuli kuuendaks (eessõudja J. Dobrus).

Trakais toimunud Balti liiduvabariikide matšikohtumisel tuli P. Mardna ühepaadil esikohale – 8.07,0.

1962. aastal esinesid tartlased tõusujoones edukalt. Teistkordselt toimunud Emajõe karikavõistlustel roolijaga neljapaadidel ja paarisauer kahepaadidel, kus osavõtjaid oli peale tartlaste veel Riiast ja Vilniusest, võitsid tartlased nii naiste kui meeste neljapaadid. Naiste paatkonnas sõitsid K. Kana, M. Listra, E. Rand, eessõudja J. Pruuli, roolis H. Pihlak – aeg 3.27,8. Meeste paatkonnas sõitsid A. Otsa, O. Pertman, T. Jürgenson, eessõudja E. Kiritšenko, roolis M. Praakli, aeg 6.29,8. Millegipärast see tore võistlus ei muutunud populaarseks ja tookordne jäigi viimaseks.

Eesti-Läti-Leedu-Valgevene matšikohtumisel Riias 8. juulil võitsid Eesti koondvõistkonna koosseisus naiste roolijaga neljapaadil K. Kana, M. Listra, E. Rand, eessõudja J. Pruuli, roolis H. Pihlak – aeg 3.57,8 ning ühepaadil E. Mandel – aeg 5.05,0. Meestest võitsid



Tartu kuuekümnendate aastate tugevamaid naissõudjaid. Vasakult: K.Kana, M.Listra, roolija H.Pihlak, J.Pruuli ja E.Rand oma teekonna algul 1961. aastal.

roolijata neljapaadil A. Otsa, O. Pertman, T. Jürgenson, eessõudja G. Kiritšenko ajaga 7.16,8, kaheksapaadil J. Pedaste, E. Lamp, J. Joost, H. Elmet, T. Ormisson, P. Tammar, J. Siilak, eessõudja J. Dobrus, roolis H. Vadi ajaga 6.19,6.

Selleks võistluseks olid kõik nimetatud paatkonnad valmistunud eriti hoolsalt, kuna esimene koht pidi juhendi järgi andma meistrijärgu.

Igal paatkonnal on kindlasti üks hooaeg ja üks võistlus, kus ta on oma kõrgvormis. 1962. aasta hooaeg ja NSV Liidu meistrivõistlused olid ülalnimetatud Tartu meeste kaheksapaadile selline aeg. Paatkonna head vormi näitab kasvõi seegi, et A grupi finaalsõidu parim aeg oli 6.27,3 (eelsõitudes 6.24,1).

1962. aasta Eesti meistrivõistluste kohta kirjutab 11.sept. 1962. a. "Edasi" pealkirja all "Tartu sõudjate triumf": "Pühapäeval selgitati Pärnus Eesti NSV käesoleva aasta meistrid akadeemilises sõudmises. Tartlased sõitsid sinna kindlate võiduplaanidega. On ju käesoleval hooajal saavutatud mitu märkimisväärset võitu isegi üleliidulises konkurentsis. Sündmused näitasid, et meie kodulinna "Akadeemikud" pole asjata hiigi valanud. Programmi kuulunud kaheteistkümnest alast toodi üheksal kaasa meistritiitel, kusjuures meie naised ei loovutanud ühtegi esikohta. Meeste ühesel ja paaris-aerilisel kahesel paadil kaotati napilt alles viimastel meetritel vastavalt Pärnule ja Tallinnale. See oli meie kunagise sõude-spordikantsi Pärnu ainuke meistritiitel neil võistlustel.

Selgitati parim naiste ja meeste paatkond (parim aeg I järgu suhtes). Mõlemad eriauhinnad läksid Tartu kaheksaste valdusse. Võistkondlikus paremusjärjestuses saavutas ülekaaluka esikoha Tartu – 113 p. Teiseks jäi Pärnu (85 p) ja kolmandaks Tallinn (80 p.). Meie treenerite Jüri Kuruli, Erich Seileri ja Ülo Tõlbi järjekindel töö kandis vilja!

Naistest tulid Eesti meistriteks roolijaga neljapaadil K. Kana, K. Peebo, E. Rand, eessõudja M. Listra, roolis H. Pihlak, ajaga 4.03,6; ühepaadil E. Mandel ajaga 4.30,2; paaris-aeru naljapaadil N. Zingfeld, E. Rebane, L. Kurve, eessõudja L. Schultz, roolis H. Pihlak (treener E. Seiler) – 4.07,0; paaris-aeru kahepaadil A. Sepandi, eessõudja M. Avaste (treener E. Seiler) – 4.21,0, ja kaheksapaadil M. Sõõro, H. Kaiv, H. Ratnik, L. Vähi, J. Pihl, J. Malts, A. Lagus, eessõudja L. Olmet, roolis R. Kõiv (treener J. Kurul) – 3.38,8.

Meestest saavutasid meistritiitli roolijaga neljapaadil A. Otsa, T. Jürgenson,

O. Pertman, eessõudja G. Kiritšenko. roolis U. Parksepp – 7.30,2; roolijaga kahepaadil M. Aidnik, eessõudja P. Zoova, roolis Ü. Parksepp – 8.43,8; roolijata neljapaadil R. Vaikmäe, T. Vähi, R. Rajamäe, eessõudja R. Orlov – 7.29,4 (kõigi kolme paatkonna treener J. Kurul), ja kaheksapaadil J. Pedaste, E. Lamp, T. Ormisson, H. Elmet, J. Joost, R. Tammar, J. Siilak, eessõudja J. Dobrus, roolis H. Vadi – 6.46,3.

Edukalt esinesid meie noored NSV Liidu noorte esivõistlustel Pärnus. Kulmedali võitsid poiste ühepaadil A. Suija (treener E. Seiler) ja tütarlaste roolijaga neljapaadil K. Kana, M. Listra, E. Rand, eessõudja I. Pruuli, roolis H. Pihlak. Eesti noored tulid Leningradi järel võistkondlikult teiseks.

Septembris Pärnus toimunud üleliidulistel ühe ja kaheksapaadide karikavõistlustel esines hästi 1962. a. üleliiduline noortemeister, veel noorteklasi kuuluv Andrus Suija, saavutades ühepaadil hinnatava teise koha, ajaga 7.32,8. Esimene oli leningradlane V. Bogatšev – 7.27,6 ja kolmas lätlane R. Antsan – 7.43,6. Niisiis oli Tartus sirgunud noor lootustandev ühepaadi sõudja ja nagu tulevik näitas, Andrus Suija neid lootusi ei petnud.

Üldse võib öelda, et nende sõudjate najal, kes töid sellel aastal Tartule nii ülekaaluka esikoha Eesti meistrivõistlustel ning terve rea suurepäraseid saavutusi üleliidulistel ja Balti vabariikide esivõistlustel, on põhiliselt baseerunud Tartu sõudmine kuni 19. juubeliaastani.

1963. aastal toimus NSVL III Rahvaste Spartakiad. Tartu paatkondadest esines seal paremini E. Mandel, kes naiste ühepaadil saavutas neljanda koha.

Samal aastal Moskvas toimunud NSV Liidu individuaalsetel meistrivõistlustel meestele saavutas põhiliselt tartlastest koosnev kaheksapaat (treener J. Kurul) hinnatava neljanda koha, kusjuures medalist jäi puudu ainult 0,2 sekundit. Võitis "Zalgiris" 5.51,8. Järgnesid "Burevestnik" 5.57,7. AKSK – 5.58,9 ja "Kalev" – 5.59,1. Paatkonda kuulusid tartlastest K. Orlov, R. Vaikmäe, M. Aidnik, eessõudja P. Zoova ja roolimees K. Pöder (treener J. Kurul).

Tubliit esines sel aastal ka meie järelkasv.

Tütarlaste roolijaga neljapaat koosseisus M. Listra, E. Pruks, K. Peebo, eessõudja I. Pruuli, roolis H. Pihlak tuli pea-aegu samas koosseisus NSV Liidu noortemeistriks juba kolmandat aastat järjest. Andrus Suija sai samaga hakkama teist aastat järjest ühepaadil.

1964. aasta väljapaistvamaks saavutuseks oli "Kalevi" meeste kaheksapaadi kolmas koht Moskva rahvusvahelisel regatil. Finaalis oli esimene SFV – 5.54,2, teine Leningradi "Burevestnik" – 5.56,0 ja kolmas "Kalev". Tartlastest sõudsid kaheksapaadil T. Jürgenson, P. Zoova, M. Aidnik, eessõudja G. Kiritšenko, roolis Ü. Parksepp (treener J. Kurul). See oli esimene hinnatav saavutus rahvusvahelistel võistlustel sõjajärgses Tartu sudespordis.

1965. aasta väljapaistvamaks saavutuseks oli Tartu sõudjate edukas esinemine Ametiühingute VIII üleliidulisel suvespartakiadil Kalininis. Naiste roolijaga neljapaat koosseisus M. Listra, K. Peebo, R. Pärtel, eessõudja J. Pruuli, roolis T. Päsmel (treener J. Kurul) tuli hõbemedalile ajaga 3.29,0, kaotades mullusele NSV Liidu ja Euroopa meistrile



Fotomälestus 1962. aastast. NSV Liidu B-grupi meistrivõistlused võitnud kaheksapaat. Vasakult: J. Dobrus, H. Elmet, J. Joost, E. Lamp, roolija H. Vadi, T. Ormisson, J. Siilak, P. Tammar, J. Pedaste Trakais.





Fotomälestus 1962. aastast. NSV Liidu B-grupi meistrivõistlused võitnud roolijata neljapaat. Vasakult: O. Pertman, T. Jürgenson, G. Kiritšenko, A. Otsa Trakai võistlustrossil.

Moskva paatkonnale vaid 1,4 sekundiga. Sellega täitsid paatkonna liikmed ka esmakordselt meistrinormi. A. Veerma ja A. Suija (treener E. Seiler) tulid paaris-aeru kahepaadil samuti hõbemedalile ning täitsid esmakordselt meistrinormi.

Pronksmedalile tulid meeste roolijaga neljapaadil H. Elmet, O. Pertman, T. Jürgenson, eessõudja G. Kiritšenko, roolis J. Reiman (treener J. Kurul). Neljapaat sõitis koos tallinlastega veel kaheksasel ja saavutas teise pronksmedali. Võistkondlikus arvestuses saavutasid Eesti NSV sportlased Moskva, Leningradi ja Leedu järel suurepärase neljanda koha.

1965. aastal esines Tartu paatkonnadest kõige väljapaistvamalt meeste paaris-aeru kahepaat, kes koosseisus A. Veerma ja A. Suija (treener E. Seiler) võitsid NSV Liidu meistrivõistlustel Moskvast Himki veehoidlal hõbemedali. Esimene oli Moskva, kolmas Leningrad. Kommenteerides paatkonna edukat esinemist Balti riikide ja Valgevene matši-kohtumisel Pärnus kirjutab "Spordileht" 6. juunil 1966. a.: "Eriti tahaks esile tõsta tartlaste Andrus Suija ja Andres Veermast viimistletud sõidutehnikat ja head võistlusvormi kahesel paaris-aerulisel. See paatkond kandideerib ka NSV Liidu koondisse."

Väärrib märkimist, et Balti riikide matškootumise Pärnus võitis Eesti võimsalt 246,5 punktiga. Teiseks jäänud Leedul oli 132, Lätil 129,5 ja Valgevenel 35 punkti. Suur teene oli siin tartlastel. A. Suija koos A. Pinnaga võitsid Pihkvas üleliidulise Ametiühingute Nõukogu väljapandud "Kuldse aeru" rändauhinna paaris-aeru kahepaadil. Edukamad sõudjad olid veel T. Jürgenson, J. Dobrus, A. Tuvikene, O. Pertman, G. Kiritšenko

ja roolimees K. Pöder, kes koos tallinlaste A. Paali, E. Normanni ja eessõudja P. Mardnaga tulid üleliidulisel kaheksapaatide karikavõistlusel hõbemedalile.

Märkimist väärib ka naiste roolijata neljapaadi – H. Kaiv, A. Pruks, A. Lagus, eessõudja L. Olmet, roolis T. Päsmel – võit Leningradi sügismaratonil neljapaatide distantsi uue rekordiga 19,58.

TRÜ sõudetreeneri Erich Seileri algatusel korraldati sel aastal VSÜ "Kalev" meistrivõistlused Tartu lähedal 17 km kaugusel asuval Raigastvere järvel. Võistlused õnnestusid igati, sest järv on otse loodud sõudevõistlusteks. Kahjuks aga jäeti Raigastvere järv edaspidi teenimatult unustusehõlma.

1967. aasta oli jälle spartakiaadiaasta. Enne spartakiaadi oli veel hulk jõukatsumisi, kus tartlased saavutasid märkimisväärsed tulemusi.

Pihkvas võitsid E. Kaiv ja K. Johari (treener J. Kurul) "Kuldse aeru" võistlustel paaris-aeru kahepaadil esikoha. Ühepaadil oli E. Kaiv teine ja K. Johari kolmas.

Trakais juunikuus toimunud traditsioonilistel rahvusvahelistel võistlustel ajalehe "Komjaunimo Tiesa" auhindadele võitsid A. Pind ja A. Veermast paaris-aeru kahepaadil. Tartlased A. Tuvikene, G. Kiritšenko ja roolimees K. Pöder koos tallinlaste A. Paali ja P. Mardnaga sõitsid roolijaga neljapaadil. "Spordileht" kirjutab: "Kui neljane eelsõidus viimaste MM-võistluste "pronksist", Poola paatkonnast ette jõudis, teatas nende esindaja: "Pole viga. Finaalis on meil eestlaste jaoks paras "pomm". Viimast jõudu välja panes ei suutnud poolakad ikkagi ihaldatud revanši saavutada. "Kalev" edestas neid 3 sekundiga.

Rahvaste Spartakiaadil sõudevõistlused peeti Serebjannõi Boris, uuel trassil. Tartlastest esinesid kõige edukamalt A. Tuvikene, G. Kiritšenko ja roolimees K. Pöder, kes koos tallinlaste A. Paali ja P. Mardnaga saavutasid pronksmedali ajaga 6.47,8 Leningradi – 6.43,8 ja Moskva – 6.44,0 järel. Pronksmedali sai ka A. Pind, kes koos pärnaka M. Lellega sõitis paaris-aeru kahepaadil ajaga 7.29,0. Esimene oli Moskva – 7.15,4 ja teine Ukraina 7.19,2.

Märkimist väärib see, et Kalle Pöder sai esmakordselt Eestis roolimehena meistersportlaseks.

Järgmine 1968. aasta kujunes tartlastele suhteliselt tagasihoidlikuks. Teatavat kriisi näitas ka see, et Eesti meistrivõistlustel kaotati Pärnule üsna suurelt. Pärnul oli punkte 47, Tartul 38, Tallinnal 20. Lootustandvaks kujunes noorsoo klassi sõudjate esinemine Pihkvas ametiühingute üleliidulistel eelvõistlustel, kus roolijaga neljapaat – T. Zoova, H. Leppik, R. Juurak, A. Lill, roolis K. Pöder sai hõbemedali – 7.00,0. Esimene oli Vodnik – 6.56,5. Hõbemedalid võitsid ka T. Haimi ja M. Kukk, roolis Ü. Liimask, kaotades "Trudile" nelja sekundiga (mõlema paatkonna treener J. Kurul).

1969. aasta oli n.-ö. naiste aasta. "Ilma" tegid Leili Olmet ja Kristin Johari (treener J. Kurul).

"Edasi" kirjutas 2.07.69. a.: "Trakais olid traditsioonilised rahvusvahelised võistlused ajalehe "Komjaunimo Tiesa" auhindadele, kus Nõukogudemaa paremiku kõrval võtsid sellest jõuproovist osa



Kuuekümnendate aastate Tartu ja Eesti parimaid paaris-aeruseid Andrus Suija 1963. aastal pärast teistkordset esikohavõitu NSV Liidu noorte meistrivõistlustel.



Endla Mandel 1963. aastal.

ka Saksa DV, Bulgaaria ja Ungari sportlased. Meie sõudjatele oli Trakai regatt esimene EM-võistluste valikvõistlus.

Hästi esinesid naiste kahesel paarisaerulisel tartlannad Kristin Johari ja Leili Olmet, kes võitsid esikoha ning omandasid merevaigust rändauhinna, täites ühtlasi esimest korda NSV Liidu meistersportlase normatiivi.”

Kolmanda koha saavutasid roolijata kahepaadil T.Lepa ja H.Elmet ning roolijata neljapaadil T.Ormisson, T.Haimi, G.Keritsenko ja tallinlane E.Norman.

Pihkvas augustikuus toimunud üleliidulisel ametiühingute spartakiaadil tulid K.Johari ja L.Olmet toime tubli saavutusega, võites kuldmedalid ajaga 3.37,0. Hõbemedali said moskvalannad sama ajaga ja pronksi Ukraina – 3.40,0.

Meeste roolijata neljapaadil võitsid

hõbemedali T.Ormisson, T.Haimi, tallinlane E.Norman ja eessõudja G.Kiritšenko ajaga 6.25,4. Võitja, Leningradi “Trudi” aeg oli 6.23,0.

A.Veermaa ja A.Suija kaotasid paarisaeru kahepaadil pronksmedalid vaid 0,2 sekundiga.

Jüri Kurulile andis Eesti NSV Ministrite Nõukogu Eesti NSV teenelise treeneri aunimetuse. See oli kakskümmend aastat kestnud tubli töö vili.

“Kehakultuur” nr.16 1970. a. kirjutas: “Gennadi Kiritšenko ja Toivo Ormisson tulid mullu ametiühingute üleliidulisel spartakiaadil akadeemilises sõudmises neljasel roolimeheta paadil hõbemedalile. Tänavu aga olid nende paatkonna kaaslased Enn Norman ja Toivo Haimi sunnitud treeningutest eemale jääma. T.Ormisson ja G.Kiritšenko otsustasid

jõudu proovida roolimeheta kahesel paadil ning tegid seda väga edukalt.

Juuni algul võistlesid nad selles paadiklassis Moskva rahvusvahelisel regatil ja tulid viiendaks. Ainult vähesed võistluskogemused ja ebaõnn ei võimaldanud seekord paar kohta kõrgemale tõusta. Juuni lõpul Trakais toimunud rahvusvahelisel regatil sõideti juba täiesti meisterlikult. Võideti esikoht mulluse NSV Liidu meisterpaatkonna Moskva “Trud” ees ajaga 7.03,0. See võit oli kindel tõend kiirest progressist.

10.12. juulini peeti Kiievis NSV Liidu karikavõistlused, millest võttis osa kogu meie maa sõudjate paremik. T.Ormisson ja G.Kiritšenko võitsid oma paadiklassis esikoha ja karika. Kui Trakais alistati Nõukogude meisterpaar 0,5 sekundiga, siis nüüd oli edumaa peaaegu kolm sekundit. See oli juba suur võit!”

19. aug.1970. a. “Edasi” kirjutas samast paatkonnast: “Hoolega valmistusid mehed NSV Liidu meistrivõistlusteks, mis olid 13.-16. augustini Moskvast. Seal selgitati ju Kanadasse MM võistlustele sõitjad. Kuid nädal enne võistlusi Gennadi Kiritšenko haigestus. Vaevu jõudis ta terveneda, kui omakorda Toivo Ormissonil tervisehäired tekkisid. Eel- ja poolfinaalsõidus võistlesid mehed siiski hästi, võites mõlemal korral esikohad. Finaalpäeval oli aga Toivo Ormissoni enesetunne jälle halvenenud. Distsantsi esimesel poolel olid tartlased liidrid, kuid siis olid nad sunnitud endast mööda laskma Moskva ja Leningradi paatkonna. Esikoha võitsidki leningradlased A.Solovjon ja A.Iljinski. Gennadi Kiritšenko ja Toivo Ormisson said pronksmedali.”

(Järgneb.)

# Sõudeveteranid 1997. aasta hooajal

**Mati Villsaar,**  
sõudeveteran, Sõudeklubi "Aeron" president

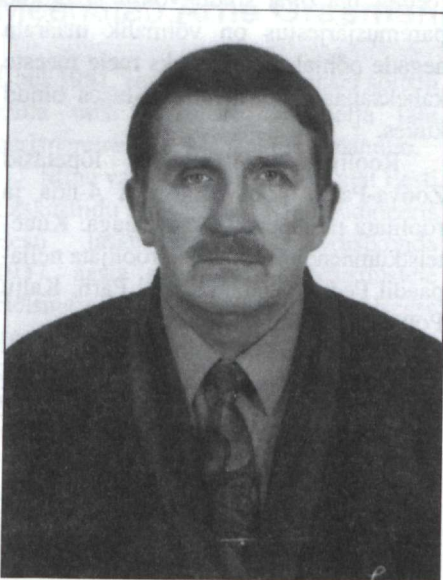

1997. a. augustikuu esimesel nädalavahetusel sai Pärnumaal Reiu puhkekeskuses kokku üle paarisaja endise sõudja koos pereliikmete ja sõpradega, et osaleda I Sõudjate päeval. Ürituse eemärgiks oli kokku viia eri põlvkondade sõudjad ja mõnusalt veeta koos üks tore suvine nädalavahetus.

Kui meie teenekad treenerid Evi Lepik, Mihkel Leppik ja Jüri Kurul olid riigilipu heisanud, kuulutati sõudjate päevad avatuks. Lisaks meeleolukale spordiprogrammile ja lastele korraldatud üritustele toimus näitus "Aerud läbi aegade". Kõigile oli tutvumiseks välja pandud Jüri Jaansonu uus võistluspaat. Fotostendil võis iga osavõtja eksponeerida oma arhiivipilte kunagistest treeningupäevadest ja võistlusreisidest. Suurt huvi pakkus Jüri Kuruli mahukas kogu vanadest ajaleheväljalõigetest ja fotodest.

Sõudjate päevad lõppesid ühise lõkkeõhtu ja jalakeerutusega. Alljärgnevalt mõned väljavõtted Riia Sõudeklubilt kingituseks saadud külalisraamatu sissekannetest: "Oli kaunis üritus!" Maret ja Gennadi Kinko.

"Fantastiline kokkutulek, tore võrkpallivõistlus ja paadisõit. Peaks üritus jätkuma veel pikalt!" Kristin.

"Väga hea idee. Oleks ainult tegijaid, et üritus jääks kestma, esimene igaljuhul on õnnestunud. Jõudu ja jaksu edaspidiseks!" Kaire.

Samalaadseid arvamusi kogunes veel palju ja nii toimuvadki II Sõudjate päevad Reiu puhkekeskuses 1.-2. augustini 1998. aastal. teretulnud on kõik ideed ja ettepanekud ürituse veelgi paremaks



*I Sõudjate päevast osavõtnud.*

korraldamiseks. Kohtumiseni II Sõudjate päevadel!

Juba mitmeid aastaid on meie sõudjad osalenud Soome väikelinnas Sulkavas toimival suurel sõudefestivalil Sulkava Suursõudmisel, millega kulmineerub Soome rahvapaadisõudmise hooaeg koos Soome meistrivõistlustega. Kolmepäevane üritus korraldatakse mitmel distantsil ja eri paadiklassides, kusjuures põhirõhk on ainult soomele omasel kirikupaadil. Sellise huvitava nime on neljateistkümne sõudja ja roolijaga paat saanud soome väikesaarte elanikelt. Nimelt ei olnud igal saarel oma kirikut ja seega kasutati suurt alust naabersaartel kirikus käimiseks –

sellest siis ka nimi "Kirkovene".

Nüüdseks on ajalooline paat leidnud kindla koha soome rahvaspordi harrastajate hulgas. Eelmisel aastal osales Sulkava Suursõudmisel üle 8000 osavõtja. Võistlus on Soomes niisama populaarne kui meil Tartu suusamaraton.

Meie võistkonnal läks paremini 3 km sõudmises, kus saavutati hispaanlaste, soomlaste ja leedulaste järel neljas koht. Paatkonnas sõudsid Toivo Zoova, Juhan Paalo, Kalju Pottsepp, Mati Pärn, Peeter Jantson, Mati Villsaar, Juho Junninen, Timo Loorits, Peeter Allas, Kalev Hunt, Ilme Junninen, Heiki Junninen, Margit Pärnpuu ja Ingrid Aija.



*Sulkava Suursõudmisel 3 km distantsil neljandaks platseerunud Eesti Sõudeveteranide paatkond. Võitjate nimed tekstis järjekorras alt vasakult paremale ülespoole.*



1997. aasta EM-Masters Regatta võistlustel osalenud Eesti sõudeveteranid. Vasakult: Mati Pärn, Ingrid Aija, Peeter Sonntak, Juhan Paalo, Toivo Zoova, Kalju Pottsepp, Margit Pärnpuu ja Mati Villsaar.

Järgmiseks suurürituseks eelmisel hooajal kujunesid Euroopa veteranide meistrivõistlused Münchenis.

Septembrikuine München võttis võistlejad vastu suvise päikesepaiste ja

kuumusega, millele lisandus sakslaste-poolne ladus võistluste korraldus.

Meie väsimatud mehed Toivo Zoova ja Juhan Paalo ei jäänud ka neil suurvõistlustel medalita. Kulmedal võideti

prantslastelt laenatud kaheksapaadil koos kahe lätlase, nelja leedulase ja inglasest roolijaga. Paatkonna eessõudja oli Toivo Zoova.

Veteranide tiitlivõistlustel saab kuldmedali iga oma sõidu võitja ja üldine paremusjärjestus on võimalik määrata aegade põhjal. Seega oleks meie meeste kaheksapaadi koht üldjärjestuses olnud kuues.

Roolijaga neljapaadil lõpetasid Zoova-Paalo koos lätlastega 4-nda ja roolijata neljapaadil 9-nda ajaga. Kuue-teistkümnendana lõpetasid roolijata neljapaadil Peeter Sonntak, Mati Pärn, Kalju Pottsepp ja Mati Villsaar.

Tublilt sõudsid paarisauerulisel kahepaadil Margit Pärnpuu ja Ingrid Aija, kes lõpetasid võistluse kolmeteistkümnendana.

EM-võistlused lõppesid suure peoga, mis sarnanes samal ajal Münchenis alanud suurejoonelise Oktoober-õllefestiivaliga.

Tänavu toimuvad Münchени olümpia-kanalil veteranide MM-võistlused.

Head harjutamislusti!



**BELFORD**

**ÕIGUSABI TEENUSED**

TATARI 6 TALLINN EE0001 ESTONIA  
 TEL +372 2 449 137 +372 6 440 343  
 FAX +372 6 314 569  
 E-MAIL: TROOP@ONLINE.EE

# Tõestisündinud lood

## Üks unustamatu kohtumine

Meenutab Arne Graumann

Ühel 1981. aasta nädalavahetusel sõitsin külla oma vanaisale, Pärnselja talu pärisperemehele, Mihkel Graumannile.

Minu vanaisa oli sõjaeelset ajal Eesti Laskurliidu meisterlaskur ja kandideeris Eesti laskespordi koondvõistkonda 1937. aasta maailmameistrivõistlustele Helsingis. Viimasesse, võistlusteeelsesse treeningulaagrisse vanaisa ei läinud, sest parasjagu jõudis kätte viljakoristamise aeg ja tõsise põllumehena pidas vanaisa talutööd esmatähtsaks ning sporti, ka maailmatasemel, teisejärguliseks. Muide sellel aastal võitis Eesti laskekoon-dis hinnatud Argentiina karika.

Leidsin vanaisa rehetoa õdusdas hämaruses kahe mehega juttu puhumas. Kui vanaisa mind kuuekordse Eesti sõudemeistrina meestele tutvustas ja ütles mulle ka meeste nimed, jäin keeletuks, sest nii kuulsate meestega ei olnud ma veel kunagi ühisesse vestlusringi sattunud. Need mehed olid Kristjan Palusalu ja Järvakandi maadluskuulsus Oliver Puri, kes osalesid naabruses asunud Pärnu KEK-i

Pärnselja pioneerilaagris korraldatud Eesti spordiveteranide kokkutulekul ja tulnud minu vanaisa juurde videvikutundi veetma. Pealegi oli Kristjan Palusalu minu vanaisa hea tuttav juba sõjaeelset ajast – nad olid ühe valla naaberkülade mehed.

Vanaisa kesvamärjuke päästis valla meeste keelepaelad, mistõttu juturatas veeres suisa soravalt. Sel õhtul kuulsin palju huvitavat maadlusteasade ammustest võistlusreisidest ja konkurentidest. Sain ka sirvida Oliver Puri – kirkliku filatelisti sporditemaatilist margialbumit.

Maailma Kristjanist jäi mulle väga sümpaatne mulje. Teda jälgides ei osanud küll arvata, et tegemist on nii kuulsa mehega. Sõna otseses mõttes olin jahmunud tema lihtsusest, tagasihoidlikkusest ja sõbralikkusest vestluskaaslastega suhtlemisel. Vaatasin teda ja mõtlesin – tavaline talumees naaberkülast, kes oma kuulsatest tegudest räägib niisama lihtsalt ja tavapäraselt nagu kesakünnist või viljalõikusest. Ja omati olid tema künnivaod

spordipõllul sügavad ning viljalõikus rikkalik!

See omapärane kohtumine talletus minu mällu jäädavalt ja innustas mind edaspidises tegutsemises spordi vallas.



Toimetuselt: Kristjan Palusalu kodupaiga, Varbla vallavalitsuse esisele platsile püstitatud mälestuskivi juures tähistas kohalik rahvas käesoleva aasta 10. märtsil kahekordse olümpiavõitja, Euroopa meistri ja 12-kordse Eesti meistri 90. sünniaastapäeva.

## Läbi tormi finiši poole

Meenutavad Arvo Strikholm ja Toivo Zoova

Kui me Nõukogude relvajõududes aega teenisime, oli meie ainsaks "relvastuseks" pikk aer ja akadeemiline paat, mis tähendas seda, et meie teenistusaja iga päev algas ja lõppes sõudmisega. Sel ajal juhtus nii võistlusreisidel kui ka treeningulaagrites mõndagi huvitavat. Üks niisugune on meile meelde jäänud 1970. aasta mai lõpupäevilt.

Selle aasta kesksooni (Moskva, Leningrad, VNFSV) võistlused korraldati Pihkvas, Velikaja jõel. Ilm meid seekord ei soosinud. Tugev torm peksis laineharjad vahule ja keerutavad tuulehood tekitasid kaldapealselgi püstipüsimisega raskusi.

Tormimõllu tõttu lühendas kohtunikekogu võistlusmaad poole võrra – tuhande meetrini, ning lootuses, et taganttuule ja lainetusega on võimalik võistlused läbi viia, pöörati distants ümber, see tähendab, et startisime sealt, kus tavakohaselt finišeerisime stardipaigas. Programmikohaselt startisid esimestena



Fotomälestus 1970. aastast. vasakult: Aleksandr Demidov, Mihhail Markelov, roolija Aleksandr Lukjanov, Toivo Zoova ja Arvo Strikholm.

roolijaga neljapaadid ja kuna meie olime esimeses sõidus, siis alustasimegi katsejärestena võidusõudmist "jäneseharjalisel" veel.

Meie põhirivaalid, leningradlased Fjodorov, Suslin, Voronkov, Lazutkin roolija Rudakoviga startisid esimesel, meie paatkond teisel veerajal.

Olime kuidagimoodi ukerdanud paarisaja meetri võrra finiši poole, kui äkki vajus meie paat vee alla. Sumasime koos paadiga mingil moel kaldale, valasime veest tühjaks, istusime uuesti paati ning taas distantsile – tormi ja lainetega maadlema.

Kohe meie järel kadus ka leningradlaste paat veepinnalt. Nemad enam ei üritanudki paadiga distantsile tulla, vaid lükkasid paati neljakesi "jalakäijatena" kaldaäärset, põlvini ulatuvat vettpidi finiši poole. Nende roolimees ergutas oma vees sumavaid sõudjaid kaldapealselt, mõõtes ülejäänud distantsiosa pikkust kuival maal. Leningradlased ületasid finišijoone 0,1 sekundit enne meid! Pärast finišit sõitlesime kõiki sarvilisi – oleksime võinud oma paadi võtta õlgadele, aerud kätte ja roolimehe "taktikepi all" finiši kenkesti jooksusammul ületada!

Lõpuks said ka kohalikud "kohtu-

mõistjad" aru, et midagi on natukene rohkem kui päris viltu ... Meie sõidu tulemused tühistati ja ... võistluste algusaega lükati korduvalt edasi, kuid seekord jäidki need võistlused pidamata, sest ilmataat ei rahunenud ei sel ega ka järgmisel päeval.

Sama aasta augustis saavutasime Nõukogude Liidu meistritiitli, edestades oma Velikaja jõe konkurente, leningradlasi, 2,3 sekundiga. See võit tagas meile osalemisõiguse maailmameistrivõistlustel Kanadas, kus meil ei laabunud mitte kõik kõige paremini – jäime kuuendaks.

## Meistritiitel kindla peale!

### Meenutab Mihkel Leppik

1956. aastal võistlesin koos Veljo Kalepiga paarisaru kahepaadil spordiühingu "Spartaki" Üleliidulistel meistrivõistlustel Leningradis Malaja Nevkal.

Mina Kalepiga ja Moskva paatkond olime kahekesi ülejäänutest parasjagu lahti rebinud. Minu, kui esimese numbrimehe ülesandeks oli konkurentidel "silm peal hoida", mida ma ka tegin ja pidin imestusega nentima, et kui finišini oli jäänud veel vaevu-vaevu 300 meetrit, ei mõelnud nemad, sindrinahad, veel üldsegi mitte alla anda, püsites ikka kas parasjagu meie kõrval või vaata, et võõriosa võrra veel eespoolgi. Ja ega meilgi Veljoga polnud enam erilist jaksu "äkilist" panna.

Sellel distantsil oli kaks silda. Ühe alt olime juba läbi sõitnud, teine ja viimane, paarsada meetrit enne finišit juba käeulatuses. Arbiiter keerutas pea kohal oma valget kohtunikulippu, andes eelolevast ohtlikust olukorrast märku. See märguanne kohustas sõudjaid ettevaatlikkusele – ikkagi silda toetavat kaks

kessooni keset jõge, see tähendab keset võistlusdistantsi.

"Hellitasin" moskvalasi veel ühe hirmuäratava pilguga, hindasin antud situatsioonist tekkivat kasusaamise võimalust ja lasin kuuldavale nii kõva ja metsikult koleda röögatuse oma kopsumahu täit võimsust kasutades, et hirmunud moskvalased arusaamatuses pead pööritasid, aerud peaaegu käest pillasid, sõidutempo ning rütmi kaotasid ja ...

kui meie silla finišipoolse külje alt väljusime, olime parajas eduseisus ega andnud seda enam käest.

Mina tahtsin selle tarzanliku röögatusega oma paarimeest ergutada ja talle meelde tuletada, et "anname valu, viimased meetrid!"

Autasustamisel vaatasid Moskva mehed meile küll kõõrdi, kuid egas mina süüdlane polnud, et nemad nii nõrganärvilised olid. Pealegi ei vähendanud nende viltuvaatamine meie võidu suurust ja kuldmedalite sära.



Mihkel Leppik ja Veljo Kalep pärast võidukat finišit.

Joonistas Laine Talu, sõudeveteran 1949. aastast.

# Maailma ainulaadseim mälestussammas

Eero Koivumäki,  
Soome Sõudeliidu ajalehe "Airo" kaastöeline



Fotod Veljo Kalep

Toronto. Ontario järveäärne park. Näituseväljak. Edward Hanlanile püstitatud mälestussammas. Tagaplaanil Meremuuseumi hoone.

Kanadas, Torontos, kauni Ontario järve kaldapealsel, Argonaut Sõudeklubi (Eesti kunagise tippsõudja Veljo Kalepi praegune koduklubi) naabruses kõrgub ühele kuulsamale sõudjale Edward Hanlanile püstitatud mälestussammas.

Edward Hanlan, keda sõbrad Nedyks kutsusid, sündis Ameerikasse väljarrännanud iirlasest Toronto hotellipidaja perekonnas 12. juunil 1855. aastal. Torontost oli selleks ajaks kujunenud Kanada üks sõudekeskusi, kus esimesed ametlikud võistlused peeti juba 1848. aastal. Noorukest Nedyt köitis sõudmine sihvakatel ja kiirekäigulistel akadeemilistel paatidel ning 16-aastasena alustas ta treeninguid spordialal, mis tegi esimesi samme võitmaks maailma kõigil mandritel poolehoidjaid.

1871. a. alustatud treeninguid pärjas juba 1873. a. esimene edu, kui Nedy võitis kodujärvel oma esimese võistlussõidu ühepaadil. 1876. a. edestas ta Bostonis juba kaht Ameerika sõudjat ja siitpeale algas Edward Hanlani kümmeaastane aastat kestnud katkematu võitudeseeria. Võitnud 1877. a. 1000-dollarilise viiemilise auhinnavõistluse tollase

Ameerika kuulsaima sõudja Wallace Rossi vastu, tõusis Hanlan maailma sõudeparemiku tippu.

Samal aastal asutasid Toronto ärimehed Hanlan-Sõudeklubi, tagades X sel viisil Hanlanile kõik võimalused oma spordimeisterlikkuse edendamiseks.

Saanud võitmatuks Ameerikas, saabus aeg siirduda uutele "jahimaadele". Vanas maailmas, Euroopas veel tundmatu 24-aastane Hanlan saabus sõudespordi sünnimaale Inglismaale 1879. aastal.

Tema esimeseks vastaseks sai inglaste "teine number" – Hawdon, kelle üle uustulnuk saavutas suhteliselt kerge võidu. Järgmise vastase, Inglismaa meistri Elliotti üle saavutatud võit tõi Hanlanile "Kanada ime" tiitli. Aastatel, kui Hanlan kogus võitudega Ameerika ja Inglismaa parimate sõudjate üle "tuult tiibadesse", oli 1876. a. Thamesil peetud võistlustel austraallane Edward Trickett maailma-meistritiitli duellis edestanud Inglismaa meistri Sadleri ja 1878. a. ka teise tiitli-omaniku Boydini.

Oli kätte jõudnud aeg kahe suure Edwardi – Hanlani ja Tricketti omavaheliseks jõukatsumiseks.

1880. a. kevadel alustati vastavaid läbirääkimisi. Võistlus otsustati korraldada 15. novembril Thamesil, kuulsal Oxford-Gambridge ülikoolide kaheksapaatide võistlusdistsansil. Võistluse-eelsel perioodil oli Hanlani ja Tricketti vaheline "jõumõõtmine" kõigi ajalehtede spordilehekülgede peauudiseks ja juba võistluse-eelsel päeval tõusid kihlveosummad Inglismaal ülipopulaarse derbi-võistlustega – hobuste võiduratsutamisega – võrdsele tasemele.

Juba tund aega enne võistluse algust palistasid rahvamassid Thamesi kaldapealseid ja jõeäärsete hoonete katuseid. Ka võistlejaid saatvale puksiirilaevale olid kõik kohad välja müüdnud.

Trickett oli üldse esimene austraallane, kes oli Austraaliast tulnud Inglismaale Euroopa tugevamatega jõudu katsuma. Ta oli mitmekülgsest arenenud sportlane, kelle võistlusaegne kaal oli 79 kg. Kuigi Hanlan oli oma konkurendist kümme kilogrammi võrra kergem, tundus ta 174 cm kasvu juures jõulisem ja atleetlikum.

Kolm mandrit – Ameerika, Austraalia ja Euroopa ootasid hinge kinni pidades kahe Edwardi vahelise jõukatsumise lõpp-

tulemust.

Võistluse alguseks vabastas Thamesi jõepolitsei kogu distantsi ainult kahe mehe võistlusõidu tarbeks.

Stardist väljudes tegi Hanlan 35, Trickett 41 aerutõmmet minutis. Kolme-minutilise sõudmise järel edestas Hanlan konkurenti kolme paadipikkusega. Miili läbimise järel oli see edumaa suurenenud juba viiele paadipikkusele. Pärast kümne-minutilist sõudmist tegi Hanlan midagi seninähtamatut ja – kuulmatut – ta peatas sõudmise ja ootas oma mahajäänud konkurenti järele! Võistluse jätkudes saavutas Hanlan peagi jälle suure edumaa ja jällegi – ootas oma konkurenti järele. Tricketti poolehoidjad tõlgendasid Hanlani "puhkepause" kui väsimuse tundemärki. Kuid asi polnud sugugi väsimuses, vaid Hanlani ülivõimsas ülekaalus, mida ta sellise teguviisiga demonstreeris. Naljatlava kergusega võistlust jätkanud Hanlan peatus veel korraks, seekord pealtvaatajate hulgas olnu, Hanlani Euroopavõistluste teise konkurenti Elliotiga "sõbralike tervituste vahetamiseks".

Finišis edestas Hanlan Tricketti kolme paadipikkusega, olles kulutanud võistlusmaa läbimiseks 26 minutit ja 12 sekundit.

Mõne päeva pärast toimus samas uus ühepaatide võistlus, kus teise austraallasena Vanasse Maailma saabunud Laycock edestas oma kaasmaalast, Hanlanile kaotatud võistlusõudmisest veel mitte toibuda jõudnud Tricketti. See võit võimaldas Laycockil esitada väljakutse Hanlanile. Võistlus korraldati 14. veebruaril 1881. a., mille võitis Hanlan mängleva kergusega, edestades Laycocki finišis nelja paadipikkusega, saavutades ajaks 25 minutit ja 50 sekundit.

Järgmisena esitas Hanlanile X väljakutse inglase Boyd. See võistlus, mille Hanlan suure edumaaga võitis, peeti Newcastle'I lähedal Tyne'I jõel. Pärast edukat võistlust Boyd'iga kohtus Hanlan veel ühe korra Trickettiga. Seegi kahe-võistlus lõppes Hanlani võiduga.

Aastatel 1880-1884 võitis Hanlan viiel korral maailma-meistri tiitli. 1884. a. austraallane William Beach, Austraalia meister ühepaadil, katkestas Edward Hanlani senise järjepidevate võitude seeria. Võistlus korraldati Sydneyis Parramatta jõel augustis. Peaegu pooled

Sydney elanikud olid võistlust jälgimas. Võistlejaid saatnud puksiirlaev häiris võistlejaid distantsil, mistõttu mõlema sõudja aerud mitmel korral puudutasid laevaparrast. Hanlan peatas sõudmise ja tõstis käe protestimärgiks, Beach aga jätkas sõudmist ja ületas finišijoone seitsme paadipikkuse võrra enne Hanlani. Distantsikohtunik ei rahuldanud Hanlani protesti ja võitjaks kuulutati Beach. Hanlan esitas Beachile uue väljakutse, kuid enne tuli veel võistelda austraallase Tom Cliffordiga. Selle võistluse võitis Hanlan ülivõimsalt. Mõni aeg hiljem võistles ka Beach Cliffordiga, kuid tema võit oma kaasmaalase üle ei olnud nii ülekaalukas kui Hanlani oma. Ka teisel katsel kaotas Hanlan Beachile.

Kolme aasta möödudes, 1887. aastal esitas Hanlan Beachile uue väljakutse. Nende kolmas kohtumine korraldati Austraalias Nepeni jões kahe ja veerandmiilisel distantsil. Ka seekordses, äärmiselt tasavägises heitluses kaotas Hanlan Beachile. Pärast seda võistlust loobus William Beach vabatahtlikult maailmameistri tiitlist ja tõmbus tegevspordist eemale.

Hanlan jätkas. Maailmameistri tiitli oli vahepeal omandanud austraallane Peter Kemp, kellele Hanlan esitas väljakutse. 1888. a. mais Parramatta jõel peetud võistluses jäi Hanlan Kempile alla.

Iirlasele omase visadusega esitas Hanlan Kempile veelkordse väljakutse. See võistlus peeti sama aasta septembris ja lõppes taas Kempil võiduga.

See, 1888. aasta septembris Austraalia mandril peetud võistlus jäi ühepaadi suurmehele Edward Hanlanile viimaseks.

1880-ndad aastad olid kahe ühepaadi suurmehe ajastu. Kaheksakümnes aastakümne algas Edward Hanlaniga, kellele järgnes William Beach.

Võistlusaastate jooksul sai Hanlanist varakas mees. Oma karjääri jooksul saavutatud 300 võiduga teenis ta kokku 50000 dollarit. Hanlan naasis Kanadasse rahvuskangelasena, esimese Kanada sõudjana, kes oli saavutanud maailmameistri tiitli ja seda koguni viiel korral!

Loobunud 33-aastasena täielikult sõudespordist, pühendus ta oma perekonnale, kasvatades üles kuus tütart ja kaks poega. Kui Edward Hanlan 4. jaanuaril 1908. aastal suri, leinas teda kogu Kanada ja kõik matusetalitusega seotud kulud kandis Kanada valitsus.

Kahe suure elukutselise sõudja – Edward Hanlani ja William Beachil valitsemisperioodile järgnenud kümnendil moodustati Rahvusvaheline Sõudespordi Föderatsioon (FISA) 1892. aastal. Kuigi FISA korraldas oma esimesed ametlikud maailmameistrivõistlused 1962. aastal, ei vähenda see Edward Hanlani ja tema kaasaegse William Beachil saavutatu väärtust ja tähendust.

1909. aastal alustasid Hanlani sõbrad ja austajad temale mälestusmärgi püstitamiskampaaniat. See sai teoks ja 6. septembril 1926. aastal avati pidulikult

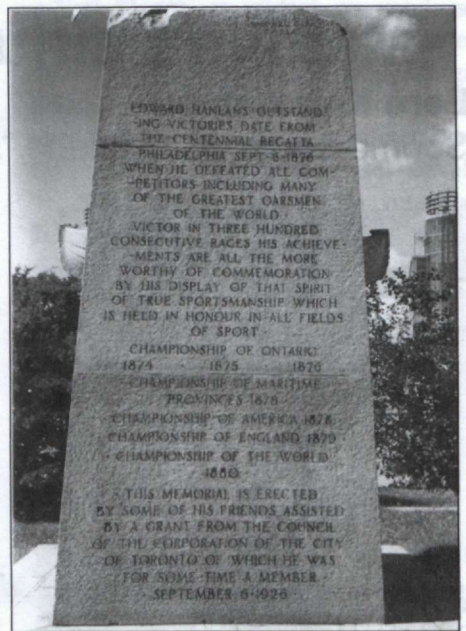

Edward Hanlani mälestussamba aluse tagakülg.

Edward Hanlani mälestussammas – seni ainulaadne, sõudja mälestuseks püstitatu.

Viiskümmend aastat pärast Edward Hanlani mälestussamba avamist, 1976. aasta Montreali olümpiamängudeks vermitud viiedollarise hõberaha esiküljel oli Suurbritannia kuninganna Elisabeth II portree, tagaküljel aga Edward Hanlan ühepaadil. Nii kõrgelt hinnati tookord ja hinnatakse tänapäevalgi Kanadas oma esimest tippsõudjat.

**Eestindanud Hugo-Herbert Artma**



# Sõudetehnikast ja inventarist

## Paadi seadistamine

### Seadistamise eesmärk

On arusaadav, et sõudmisel vajame hästi korras paati ning õige tehnika õppimine eeldab õigesti seadistatud inventari. Kanada treenerite koolituse käsiraamatus on öeldud: "Hästi seadistatud paat ei võida tingimata teie eest võistlust, kuid valesti seadistatud paat takistab teie paatkonnal saavutada paremat tulemust, põhjustades tehnikas probleeme, mida on raske parandada."

Seadistamise otsene eesmärk on kindlustada sportlasele mugav tööasend, millega on võimalik kõige efektiivsemalt mõjutada oma tööga paadi liikumist aeru abil. Kuigi seadistus osaliselt määratleb tehnikat, peab ta andma võimaluse loomulikult liikuda. See võimaldab sportlasel efektiivselt kasutada jõudu aeru kaudu, mille laba on täielikult vees ja mis liigub horisontaalselt kogu tõmbe faasi ajal sõudetsükliks.

Paatkonna formeerimisel on seadistamise eesmärk ühtlustada omavahel iga sportlase jõud ning rakendada see paadi liikumisse. Seda saab teha mitmesuguse seadistuse ja reguleerimisega jalatoel, aerul ning konsteinil.

### Seadistamise kaart

Et saavutada optimaalne seadistus igal konkreetsel sportlasel ja kogu paatkonnal, tuleb katsetuste teel parandada vigu ning proovida eri variante. Abiks on siin treeneri kogemused ja stopper. Protsess peab olema süsteemne, kindlasti tuleb üles märkida põhjused ja mõõdistustulemused.

Kui reguleerimine ei anna soovitud tulemust, tuleb edaspidised muudatused teha samas või mõnes teises parameetris. Soovitatav on teha väike muudatus (0,5-1 cm) igal katsel, et saavutada lõpuks õige tulemus. See võimaldab sportlasel koheneda muutustega ja hinnata nende efekti. Seadistamise kaart annab võimaluse taas seadistada, midagi muuta või mõõdistamist dubleerida, eriti pärast paadi transpordi.

### Paat

Paadi korpuse mõõdud ja kuju on üldiselt määratud valmistaja. Kuigi sügavama ja kitsama korpusega paadil on vees liikudes väiksem takistus kui siledamapõhjalisel paadil, püsib ta raskesti tasakaalus ning eriti noortel ja algajatel on sellise paadiga raskusi.

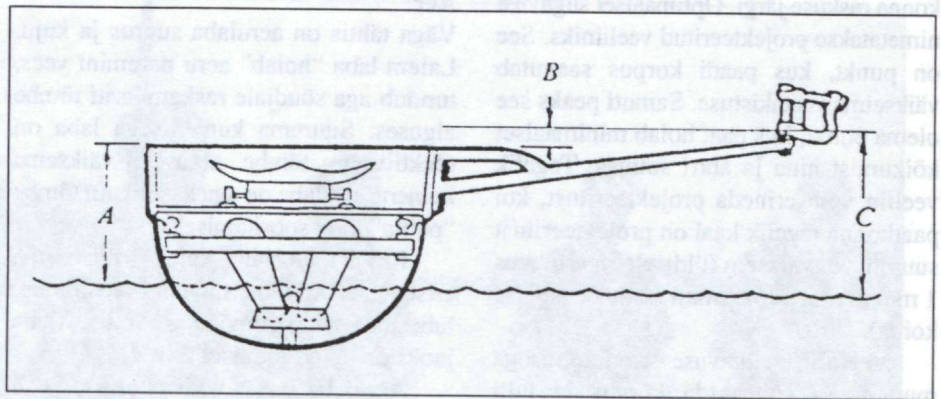

Joonis 1. Tulli kõrgus veeliinist (veepinnast)

Paarisaerupaadil: A-17 cm, B-5 cm, C-22 cm.

Üksikaerupaadil: A-17 cm, B-7 cm, C-24 cm.

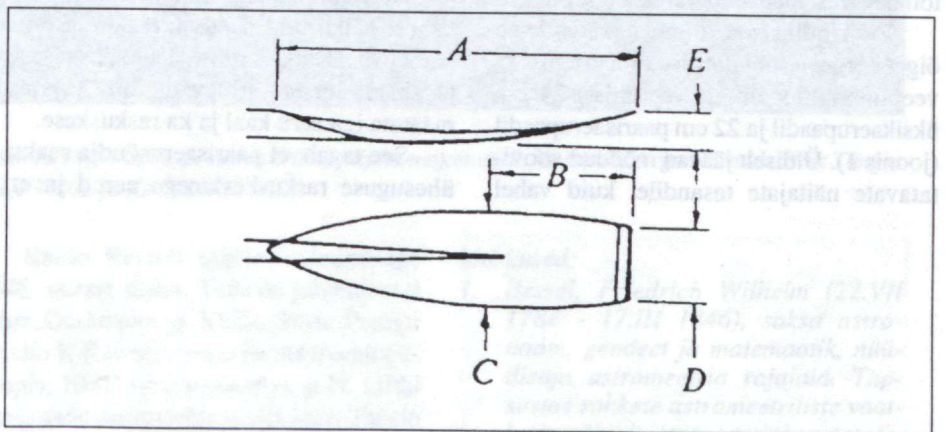

Joonis 2. Nüüdisaegse aerulaba mõõtmed (sentimeetrites).

Paarisaerupaadil: A-54, B-20, C-17-19, D-14, E-7.

Üksikaerupaadil: A-60, B-25, C-20,21, D-18, E-8,5.

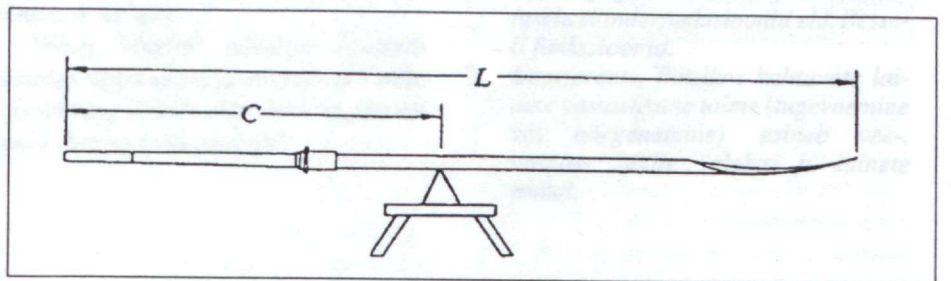

Joonis 3. Aeru raskuse.

$C=46-48\%$  aeru pikkusest  $L$ .

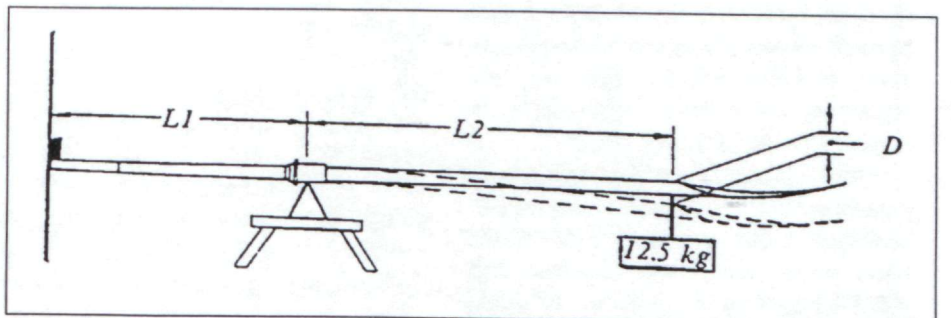

Joonis 4. Aeru paine. ( $L_1$  – aeru käepideme pikkus,  $L_2$  – aeru varre pikkus,  $D$  – aeru painde ulatus.)

Paarisaerul:  $L_1$  – 85 cm,  $L_2$  – 150 cm,  $D$  – 5-6 cm.

Üksikaerul:  $L_1$  – 110 cm,  $L_2$  – 200 cm,  $D$  – 5-6 cm.

Konkreetse paadi korpuse sügavuse määrab valmistaja projekteerimise stadiumis ja see arvutatakse eeldatava paatkonna raskuse järgi. Optimaalset sügavust nimetatakse projekteeritud veeliiniks. See on punkt, kus paadi korpus saavutab väikseima veetakistuse. Samuti peaks see olema punkt, kus paat hoiab minimaalset kõikumist nina ja ahtri suunas. Tegelik veeliin võib erineda projekteeritust, kui paatkonna tegelik kaal on projekteeritust suurem või väiksem (üldiselt on erinevus 1 mm iga 10 kilogrammi kaalu erinevuse kohta).

Veeliini sügavuse muutumisega muutub ka vabaparda kõrgus ja tulli kõrgus veepinnast. Selle tagajärjel muutub omakorda aeru käepideme kõrgus tõmbel, mis vähendab tõmbe efektiivsust.

Et kindlustada tõmbel käepideme õiget kõrgust, soovatakse tulli kõrguseks veepinnast (tegelikust veeliinist) 24 cm üksikaerupaadil ja 22 cm paarispaadil (joonis 1). Üldiselt jäävad mõõdud soovitatavate näitajate tasandile, kuid vahel

tuleb neid individuaalselt iga sportlase jaoks ka kohandada.

**Aer**

Väga tähtis on aerulaba suurus ja kuju. Laiem laba "hoiab" aeru paremini vees, tundub aga sõudjale raskem, eriti tõmbe alguses. Suurema kumerusega laba on efektiivsem tõmbe alguses, väiksema kumerusega laba on aga kasulikum tõmbe "puhta" lõpu sooritamiseks.

Kuigi labade kuju võib olla erisugune, käsitleme siin nn. Macon-tüüpi labasid. Standardmõõdud sellise laba jaoks on antud joonisel 2.

Aerulaba laiust võib muuta 0,5-1,5 cm, eriti noorte ja algajate puhul, efektiivsust kaotamata.

Aeru puhul räägitakse lisaks veel kahest näitajast – need on raskuskese ja paindumus. Kuna aerude kaalud üksteisest tavaliselt pisut erinevad, on vajalik määrata iga aeru kaal ja ka raskuskese.

See tagab, et paarispaarusõudja saaks ühesuguse raskuskeskmelega aerud ja et

paatkonnas kasutataks mõlemas pardas võrdseid aere, mis kindlustaks parema tasakaalu.

Aeru raskuskeset määratakse järgmiselt: aer asetatakse kitsale toele (joonis 3) ja tasakaalustatakse. Aeru struktuuri iga muutus, näiteks käepideme lihvimine või katkise koha parandamine muudab tõenäoliselt pisut aeru kaalu ja raskuskeskme asukohta. Ettetulevaid muutusi võib kõrvaldada raskuse, näiteks tina lisamisega käepidemesse. 2-3 - sentimeetrine erinevus aeru raskuskeskme paiknemisel on aktsepteeritav.

On tähtis, et aerul oleks teatav paine. See aitaks vältida olukorda, kus aeru valed parameetrid võiksid mõjutada sõudetehnika efektiivsust. Lihtsaim moodus aeru painde määramiseks on antud joonisel 4.

FISA materiaal-tehnilise komisjoni materjalide põhjal tõlkinud **Mihkel Klementsov**

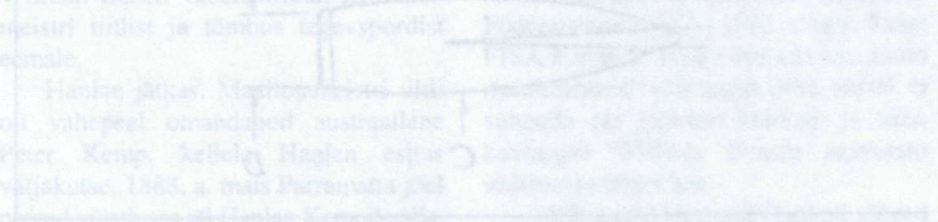

Joonis 1. Paadi korpuse sügavuse määrab valmistaja projekteerimise stadiumis ja see arvutatakse eeldatava paatkonna raskuse järgi. Optimaalset sügavust nimetatakse projekteeritud veeliiniks. See on punkt, kus paadi korpus saavutab väikseima veetakistuse. Samuti peaks see olema punkt, kus paat hoiab minimaalset kõikumist nina ja ahtri suunas. Tegelik veeliin võib erineda projekteeritust, kui paatkonna tegelik kaal on projekteeritust suurem või väiksem (üldiselt on erinevus 1 mm iga 10 kilogrammi kaalu erinevuse kohta).

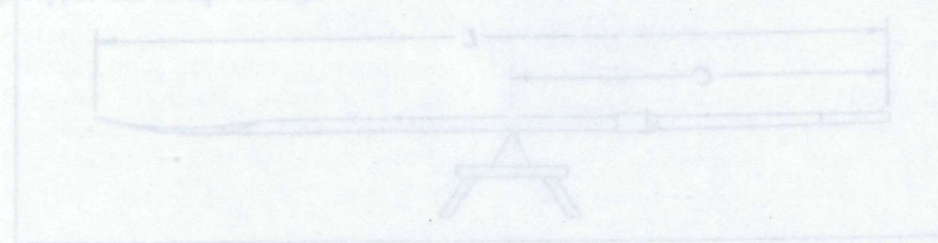

Joonis 2. Macon-tüüpi labade kuju võib olla erisugune, käsitleme siin nn. Macon-tüüpi labasid. Standardmõõdud sellise laba jaoks on antud joonisel 2.

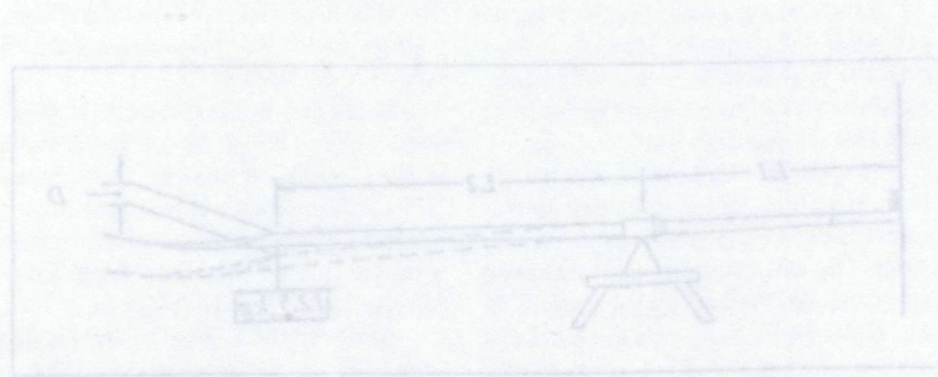

Joonis 3. Aeru raskuskeset määratakse järgmiselt: aer asetatakse kitsale toele (joonis 3) ja tasakaalustatakse. Aeru struktuuri iga muutus, näiteks käepideme lihvimine või katkise koha parandamine muudab tõenäoliselt pisut aeru kaalu ja raskuskeskme asukohta. Ettetulevaid muutusi võib kõrvaldada raskuse, näiteks tina lisamisega käepidemesse. 2-3 - sentimeetrine erinevus aeru raskuskeskme paiknemisel on aktsepteeritav.

Joonis 4. Aeru painde määramiseks on antud joonisel 4. See aitaks vältida olukorda, kus aeru valed parameetrid võiksid mõjutada sõudetehnika efektiivsust. Lihtsaim moodus aeru painde määramiseks on antud joonisel 4.

Joonis 5. Paadi korpuse sügavuse määrab valmistaja projekteerimise stadiumis ja see arvutatakse eeldatava paatkonna raskuse järgi. Optimaalset sügavust nimetatakse projekteeritud veeliiniks. See on punkt, kus paadi korpus saavutab väikseima veetakistuse. Samuti peaks see olema punkt, kus paat hoiab minimaalset kõikumist nina ja ahtri suunas. Tegelik veeliin võib erineda projekteeritust, kui paatkonna tegelik kaal on projekteeritust suurem või väiksem (üldiselt on erinevus 1 mm iga 10 kilogrammi kaalu erinevuse kohta).

# Valguse kiirusest kiiremini

Eesti tippsõudja, TÜ doktorandi Kaido Reivelti uurimus koostöös juhendaja, TÜ laineoptika professori Peeter Saariga, valguse kiirusest suurema kiirusega liikuvate x-lainete tekitamise võimalikkuse tõestamine on füüsikateaduste maailmas arvestatav saavutus.

Selle uurimustöö aluseks on Kaido Reivelti magistritöö käigus korraldatud katsed, milliste eksperimentaalse osa ta sooritas 1996. aastal Tartu Füüsika-instituudi laboris.

Kaido Reivelti ja tema juhendaja sõnusti on katsete käigus tekitatud ja registreeritud x-lainete, täpsemini väljendatuna Bessel- $x^1$  lainete eripäraks asjaolu, et lained jäävad keskkonnas levides kokku ühiseks kitsaks kimbuks. See laine-pakett liigub läbi ruumi valguse kiirusest suurema kiirusega.

Katse käigus tekitati x-lained ja suunati need kiiremini liikuvad lained läbi tavalise valguslaine (tasalaine). Tavalise laine ja x-laine vastastikune mõju, milleks on interferentspilt<sup>2</sup>, registreeriti ja selle abil on võimalik uurida x-lainete omadusi.

Kuigi valguse kiirusest kiiremini liikuvate lainete olemasolu on teoreetiliselt uuritud juba mitu aastakümnet, suutsid esimestena tõestada niisuguste lainete olemasolu katseliselt P.Saari ja K.Reivelt.

Ajakirja "Spordielu" ja "Spordilehe" toimetus reastas 1997. aasta väljapaistvamad Eesti sportlased mitmesuguste näitajate põhjal paremuskategooriatesse. Intelligentsemate sportlaste nimekirjas pälvis Kaido Reivelt esikoha.

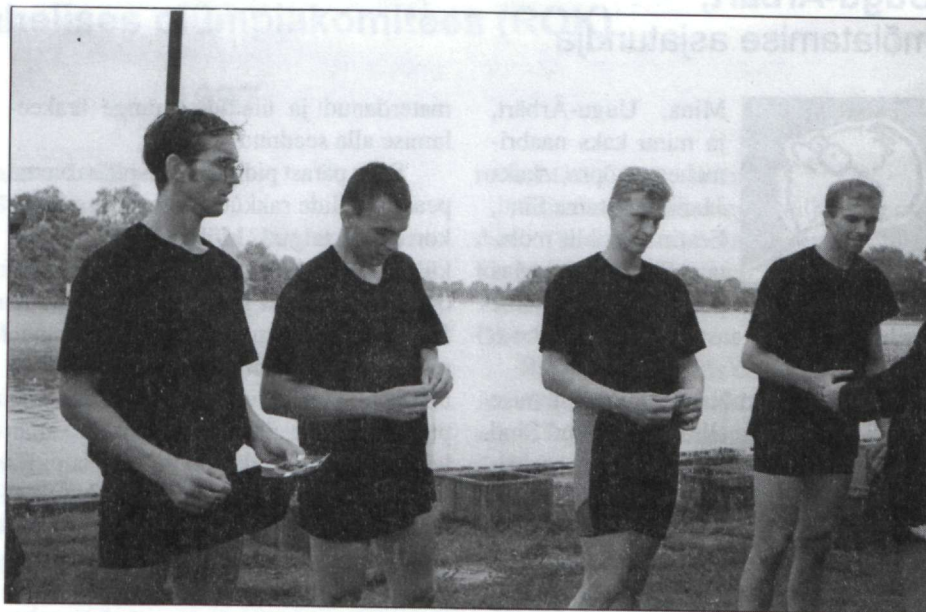

1996. Ja 1997. aasta Eesti meistrid roolijata neljapaadil. Vasakult: Argo Normak, Priit Tamm, Tairo Talvis ja KAIDO REIVELT.

Kaido Reivelt tegeleb sõudmisega 1985. aastast alates. Teda on juhendanud Arne Graumann ja Kaido Siim. Praegu treenib K.Reivelt Urmas Heina treeningugrupis. 1991. aastal saavutas ta N. Liidu juunioride meistrivõistlustel koos Tarmo Virkusega roolijata kahepaadil pronksmedali. Kaido Reivelt on kolmekordne Eesti senior-B ja viiekordne Eesti senior-A meister.

"Eesti Sõudja" toimetus õnnitleb vabariigi tippsõudjat ja doktoranti Kaido Reivelti ning soovib talle jätkuvat edu nii spordi- kui ka teadusradadel.

## Märkused:

1. Bessel, Friedrich Wilhelm (22.VII 1784 - 17.III 1846), saksa astronoom, geodeet ja matemaatik, nüüdisaja astromeetria rajajaid. Täp-sustas rohkete astromeetriliste vaatluste põhjal astronoomiakonstantse. Oli esimesi täheparallaksi mõõtjaid, tuletas kaardimõõtmiste andmetest Maa kuju ja suuruse ning võttis kasutusele silinderfunktsioonid ehk Besse-li funktsioonid.
2. Interferents, füüsikas kohtuvate lainete vastastikune toime (tugevnemine või nõrgenemine), esineb vee-, valgus-, hääle-, elektri jt. lainete puhul.

# UUGU-ÄRBÄRT PAJATAB...

## Uugu-Ärbärt, mõlatamise asjatundja



Mina, Uugu-Ärbärt, ja minu kaks naabri-mehest sõpra, kaks Jaani, tervitame Sind, Eestimaa tublit mõlatajat Silgu-Mulgi-Maa pealinnast ja soovime

Sulle edu Tiigri aasta mõlatamise hooajaks.

Jah, armas mõlataja ja mõlatamise spordi sõber. Sinu silmad ei petnud Sind mitte. Sa lugesid õigesti – kaks naabri-mehest sõpra, kaks Jaani. Sina saad asjast kindlasti aru, kui loed siit samast seda musta raami sisse kirjutatud sõnumit:

Mälestame kurbusega jäädavalt lahkunud mõlatamise spordi suurt asjatundjat ja kõikide mõlatajate väga head sõpra

**JAAN KÕIGE VANEMAT  
2.I 1915 - 16.X 1997**

**Sügavas leinas  
Uugu-Ärbärt,  
Jaan Keskmine ja  
Jaan Kõige Noorem**

Punase tulipühvli aasta on sedapuhku ümber saanud ja meie, vanameeste, tühingeliste mõlatamise spordi sõprade jaoks kurvalt. Kõige Vanema Jaani lahku mine üksmeelelisest kollektiivist tõi kaasa muudatuse ka Jaanide järjekorras. Jaan Keskmine on nüüdsest peale Jaan Vanem ja Jaan Kõige Noorem lihtsalt Jaan Noorem. Elu on kord juba niisugune, et mitte keegi meist ei ela siinsel ajalisel ilmamaal igavesti, ja meie, selle maamuna peale järele jäänud, peame kõvasti pingutama, et kolmekesi ära teha see suur mõtlemise töö mõlatamise spordi edendamise kavade täide saatmiseks.

Meie läinud aastane üksmeeleline ette panemine Eestimaa tippmõlatajate teaduslises alusel tootmise kohta on seda puhku luhta läinud, sest mitme ilmamaa riigi juhid on seesuguse mõtte täiesti maha

materdanud ja üleüldise range ärakeelamise alla seadnud.

Selle pärast pidime maha pidama oma peaaju hallide rakkude ragistamise järjekorralised talgud. Mõlgutasime mõtteid küll ühtpidi, küll teistpidi, kuid päriselt õige otsa peale ei sattunud. Siis äkki tuli Jaan Nooremale meelde, et tema oli mõne päeva eest Tartu linna seitungist lugenud üht huvitust pakkuvat sõnumit, kus keegi professor oma õpilase toetusel oli üles leidnud niisuguse kiirtekimbu, mis pidid valguse kiirtest veelgi kiiremini läbi ilmamaa ruumi liikuma. Tema tegi meile selle asja ka piltlikult selgeks, et kui Peipsi järve peal päikese tõusmise tagajärjel läheb päevavalgeks, siis juba tükk aega enne, kui päikese kiired jõuavad Tartu linna peale päevapaistet tooma, on need uued kiired jõudnud Silgu-Mulgi-Maa pealinna kohale.

Selle uudise sabast krahmasime kolmekesi kohe kuue käega kinni ja kaalusime iga küljeliselt järele, missuguse kandi pealt niisuguste ärakorraliselt kiirete kiirte kiirust saaks kasulikult ära tarvitada mõlatamise võistluste ajal aerupaadi rutuliseks taganttõukamiseks.

Niisuguse teaduslise avastamisega hakkama saanud mõlataja Kaido täitis meid otsast otsani tulise uskumisega, et sellest asjast võib ka asja saada ja rohkete tulu tuua mõlatamise spordile.

Kui see ettevõtmine meil korda läheb, ei meie mõlatamise sportlased siis enam hätta jää!

Hädas oleme siiski. Ei toonud mõlaspordi sõbra südamele rõõmu ja mõlatajate ridadesse lustilist meeoleolu üks tosinamas ja teine kuraditosinamas plats üle ilmamaalistel meistrivõistlustel. Tee tähtede poole läheb läbi raskuste ja meie peame olema täis uskumist, et ükskord jõuab kätte aeg, millal meie mõlatajad pääsevad karjamaalt marjamaale kirnu pealt koort riisuma. Selles saime meie, vanamehed, oma lootuste ivale tubli tüki kinnitust, kui me büüne pealt vaatasime, kuidas meie peale kasvava põlvkonna tüdrukud ja poisid mõlatamise spordi meistrite kullakarvaliste medalite pärast

peksid kogu Silgu-Mulgi-Maa jõevee mõladega valgesse vahtu.

Tõsimeelsete spordi vastu suurt huvitust tundvate spordisõpradena istusime tervenisti kaks nädalat sööma vahed ja une ajad kaasa arvatud televiisorit vahetides silmanägemise kaotamiseni Nipponi poegade maal maha peetud valgete olümpose mängude ajal. Oma istumise platsid seadsime sisse meie peretoas, mis andis meile oma vahelise võimaluse isekeskis arvamust avaldada ja mõtteid vahetada sportimise au, kuulsuse ning hiilguse üle. Oma üle elamisi mina ei hakka siia paberile kirja panema, sest igal ühel on iga asja kohta oma maitse ja mõõdupulk. Ühes asjas olime meie, vanamehed, aga kindlal üksmeelel, et meie kahevõistlejatele tehti täielist ülekohut, laites nende ette astumise päris ära. Ei ole ükski teine Eesti sportimise ala esindaja olnud nii pikaajaliselt üle ilmamaalise tähelepanu all nagu seda oli meie kahevõistlejate meeskonna ankrumees, keda kõik võistluste lõuplatsi ääres seisnud pealt vaatajad kõlavate hurraa hüüdmiste, valju käte plaksutamise ja oma riigi lippusid lehvitades tervitasid. Ka Jaapani keisripaar naeratas nii kaunisti ja plaksutas nii kenasti meie vaprale võistlejale. Kas Sinu, armas mõlaspordi sõber, rinda ei täitnudki suur uhkuse tunne selle üle, et üks vapper Maarjamaa mees tegi meie riigi üle ilmamaaliselt nii kuulsaks, et kui keegi seni ajani meist midagi veel ei teadnud, siis sellest päevast peale teavad Tõusva Päikese Maa kõik pojad ja tütreid, ka nende keiser ja keisrinna, et meie tõepoolest oleme olemas.

Sellesarnase saavutuse kõrval on meie mõlatajate pingutused tühipaljas sääse pirin elevandi kõrva ääres.

Meie hinged said sellest elamusest seesugust kosutust, mis nagu mägise jõe vahutava laine harjal tõusis ülesse pilvede piirile ... Samasugust kerguse tunnet ja rõõmsameelsust soovime Sullegi alanud Tiigri Aasta mõlatamise hooajal, armas mõlasportlane ja mõlaspordi sõber!

# Mõne lausega

## Rahvusvahelises olümpiakomitees (ROK)

### 1997

#### 2. september.

ROK-i istungjärgul Lausanne'is valiti esimeseks naisasepresidendiks **Anita DeFrantz, 1976. aasta Montreali OM-i pronksmedaliomanik sõudmises.**

Täitevkomitee liikmeks valiti Un Jong Kim.

#### 3. september.

ROK-i täitevkomitee otsustas ühehäälselt, et ROK-i presidendina jätkab 2001. aastani senine president **Juan Antonio Samaranch.** 77-aastane Samaranch on presidenditoolil **istunud**

alates 1980. aastast.

#### 5. september.

Õiguse korraldada 2004. aasta suveolümpiamängud sai antiiksete ja kaas-aegsete olümpiamängude sünnilinn **Ateena.**

ROK-i peakorteri asukohalinnas Lausanne'is Palais de Beaulieu's peetud valimistel kogus Ateena otsustavas, neljandas hääletusvoorus 107 ROK-i liikmelt 66 häält, peamine rivaal Rooma 41 häält. Võiduks oli tarvis saada vähemalt 54 häält. Ateena tennis kõige

rohkem häält igas voorus.

Esimeses voorus langes välja Buenos Aires, teises Stockholm ja kolmandas Kaplinn. 1996. aasta olümpialinna valimisel oli Ateena Atlantale alla jäänud.

#### Oktoober.

ROK reakrediteeris dopingulaboreid. Ametliku tunnustuse sai **25 laborit.** ROK seadis laboratooriumidele muuhulgas tingimuseks, et kõik dopinguproovid tuleb analüüsida vähemalt nädala jooksul.

### 1998

#### 1. veebruar.

ROK-i istungjärg otsustas täiendada Sydney OM-i võistluskava kahe ala võrra. Kavasse lisati **naiste moodne viievõistlus ja purjetamise Star klass.** Sydney olümpiamängude korraldajad ei nõustunud siiski sportlaste arvu suurendamisega, mis tähendab seda, et teistel aladel tuleb võistlejate arvu vähendada.

#### 5. veebruar.

ROK valis uusi liikmeid. ROK võttis Naganos toimunud istungil vastu üheksa

uut liiget ning kinnitas juhtkonda belglase Jacques Rogge. 55-aastane Rogge edestas juhtkonna uue liikme valimisel peruulast Ivan Dibosi, hollandlast Anton Geesinki ja mehhiklast Olegario Vazquez Ranat.

ROK-i juhtkonda kuuluvad nüüd president Juan Antonio Samaranch (Hispaania), asepresidendid Keba Mbaye (Senegal), Pal Schmitt (Ungari), Richard Pound (Kanada) ja Anita DeFrantz (USA) ning liikmed Kevan Gosper (Austraalia), Thomas Bach (Saksamaa), Chiharu Igaya

(Jaapan), Un Yong Kim (Lõuna-Korea), Mrk Hodler (Šveits) ja Rogge. Valiti ka üheksa uut liiget: Hollandi kroonprints Willem Alexander, Luksemburgi kroonprints Henri, kergejõustiku olümpiavõitjad Irena Szewinska (Poola) ja Nawal el Maoutawakel Bennis (Maroko), Mounir Sabet (Egiptus), Meliton Sanchez Rivas (Panama), Lepold Wallner (Austria), Ser Miang (Singapur) ning Mohammad Samih Moudallal.

## Rahvusvahelises Sõudföderatsioonis (FISA)

Kinnitati 2000. aasta Sydney, XXVII Olümpiaadi Mängude sõuderegati reeglid.

Võisteldakse alljärgnevatel paadiklassides.

Paadiklass	Mehed	Mehed, kergekaal	Naised	Naised, kergekaal
Ühepaat	x		x	
Roolijata kahene	x		x	
Paarisaer.kahene	x	x	x	x
Roolijata neljane	x	x		
Paarisaer.neljane	x		x	
Kaheksapaat	x		x	

## Kvalifikatsiooni süsteem

Põhiprintsiip on järgmine. Olümpia-regatile kvalifitseerub (saab koha) vastavalt allpool loetletud korrale rahvuslik olümpiakomitee, mitte sõudja või sõudjad nimeliselt.

Lõpliku ülesandmise teeb rahvuslik olümpiakomitee.

Kui rahvuslik olümpiakomitee on registreerinud, kvalifitseerunud paatkonna olümpiamängudele ja selle koha väljaõitnud sportlased tahavad olümpia-

mängudel võistelda, siis peavad nad kindlasti võistlema selles nimetatud paadiklassis, kusjuures nad võivad osa võtta ka võistlustest mõnes teises paadiklassis.

Iga riik võib välja panna ainult ühe paatkonna.

## Olümpiamängudele pääseb

1999. aastal 23.-29. augustini St' Catharinas toimuvatelt Maailmameistrivõistlustelt ning 1999. ja 2000. aasta kontinentide kvalifikatsiooniregattidelt.

Kes ja kui palju olümpiamängudele

pääseb, näitab alljärgnev tabel. Kui lugeja soovib saada täpsemat teavet, siis võib ta pöörduda Eesti Sõudeliitu. Kommentaariks võib öelda vaid nii palju, et nagu näha, pääsevad olümpiamängudele ainult väga tugevad, ning et sõudmisest osa võtvate riikide arv on olnud küllalt väike ja sõudmine on seisnud "eruoopastunud" spordialade esireas, siis püüab FISA kergekaalus edasipääsu kontinentidevahelise hajutamise abil osavõtvate maade arvu suurendada ja geograafiat laiendada.

## Paatkondade pääs olümpiale

Paadiklass	Kontinentide kvalifikatsiooniregattid					
	1999 MM	Aasia	Aafrika	Ladina-Am.	Euroopa	Kokku
<b>MEHED</b>						
ühepaat	11	4	2	4	3	24
roolijata kahepaat	10	1	1	1	2	15
paarisaeruline kahepaat	11	1	0	1	2	15
roolijata neljapaat	11	0	0	0	2	13
paarisaeruline neljapaat	11	0	0	0	2	13
kaheksapaat	7	0	0	0	2	9
<b>MEHED, KERGEKAAL</b>						
paarisaeruline kahepaat	11	3	0	3	2	19
roolijata neljapaat	10	1	0	1	2	14
<b>NAISED</b>						
ühepaat	9	3	2	3	2	20
roolijata kahepaat	8	0	0	0	2	10
paarisaeruline kahepaat	8	1	0	1	2	12
paarisaeruline neljapaat	7	0	0	0	2	8
kaheksapaat	5	0	0	0	2	7
<b>NAISED, KERGEKAAL</b>						
paarisaeruline kahepaat	9	3	0	3	2	17
<b>KOKKU</b>	128	17	5	17	29	196

## Eesti olümpiaelu 1997

### 29. aprill.

EOK Täiskogu istungjärgul valiti EOK uued juhtorganid. EOK presidendiks valiti järgmiseks neljaks aastaks senine asepresident Tiit Nuudi, EOK peasekretäriks Rein Haljand, asepresidendiks Atko Viru, täitevkomitee liikmeteks Enn Rohula, Ants Veetõusme, **Peeter Mardna**, Priit Vilba, Sven Kolga, Oleg Sapõžning ja Leho Haldna ning uteks liikmeteks ujumisliidu esindaja Tõnu Meijeli asemele Mati Kebina, suusaliidu esindaja Raivo Eprneri asemele Andres Bergman, sulgpalliliidu esindaja Vivo Tamme asemele Ilo Tomberg, vibuliidu esindaja Toomas Kallaspooliku asemele Toomas Kivilo ja tennisiliidu esindajaks Jaak Ulman.

### 8. mai

EOK Täitevkomitee uue koosseisu esimene koosolek vaatas läbi ja kinnitas 1997. aasta tegevuskava EOK liikmete tegevuse, EOK juhtimise, majanduse ja struktuuri osas. Täitevkomitee otsustas muuta endised komisjonid toimkondadeks, asutada endise sekretariaadi asemel direktsoon ja uued ametikohad, kinnitada EOK direktsooni tööjaotus ning kinnitada kriteeriumid eliit- ja tippportlaste toetuse saamiseks.

### 7.-22. veebruar.

EOK delegatsioon osales XVIII taliolümpiamängudel Naganos. Paremateks tulemusteks jäid murdmaasuusatajate Jaak Mae 6. ja Andrus Veerpalu 8. koht meeste 10 kilomeetri klassikadistantsil.

### 22. veebruar.

Eesti olümpiadelegatsiooni juhi Sven Kolga sõnul andis Nagano taliolümpia Eesti talispordile tervikuna hea lähte-positiooni, millelt on hea startida optimistlikult järgisesse olümpia-tsükklisse. "Olümpiamängude tulemused tõid Eesti spordile paljugi rõõmustavat," sõnas Kolga. "Need sportlased, kellele oodati head esinemist, üllatasid veelgi

### 18. mai.

Eesti Vabariigi kultuuriminister Jaak Allik kirjutas alla ministeeriumi käskkirjale, millega kinnitati sportlaste olümpiamängudeks ettevalmistamise programmide toetamise alused. Sellekohaselt kasutatakse loteriide korraldamiselt sihtotstarbelisena riigieelarvesse laekuvast hasartmängumaksust 50% sportlaste olümpiamängudeks ettevalmistamise programmide toetamiseks. Programmide toetamisega luuakse eeldused Eesti sportlaste sportlikuks eneseteostuseks olümpiamängudel.

Toetuse eraldamine programmidele toimub viies jaotuses: eliitsportlased, tippportlased, olümpia järelkasv, teised olümpiaprogrammid ja reserv, mis kinnitati vastavalt Eesti Olümpiakomitee ja Eesti Spordi Keskliidu esitatud seisukohtadele.

Sportlased kinnitatakse eri kategooriatesse kaks korda aastas - suvealadel oktoobris ja talialadel aprillis. Kinnitamisel lähtutakse kahe viimase kalendriaasta jooksul olümpiaaladel saavutatud tulemustest ja spordialaliidu ettepanekust. Sõudjatest pääses eliidi nimekirja Jüri Jaanson.

## 1998

paremate tulemustega; sportlased, kelle kuulumine rahvusvahelisse tippklassi tekitas olümpia eel vaidlusi, et suutnud olümpiastartides tõestada vastupidist."

### 18. märts.

EOK ja Vabariigi Valitsus autasustasid Toompea lossi Valges saalis Nagano olümpiamängudel edukalt esinenud Eesti sportlasi. Vastavalt 13. juunil 1997 EOK Täitevkomitee kinnitatud edukalt olümpiamängudel esinenud Eesti sportlaste premeerimise põhialustele hindas EOK Nagano OM-il 10 km klassikadistantsil 6. koha saavutanud Jaak Mae tulemust 200 000 ja samal võistlusmaal 8. tulnud

### 13. juuni.

EOK Täitevkomitee kinnitas olümpiamängudel edukalt esinenud Eesti sportlaste premeerimise printsiibid. OM-i kuldmedal premeeritakse 1 000 000 (miljoni), hõbemedal 700 000 ja pronksmedal 500 000 krooniga.

Võistkondlike alade puhul rakendatakse premeerimisel koefitsienti. Preemiasummad on maksustatavad ning laienevad sportlaste ettevalmistuses osalenud meeskonnale.

Täitevkomitee kinnitas ka tippportlaste olümpiaettevalmistuse rahastamise kava loteriide korraldamiselt sihtotstarbelisena riigieelarvesse laekuvast hasartmängumaksust.

### 17. oktoober.

EOK Täitevkomitee vaatas läbi "eliidi" ja "tipu" hulka kuuluvate sportlaste nimekirjad.

"Eliidist" langes nõuetekohaste tulemuste (OM 1.-10., MM 1.-8., EM 1.-6., MK kokkuvõte 1.-10., maailma edetabel 1.-10.) puudumisel välja ka sõudja Jüri Jaanson, kes jätkas edaspidi "tipu" hulgas.

Andrus Veerpalu saavutus 100 000 krooniga. Sponsoritelt laekunud rahast makstud preemiasummad laienevad sportlaste ettevalmistuses osalenud meeskondadele.

### 17. aprillil.

Sõlmiti sponsorleping EOK, Eesti Sõudeliidu ja ehitusfirma AS Feer vahel, toetamaks sõudja Jüri Jaansonit ettevalmistust olümpiamängudeks 1998. aastal 100 000 krooni ulatuses. Hooaja lõpul kuulub leping ülevaatamisele ja pikendamisele.

## Kvalifikatsioon

Eraldati Eesti Sõudeliidule riigieelarvelist toetust 1998. aastaks alljärgnevalt:

1. Tippspordi arendamiseks	416 000 krooni
2. Tervisespordi arendamiseks	30 000 krooni
3. Noortespordi toetuseks*	460 000 krooni
4. Rahvusvaheliste organisatsioonide liikmemaksuks	6 800 krooni
5. Sõudeklubi "Pärnu" Sõudebaasile	100 000 krooni
<b>KOKKU:</b>	<b>1 012 800 krooni</b>

\*Kuulub edasijagamisele spordikoolidele ja klubidele.

Vastavalt oma põhikirjalisele kohustusele kutsus Eesti Spordi Keskliidu Esindajatekogu kokku IV Eesti Spordi Kongressi. Kongress toimus 4. aprillil Viljandis, Ugala teatris.

Kongressi juhatas Riigikogu spiiker Toomas Savi ja päevakorra 1. teema – Eesti spordiliikumise arengust aastatel 1994-1997 – käsitlemisel pidasid asjakohase ja väga hea kõne Eesti Vabariigi peaminister **Mart Siimann ja kultuuriminister Jaak Allik**.

Kongressi päevakorra põhiteema oli **Eesti spordiliikumine – tasakaalus-tatud areng** (päevakorra 2. punkt), mis

### Korraline Liidupäev toimus Pärnus 28. veebruaril Hotell Strand saalis.

Pärnus oli senini toimunud ainult kaks erakorralist liidupäeva. Neli eelmist toimusid Viljandis ja 1989.-1992. aastani Tallinnas. Tänavune liidupäev kujunes ka mullu valitud uue juhatuse esimese tegevusaasta aruandeks.

Liidupäeva juhatas ESL-i viitsepresident Henn Elmet. Korralise juhatuse tegevuse aastakokkuvõtte esitas ESL-i president Peeter Mardna, kes lõpetuseks rääkis vajadusest sõudmist kommertsialiseeri(u)da, tuues hea näitena ergomeetrite võistluse Alfa '98. Selleks et raha teenida ja reklaami müües sponsoreid leida, tuleb minna rahva sekka, võistelda lähematel distantsidel jne.

Peeter Mardna tänas juhatuse liikmeid, eriti nn. majanduse ja meedia valdkonna esindajaid Peeter Allikut, Ivar Virkust, Andres Lille ja Rein Kaske ning andis tänukirjad sponsorfirma esindajatele, parimatele sportlastele, treeneritele ja kohtunikele.

Seoses uue mittetulundusühingute seaduse jõustumisega viis liidupäev sisse muudatused Eesti Sõudeliidu Põhikirja.

Kinnitati Sõudeliidu ja tema juhatuse

## Kultuuriministeriumis

Lisaks on käesolevaks hetkeks saadud toetust meditsiini-programmile 10 000 krooni ning Kultuurikapitali **Kehakultuuri ja spordi sihtkapitalilt** Jüri Jaanson kuuldeaparaadi ostmiseks 30 000 krooni, Hugo-Herbert Artmale pensionile lisaks 3000 krooni ja Koolitusprogrammi käivitamiseks (koos aerutamise) 13 000 krooni.

## Eesti Spordi Keskliidus

koosneb viiest alateemast:

1. Liikumisharrastus.
2. Tippспорт – võistlussport – olümpialiikumine.
3. Laste- ja noortesport.
4. Koostöö sportimistingimuste loomisel.
5. Koolitussüsteem spordis.

**Kõikide nimetatud teemade käsitlemiseks ja ettevalmistamiseks olid eelnevalt moodustatud töögrupid ning kongressile esitati palju huvitavat materjali, millega võib tutvuda Sõudeliidus. Igas punktis võttis kongress vastu lõppdokumendid.**

## Eesti Sõudeliidus

1998. aasta töösuunad:

1. Spordimeisterlikkuse tõstmine, ettevalmistamise kvaliteedi parandamine, spordigümnaasiumi filiaali või osakonna korralik tööerakendamine ja komplekteerimine.
2. Koolituse korraldamine igal tasemel (sportlased, lapsevanemad, treenerid, kohtunikud ja aktivistid).
3. Sydney 2000 projekt.
4. Tervisesõudmise programm.
5. Sõudealane propaganda ja selle spordiala teavitamine igal tasemel (meediakomisjon).
6. Osavõtt ametlikest tiitlivõistlustest (MM, Juunioride MM, Noorte MM, Baltic Cup, Baltic Cup noortele).

Tulenevalt töösuundadest kinnitati Ka Eesti Sõudeliidu aastaearve. Kui eelmistel aastatel olid fikseeritud riigieelarvelisest toetusest sõidud tiitlivõistlustele, siis nüüd esimese prioriteedina otsustati riigieelarve toetuste arvelt finantseerida ettevalmistust, jättes võistlussõidud sponsorite kanda. Vastav muudatus oli eelnevalt juhatuse ja treenerite nõukogus kinnitatud.

Jätkatakse tervisesõudmise seeria-võistluste finantseerimist ja alustatakse

Kongress viis sisse mõningad muudatused Eesti Spordi Hartasse ja kuulas ära ettekande Spordiseaduse ettevalmistusest ja lugemistest Riigikogus.

Eesti Sõudeliidu delegaatidena osalesid president Peeter Mardna ja peasekretär Jaan Tults, kes kuulus ka koolituse töörühma. Pärnu delegaatide hulgas oli Matti Killing, narvalastest Ivan Mostakov ning ametlike külalistena Ülo Tõlp, Jüri Kurul, Arne Graumann, Raul Arne-mann, Mihkel Leppik ja Hugo-Herbert Artma.

koolitusprogramme täitmist.

Kolmele sportlasele – **Roman Lutoškinile, Andrei Silinile ja Tõnu Endreksonile** otsustati maksta igakuulist treeningustipendiumi **1000 krooni kuus**.

\*\*\*

**Eesti Sõudeliit, Jüri Jaanson ja Telemedia Eesti AS sõlmisid reklaamilepingu, mille kohaselt Jüri Jaanson kohustub kuni hooaja lõpuni kandma Telemedia logoga mütsi rahvusvahelistel reagentidel, kuhu Sõudeliit teda lähetab. Telemedia toetab Jüri Jaanson ettevalmistust 15 000 krooniga.**

**5.-29. märtsini viibisid Jüri Jaanson, Roman Lutoškin, Andrei Silin ja treener Mihkel Klementsov Sevillass (Hispaanias) treeningulaagris.**

31. märtsil valiti Eesti Sõudeliidu viitsepresident Henn Elmet Eesti Põllumajandusülikooli rektoriks.



# Eesti sõudmine 1997



## Täiskasvanute MM, FRA, Aiguebelette, 1.-7. september

### M 1x. Osales 22 võistlejat.

EB	RB	DD
NZL 7.00,12	NOR 7.03,85	EST 7.01,85
EST 7.03,19	CAN 7.04,79	DEN 7.05,58
BEL 7.03,54	EST 7.11,66	FIN 7.12,55
FIN 7.14,51	BRA 7.19,26	LTU 7.19,88
EGY 7.18,66	LTU 7.33,15	
BRA 7.35,62		

#### FA

1. USA	James Koven	6.44,86
2. GER	Andre Willms	6.47,49
3. GER	Gregory Searle	6.47,57

#### FC

1. (13)	EST	JÜRI JAANSON	7.08,52
---------	-----	--------------	---------

### N 2x.. Osales 13 paatkonda.

EC	RA
GER 6.56,15	HUN 0.00,00 1500 m vaheaeg 5.19,66
NED 6.58,53	USA 0.00,00 1500 m vaheaeg 5.21,46
AUT 7.19,94	LAT 0.00,00 1500 m vaheaeg 5.21,73
EST 7.26,80	EST 0.00,00 1500 m vaheaeg 5.22,84

#### FA

1. GER	Evers Meike/Kathrin Boron	6.51,07
2. GBR	Gillian Lindsay/Miriam Batten	6.52,56
3. ROM	Liliana Gafencu/Viorica Susanu	6.52,63

#### RA

4. (13.)	EST	Katrin Herm/Piret Jamnes
----------	-----	--------------------------

## Juunioride MM, BEL, Hazewinkel, 6.-10. august

### T 1x. Osales 24 võistlejat.

E4	R1	D C/D
BLR 8.56,20	AUS 8.17,69	UKR 8.13,50
CHN 9.03,40	YUG 8.21,55	SWE 8.24,62
ARG 9.11,63	UKR 8.24,81	FIN 8.27,56
HUN 9.18,76	LTU 8.39,32	SVK 8.31,56
EST 9.19,91	EST 8.56,50	ISR 8.35,86
CYP NA		EST 8.54,56

#### FA

1. AUS	Amber Bradlaey	8.08,33
2. FRA	Sophie Balmory	8.10,84
3. BUL	Ivelina Boleva	8.12,51

#### FD

3. (21.)	EST	EGLE TRUMP	8.41,18
----------	-----	------------	---------

### M 1x kergekaal. Osales 26 võistlejat.

EA	RF	DA
NED 7.14,08	RSA 7.10,10	DEN 7.10,25
EST 7.25,03	EST 7.19,33	AUT 7.13,43
GEO 7.27,61	TUR 7.22,47	SVK 7.16,27
SWE 7.39,18		LTU 7.21,24
SIN 8.06,84		EST 7.26,36
		ISL 7.52,44

#### FA

1. DEN	Karsten Nielsen	6.57,16
2. SUI	Michael Baenninger	6.59,62
3. CZE	Tomas Kacovsky	7.00,92

#### FC

2. (14.)	EST	ROMAN LUTOŠKIN	7.20,97
----------	-----	----------------	---------

### P 1x. Osales 25 võistlejat.

E5	R5	D A/B/C
POR 8.22,65	NOR 7.37,82	SLO 7.11,90
EST 8.25,80	EST 7.47,77	GER 7.14,70
CHN 8.29,50	JPN 8.17,65	BEL 7.21,71
CUP 9.51,23	SUI NA	NED 7.23,29
		RUS 7.23,55
		EST 7.38,21

#### FA

1. SLO	Luka Spik	7.18,75
2. YUG	Roban Rankovic	7.21,72
3. ITA	Elina Luini	7.22,44

#### FC

4. (16.)	EST	TÖNU ENDREKSON	7.36,72
----------	-----	----------------	---------

**P 2x. Osales 28 paatkonda.**

E1	R6	D D/E
BRA 7.26,60	RUS 6.55,26	NZL 6.58,69
LAT 7.31,45	EST 7.24,66	JPN 7.00,20
EST 7.35,46	LTU 7.32,93	RSA 7.07,54
NZL 7.36,59		CYP 7.51,90
SLO 7.45,15		

**FA**

1. GBR	James Di Luzio/Matthew Welles	7.15,50
2. AUS	Michael Smith/Shawn Coulton	7.19,84
3. CRO	Ivica Stojakovic/Igor Bozic	7.23,09

**FD**

3. (21.) EST	JURI NEMIRSKI/DMITRI ZATŽIK	6.57,51
--------------	-----------------------------	---------

**P 4x. Osales 25 paatkonda.**

E3	R3	D D/E2
FRA 6.43,24	SLO 6.22,39	AUT 6.29,20
POR 6.53,92	BEL 6.26,33	CRO 6.30,77
EST 7.07,46	ESP 6.35,19	EST 6.33,81
LTU 7.21,46	EST 6.43,85	CHN 6.34,47

**FA**

1. RUS	Nikolai Kojarov/Dmitri Vankov/ Sergei Golikov/Dmitri Timofejev	6.36,25
2. GER	Mattias Weiss/Daniel Hausdörfer/ Marco Rudolph/Christian Schreiber	6.37,54
3. DEN	Martin Nielsen/John Olsen/ Morten Olgaard/Rasmus Quist	6.37,54

**FD**

5. (23.) EST	LEONID GULOV/ALEKSANDER LUDVIG MIHHAIL LEBEDEV/ANTON SAFONOV	6.43,21
--------------	---	---------

## Eesti lahtised meistrivõistlused, Pärnu + 26.-27. juuli

**M 1x. Osales 7 võistlejat.****FA**

1. Jüri Jaanson	SK "Pärnu"	7.10,20
2. Vjatšeslav Divonin	Narva LNSK	7.13,66
3. Roman Lutoškin	SAK "Kalev"	7.16,58
4. Anton Mihhejev	Narva LNSK	7.31,23
5. Silver Sonntak	SK "Pärnu"	7.38,85
6. Tõnu Endrekson	SK "Pärnu"	7.40,66
7. Priit Purge	Tartu SAK	8.06,06

**M 1x kergekaal. Osales 5 võistlejat.****FA**

1. Vjatšeslav Nazarov	Narva LNSK	7.43,96
2. Heiko Antsmäe	SAK "Kalev"	7.58,82
3. Dmitri Andrejev	Narva LNSK	8.01,85
4. Dmitri Pimenov	Narva LNSK	8.02,16
5. Ruslan Zabulika	SK "Pärnu"	8.12,71

**M 2x. Osales 7 paatkonda.****FA**

1. Roman Lutoškin/Priit Tasane	SAK "Kalev"	6.33,68
2. Leonid Prokofjev/Mihhalil Jakovlev	Narva LNSK	6.39,15
3. Indrek Peterson/Jarek Mäestu	SK "Pärnu"	6.42,52
4. Juri Nemirski/Dmitri Zaitšik	SAK "Kalev"	6.46,42
5. Anton Safonov/Leonid Gulov	Narva LNSK	6.52,66
6. Tõnis Vihmand/Klaus Jõgi	Tartu SAK	7.25,54
7. Ago Kütt/Indrek Ilves	Viljandi SK	7.29,72

**M 2-. Osales 7 paatkonda.****FA**

1. Jüri Jaanson/Silver Sonntak	SK "Pärnu"	7.01,40
2. Tairo Talvis/Argo Normak	Tartu SAK	7.08,32
3. Priit Tamm/Kaido Reivelt	Tartu SAK	7.23,87
4. Jaan Vaiksaar/Tanel Häidkind	Tartu SAK	7.30,21
5. Raido Lembit/Aigar Raja	SAK "Kalev"	7.30,53
6. Kalver Tammik/Silver Tammik	SK "Pärnu"	7.36,40
7. Juhan Paalo/Toivo Zoova	Tallinna SK/SAK "Kalev"	8.28,00

**M 4x. Osales 9 paatkonda.****FA**

1. Roman Lutoškin/Jüri Jaanson/ Dmitri Zatšik/Priit Tasane	SAK "Kalev" SK "Pärnu"	6.08,90
2. Silver Sonntak/Tõnu Endrekson/ Indrek Peterson/Jarek Mäestu	SK "Pärnu"	6.12,22
3. Leonid Prokofjev/Mihhail Jakovlev/ Anton Mihhejev/Vjatšeslav Divonin	Narva LNSK	6.20,14
4. Anton Safonov/Leonid Gulov/ Aleksander Ljudvig/Mihhail Lebedev	Narva LNSK	6.24,64
5. Kalver Tammik/Silver Tammik Vahur Mäe/Alari Toome	SK "Pärnu"	6.26,77
6. Jaanus Strikholm/Toomas Karotamm Ingmar Aija/Priit Vare	SK "Pärnu"	6.49,34

**D1**

4. RaikoTasa/Klaus Jõgi/ Tõnis Vihmand/Priit Purge	Tartu SAK	7.14,2
---	-----------	--------

**D2**

4. Indrek Ilves/Jaak Sapas/ Tõnu Tirel/Ago Kütt	Viljandi SK	7.09,1
--	-------------	--------

**M4-. Osales 6 paatkonda.****FA**

1. Priit Tamm/Tairo Talvis/ Kaido Reivelt/Argo Normak	Tartu SAK	6.30,13
2. Jaan Vaiksaar/Tanel Häidkind/ Urmas Hein/Mihkel Klementsov	Tartu SAK Tallinna SK	6.52,61
3. Jaanus Strikholm/Toomas Karotamm/ Ingmar Aija/Priit Vare	SK "Pärnu"	6.56,81
4. Raido Lembit/Aigar Raja/ Heiko Antsmäe/Sander Mets	SAK "Kalev"	7.08,45
5. Urmas Hallik/Lauri Preiman/ Margus Pani/Marko Üle	SAK "Kalev"	7.16,64
6. Indrek Ilves/Jaak Sapas/ Tõnu Tirol/Ago Kütt	Viljandi SK	7.19,82

**M 8+. Osales 5 paatkonda.****FA**

1. Silver Sonntak/Toomas Karotamm/  
Jaanus Strikholm/Jüri Jaanson/  
Tõnu Endrekson/Priit Vare/  
Indrek Peterson/Jarek Mäestu/  
r: Lauri Vare SK "Pärnu" 6.09,31
2. Urmas Hein/Mihkel Klementsov/  
Jaan Vaiksaar/Tanel Häidkind/  
Argo Normak/Tairo Talvis/  
Priit Tamm/Kaido Reivelt/  
r: Indrek Haller Tartu SAK/  
Tallinna SK 6.14,47
3. Mihhail Jakovlev/Leonid Prokofjev/  
Vjatšeslav Divonin/Anton Mihhejev/  
Vjatšeslav Nazarov/Valentin Melnik/  
Aleksander Ljudvig/Mihhail  
Lebedev/ Narva LNSK 6.22,05  
r: Dmitri Pimenov
4. Kalver Tammik/Silver Tammik/  
Indrek Lätt/Ingmar Aija/  
Andrei Jämsa/Andres Lätt/  
Vahur Mäe/Alari Toome/  
r: Tambet Mäe SK "Pärnu" 6.24,99
5. Juri Nemirski/Dmitri Zaitšik/  
Roman Lutoškin/Priit Tasane/  
Urmas Hallik/Raido Lembit/  
Aigar Raja/Heko Antsmäe  
r: Allar Raja SAK "Kalev" 6.28,80

**Naised 1x. Osales 10 võistlejat.****FA**

1. Piret Jamnes SAK "Kalev" 7.43,96
2. Katrin Herm SAK "Kalev" 7.52,64
3. Kalli Meriste SK "Pärnu" 8.02,22
4. Tatjana Dubinko Narva LNSK 8.07,14
5. Tatjana Jaanson SK "Pärnu" 8.27,46
6. Egle Trump SK "Pärnu" 8.33,44

**D1**

4. Regina Suup Narva LNSK 8.46,78
5. Heivi Adulas Viljandi SK 9.07,52

**D2**

4. Jaana Albri Harku SK 9.17,21
5. Tiitu Jüriado Tartu SAK 9.25,21

**Naised 2x. Osales 8 paatkonda.****FA**

1. Piret Jamnes/Katrin Herm SAK "Kalev" 7.04,26
2. Tatjana Jaanson/Kalli Meriste SK "Pärnu" 7.17,26
3. Egle Trump/Katrin Ots SK "Pärnu" 7.19,71
4. Tatjana Dubinko/Regina Suup Narva LNSK 7.28,93
5. Heivi Adulas/Eve Rattiste Viljandi SK/  
SAK "Kalev" 7.49,56
6. Jaana Albri/Katrin Tarto Harku SK 8.14,00

**D1**

4. Inga Härson/Katrin Peterson Tartu SAK 8.38,5

**D2**

4. Mari Aaremäe/Pille Palumaa TÜ SK 8.31,3

**Naised 4x. Osales 8 paatkonda.****FA**

1. Piret Jamnes/Katrin Herm/  
Heivi Adulas/Eve Rattiste SAK "Kalev" 6.58,65  
Viljandi SK
2. Tatjana Jaanson/Kalli Meriste/  
Katrin Ots/Egle Trump SK "Pärnu" 7.06,38
3. Pirje Urmsalu/Vivika Tapp/  
Pille Raaliste/Kersti Rešetnjak SAK "Kalev" 7.26,00
4. Mari Aaremäe/Pille Palumaa/  
Kristi Annist/Katrin Kabur SK "Pärnu" 7.36,70
5. Kersti Paldis/Kairi Päästel/  
Karen Järva/Kristi Oskar SK "Pärnu" 7.36,70
6. Maarja Krass/Inga Härson/  
Katrin Peterson/Kristiina Veltbach Tartu SAK 7.39,35

**D1**

4. Õie Linnu/Kristiina Jaska/  
Piret Post/Krista Türk Viljandi SK 7.39,35

**D2**

4. Natalja Kobin/Oksana Morozova/  
Niina Sokolova/Anželika Semenjuk SK "Pärnu" 8.05,75

**Naised 4-. Osales 3 paatkonda.****FA**

1. Piret Jamnes/Katrin Herm SAK "Kalev" 7.47,81  
Eve Rattiste/Pirje Urmsalu
2. Reet Palm/Ingrid Aija/  
Margit Pärnpuu/Ulvi Lutoškin SAK "Kalev"/  
SK "Pärnu" 7.52,64
3. Mari Aaremäe/Pille Palumaa/  
Kristi Anniste/Katrin Kabur TÜ SK 8.15,91

**Naised 8+. Osales 3 paatkonda.****FA**

1. Tatjana Jaanson/Kalli Meriste/  
Egle Trump/Katrin Ots SK "Pärnu" 7.02,35  
Kersti Paldis/Karen Järva/  
Kristi Oskar/Olga Toome/  
r: Karmen Sits
2. Piret Jamnes/Katrin Herm/  
Tatjana Dubinko/Moonika Tõrva/  
Vivika Tapp/Eve Rattiste/  
Reet Palm/Pirje Urmsalu/  
r: Sigrid Sulg SAK "Kalev"/  
Narva LNSK 7.04,88
3. Mari Aaremäe/Pille Palumaa/  
Jana Albri/Karin Tarto/  
Heivi Adulas/Katrin Kabur/  
Kristi Annist/Kristiina Sergejeva/  
r. Aljona Lutovinova TÜ SK/  
Harku SK/  
Viljandi SK 8.03,83

# Eesti noorte, sen-B ja veteranide meistrivõistlused, Pärnu, 23.-24. august

## PA 1x. Osales 17 võistlejat.

FA

1.	Tõnu Endrekson	SK "Pärnu"	7.38,00
2.	Dmitri Žatšik	SK "Kalev"	7.46,10
3.	Juri Nemirski	SK "Kalev"	7.56,65
4.	Priit Purge	Tartu SAK	8.02,82
5.	Ingmar Aija	SK "Pärnu"	8.25,15
6.	Andry Ruukel	SK "Kalev"	9.57,11

E

7.	Indrek Lätt	SK "Pärnu"	8.09,37
8.	Tõnis Vihmand	Tartu SAK	8.10,61
9.	Pavel Skobelev	Narva LNSK	8.10,88
10.	Sergei Ratkevitš	Narva LNSK	8.11,53
11.	Nikolai Stepanov	Narva LNSK	8.12,63
12.	Roman Tšernjatkin	Narva LNSK	8.18,86
13.	Tanel Sits	SK "Pärnu"	8.26,03
14.	Tõnu Tirol	Viljandi SK	8.26,13
15.	Taavi Pentma	SK "Pärnu"	8.44,90
16.	Dmitri Haljukov	SK "Pärnu"	8.49,02
17.	Aigar Raja	SK "Kalev"	8.50,22

## PA 2x. Osales 7 paatkonda.

FA

1.	Tõnu Endrekson/Ingmar Aija	SK "Pärnu"	6.56,47
2.	Dmitri Žatšik/Juri Nemirski	SK "Kalev"	7.02,16
3.	Vahur Mäe/Alari Toome	SK "Pärnu"	7.04,27
4.	Aleksandr Ludvig/Anton Safonov	Narva LNSK	7.09,70
5.	Pavel Skobelev/Nikolai Stepanov	Narva LNSK	7.27,20
6.	Tõnu Vihmand/Klaus Jõgi	Tartu SAK	7.44,66
7.	Dmitri Haljukov/Denis Gorbovtsev	SK "Pärnu"	7.54,94

## PA 2-. Osales 4 paatkonda.

FA

1.	Aigar Raja/Raido Lembit	SK "Kalev"	7.29,89
2.	Kalver Tammik/Silver Tammik	SK "Pärnu"	7.32,13
3.	Ago Kütt/Jaak Sapas	Viljandi SK	7.46,31
4.	Hermo Adamson/Siim Adamson	Tartu SAK	8.30,18

## PA 4x. Osales 3 paatkonda.

FA

1.	Dmitri Žatšik/Juri Nemirski/ Jevgeni Popelišin/Sander Mets	SK "Kalev"	6.27,33
2.	Kalver Tammik/Silver Tammik/ Vahur Mäe/Alari Toome	SK "Pärnu"	6.32,71
3.	Mihhail Lebedev/Aleksander Ljudvig/ Leonid Gulov/Anton Safonov	Narva LNSK	6.34,28

## PA 4-. Osales 5 paatkonda.

FA

1.	Aigar Raja/Raido Lembit/ Margus Pani/Andry Ruukel	SK "Kalev"	6.50,97
2.	Tõnu Endrekson/Ingmar Aija/ Indrek Lätt/Taavi Pentma	SK "Pärnu"	7.01,42
3.	Ago Kütt/Jaak Sapas/ Tõnu Tirol/Indrek Ilves	Viljandi SK	7.08,95
4.	Tõnis Vihmand/Priit Purge/ Klaus Jõgi/Hermo Adamson	Tartu SAK	7.21,54
5.	Pavel Skobelev/Nikolai Stepanov/ Roman Tšernjatkin/Sergei Ratkevitš	Narva LNSK	7.59,82

## PB 1x. Osales 14 võistlejat.

FA

1.	Leonid Gulov	Narva LNSK	7.36,55
2.	Jevgeni Popelišin	SK "Kalev"	7.46,77
3.	Margus Pani	SK "Kalev"	7.51,90
4.	Mihhail Lebedev	Narva LNSK	8.00,07
5.	Raiko Tasa	Tartu SAK	8.05,82
6.	Sander Mets	SK "Kalev"	8.17,44

E

7.	Andrei Jämsa	SK "Pärnu"	8.11,52
8.	Igor Kuzmin	Narva LNSK	8.11,83
9.	Meelis Martin	SK "Kalev"	8.18,17
10.	Martin Tarkpea	SK "Kalev"	8.38,71
11.	Dmitri Odnolko	Narva LNSK	8.43,03
12.	Tamber Mäe	SK "Pärnu"	8.49,12
13.	Andrus Arula	SK "Kalev"	8.58,84
14.	Jan Bronislavski	SK "Kalev"	9.11,21

## PB 2x. Osales 9 paatkonda.

FA

1.	Jevgeni Popelišin/Sander Mets	SK "Kalev"	7.17,37
2.	Mihhail Lebedev/Leonid Gulov	Narva LNSK	7.26,94
3.	Margus Pani/Marko Üle	SK "Kalev"	7.34,37
4.	Raiko Tasa/Margus Kask	Tartu SAK	7.49,52
5.	Andres Lätt/Lauri Vare	SK "Pärnu"	8.15,55
6.	Aleksei Lipintsov/Aleksandr Zlojan	SK "Pärnu"	8.22,73

E1

4.	Igor Povališin/Lev Lvov	Narva LNSK	7.46,23
	Martin Tarkpea/Andrus Arula	SK "Kalev"	ei startinud

E2

4.	Martin Puusepp/Helari Kaljuste	Tartu SAK	8.15,25
----	--------------------------------	-----------	---------

## PB 4x. Osales 6 paatkonda.

FA

1.	Jevgeni Popelišin/Sander Mets/ Margus Pani/Marko Üle	SK "Kalev"	6.36,03
2.	Leonid Gulov/Mihhail Lebedev/ Igor Kuzmin/Dmitri Odnolko	Narva LNSK	6.46,71
3.	Andrei Jämsa/Andres Lätt/ Lauri Vare/Tambet Mäe	SK "Pärnu"	6.57,54
4.	Martin Tarkpea/Andrus Arula/ Jan Bronislavski/Meelis Martin	SK "Kalev"	7.04,60
5.	Raiko Tasa/Margus Kask/ Martin Puusepp/Helari Kaljuste	SAK Tartu	7.10,49
6.	Hermo Adamson/Virgo Ojasoo/ Alari Maanre/Siim Adamson	SAK Tartu	7.19,13

**PC 1x. Osales 13 võistlejat.****FA**

1.	Aigar Raja	SK "Kalev"	8.11,73
2.	Aleksei Zabulika	SK "Pärnu"	8.40,84
3.	Roman Raivet	SK "Kalev"	8.58,39
4.	Kristjan Türk	Viljandi SK	9.05,10
5.	Kirill Veližanin	Narva LNSK	9.17,26
6.	Mihhail Kuznetsov	Narva LNSK	9.17,87

**E**

7.	Andrei Semenjok	SK "Pärnu"	9.28,79
8.	Igor Jämsa	SK "Pärnu"	9.30,43
9.	Tiit Lutoškin	SK "Kalev"	9.37,19
10.	Riho Rein	Viljandi SK	9.37,70
11.	Andrei Fortel	SK Pärnu	9.46,84
12.	Juri Baumgertna	SK "Pärnu"	9.50,25
13.	Ellar Härm	SK "Pärnu"	9.52,86

**PC 2x. Osales 7 paatkonda.****FA**

1.	Roman Raivet/Allar Raja	SK "Kalev"	8.20,04
2.	Aleksei Zabulika/Igor Jämsa	SK "Pärnu"	8.33,48
3.	Kristjan Türk/Riho Rein	Viljandi SK	8.46,03
4.	Kirill Veližanin/Mihhail Kuznetsov	Narva LNSK	9.06,89
5.	Mihhail Zolotarjov/Oleg Bannikov	SK "Pärnu"	9.20,68
6.	Andrei Semenjok/Juri Baumgartener	SK "Pärnu"	9.22,68
7.	H.Lasn	SK "Kalev"	9.39,98

**P 8+. Osales 5 paatkonda.****FA**

1.	Kalver Tammik/Silver Tammik/ Tõnu Endrekson/Ingmar Aija/ Indrek Lätt/Andrei Jämsa/ Vahur Mäe/ Alari Toome/ r: Lauri Vare	SK "Pärnu"	6.17,82
2.	Juri Nemirski/Dmitri Zatišik/ Aigar Raja/ Raido Lembit/ Jevgeni Popelišin/Sander Mets/ Margus Pani/Andry Ruukel/ r: Allar Raja	SK "Kalev"	6.28,05
3.	Nikolai Stepanov/Pavel Skobelev/ Roman Tšernjatkin/Sergei Ratkevitš/ Mihhail Lebedev/Leonid Gulov/ Aleksander Ludvig/Anton Safonov/ r: Anton Sagaidatšnõi	Narva LNSK	6.33,75
5.	Taavi Pentma/Andres Lätt/ Tanel Sits/Aleksandr Zlojan/ Aleksei Lipintsov/Aleksei Zabulika/ Dmitri Haljukov/Tambet Mäe/ r: Viktor Koplus	SK "Pärnu"	7.16,95

**TA 1x. Osales 4 võistlejat.****FA**

1.	Egle Trump	SK "Pärnu"	8.32,45
2.	Eve Rattiste	SK "Kalev"	8.43,66
3.	Kairi Päästel	SK "Pärnu"	8.55,05
4.	Katrin Peterson	Tartu SAK	9.08,91

**TA 2x. Osales 4 paatkonda.****FA**

1.	Egle Trump/Kairi Päästel	SK "Pärnu"	8.04,62
2.	Eve Rattiste/Pirje Urmsalu	SK "Kalev"	8.13,08
3.	Katrin Peterson/Merle Palu	Tartu SAK	8.21,89
4.	Inga Härm/Maarja Krass	Tartu SAK	8.27,40

**TA 4x. Osales 6 paatkonda.****FA**

1.	Egle Trump/Katrin Ots Kersti Paldis/Kairi Päästel	SK "Pärnu"	7.26,05
2.	Eve Rattiste/Pirje Urmsalu Pille Raaliste/Vivika Tapp	SK "Kalev"	7.28,98
3.	Heivi Adulas/Piret Post Kristiina Jaska/Krista Türk	Viljandi SK	7.35,95
4.	Kristi Oskar/Olga Toome Karen Järva/Karmen Sits	SK "Pärnu"	7.47,83
5.	Katrin Peterson/Inga Härson Maarja Krass/Merle Palu	SAK Tartu	8.00,96
6.	Kairi Tasa/Eneli Laurits Janika Kajara	SAK Tartu	8.07,93

**TB 1x. Osales 7 võistlejat.****FA**

1.	Katrin Ots	SK "Pärnu"	8.34,28
2.	Vivika Tapp	SK "Kalev"	8.41,46
3.	Karen Järva	SK "Pärnu"	8.58,19
4.	Heivi Adulas	Viljandi SK	9.02,72
5.	Olga Toome	SK "Pärnu"	9.03,99
6.	Natalja Kobin Pille Raaliste	SK "Pärnu"	9.12,10
		SK "Pärnu"	ei startinud

**TB 2x. Osales 7 paatkonda.****FA**

1.	Katrin Ots/Karen Järva	SK "Pärnu"	7.54,00
2.	Pille Raaliste/Vivika Tapp	SK "Kalev"	8.01,93
3.	Kristi Oskar/Olga Toome	SK "Pärnu"	8.14,15
4.	Heivi Adulas/Kersti Rešetnjak	SK "Kalev"/ Viljandi SK	8.16,98
5.	Kairi Tasa/Eneli Laurits	SAK Tartu	8.19,42
6.	Natalja Kobin/Nina Sokolova	SK "Pärnu"	9.01,43
7.	Jenni Seliste/Tuuli Härson	SAK Tartu	9.36,74

**TC 1x. Osales 5 võistlejat.****FA**

1.	Kersti Paldis	SK "Pärnu"	9.20,88
2.	Piret Post	Viljandi SK	9.53,22
3.	Oksana Morozova	SK "Pärnu"	10.03,23
4.	Anželika Semenjok	SK "Pärnu"	10.19,80
5.	Ilona Martõnjuk	SK "Pärnu"	10.37,15

**TC 2x. Osales 3 paatkonda.****FA**

1.	Kersti Paldis/Oksana Morozova	SK "Pärnu"	8.08,26
2.	Kristiina Jaska/Krista Türk	Viljandi SK	8.21,21
3.	Ilona Martõnjuk/Anželika Semenjok	SK "Pärnu"	8.36,24

**T 8+. Osales 4 paatkonda.****FA**

- |   |                           |         |
|---|---------------------------|---------|
| 1. Egle Trump/Katrin Ots/<br>Kersti Paldis/Kristi Oskar/<br>Karen Järva/Natalja Kobin/<br>Kairi Päästel/Olga Toome<br>r: Karmen Sits                                | SK "Pärnu"                | 6.10,64 |
| 2. Eve Rattiste/Heivi Adulas/<br>Vivika Tapp/Kersti Rešetnjak/<br>Piret Post/Pille Raaliste/<br>Nataša Šatarova/Pirje Urmsalu<br>r: Monika Pärnpuu                  | SK "Kalev"<br>Viljandi SK | 6.31,73 |
| 3. Katrin Peterson/Merle Palu/<br>Maarja Kask/Inga Härson/<br>Kairi Tasa/Signe Parm/<br>Eneli Laurits/Jenni Seliste<br>r: Janika Kajara                             | Tartu SAK                 | 6.40,46 |
| 4. Oksana Morozova/Ilona Martõnjuk/SK "Pärnu"<br>Anželika Semenjuk/Anna Suhhova/<br>Elena Ulan/Julia Koškina/<br>Nina Sokolova/Elena Potjomkina<br>r: Mari Juhanson | SK "Pärnu"                | 7.43,83 |

**M SEN-B 1x. Osales 8 võistlejat.****FA**

- |                       |            |         |
|-----------------------|------------|---------|
| 1. Andrei Šilin       | Narva LNSK | 7.12,36 |
| 2. Anton Mihhejev     | Narva LNSK | 7.18,22 |
| 3. Silver Sonntak     | SK "Pärnu" | 7.26,87 |
| 4. Indrek Peterson    | SK "Pärnu" | 7.27,83 |
| 5. Mihhail Jakovlev   | Narva LNSK | 7.38,14 |
| 6. Vjatšeslav Nazarov | Narva LNSK | 7.41,60 |

**D1**

- |                 |            |         |
|-----------------|------------|---------|
| 4. Jarek Mäestu | SK "Pärnu" | 7.37,13 |
|-----------------|------------|---------|

**D2**

- |                  |            |         |
|------------------|------------|---------|
| 4. Heiko Antsmäe | SK "Kalev" | 8.09,33 |
|------------------|------------|---------|

**1996. aasta Eesti lahtised meistrivõistlused,  
Pärnu, 15.-16. juuni****N 4x. Osales 8 paatkonda.****FA** (Vt. "Eesti Sõudja" nr. 1 (5) 1996)**D1**

- |  |                                       |         |
|--|---------------------------------------|---------|
| 4. Pille Palumaa/Mari Aaremäe/<br>Kristiina Saun/Karin Tarto | SK "Aht"/<br>Harku SK/<br>Palusalu SK | 9.10,72 |
|--|---------------------------------------|---------|

**D2**

- |  |            |          |
|--|------------|----------|
| 4. Kersti Paldis/Margot Nael/<br>Anneli Abermann/Karmen Sits | SK "Pärnu" | 10.06,90 |
|--|------------|----------|

**1996. aasta Eesti noorte, sen-B ja veteranide meistrivõistlused,  
Pärnu, 17.-18. august****TC 1x. Osales 11 võistlejat.****FA**

- |                     |            |          |
|---------------------|------------|----------|
| 1. Olga Toome       | SK "Pärnu" | 9.23,88  |
| 2. Kersti Paldis    | SK "Pärnu" | 9.31,52  |
| 3. Kersti Rešetnjak | SK "Kalev" | 9.45,60  |
| 4. Vivika Tapp      | SK "Kalev" | 9.55,27  |
| 5. Karmen Sits      | SK "Pärnu" | 9.56,91  |
| 6. Natalja Kobin    | SK "Pärnu" | 10.08,66 |

**N SEN-B 1x. Osales 5 võistlejat.****FA**

- |                 |             |         |
|-----------------|-------------|---------|
| 1. Katrin Herm  | SK "Kalev"  | 8.06,80 |
| 2. Regina Suup  | Narva LNSK  | 8.40,00 |
| 3. Õie Linnu    | Viljandi SK | 8.46,20 |
| 4. Tiiu Jüriado | SAK Tartu   | 9.03,20 |
| 5. Jaana Albri  | Harku SK    | 9.38,80 |

**M VET. 4-. Osales 2 paatkonda.****FA**

- |  |  |         |
|--|--|---------|
| 1. Jaan Vaiksaar/Urmas Hein/<br>Juhan Paalo/Toivo Zoova    | SK "Kalev"/<br>Tallinna SK/<br>Tartu SAK | 3.25,00 |
| 2. Peeter Sonntak/Mati Killing/<br>Kalju Potsepp/Mati Pärn | SK "Kalev"/<br>SAK "Kalev"               | 3.37,19 |

**N VET. 4-. Osales 1 paatkond.****FA**

- |   |                            |         |
|---|----------------------------|---------|
| 1. Reet Palm/Ulvi Lutoškin/<br>Ingrid Võsu/Margit Pärnpuu | SAK "Kalev"/<br>SK "Pärnu" | 3.55,00 |
|---|----------------------------|---------|

**M SEN-B x. Osales 5 paatkonda.****FA**

- |                                      |            |         |
|--------------------------------------|------------|---------|
| 1. Andrei Šilin/Mihhail Jakovlev     | Narva LNSK | 7.04,92 |
| 2. Indrek Peterson/Jarek Mäestu      | SK "Pärnu" | 7.13,63 |
| 3. Anton Mihhejev/Vjatšeslav Nazarov | Narva LNSK | 7.22,31 |
| 4. Margus Lelle/Peeter Strikholm     | SK "Pärnu" | 7.39,82 |
| 5. Heikko Antsmäe/Andry Ruukel       | SK "Kalev" | 7.58,83 |

**D1**

- |                    |             |          |
|--------------------|-------------|----------|
| 4. Hume Saar       | SK "Kalev"  | 10.18,14 |
| 5. Oksana Morozova | SK "Pärnu"  | 10.33,58 |
| 6. Krista Türk     | Viljandi SK | 11.09,76 |

**D2**

- |                    |            |          |
|--------------------|------------|----------|
| 4. Karmen Koiksaar | SK "Pärnu" | 10.27,34 |
| 5. Siiri Tuisk     | SK "Kalev" | 11.05,65 |



# Eesti sõudmine 1998

## Eesti lahtised meistrivõistlused sõudeergomeetril "Concept II" Pärnu, 28. veebruar

### Mehed. Osales 19 võistlejat.

FA

1.	Jüri Jaanson	SK "Pärnu"	5,56,3
2.	Tõnu Endrekson	SK "Pärnu"	6.12,7
2.	Vjatšeslav Divonin	Narva LNSK	6.12,7
4.	Mihhail Jakovlev	Narva LNSK	6.16,7
5.	Andrei Šilin	Narva LNSK	6.17,7
6.	Silver Sonntak	SK "Pärnu"	6.22,5
7.	Martins Leibuks	Läti	6.23,2
8.	Anton Safonov	Narva LNSK	6.23,3

### Poisid A. Osales 20 võistlejat.

FA

1.	Leonid Gulov	Narva LNSK	6.24,7
2.	Indrek Lätt	SK "Pärnu"	6.33,5
3.	Ingmar Aija	SK "Pärnu"	6.38,4
4.	Edgars Ivins	Läti	6.47,2
5.	Margus Pani	SAK "Kalev"	6.48,5
6.	Maris Seners	Läti	6.50,7
7.	Kalver Tammik	SK "Pärnu"	6.51,0

### Poisid B. Osales 22 võistlejat.

FA

1.	Andrei Jämsa	SK "Pärnu"	6.43,4
2.	Meelis Martin	SAK "Kalev"	6.48,1
3.	Raiko Tasa	Tartu SAK	6.48,7
4.	Igor Kuzmin	Narva LNSK	6.57,6
5.	Virgo Ojasoo	Tartu SAK	6.59,0
6.	Andrus Arula	SAK "Kalev"	7.10,4
7.	Marko Rahula	SAK "Kalev"	7.14,8

### Mehed kergekaallased. Osales 6 võistlejat.

FA

1.	Roman Lutoškin	SAK "Kalev"	6.30,7
2.	Vjatšeslav Nazarov	Narva LNSK	6.32,3
3.	Priit Purge	Tartu SAK	6.40,5
4.	Veiko Sinisalo	Soome	6.44,2
5.	Aigar Raja	SAK "Kalev"	6.52,4
6.	Ruslan Zabulika	SK "Pärnu"	7.04,0

### Meesveteranid. Osales 7 võistlejat.

FA

1.	Mihkel Klementsov	Tallinna SK	3.05,7
2.	Madis Lõhmus	Tallinn	3.07,1
3.	Urmas Hein	Tartu SAK	3.09,2
4.	Toivo Zoova	Tallinna SK	3.13,9
5.	Priit Tasane	SAK "Kalev"	3.20,7
6.	Juhan Paalo	SAK "Kalev"	3.27,4

### Naised. Osales 4 võistlejat.

FA

1.	Piret Jamnes	SAK "Kalev"	7.06,5
2.	Kalli Meriste	SK "Pärnu"	7.07,9
3.	Ieva Millere	Läti	7.26,1
4.	Päivi Sinisalo	Soome	7.28,3

### Tüdrukud A. Osales 14 võistlejat.

FA

1.	Katrin Ots	SK "Pärnu"	7.23,9
2.	Eve Rattiste	SAK "Kalev"	7.33,0
3.	Karen Järva	SK "Pärnu"	7.38,2
4.	Irina Zenovjeva	Läti	7.42,2
5.	Inga Härson	Tartu SAK	7.49,2
6.	Kätlin Kink	Viljandi SK	8.11,9

### Tüdrukud B. Osales 11 võistlejat.

FA

1.	Kairi Tasa	Tartu SAK	7.49,3
2.	Vivika Tapp	SK "Pärnu"	7.50,9
3.	Kersti Paldis	SK "Pärnu"	7.53,9
4.	Krista Türk	Viljandi SK	7.58,2
5.	Piret Post	Viljandi SK	8.09,3
6.	Eneli Laurits	Tartu SAK	8.13,8

### Naised kergekaallased. Osales 3 võistlejat.

FA

1.	Egle Trump	SK "Pärnu"	7.37,7
2.	Tiiu Jüriado	Tartu SAK	8.03,7
3.	Regina Suup	Narva LNSK	8.09,6

### Naisveteranid. Osales 6 võistlejat.

FA

1.	Elita Krümiņa	RC Majori	3.31,3
2.	Ruth Vaar	Viljandi SK	3.38,4
3.	Ulvi Lutoškin	SAK "Kalev"	3.41,6
4.	Katrin Raie	Framare	3.48,2
5.	Margit Pärnpuu	SK "Pärnu"	3.55,6
6.	Sirje Soovik	SAK "Kalev"	4.08,3

# 1998. aasta sõudevõistluste kalender

## Jaanuar

17. Tallinn EST V Tallinna SK võistlused  
Concept II ergomeetril

## Veebruar

28. Pärnu EST Eesti MV Concept II ergomeetril

## Märts

01. Sevilla ESP FISA meeskondlikud KV

21. Amsterdam NED Heinekeni Roviekamp

## Aprill

11.-12. Gent BEL Belgia juunioride lahtised MV

18.-19. Milaano ITA Euroopa ülikoolide III regatt

## Mai

02. Tartu EST TÜ ja EMPÜ kaheksapaatide regatt

02.-03. Köln GER Kölni regatt

09.-10. Tartu EST Emajõe KV

15.-17. Duisburg GER Rahvusvaheline Wedau regatt

29.-31. München GER Maailma KV I etapp

30. Pärnu EST Eesti KV

31. Pärnu EST E. Seileri ja B. Lõhmuse XI mälestusvõistlused

## Juuni

13.-14. Ratzeburg GER 40. Ratzeburgi regatt

19.-21. Hazewinkel BEL Maailma KV II etapp

23. Reiu EST Reiu Paadimees

27.-28. Amsterdam NED Hollandi Kuninglik Bekerri regatt

27.-28. Tampere FIN Rahvusvaheline Tampere regatt

27.-28. Trakai LTU Rahvusvaheline "Merevaigust  
aeru" regatt

## Juuli

01.-05. Henley GBR Henley Kuninglik regatt

10.-11. Viljandi EST Viljandi Paadimees

10.-12. Luzern SUI Maailma KV III etapp,  
Rotsee regatt

17. Pärnu EST Pärnu Veefestival "Watergate"

25.-26. Trakai LTU Balti matškohtumine

25.-26. Ioannina GRE Rahvaste Karikas, Sen-B MM

## August

01.-02. Pärnu EST Eesti MV

01.-09. Ottensheim AUT Juunioride MM

15.-16. Pärnu EST Kalevi Päevade sõudevõistlused

22.-23. Pärnu EST Eesti noorte, Sen-B ja veteranide  
MV

## September

04.-06. München GER FISA Masters Regatta

06. Tartu EST Emajõe maraton

06.-13. Köln GER Maaimameistrivõistlused

12. Otepää EST Pühajärve regatt

26.-27. Zagreb CRO Üliõpilaste MM

26.-27. Helmsjö SWE Baltimere noorte V KV

## Oktoober

03. Tartu EST Eesti kaheksapaatide sügisregatt

11. Klaipeda LTU Rahvusvaheline "Dane" regatt

17.-18. Tartu EST Eesti väikeste paatide regatt

30. Bern SUI Armada Cup



# Eesti 1998. aasta sõudevõistluste juhendid

## Emajõe karikavõistlused

**Aeg:** 9.-10. mai

**Koht:** Tartu, Emajõgi, TÜ sõudebaas

**Distsants:** 9. mail 4000 m, 10. mail 2000 m eraldistardist ühe-minutiliste intervallidega.

**Programm:** 9. mail kell 14.00 M 2x, M 2-, M 1x, N 2-, N 1x.  
10. mail kell 11.00 M 2x, M 2-, M 1x, N 2x, N 2-, N 1x.

**Mandaat:** 9. mail võistluspaigas kell 11.00-11.45. Loosimine samas kell 12.00

**Võistluste iseloom:** Võistlused on võistkondlikud. Neist võtavad osa klubide ja kohalike organisatsioonide võistkonnad. Paatkondade koosseisude moodustamine on vaba.

**Osavõtumaks:** 30 krooni iga võistleja kohta.

**Paremusjärjestus:** Paatkondade paremusjärjestus selgitatakse

kahe distantsi aegade liitmise teel. Võrdse resultaadi korral on määravaks tulemus 2000 m distantsil. Võistkondliku paremusjärjestuse selgitamiseks arvestatakse suuremat punktide kogusummat. Punkte arvestatakse kõigile: I koht – 7, II – 5, III – 4, IV – 3, V – 2 punkti ja VI – punkt paatkonna iga liikme kohta. Võrdse punktisumma korral on määravaks esikohtade arv.

**Autasustamine:** Võitjat autasustatakse ESL-i "Emajõe karikaga", I, II ja III kohale tulnud võistkondi ja paatkondade liikmeid diplomiga. Esikohale tulnud paatkondade liikmeid autasustatakse eriauhindadega.

**Lisatingimused:** Võistlused korraldab Sõudeklubi "Aht" lepingulises vahekorras ESL-i ja ESL-i žüriiga.

## Eesti karikavõistlused

**Aeg:** 30. mai

**Koht:** Pärnu, Pärnu jõgi, Sõudeklubi "Pärnu" sõudebaas.

**Programm:**

kell		kell	
14.00	M2x	15.10	TA 2x
14.10	M 2-	15.20	TA 1x
14.20	M 1x	15.30	PB 2x
14.30	N 2x	15.40	TB 2x
14.40	N 2-	15.50	N 1x
14.50	PA 2x	16.00	M 4-
15.00	PA 2-		

Võistlusrajad loositakse välja Eesti Sõudeliidus 25. mail kell 12.00.

Vajaduse korral toimuvad eelsõidud kell 12.00.

**Võistluste iseloom:** Võistlused on võistkondlikud. Neist võtavad osa klubide ja kohalike organisatsioonide võistkonnad.

Paatkondade koosseisude koostamine on vaba.

**Osavõtumaks:** Täiskasvanutele 30 ja noortele 15 krooni.

**Paremusjärjestus:** Võistkondliku paremusjärjestuse selgitamiseks arvestatakse suuremat punktide kogusummat. Punkte arvestatakse kõigile: I koht – 7, II – 5, III – 4, IV – 3, V – 2 punkti ja VI – 1 punkt paatkonna iga liikme kohta. Võrdse punktisumma korral on määravaks esikohtade arv.

**Autasustamine:** Võitjat autasustatakse ESL-i 1998. aasta "Eesti karikaga", I, II ja III kohale tulnud võistkondi ja paatkondade liikmeid diplomiga. Esikohale tulnud võistkonda ja paatkondade liikmeid autasustatakse ESL-i 1998. aasta karikavõitja karikaga.

**Lisatingimused:** Võistlused korraldab Sõudeklubi "Pärnu" lepinguvahelises vahekorras ESL-i ja ESL-i žüriiga. Noored võivad võistelda vastavalt valikule kahel distantsil päevas.

## E. Seileri ja B. Lõhmuse mälestusvõistlused

**Eesmärk:** Sõudespordi populariseerimine, endiste sõude-sportlaste Erich-Wilhelm Seileri ja Bernhard Lõhmuse mälestuse jäädvustamine.

**Aeg:** 31. mai.

**Koht:** Pärnu, Pärnu jõgi, Sõudeklubi "Pärnu" sõudebaas.

**Programm:** M 4-, M 2x, M 1x, P 4-, P 2x, P 1x, N 2x, N 1x, T 2x, T 1x.

31. mail kell 9.00 toimuvad võistlused 2000 m distantsil. Eelsõidud peetakse ühisstardist paadiklasside kaupa. Finaalsõitu pääseb iga eelsõidu võitja. Ülejäänud finaalikohad (6) komplekteeritakse eelsõitudes parimaid aegu näidanud paatkondadest, sõltumata nende kohast eelsõidus. 31. mail kell 14.00 toimuvad võistlused 3000 m distantsil. Finaalsõidud

peetakse Gunderseni meetodil, stardijärjekord ja intervall on vastav eelsõidus saavutatud ajale.

**Mandaat:** Paatkondade registreerimine sõudeklubis "Pärnu", Tööstuse 27 kell 17.00-18.30. loosimine samas kell 18.30.

**Osavõtumaks:** Täiskasvanutele 20 ja noortele 10 krooni.

**Autasustamine:** Vanuseklasside iga paadiliigi võitjad autasustatakse diplomiga. Esikohale tulnud paatkondade liikmeid autasustatakse eriauhinnaga. SK "Pärnu" juhatus koos võistluste žüriiga võib autasustamiskorras teha muudatusi vastavalt võistlejate arvule ja tulemustele.

**Lisatingimused:** Võistlused korraldab Sõudeklubi "Pärnu", otseseks läbivijaks on ESL-i žürii.

## Eesti lahtised meistrivõistlused

**Aeg:** 1.-2. august.

**Koht:** Pärnu, Pärnu jõgi, Sõudeklubi "Pärnu" sõudebaas.

**Distants:** 2000 m.

**Programm:**

1. augustil kell		2 augustil kell	
17.00	M 4-	12.00	M 1x
17.15	M 1x	12.15	N 2x
17.30	N 1x	12.30	M 2-
17.45	M 2x	12.45	N 4-
18.00	N 4x	13.00	M 4+
18.45	M 8+	13.45	N 8+

Võistlusrajad loositakse välja Eesti Sõudeliidus 27. juulil kell 12.00.

Eelsõidud toimuvad vajaduse korral 1. augustil kell 16.00 ja 2. augustil kell 10.00.

**Võistluste iseloom:** Võistlused on individuaalsed. Võistlustel lubatakse startida eri klubide, organisatsioonide ja riikide sportlastest koostatud koondpaatkondadel. Kergekaalu ühepaadil võivad võistelda ainult Sen-B ja Sen-A vanuseklassi võistlejad.

**Osavõtumaks:** 30 krooni igas paadiliigis võistlemise korra eest. Vahetult võistluspaigas täiendavalt juurderegistreeritud sportlaste osavõtumaks on 60 krooni (antud paadiliigis vabade kohtade olemasolu korral).

**Autasustamine:** I, II ja III kohale tulnud paatkondade liikmeid autasustatakse Eesti meistrivõistluste kuld-, hõbe- ja pronksmedali ning diplomiga.

## Eesti noorte, Sen-B ja veteranide lahtised meistrivõistlused

**Aeg:** 22.-23. august.

**Koht:** Pärnu, Pärnu jõgi, Sõudeklubi "Pärnu" sõudebaas.

**Distants:** 2000 m.

**Programm:**

22. augustil

kell		kell	
17.00	PB 1x	18.10	TA 2-
17.10	M Vet 4-	18.20	TC 1x
17.20	TA 1x	18.30	Sen-B M 2x
17.30	PA 2x	18.40	PB 2x
17.40	PA 2-	18.50	PA 1x
17.50	TB 2x	19.00	T 8+
18.00	PC 2x		

23. augustil

kell		kell	
12.00	PA 4-	13.00	PC 1x
12.10	TA 2x	13.10	TC 2x
12.20	PB 4x	13.20	Sen-B M 1x
12.30	TB 1x	13.30	Sen-B N 1x
12.40	N Vet 4-	13.40	TA 4x
12.50	PA 4x	13.50	P 8+

Võistlusrajad loositakse välja Eesti Sõudeliidus 17. augustil kell 12.00.

Eelsõidud toimuvad vajaduse korral mõlemal päeval kaks tundi enne finaalsõitude algust.

**Võistluste iseloom:** Võistlused on individuaalsed. Paatkonnad võivad koosneda ainult ühe klubi või spordikooli sportlastest.

**Osavõtumaks:** Veteranidel ja Sen-B – 30 krooni, noortel 15 krooni igas paadiliigis võistlemise korra eest. Vahetult osavõtupaigas täiendavalt juurderegistreeritud sportlaste osavõtumaks on kahekordne (antud paadiliigis vabade kohtade olemasolu korral).

**Autasustamine:** I, II ja III kohale tulnud paatkondade liikmeid autasustatakse vastava vanuseklassi meistrivõistluste kuld-, hõbe- ja pronksmedali ning diplomiga.

**Lisatingimused:** Noored võivad ühel päeval võistelda kahes paadiliigis, pluss kaheksapaadil.

## Eesti kaheksapaatide sügisregatt

**Aeg:** 3. oktoober.

**Koht:** Tartu, Emajõgi, TÜ sõudebaas.

**Distants:** Meestel 5600 m, naistel, mees- ja naisveteranidel 3800 m.

**Programm:** Võistlused peetakse kaheksapaatidel, üheminutilise intervalliga.

**Stardiaeg:** Meestel kell 14.00, naistel, mees- ja naisveteranidel kell 15.30.

**Mandaat:** Toimub võistluspaigas kell 1.00-12.30. loosimine kell 12.30.

**Võistluste iseloom:** Võistlused on individuaalsed. Paatkondade koosseisude moodustamine vaba.

**Osavõtumaks:** 30 krooni iga võistleja kohta.

**Autasustamine:** Kõikides vanuseklassides esikohale tulnud paatkondade liikmeid autasustatakse mälestuslindi ja diplomiga, II ja III kohale tulnuid – diplomiga.

## Eesti väikeste paatide regatt

**Aeg:** 17.-18. oktoober.

**Koht:** Tartu, Emajõgi, TÜ sõudebaas.

**Programm:** 17. oktoobril kell 15.00 M 2-, M 1x, N 2-, N 1x, distants 5600 m.

18. oktoobril kell 11.00 M 2-, M 1x, N 2-, N 1x 2000 m.

**Mandaat:** Toimub võistluspaigas kell 12.00-13.30. loosimine samas kell 12.30.

**Osavõtumaks:** 30 krooni iga võistleja kohta.

**Paremusjärjestus:** Paatkondade paremusjärjestus selgitatakse

kahe distantsi aegade liitmise teel. Võrdse resultaadi korral on määravaks 5600 m saavutatud tulemus.

**Autasustamine:** I, II ja III kohale tulnud võistkondi ja paatkondade liikmeid autasustatakse diplomi ja eriauhinnaga.

**Lisatingimused:** Võistlused korraldab SK "Aht" lepingulises vahekorras ESL-i ja ESL-i žüriiga.

Võistlused on Eesti sõudekoondise kandidaatide valikvõistlused 1999. aasta täiskasvanute ja juunioride MM-võistlusteks.

## Üldsätted

Eelregistreerimine igaks võistluseks koos paatkondade nimelise koosseisuga (loetaval vormikohasel kujul kirjalikult või faksiga) tuleb esitada Eesti Sõudeliitu võistlustele eelneva nädala esmaspäevaks (viis päeva enne esimest võistluspäeva) võistlusradade loomiseks. Stardiprotokoll väljastatakse järgmisel päeval.

Kõik võistlustest osavõtvaga soetud lähetus-, majutamise- ja toitlustamiskulud kannavad osavõtvad võistkonnad (organisatsioonid, klubid) ja/või sportlased ise.

Kõigil võistluste ajaks majutuskohadest huvitatutel tuleb pöörduda võistlusi korraldava organisatsiooni, klubi või Eesti Sõudeliidu poole vähemalt 20 päeva enne võistluste algust. Majutuskohade broneerimiseks tuleb esitada garantiikiri.

Võistlustest osavõtva organisatsiooni või klubi esindaja esitab võistluste žüriile vormikohase registreerimislehe ja trükitähtedega täidetud paatkonna koosseisu kaardi hiljemalt poolteist tundi enne esimest võistlussõitu. Registreerimislehel peavad olema järgmised andmed: võistleja perekonna- ja esnimi, arsti

allkiri ja pitsere võistleja lubamisest antud võistlusele (iga võistleja kohta eraldi), võistleja allkiri ujumisoskuse kohta, lähetava organisatsiooni või klubi juhataja või direktori allkiri ja pitsere.

Paatkonnad peavad olema ühtses võistlusriietuses ja aerulabad värvitud klubile kinnitatud värvidega. Eesti koondvõistkonna aerulabade värve (sinine-must-valge) võivad kasutada ainult need sportlased, kes antud aastal kuuluvad Eesti koondvõistkonna koosseisu.

Kõik üldsätetes ja võistluste juhendites määratlemata jäänud küsimused lahendatakse võistluspaigas ESL-i, ESL-i žürii ja asjastuhuvitatute vahel või eelnevalt võistluste ettevalmistamise käigus ESL-i peasekretäri vahendusel kirja teel või suusõnalisel kokkuleppel, mille kohta vormistatakse vastavasisuline kirjalik esildis.

## Eesti sõudeliidu 1997. aasta parimad

Parim meessõudja – JÜRI JAANSON, Sõudeklubi "Pärnu".

Parim naissõudja – PIRET JAMNES ja KADRI ERM, Sõudekeskus "Kalev".

Parim noorsõudja: poiss – TÕNU ENDREKSON, Sõudeklubi "Pärnu",

tüdruk – EGLE TRUMP, Sõudeklubi "Pärnu".

Parim treener – MIHKEL KLEMENTSOV, Eesti Sõudeliit.

Parim noortetreener – MIHKEL LEPIK, Sõudeklubi "Pärnu".

Parim sõudekohtunik – JAAN TULTS, Eesti Sõudeliit.

Eduka treeneritöö eest noorsõudjate ettevalmistamisel anti aukiri REET PALMILE, SERGEI GLUŠKOLE, MATTI

KILLINGULE, RAINI LELLELE, SERGEI LVOVILE, VALERI OSMOKESKULE.

Aukirjaga tänati sõudekohtunikke KRISTA KUNGLAT, HUGO-HERBERT ARTMAT, HENN ELMETIT, KARL-UDO KÕÖSELIT, KALJU PERNERIT.

Eesti Sõudeliit tänas tänukirjaga järgmisi sponsorfirmasid:

EESTI KINDLUSTUS AS, HOTELL OLÜMPIA,  
TELEMEEDIA EESTI AS, UPNOR EESTI AS,  
TALLINNA MAGDALEENA HAIGLA, AS MORAK,  
AS KANPOL, AS FEKSAR.

Sõudeliidu tänukiri anti üle Tartu Sõudebaasi juurdeehituse teostajale TARTU REV AS-ile.

# Eesti sõudespordi juubeli lävepakul

2000. aastal tähistab Eesti Sõudeliit oma 125. sünnipäeva. vastavalt ESL-i juhatuse otsusele kavatseme juubeliaastaks trükki toimetada küllaltki kopsaka raamatu "125 aastat Eesti sõudesporti".

Et see raamat oleks huvipakkuv ja igale asjahuvilisele nii loetav kui ka meelepärane, ootame kõigi endiste ja praeguste sõudjate ja sõudespordiga üht- või teistpidi seotud olnute mälestusi ning meenutusi kunagistest tegemistest ja toimetamistest, treeningulaagritest, võistlusreisidest, paadikaaslastest, treeneritest, sõudebaasidest ning kõigest muust, mis Teie meelest vääriks jäädvustamist meie suurraamatu lehekülgedel.

Selle raamatu kokkuseadmiseks, eelkõige aga kõigi nende sõudjate nime jäädvustamiseks, kes kas või ühegi korra on võitnud Eesti meistritiitli, saavutanud auhinnakohti endise Nõukogude Liidu täiskasvanute, juunioride ja noorte meistri-võistlustel, koostame Eesti Sõudeliidu kartoteeki.

Kartoteegi koostamiseks peaks iga sõudja vastama alljärgnevale küsimustele:

1. sünniaeg
2. sünnikoht
3. sõudetreeningutega alustamise aasta
4. treeneri(te) nimi(ed)
5. spordiühinguline või -klubiline kuuluvus
6. töötamine sõudetreenerina
7. sõudealane ühiskondlik tegevus
8. riiklikud ja sportlikud autasud, aunimetused
9. teaduslik kraad, aunimetus
10. kodune aadress, telefon.

Andmelehele palume lisada sõudmisajast pärineva foto, vähemalt 3x4 cm.

Meie kontaktisikud ja -telefonid:

Tallinn – Jaan Tults, (2) 6 398 675

Tartu – Ülo Tõlp, (27) 433 468

Viljandi – Arne Graumann, (243) 47 270

Narva – Valeri Osmokesku, (235) 41 327

Pärnu – Hugo-Herbert Artma, (244) 31 788

Juba kokkuseatud andmebaasi põhjal on selles nimekirjas ligikaudu 700 sõudjat ja sõudeaktivisti. Kuid see arv ei pruugi olla lõplik, sest kahjuks puuduvad täielikud andmed eelkõige N.Liidu noorte ja juunioride meistrivõistlustest, paljudel juhtudel ei ole olemasolevas protokollis roolijaga paatkonna roolija nime jne. Meil olemasolevad nimekirjad edastame igasse sõudeklubisse, vastavasse spordiametisse, spordikooli, igale endisele ja praegu töötavale treenerile.

Koostajaid huvitavad fotod, võistlustest osavõtja kaardid, võistluste programmid jm., mis on seotud sõudespordiga ning milles kajastub info olnust või olevast. Kõik materjalid tagastame.

Ootame Teie osalust meie ühises ettevõtmises! Koostöös Teiega suudame kokku seada ja välja anda raamatu, mida meie praegune põlvkond ei peaks häbenema ka siis, kui meie järeltulijad tähistavad Eesti sõudespordi 125. juubelit.

**OOTAME TEIE KAASTÖID!**

## EESTI SÕUDELIIT



## STRIKHOLM ARVO

1. 1949. V 28.
2. Pärnu
3. 1965
4. Juhan Mitt, Mihkel Leppik, Olega Ivanov
5. "Dünamo", CVSK VMF, "Dünamo"
- 6.
- 7.
8. ENSV ÜN Presiidiumi aukiri 1971  
NL MS 1970  
NL RMS 1970
9. MM 1970 4+ 6.  
NL MV 1970 4+ I  
NL Rahvaste Spartakiaad 1971 4- II  
NL juunioride MV 1969 4- II  
NL noorte MV 1967 4- I  
EESTI meister 1972 2+ 4+  
1974 4- 4+ 8+  
1975 8+  
1976 8+  
MOSKVA meister 1970 4+  
Abikaasa EHA BANDALOVSKA-STRIKHOLM Eesti meister, NL noortemeister 1968-1970  
Tütar BIRGIT neljakordne Eesti meister 1988-1990  
Poeg PEETER juunioride MM-i 19., Eesti meister 1995

Eesti Sõudeliidu kartoteegikaart

# Matti Killing - 50!



Ankeet:  
Sünniaeg: kolmapäev, 17. märts  
1948. aasta.

Sünnikoht: Pärnu, Vaeste Patuste alevik.  
Rahvus: eestlane.

Emakeel: eesti.

Perekonnaseis: abielus, poja ja kahe tütre  
isa.

Alaline elukoht: Pärnu, Rääma linnaosa.

Sõudespordiga tutvus: 1962. aastal.

Amet: sõudetreener 1967. aastast.

Seltskondlik tegevus: ESS "Kalevi" Pärnu  
Nõukogu esimees.

Aunimetused: ENSV teeneline treener  
1983, VSÜ "Kalevi" auliige 1987.

Matti Killing on Pärnu sõjajärgse  
akadeemilise sõudespordiga ühealine.  
Tõsi, poole aasta võrra vanem – Matti  
sündis märtsis, esimesi sõjajärgseid  
sõudetreeninguid alustati septembris.

Ajaks, kui Matti jõudis mürsikuikka,  
oli Pärnu sõudmine muuliäärsest Jaht-  
klubist kolinud Tööstuse tänavale, Matti  
kodukoha vahetusse naabrusesse, kinnis-  
tades tegutsemislusti täis poisi pilgu ja  
tärkava huvi sihvakate pikkade paatide  
vastu. Koos eluaastate arvu ja pikkuse-  
sentimeetrite lisandumisega jõudiski kätte

1962. aasta, mis läheb kirja Matti eluloo  
ühe tähtsama verstapostina, – see on  
aasta, millal sõudeklubi tunnistas tosina-  
aastase mehehakatise oma perre kuulu-  
vaks.

Esiialgu usaldati Mattile küll ainult  
roolinööride sikutamise töö, kuid aja-  
pikku vahetusid roolinöörid aerude vastu.  
Kuigi Matti alustas "Kalevis" Juhan Mitti  
käe all, tuli sellest seltsist peagi üle kolida  
"Dünamosse", sest treeneri lahkumine  
uinutas paljudeks aastateks "Kalevi"  
sõudmise, kuni ...

"Dünamos" jätkas Matti Valentina  
Järvoja-Luha treeningugrupis, kust peagi  
viidi üle "tugevamate ja toekamate tegi-  
jate" gruppi Mihkel Leppiku käe alla.

Polnud paadiklassi – ühepaadist ka-  
heksapaadini, mida Matti ei oleks proo-  
vinud, millel poleks Pärnu jõe oma  
aerulaba jälgi jätnud. Kahjuks polnud  
loodus kinkinud poisile raskemat keha-  
kaalu ja enamaid pikkusesentimeetreid,  
mis vastanuks tippsoudja standardile,  
mistõttu ei saa me kõnelda erelistest suur-  
tulemustest tiitlivõistlustel, kuigi vabariigi  
noorte meistrivõistluste iga värvi meda-  
leid on hulganisti ja auhinnalaegast kau-  
nistab ka üks üleliiduline "Dünamo" täis-  
kasvanute kuldmedal.

Spordipisiku päris Matti oma isalt,  
ameti poolest kalurilt, kes poksiringis jõu-  
dis vabariigi meistritiitlini. Rääma alg-  
kooli tasemel sporditunnid ja sõude-  
treeningud panid aluse korralikule keha-  
lisele vormile, mis lubas edukalt kaasa  
lüüa nii jooksu- kui ka suusaradadel,  
teiste hulgas ka Tartu suusamaratonil. Ka  
teivashüppes on Mattil ette näidata  
meistritiitel – Pärnu koolinoorte oma.

"Uinumisperiood" kestis "Kalevi"  
sõudmises kuni 1976. aastani, mil Matti  
Killing võttis selle seltsi treeneriohjad  
enda kätte. Eelnevalt, aastatel 1967-1975,  
oli Matti "Dünamos" õpipoisi rollis, kus  
Evi Lepikult ja Mihkel Leppikult treeneri-  
ametiks tarvilike tarkuste omandamine  
aitas edukalt sooritada meistrieksami.

Treeneriametit on Matti Killing pida-  
nud tänase päevani, kandes aegade virr-  
varris mitmeid ametinimetusi ameti-

ühingute üleliidulisest kuni vabariigi  
koondvõistkonna vanemtreeneri nime-  
tuseni välja. Matti Killingu tituleeritud  
õpilaste nimekiri on aukartustäratav: Raul  
Arnemann, Olga Ausmaa-Allas, Urmas  
Hein, Harri Hiiesalu, Tiina Kaptan, Heiki  
Lelov, Ilmar Naaber, Raivo Parts, Arvi  
Peet, Roman Plastinin, Arvi Raja, Terje  
Spiegelberg, Kai Tammetalu, Paul Valli-  
veere. Matti Killing on osaline Piret  
Jammese, Roman Lutoškini, Reet Palmi,  
Priit Tasase, Toomas Vilparti, Tarmo  
Virkuse tippulemuste vormistamisel.  
Seda nimekirja võiks veelgi jätkata ...

Matti Killingu kui treeneri- ja kasva-  
tajarolli peamine ja tähtsam osa peitub  
aga eelkõige selles, et tema treeningu-  
gruppidest läbikäinud tüdrukud-poisid ei  
arendanud mitte üksnes oma kehalisi  
võimeid, vaid omandasid ka vajalikke elu-  
tarkusi, leidmaks oma nišši kaasaja ühis-  
konnas.

Tänapäeva Eesti sõudmise kohta  
arvab juubilar, et praeguseks on kõige  
raskem aeg üle elatud ja nüüd võime  
hakata rääkima juba Eesti sõudmisest.  
Matti Killing peab sõudjate uue põlv-  
konna kasvatamisel esmatähtsaks sport-  
liku ellusuhtumise ja moraali põhitõdede  
teadvustamisest, ning seda eelkõige  
kollektiivi – vabariigi noorte ja täiskas-  
vanute koondvõistkondade kaudu, liit-  
maks meie suhteliselt väikesearvuline  
sõudesportlaste paremik ühtseks,  
teotahteliseks ning võistlusvõimeliseks  
pereks.

Hinnates tulevikuväljavaateid, peab  
Matti Killing võimalikuks 4-5 sõudja  
osalemist 2000. aasta olümpiamängudel.  
Eriti kõrgelt hindab ta Tõnu Endreksoni  
tulevikuvõimalusi, kelle sisu ja sitkus on  
materjal, millest oskusliku vormimisega  
võib verpida tulevase "kuldsoudja".

Matti Killing on "Eesti Sõudja" veer-  
gudel oma ülevaatlike ja analüüsivate  
artiklitega valgustanud meie sõude-  
võistkondade tegemisi-toimetamisi ning  
esinemisi rahvusvahelistel võistlustel.

Jõudu ja jaksu edaspidiseks!

"Eesti Sõudja" toimetus

# Eesti sõudjad Õnnitleme! Mälvepakul

**70**

12. märtsil ÕILME KUKK-PÜTT

**65**

5. mail ENDLA MANDEL

28. mail AINO ROHT-MARDIM

6. juunil JÜRI HOOL

15. juunil EMILIA MUHHINA

9. novembril KALEV MARGUS

**60**

12. märtsil UNO MIRME

24. oktoobril PEETER MARDNA

**55**

12. jaanuaril VÄÄRI-PÄRTEL

24. mail HELMUT MOPPEL

9. augustil PEETER ZOOVA

19. augustil LEILI SOIMA-OLMET

26. augustil ELGI KURUL-KAIV

17. septembril REET-KAIE HELMJA-TURBAN

**50**

30. jaanuaril ARVO LOORITS

13. veebruaril URVE TAMMSALU-VIITKIN

7. märtsil ANDRES LILL

16. märtsil ENE LAURITS-TOHV

17. märtsil MATTI KILLING

16. juunil PILLE REIMANN-PAAVEL

11. septembril TIJU PETERSON-KANNA

21. septembril ROBERT NÄRSKA

17. oktoobril TOIVO ZOOVA

28. detsembril JÜRI PETERSON

**45**

23. jaanuaril RAUL ARNEMANN

19. veebruaril HARRI HIIESALU

28. aprillil ENE ILISON-VIITKIN

14. mail TIJU MURUMETS-KERES

**40**

17. märtsil ARVO KOHV

19. mail ARNE GRAUMANN

16. juunil VALERI OSMOKESKU

**35**

19. juunil ULVI PÄRGMA-VALMET

16. augustil TÕNU VIHMARU

11. novembril MIHKEL KLEMENTSOV

**30**

5. aprillil INDREK SALK

15. aprillil MARIAN VAHURI

16. mail JAAK JÜRIMÄE

24. novembril ILONA TRAGEL-KARD

**25**

1. juulil BIRGIT STRIKHOLM

**20**

21. aprillil KATRIN HERM

# In memoriam



## TIIT REIMANN 2.VII 1954 - 17.I 1998

Tiit Reimann sündis Pärnus, Rääma linnaosas, milline oli ja on oma spordi-traditsioonidega ammust ajast tuntud. Eeskuju ja innustust sõudesportlaste perega liitumiseks ammutas Tiit oma vanematelt vendadelt: Jürilt – 1959. - 1971. aastate Eesti tippsoodjalt ja Ennult – 1967. - 1972. aastate Eesti neljakordselt aerutamismeistrilt.

Tiit Reimanni esimene tutvus akadeemilise sõudmisega algas 1968. aastal Pärnu "Dünamo" sõudebaasis. Kaks aastat hiljem saavutas ta juba kaks vabariigi meistritiitlit – noorte ja senior-B vanuseklassi ühepaadil. Tiidu auhinnalaekasse kogunes kolm Eesti noortemedalit ja seitse Eesti senior-B meistrimedalit ning arvukalt auhinnakohti

noorte, senior-B ja senior-A meistrivõistlustelt. Tema üks säravamaid saavutusi oli esikoht 1973. aasta Balti matšil paarisauerulise neljapaadi meeskonna koosseisus.

Enamat saavutada ei lubanud tervis. Juba noorpõlvest vaevanud astmaatiline haigus ei võimaldanud harjutada täiskoormusega ning 1974. aasta hooaeg jäigi noorele ja andekale Tiit Reimannile viimaseks hooajaks tippsoudmise radadel.

Lõpetanud tegevspordi, töötas Tiit Reimann 70-ndate aastate teisel poolel Pärnu "Dünamo" sõudetreenerina. Tema õpilased, Ahto Pilisner ja paljud teised, olid oma treeneri väärilised, saavutades tiitlivõite vabariigi noorte ja juunioride meistrivõistlustel.

Hilisematel aastatel oli Tiit Reimann mitmete sõudevõistluste üks eesvedajaid. Pärnu Kuningliku Regati, Balti liiduvabariikide noortevõistluste korraldamisse andis ta omapoolse panuse organisatori ja sõudekohtuniku rollis. 29. jaanuaril 1993. aastal omistas Eesti Sõudeliidu žürii Tiit Reimannile C-litsentsi sõudekohtuniku nimetuse.

Avalat, rõõmsameelset ja innukalt tegutsevat soodjat, sõudetreenerit ja sõudekohtunikku mälestab Eesti sõudjatepere ning avaldab südamlikku kaastunnet lahkunu omastele.

Eesti Sõudeliit  
Eesti Sõudeliidu žürii

# EESTI SÕUDELIIDU INFOBLOKK

## EESTI SÕUDELIIDU JUHATUS

President	PEETER MARDNA	Magdaleena Haigla	Peaarst	(22) 557 549
Viitsepresident	HENN ELMET	EPMÜ	Rektor	(27) 422 866
Viitsepresident	ROBERT NÄRSKA	Eesti Maapank	Peadiirektor	(25) 040 787 (2) 6 408 300
Liikmed:	PEETER ALLIK	Telemeedia Eesti AS	Finantsdirektor	(2) 6 300 200
	ARNE GRAUMANN	ESS "Kalevi" Vabariiklik Õppesportdibaas	Direktor	(243) 47 270 (243) 47 370
	REIN KASK	Riigikogu	Liige	(2) 6 316 678
	ANTS KIVISELG	Piirivalveameti personaliosakond	Ülem	(2) 6 313 016 (25) 525 423
	ANDRES LILL	Eesti Ühispank	PR nõunik	(2) 6 104 234 (25) 064 909
	MARGUS TAMMEKIVI	Advokaadibüroo	Vandeadvokaadi van.abi	(244) 31 381
	JAAN VAIKSAAR	OÜ JUVA	Direktor	(25) 231 691
	IVAR VIRKUS	AS Eesti Kindlustus	Peadirektor	(2) 6 207 800

## EESTI SÕUDELIIDU REVISJONIKOMISJON

Esimees	MARIAN VAHURI	TROOP konsultatsioonid	Juhataja	(2) 6 149 137
Liikmed	KRISTA KUNGLA			Tartumaa, Ülenurme, Lasteaja 2-28
	REET PALM	Pärnu "Kalevi" Sõudekeskus	Treener	(244) 43 776

## EESTI SÕUDELIIDU ŽÜRII

Esimees	HUGO-HERBERT ARTMA			(2) 6 570 590 (244) 31 788
---------	--------------------	--	--	-------------------------------

## EESTI SÕUDELIIDU TÖÖTAJAD

Peasekretär	JAAN TULTS			(2) 6 398 675 (255) 41 325
Peatreener	MIHKEL KLEMENTSOV			(2) 6 398 676 telefaks (2) 6 398 653 (251) 58 315



## SÕUDEKLUBID

<b>"Aeron"</b>	Reiu Spordibaas Paikuse vald EE 3600	<b>SK "Pärnu"</b>	Tööstuse 27 EE 3600 Pärnu
President MATI VILLSAAR	(244) 53 686	President M. TAMMEKIVI	(244) 31 481
<b>"Aht"</b>	Ranna tee 1 EE 2400 Tartu	Treener M. KLEMENTSOV	(2) 6 398 675
President ÜLO TÖLP	(27) 433 468	<b>"Viiking"</b>	Õie 1
Treener ÜLO TÖLP		President IVAN MASTAKOV	EE 2000 Narva
<b>Harku spordiklubi</b>	Sõudebaasi 21 EE 0035 Tallinn	Treener VALERI OSMAGESKU	(235) 41 327
President JUHAN MITT	(2) 6 574 864	<b>Viljandi Sõudeklubi</b>	Ranna pst. 6 EE 2900 Viljandi
Treener JUHAN MITT		President ARNE GRAUMANN	(243) 47 270
<b>Pärnu SK "Kalev"</b>	Suure-Jõe 50B EE 3600 Pärnu	Treener RUTH VAAR	(243) 47 951
President MATTI KILLING	(244) 44 188		
Treener ROMAN LUTOŠKIN	(244) 43 776		

## SÕUDEBAASID

<b>Haabersti Vaba Aja Keskuse Harku Sõudebaas</b>	Sõudebaasi 21 EE 0035 Tallinn	<b>Tartu Linna Sõudebaas</b>	Ranna tee 3 EE 2400 Tartu
Juhataja ARTUR MAASING	(2) 6 574 864	Juhataja JAAN VAIKSAAR	(250) 29 969
<b>Narva Linna Laste-Noorte Spordikooli Sõudebaas</b>	Õie 1 EE 2000 Narva	Treener JÜRI KURUL	(27) 406 563
Treener SERGEI GLUSKO	(235) 41 603	Treener URMAS HEIN	(27) 475 460
<b>Pärnu Kalevi Sõudekeskuse Sõudebaas</b>	Suure-Jõe 50B EE 3600 Pärnu	<b>Tartu Ülikooli Sõudebaas</b>	Ranna tee 1 EE 2400 Tartu
Direktor MATTI KILLING	(244) 44 188	Juhataja ÜLO TÖLP	(27) 433 468
Treener REET PALM	(244) 43 776	Treener ÜLO TÖLP	(27) 433 468
<b>Sõudeklubi "Pärnu" Sõudebaas</b>	Tööstuse 27 EE 3600 Pärnu	<b>ME Viljandi Spordikeskuse Sõudebaas</b>	Ranna pst. 6 EE 2900 Viljandi
Juhataja ARVO LOORITS	(244) 43 797	Juhataja REIN UUSTALU	(243) 33 533
Treener RAINI LELLE	(244) 43 797	Treener RUTH VAAR	(243) 33 476

## SPORDIKOOLID

<b>Pärnu "Kalevi" Spordikool</b>	Ringi 14A EE 3600 Pärnu	<b>Tartu Vanalinna Spordikool</b>	Lutsu 2 EE 2400 Tartu
Direktor ANU TAMMIK	(244) 42 795	Direktor ALBERT RÄSTA	
<b>Narva Linna Laste-Noorte Spordikool</b>	Õie 1 EE 2000 Narva	Treener JÜRI KURUL	(27) 406 563
Direktor IVAN MATAKOV	(235) 41 327	Treener URMAS HEIN	(27) 475 460
Treener SERGEI GLUSKO	(235) 41 603	<b>Viljandi Spordikool</b>	Vaksali 4 EE 2900 Viljandi
<b>Sõudeklubi "Pärnu" Sõudekool</b>	Tööstuse 27 EE 3600 Pärnu	Direktor URMAS MÜÜR	(243) 33 533
Direktor HUGO ARTMA	(244) 31 788	Treener RUTH VAAR	(243) 33 533
Treener TATJANA JAANSON	(244) 43 797		(243) 33 476

## Toimetuselt:

# Iga numbriga paremaks!

Lugupeetud "Eesti Sõudja" lugeja!

Sinu käes on meie aastakirja kuues number. Kui veelikordselt sirvida viiendat – juubelinumbrit – ja võrrelda seda nelja eelmisega, torkab silma, et numbrist numbrisse on meie aastakiri muutunud sisult huvitavamaks ning kujunduselt kaunimaks. Eelmise numbriga kujunduse eest oleme tänuvõlgelased toimetuse noorimale liikmele Priit Varele, kelle vaevanägemine andis lugejale huvitavalt kujundatud ja lugemisele kutsuva "Eesti Sõudja" juubelinumbri.

Iga numbriga laieneb autorite kollektiiv – meie ühistöö edukuse pant. Käesolevas numbris pakub esmakordset kaastööd Mati Vilsaar – mõnusa ütlemise ja sorava tekstiga autor, oma looga FISA Masters Regatta EM-võistlustelt. Sellest numbrist leiab ka Soome Sõudeliidu häälekandja "Airo" kaastöölise Eero Koivomäki artikli maailma ainulaadsest, sõudjale püstitatud ausambast. Selle loo eest Eerole suur-suur aitäh! Toimetus kavatseb ka edaspidi võimaluse korral ja huvipakkuva materjali olemasolul teha

koostööd välisautoritega. Toimetuse tänusõnad ka kõigile teistele kaasalööjatele, sest teiepoolse osaluseta ei oleks meie aastakiri täisväärtuslik ega suudaks laiemale ringkonnale lugemishuvi pakkuda.

Toimetus vabandab "trüki- ja näpukuradikeste" pärast, mis keeletoimetaja usinale tegutsemisele vaatamata meie aastakirja lehekülgedel "kummitavad". Õnneks jääb neid iga numbriga vähemaks ning loodame kunagi ka niikaugele jõuda, et isegi kõige hoolsam ja tähelepanelikum lugeja siit enam ainsatki õigekirja viga ei leia. Esiolgu on vead tingitud veel "ülepeakaela" tormamisest, mis ei jäta keeletoimetajale aega proovieksemplari põhjalikuks kontrollimiseks.

Toimetus loodab ja usub, et käesolev "Eesti Sõudja" number leiab lugejapoolse heatahtliku vastuvõtu.

### "Eesti Sõudja" toimetus

## TOIMETUS

### Peatoimetaja:

**Hugo-Herbert Artma**

pk 333, EE0090 Tallinn,

tel. (2) 6 570 590

Voorimehe 14, EE3600 Pärnu,

tel. (244) 31 788

### Keeletimetaja:

**Virve Pillau**

### Toimetusnõukogu:

**Mihkel Klementsov**

**Peeter Mardna**

**Jaan Tuults**

**Priit Vare**

### Väljaandja:

**Eesti Sõudeliit**

Regati pst. 1, EE0019 Tallinn,

tel. (2) 6 398 675

faks (2) 6 398 653

### Trükk:

**Spin Press**

Regati pst. 1, EE0019 Tallinn

tel. (2) 6 398 734

faks 6 398 733



Tundmatud kaugused,  
tuttavad häälled.



EESTI TELEFON

...ja kaugused saavad lähedaseks



ESTABLISHED 1981