

# SÕJAASJANDUSE AJAKIRI

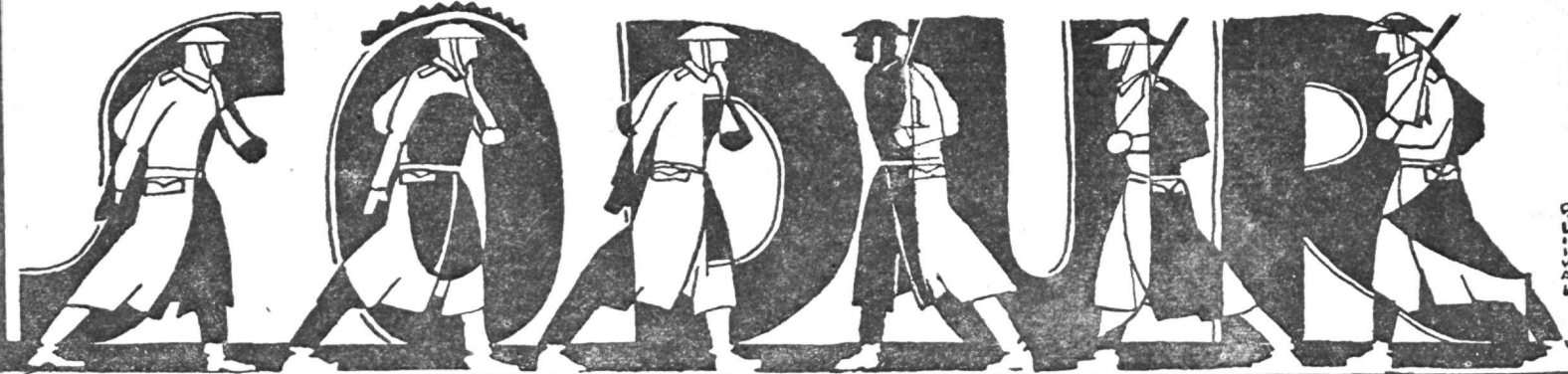

Nr. 9/10.

Kesküdalal, 14. märtsil

1928.



# „Sõduri“ talituses müügil olevate raamatute nimekiri.

Arisaka (Jaapani) süsteemilise vintpüssi kirjeldus . . . . .	25	Märklaudade paberid, suured pruunid . . . . .	25
Betoonasjandus sõjaväes . . . . .	2 50	Märklaudade paberid, väiksed kollased . . . . .	25
Distsipliin . . . . .	75	Märklaudade paberid, väiksed valged . . . . .	20
Doktriinid, printsiibid, meetodid . . . . .	25	Määrused spordivõistlusteks kaitseväes . . . . .	45
Diagramm: Eestlaste ajalugu ühes seletustabelitega . . . . .	1.95	Merevägi Vabadussõjas . . . . .	1.20
Eeskiri ratsahobuste ratsastamiseks . . . . .	65	Määrused sõjamängude korraldamiseks . . . . .	45
Gaasisõda meie oludes . . . . .	40	Madseni tabelid nr. 1 . . . . .	15
Hobune, tema hindamine . . . . .	30	Madseni tabelid nr. 2 . . . . .	25
Jalaväe määrustik, I osa . . . . .	1.—	Normaalõppemärklauad . . . . .	20
Jalaväe eeskiri, II osa . . . . .	1.—	Nurgamõõtja bussoli ja stereotoru tarvitamine . . . . .	65
Jalaväe relvade materjaalosa K. K. Madsen . . . . .	60	N. Reek: Juhi otsus ja selle kujunemine . . . . .	60
Jalaväe relvade materjaalosa 9 mm püstol „Browning“ . . . . .	40	Postkaardid „Paala lahing“ . . . . .	3
Jalaväe jagu . . . . .	30	Postkaardid „Võitjate tagasitulek“ . . . . .	3
Jalaväe taktikaliste õppuste meetodika . . . . .	1.65	Propaganda . . . . .	60
Inglise 18-n. kiirlaskja suurtüki materjaalosa . . . . .	70	Positsioonid, välikindlustustööd . . . . .	60
Käsigranaadid . . . . .	60	Parandused ja täiendused k. k. „Lewis'i“ juure . . . . .	1
Kaitseväe distsiplinaar karistuste seadlus . . . . .	35	R. K. K. A. Jalaväe lahingteenistus . . . . .	1.20
Koostöö lennuki ja jalaväe vahel . . . . .	35	Raamatute nimestik sõdurite raamatukogudele . . . . .	1.15
Kultuur selgitustöö meetodika käsiraamat . . . . .	50	Ratsasõidu õpetus . . . . .	50
Kõnd . . . . .	20	Raske kahurväe rivi määrustik . . . . .	40
Kehaline kasvatus — võimlemismängud, II vihk, liidu jalgpall . . . . .	35	Sõjaväe tervishoid . . . . .	1.65
Korv- ja võrkpalli määrustik . . . . .	35	Sõda ja õigus, sõda ning seadus . . . . .	50
Kergejõustik . . . . .	35	Sportala registreerimise kaardid . . . . .	2
3. jalaväe rügemendiga Vabadussõjas . . . . .	55	Suusatamine . . . . .	50
Kahurväe tegevus lahingus . . . . .	60	Silmamõõduline plaanistamine . . . . .	35
Kahur ja tõkkesõidu õpetus . . . . .	30	Suurtükivägi . . . . .	25
Laske-eeskiri jalaväe relvadele I vihk. Muudatused, mis seotud õppelaskmise süsteemi muutmisega . . . . .	50	Soomusrongide diviis Vabadussõjas . . . . .	2.—
Laske-eeskiri jalaväe relvadele, II vihk . . . . .	50	Soomusautod ja nende kasutamine lahingus . . . . .	1.20
Laske-eeskiri I osa . . . . .	50	Soome kaitseküsimus . . . . .	1.20
Lahing tankide toetusel . . . . .	1.50	Saksa väliskindlustuse eeskiri I ja II vihk . . . . .	1.60
Lennuasjandus . . . . .	1.50	Sildade ehitus: Kiirsillad . . . . .	50
Lewis'i (K. K.) lasketakistused . . . . .	10	Soome laskurliit. Põhikiri ja laskemäärused . . . . .	55
Lisa sõaministri käsukirja nr. 85 juure . . . . .	10	Topograafia kursus . . . . .	3.50
Maskeerimine . . . . .	80	Voinski ustav o nakasaniyah . . . . .	6.—
Moraal ja sõda . . . . .	40	Ühendatud väeliikide juhtimine ja lahing . . . . .	75
		Üldine õppekava noorte 5-kuuliseks ettevalmistamiseks . . . . .	1.—



**SISUSTIK:** J. Tõrvand. Rohkem objektiivsust ja õiglast analüüsi! — Eesti Vabariigi 10. aastapäeva puhul saadud õnnesoovi telegrammid. — E. Eesti Vabariigi 10. aastapäeva kajastusi Poola, Läti ja Soome sõjaajakirjanduses. — T. S. Eesti Vabariigi 10. aasta juubeli pidustused. — A. Traksmann. Kaitseväge kasvatuse ja väljaõppe alalt. — E. A. Kindral J. Laidoner'i mõttevahetus kaitseväge juhtidega. — J. Junkur. 44 aasta eest ja nüüd. — A. R. Kangelaste keskel. Kui vaenlane taganeb. — O. Grossbart. Sünteetiline bensiin ehk „vedelüsi“. — R. Tomback. Riikline sidevõrk ja riigikaitse. — M. Jõest üleminek jääd mõõda. Praktiline näide. — O. J. Miks suundume läände. — J. L. Uus Renault tank N. C. — mp. Aspirantide kursuse 8. lennu lõpetamise puhul. — J. K. Lelle-Papiniidu raudtee. — L. ks. Esimesed ülerrühmlised suusavõistlused Tapal 16.—19. veebr. 1928. a. — Ametlikke teateid. — Kaitseväge elu. — Vastused küsimustele. — Sport kaitseväes. — Sõjaväe kroonika. — Üleskutse ja palve. — Toimetusele saadetud kirjandus. — Õiendused. — Uusi raamatuid kindralstaabi raamatukogus.

## Rohkem objektiivsust ja õiglast analüüsi!

J. Tõrvand.

Vabariigi 10. aastapäevaks on ilmunud „Sõduris“ rida artikleid, mis tahavad anda teatud määralt ajaloolist ülevaadet ühe või teise ala kohta meie kaitseväge elus tema esimesel aastakümnel. Üks artikkel, pealkirjaga „Kümme aastat õppetööd sõjaväe õppeasutustes“, mille autoriks A. I., käsitab artikli pealkirjale vastavat ala. See artikkel tahab olla „lühike visand Sv. õppeasutuste töö ja meetodi ideelise arengu üle“. Sellejuures autor tunnustab, et „inimpõlv, kes ise loob ajalugu, ei või teda ise veel kirjutada. On loõmamas liig palju inimekirgi, mis segab erapooletut vaatlemist“. Oletame, et see nii on, ehk küll ka kaasaegsed soovi korral suudavad õigesti analüüsida rida omaaja sündmusi.

Kui lugeda A. I. artiklit, siis, kahjuks, paistab, nagu oleks autor just asunud vaatepunktile, kus hõõgamas kired. Kirgeline udu aga tõesti pimestab silmi ja nii osutub A. I. „visand“ analüüsiliselt sageli ekslikuks. Rohkem, seal on unustatud mitmed väga tähtsad tõsiasjad, mis tõdeotsijat lugejat õigest sihist kaugele viib.

Vaatleme nüüd A. I. artiklit lähemalt, püüdes roobastikku tuua väiteid eelmiste ridade tõenduseks.

Sellejuures minu ainsamaks sihiks on „Sõduri“ lugejaid lähemale tuua olukorrale, milles möödusid esimesed kümme aastat õppeasutuste töös.

Allakriipsutades ohvitseride kaadri arvulise täiendamise vajadust juba Vaba-

dussõja päevil meie oma sõjakooli kaudu, toonitab A. I., et sõjakooli õppekursuse töö „oli koopia sellele, millised olid vene sõjaaegsete lühendatud lipnikude kursuste kavad“. „Õpiti Vene määrustikke, tehti vanade reeglite järele rivi-drilli jne. Ilmasõja kogemused ja õpised ei olnud kaugeltki veel tolleaegsete sõjakooli lektoriteni jõudnud. Õpetati parema tahtmisega, mis osati, kuid õpetati nii, nagu ise oli õpitud. Kes võis tol ajal juba kahelda, et Vene ennesõjaaegsete sõjakoolide tarkuse bagaash oli ammu vananenud ja nõudis Ilmasõja õpiste korrektuuri. Et selle arusaamiseni jõuda, oli tarvis, et mööduks enne 7—8 aastat“.

Analüüeerime vähe tolleaegset meie olukorda ning sellesse ajasse puutuvaid A. I. väiteid.

Vabadussõda oli täies hoos. Tundub ohvitseride puudus. Vaja neid ette valmistada. Asutatakse oma kool, käepärast olevate oma õppejõududega. Lisaks neile need muulased, kes võisid olla tehnilistena abilistena (juhtimine ja kasvatus oma inimeste käes). Koolis õpetati, mis osati. See ei olnud aga mitte ennesõjaaegne „tarkus“, vaid just nende korrektuuridega, mis Ilmasõda esile kutsus ka Vene väes. Olgu veel tähendatud, et Vene sõjavägi kaotas Ilmasõjas nii mõnegi lahingu mitte väeliikide puuduliku väljaõppe, vaid äärmiselt saamatu kõrgema juhtimise tõttu.

# „Sõduri“ talituses müügil olevate raamatute nimekiri.

Arisaka (Jaapani) süsteemilise vintpüssi kirjeldus . . . . .	25	Märklaudade paberid, suured pruunid . . . . .	25
Betoonasjandus sõjaväes . . . . .	2 50	Märklaudade paberid, väiksed kol- lased . . . . .	25
Distipliin . . . . .	75	Märklaudade paberid, väiksed val- ged . . . . .	20
Doktriinid, printsiibid, meetodid . . . . .	25	Määrused spordivõistlusteks kait- seväes . . . . .	45
Diagramm: Eestlaste ajalugu ühes seletustabelitega . . . . .	1.95	Merevägi Vabadussõjas . . . . .	1.20
Eeskiri ratsahobuste ratsastamiseks . . . . .	65	Määrused sõjamängude korralda- miseks . . . . .	45
Gaasisõda meie oludes . . . . .	40	Madseni tabelid nr. 1 . . . . .	15
Hobune, tema hindamine . . . . .	30	Madseni tabelid nr. 2 . . . . .	25
Jalaväe määrustik, I osa . . . . .	1.—	Normaalõppemärklauad . . . . .	20
Jalaväe eeskiri, II osa . . . . .	1.—	Nurgamõõtja bussoli ja stereotoru tarvitamine . . . . .	65
Jalaväe relvade materjaalosa K. K. Madsen . . . . .	60	N. Reek: Juhi otsus ja selle kaju- nemine . . . . .	60
Jalaväe relvade materjaalosa 9 mm püstol „Browning“ . . . . .	40	Postkaardid „Paala lahing“ . . . . .	3
Jalaväe jagu . . . . .	30	Postkaardid „Võitjate tagasitulek“ . . . . .	3
Jalaväe taktikaliste õppuste metoo- dika . . . . .	1.65	Propaganda . . . . .	60
Inglise 18-n. kiirlaskja suurtüki ma- terjaalosa . . . . .	70	Positsioonid, välikindlustustööd . . . . .	60
Käsigranaadid . . . . .	60	Parandused ja täiendused k. k. „Le- wis'i“ juure . . . . .	1
Kaitseväe distsiplinaar karistuste seadlus . . . . .	35	R. K. K. A. Jalaväe lahingteenistus . . . . .	1.20
Koostöö lennukj ja jalaväe vahel . . . . .	35	Raamatute nimestik sõdurite raa- matukogudele . . . . .	1.15
Kultuur selgitustöö meetoodika käsi- raamat . . . . .	50	Ratsasõidu õpetus . . . . .	50
Kõnd . . . . .	20	Raske kahurväe rivi määrustik . . . . .	40
Kehaline kasvatus — võimlemis- mängud, II vihk, liidu jalgpall . . . . .	35	Sõjaväe tervishoid . . . . .	1.65
Korv- ja võrkpalli määrustik . . . . .	35	Sõda ja õigus, sõda ning seadus . . . . .	50
Kergejõustik . . . . .	35	Sportala registreerimise kaardid . . . . .	2
3. jalaväe rügemendiga Vabadus- sõjas . . . . .	55	Suusatamine . . . . .	50
Kahurväe tegevus lahingus . . . . .	60	Silmamõõduline plaanistamine . . . . .	35
Kahur ja tõkkesõidu õpetus . . . . .	30	Suurtükivägi . . . . .	25
Laske-eeskiri jalaväe relvadele I vihk. Muudatused, mis seotud õppelaskmise süsteemi muutmi- sega . . . . .	50	Soomusrongide diviis Vabadussõjas . . . . .	2.—
Laske-eeskiri jalaväe relvadele, II vihk . . . . .	50	Soomusautod ja nende kasutamine lahingus . . . . .	1.20
Laske-eeskiri I osa . . . . .	50	Soome kaitseküsimus . . . . .	1.20
Lahing tankide toetusel . . . . .	1.50	Saksa väliskindlustuse eeskiri I ja II vihk . . . . .	1.60
Lennuasjandus . . . . .	1.50	Sildade ehitus: Kiirsillad . . . . .	50
Lewis'i (K. K.) lasketakistused . . . . .	10	Soome laskurliit. Põhikiri ja laske- määrused . . . . .	55
Lisa sõaministri käsukirja nr. 85 juure . . . . .	10	Topograafia kursus . . . . .	3.50
Maskeerimine . . . . .	80	Voinski ustav o nakasaniyah . . . . .	6.—
Moraal ja sõda . . . . .	40	Ühendatud väeliikide juhtimine ja lahing . . . . .	75
		Üldine õppekava noorte 5-kuuliseks ettevalmistamiseks . . . . .	1.—



**SISUSTIK:** J. Tõrvand. Rohkem objektiivsust ja õiglast analüüsi! — Eesti Vabariigi 10. aastapäeva puhul saanud õnnesoovi telegrammid. — E. Eesti Vabariigi 10. aastapäeva kajastusi Poola, Läti ja Soome sõjaajakirjanduses. — T. S. Eesti Vabariigi 10. aasta juubeli pidustused. — A. Traksmann. Kaitseväe kasvatus ja väljaõppe alalt. — E. A. Kindral J. Laidoner'i mõttevahetus kaitseväe juhtidega. — J. Junkur, 44 aasta eest ja nüüd. — A. R. Kangelaste keskel. Kui vaenlane taganeb. — O. Grossbart. Sünteetiline bensiin ehk „vedelüsi“. — R. Tomback. Riikline sidevõrk ja riigikaitse. — M. Jõest üleminnek jääd mõõda. Praktiline näide. — O. J. Miks suundume läände. — J. L. Uus Renault tank N. C. — -mp. Aspirantide kursuse 8. lennu lõpetamise puhul. — J. K. Lelle-Papiniidu raudtee. — L-ks. Esimesed üleriiklised suusavõistlused Tapal 16.—19. veebr. 1928. a. — Amellike teateid. — Kaitseväe elu. — Vastused küsimustele. — Sport kaitseväes. — Sõjaväe kroonika. — Üleskutse ja palve. — Toimetusele saadetud kirjandus. — Öiendused. — Uusi raamatuid kindralstaabi raamatukogus.

## Rohkem objektiivsust ja õiglast analüüsi!

J. Tõrvand.

Vabariigi 10. aastapäevaks on ilmunud „Sõduris“ rida artikleid, mis tahavad anda teatud määral ajaloolist ülevaadet ühe või teise ala kohta meie kaitseväe elus tema esimesel aastakümnel. Üks artikkel, pealkirjaga „Kümme aastat õppetööd sõjaväe õppeasutustes“, mille autoriks A. I., käsitab artikli pealkirjale vastavat ala. See artikkel tahab olla „lühike visand Sv. õppeasutuste töö ja meetodi ideelise arengu üle“. Sellejuures autor tunnustab, et „inimpõlv, kes ise loob ajalugu, ei või teda ise veel kirjutada. On lõõmamas liig palju inimekirgi, mis segab erapooletut vaatlemist“. Oletame, et see nii on, ehk küll ka kaasaegsed soovi korral suudavad õigesti analüüsida omaaja sündmusi.

Kui lugeda A. I. artiklit, siis, kahjuks, paistab, nagu oleks autor just asunud vaatepunktile, kus hõõgamas kired. Kirgede udu aga tõesti pimestab silmi ja nii osutub A. I. „visand“ analüüsiliselt sageli ekslikuks. Rohkem, seal on unustatud mitmed väga tähtsad tõsiasjad, mis tõdeotsijat lugejat õigest sihist kaugele viib.

Vaatleme nüüd A. I. artiklit lähemalt, püüdes roobastikku tuua väiteid eelmiste ridade tõenduseks.

Sellejuures minu ainsamaks sihiks on „Sõduri“ lugejaid lähemale tuua olukorrale, milles möödusid esimesed kümme aastat õppeasutuste töös.

Allakriipsutatades ohvitseride kaadri arvulise täiendamise vajadust juba Vaba-

dussõja päevil meie oma sõjakooli kaudu, toonitab A. I., et sõjakooli õppekursuse töö „oli koopia sellele, millised olid vene sõjaaegsete lühendatud lipnikude kursuste kavad“. „Õpiti Vene määrustikke, tehti vanade reeglite järele rivi-drilli jne. Ilmasõja kogemused ja õpised ei olnud kaugeltki veel tolaegsete sõjakooli lektoriteni jõudnud. Õpetati parema tahtmisega, mis osati, kuid õpetati nii, nagu ise oli õpitud. Kes võis tol ajal juba kahelda, et Vene ennesõjaaegsete sõjakoolide tarkuse bagaash oli ammu vananenud ja nõudis Ilmasõja õpiste korrektuuri. Et selle arusaamiseni jõuda, oli tarvis, et mõõduks enne 7—8 aastat“.

Analüüserime vähe tolaegset meie olukorda ning sellesse ajasse puutuvaid A. I. väiteid.

Vabadussõda oli täies hoos. Tundub ohvitseride puudus. Vaja neid ette valmistada. Asutatakse oma kool, käepärast olevate oma õppejõududega. Lisaks neile need muulased, kes võisid olla tehnilistena abilistena (juhtimine ja kasvatus oma inimeste käes). Koolis õpetati, mis osati. See ei olnud aga mitte ennesõjaaegne „tarkus“, vaid just nende korrektuuridega, mis Ilmasõda esile kutsus ka Vene väes. Olgu veel tähendatud, et Vene sõjavägi kaotas Ilmasõjas nii mõnegi lahingu mitte väeliikide puuduliku väljaõppe, vaid äärmiselt saamatu kõrgema juhtimise tõttu.

Vene väljaõppega Eesti sõdur, tubli Eesti juhtimise all, õige pea kihutas vaenlase välja kodumaa piiridest. Rohkem — ta edukalt võitles ka Landeswehri vastu, kus valitsesid Saksa sõjaväe Ilmasõja kogemused. Kes aga tahaks tõendama tulla, et sakslased halvasti võitlesid? Võttes osa Ilmasõjast, omas ka Vene vägi rida kogemusi, mis täiendasid ennesõjaaegset väljaõpet, mis üksikutes väelikes küllalt kõrgel seis. Sõjakogemusi kasutati ära just lipnikute koolides. Ja need kogemused kasutati ära ka meie noores sõjakoolis — nii kuidas osati. See ei olnud mitte „ennesõjaaegse“ „tarkuse bagaashi“ puhul kujul sisetuupimine, vaid siiski midagi muud. Arusaadav, et hästi õpetada, et teadlikult kasutada kogemusi ja õpiseid, peavad olema vastavalt kvalifitseeritud õppejõud ja rikkalikud oma d õppeabinõud. Ei seda ega teist meil polnud.

Kui A. I. oleks omas artiklis lihtsalt märkinud faktidega eelpool kirjeldatud olukorda, siis poleks mina lugejat tülitanud selle olukorra valgustamisega. Kuid A. I. annab oma artiklile sarnase maitse, nagu oleks meie sõjakool juba oma algpäevil käinud eluvõõrast rada . . . ning alles nüüd — 7—8 aasta pärast, on jõutud välja õigele teele!? See on väga julge väide — ja ühtlasi ebaõige. Selle tõenduseks olgu A. I. enese sõnad: „Ka Öhtu-Euroopa riigid ei suutnud otsekohe peale sõda ümbertöötada ja ellu viia oma Ilmasõja õpiseid ja kogemusi.“ Kuis pidi siis vastündinud ja kibedat võitlust pidav Eesti sõjavägi kohe kõrgemale jõudma, kui vanad sõjaväed oma ääretuma õppekaadriga ja rikkalikku võimalustega?

Üle minnes õppetöö arengu vaatlemisele rahuajal, märgib A. I., et sellejuures möödapääsematult kerkivad üles küsimused: kaadri suurus, tema vaimline ilme, kaadri ja eriti ohvitserkonna ettevalmistus . . . Kes peab olema meie sõjaväe kasvataja ja suuna näitaja? Kust ammutada neid teadmisi, kogemusi, mida edasi anda meie noorele ohvitserkonnale sõjakoolis?

A. I. vastus nendele küsimustele on väga kurb: meie jällegi ei pääsenud kaugemale, kui Vene shabloonid ja rutiin ning et õppe- ja kasvatustöö juure kogunesid inimesed, kes rahvuslikult võõrad ja teaduslikult vananenud. Nii olevat 1920. a. tekkinud reaktsioon õppe- ja kasvatustöös. Seda oma väidet põhjendab A. I. järgmiselt:

Eesti sõjavägi on olnud võitja sõjavägi. Olevat aga ajalooline tõde, et võitja kannatab pärast võidurikast tööd ühe suure pahe all — ta ei suutvat kriitika ega ümberhindamise alla võtta omi tegevuse printsiipe, väljaõpet ja meetode. Sõda võidetud — järelkult, kodu on korras. Võideti Vabadussõjas selle tarkuse tagavaraga, mis saime vene sõjakoolidest. Ka Öhtu-Euroopast polnud veel midagi laenata. Paratamatu olukorra tõttu võetaksegi siis aluseks vene shabloonid. Pealegi, et leidis vene sõjareiteadlasi, keda ära kasutati odava tööjõuna. Kõige selle tõttu 1920—1921—1922 aastad olevat kujunenud „reaktsioonilisteks aastateks“. Nii A. I.

Mina ei mõtlegi tõendama tulla, et mõnede venekeelsete lektorite võtmine sõjakooli normaalne oli. Kuid olukorra paratamatus sunnib mõnikord leppima nii mitnegi ebanormaalsusega. Nii näeme veel tänapäev, et meie riigi vaimlises tsentrumis — Tartu ülikoolis — on küllalt võõrakeelseid õppejõude. Sarnase „ebanormaalsusega“ võidi mõni aeg leppida ka meie õppeasutuste algpäevil, sest puhas õppetöö, s. o. teadmiste üleandmine, on ikkagi vähenõudlikum rahvuslikus mõttes, kui kasvatustöö. Viimasel alal on aga meie õppeasutustes alati olnud ainult omad juhid.

Eelmise põhjal tahtmata peame küsima, kelle ja mille vastu näeb A. I. aastatel 1920—1922 reaktsiooni? Tehti mis mõisteti ja ka „läänest polnud midagi laenata“ (A. I. arvamise järele). Ja kui nüüd neid aastaid nimetada reaktsioonilisteks, siis see iseloomustus ei kannata välja kõige kergematki arvustust. Kus tehakse mis mõistetakse, seal on püüdmine edasi. Ja et meil tõesti edasi püüti, tõendavad kõige paremini järgmised tõsiasiad: juba 1921. a. ilmub meie jalaväe määrustik, mis tähtsama väeliigi tehnilise tegevuse rajab just Ilmasõja kogemustele. Mäletan veel väga selgesti neid vaielusi, mis kõlasid poolt ja vastu enne määrustiku vastuvõtmist. Samal aastal ilmus ka kol. Reeki (praegu kindral ja sõjaminister) „Lahingjuhatus“, kus toodud palju põhimõtteid Ilmasõja (ja ka Vabadussõja) kogemuste varal. Edasi — 1921. a. määratakse kol. Reek õppeasutuste inspektoriks, kes ühtlustab ja suunib kogu õppetööd õppeasutustes selles sihis, mis meie oludele vastab (tema kinnitamisele kuulusid kõik õppekavad). Kui õppetööga kokku puutuvad sarnaselt edumeelselt ja



erksalt mõtlevad inimesed, nagu oli kol. Reek, kuis saab siis kõneleda reaktsioonist õppetöös? Seda enam, et rahuaegne kõrgem juhatus alati on püüdnud meie oludes saavutada maksimum tagajärgesid.

Minule paistab, et Eesti sõjaväe kohta küll ei ole maksev „ajalooline tõde“, et võitja sõjavägi ei suuda kriitika ega ümberhindamise alla võtta oma tegevuse printsiipe. Meil on alati käidud otsimise ja edu rada, vaatamata äärmistele raskustele (õppejõudude ja abinõude puudus, üldine ainepuudus jne.). Kui võtta A. I. poolt pakutavat „tõde“ igal juhtumisel tõena, siis peab väga skeptiliselt võtma ka seda tööd, mis tehakse võitjate — liitlaste vägedes. Ometi otsime seal valgust, abiks oma enese teadmistele ja kogemustele.

Kui jagada A. I. väiteid eelpool nimetatud „ajaloolise tõe“ kohta, siis lihtsa loogika varal jõuame väga kahemõttelise ning varjuheitva seisukorraneni, kus tahtmata võib küsida — kas on õige, et Läänes püüame täiendada oma sõjalist haridust? Seda enam, et oma väljendust A. I. pakub lugejale korduvalt. Ning tugenedes sellele „ajaloolisele tõele“, tuleb ta ka otsusele, et 1920.—1922. aa. on olnud ajaks, mil esile tuleb ideoloogia pankrot. Ei olevat mõistetud enam tahta!? Oletame, et seda võis tunda (A. I. järele) meie rahva keskel. Sõjaväes seda aga küll ei olnud. Seal alati otsiti ja loodi ka uusi omapäraseid, meie olude kohaseid tõekspidamisi. Sõjaväes alati rühiti edasi.

Et see nii on, näitab kõige kujukamalt meie oma kõrgema sõjakooli avamine juba 1921. a. (üks „reaktsiooni“ aastatest!). Mäletan väga hästi neid muresid ja omavahelisi mõttevahetusi, mis enne seda olid meie kõrgemal väejuhatusel. Juba algusest peale on meie kaitseväe juhtivates ringkondades alati valitsenud vankumata arusaamine, et arvuliselt väikseid jõude võib kaaluvamaks teha kaadri tubliduse läbi. Tublidus ei tule aga iseenesest vaid kavakindla ja kestva töö kaudu, kusjuures iga ohvitser vastavalt oma teenistusastmele, on ühel ja samal ajal õpetaja ja õpilane. Tähendab, et hästi õpetada, peab iga ohvitser oma teenistusastme ja ülesannete kohaselt kõigepealt ise küllaldaselt ettevalmistatud olema. Kui nüüd meie meele tuleme aega otsekohe pärast Vabadussõda,

siis näeme, et kogu meie ohvitserkonna ettevalmistus rahuaaja tööks (s. o. õppe- ja kasvatustööks) oli puudulik. Eriti suur puudus oli aga kõrgema haridusega ohvitseridest, sest tegevasse teenistusse jäid neist mõned üksikud. Samal ajal — rõhub teadmine, et kaitseväe ülesanne rahuajal on just alaline õppimine. Selles mõttes elu nõuab äärmist pingutust. Teiselt poolt aga on äärmine puudus kvalifitseeritud õppejõududest. Kuid — raskustest peab üle saama. Kogu meie tolleaegne olukord ei võimaldanud kutsuda õppejõude Läänest, mille tõttu tööle kõrgema kooli asutamiseks tõmmati oma jõud. Arusaadav, et sarnase otsuse tegemine nõudis suurt vastutustunnet, sest kõrgemast koolist pidid edaspidi tulema need uued jõud, kes võivad asetada muulsi kogu meie õppeasutuste võrgus ning ka haritud jõud kesk-asutuste ja staapide töö jaoks. Küsimust kaaluti igakülgselt. Lõpuks kõik need ülemad, kellel oli sõna kaasa rääkida, tulid arusaamisele, et kõrgem kool peab avatama kohe ja meie oma inimeste juhatusel, juure tõmmates neid endise Vene väe eriteadlasi, keda saatus oli paisanud Eestisse. Meie oma jõududel ja ka kopiteeritud Vene eriteadlastel olid seljataga rikkalikud sõjakogemused ning laialdane teoreetiline ettevalmistus Vene kõrgemates koolides. Kui neis koolides igakord töömeetod polnud õige, siis ei saa aga keegi tõendama tulla, et seal vähe õpiti, vähe tööd tehti. Laialdane teoreetiline ettevalmistus korregeeriti kestva sõjapraktikaga ja sellepärast meil oli põhjust arvata, et saame hakkama õppetööga kõrgemas sõjakoolis.

Ja nii algabki varasügisel 1921. a. töö selles koolis. Kevadel 1923 tuleb kõrgemast koolist esimene lend. Varsti neist mõned hakkavad tööle lektoritena sõjakoolis ja mitmesugustel kursustel. A. I. nimetab neid „vaimlisteks pioneerideks“ meie õppeasutuste õppetöös, kes ei olevat leppinud koolitarkuse bagaashiga, vaid uue sõjakirjanduse kaudu olevat püüdnud oma teadmisi täiendada.

Need A. J. väited on väga huvitavad käesoleva teemi kohaselt ja nimelt: esimene lend viibis kõrgemas koolis umbes 20 kuud. Koolis nad töötasid taktika alal kol. Reeki, kol. T. ja kindral Lebedevi juhatusel all. Õpilastele püüti anda neid teadmisi, mis õpilaste eneste ettevalmistuse ja meie üldiste võimaluste juures kättesaadavad olid.

Ja, töömeetod ei olnud kõigiti sarnane, nagu seda ta on kõrgemas koolis praegu. Kuid tööd tehti intensiivselt. Õpilased said kõrgemas koolis nende teadmiste osaliseks, missugused olid nende õpetajatel. Ja kui A. I. nimetab esimest lendu vaimlisteks pioneerideks, siis loogika küsib kohe — kuidas see võimalikuks? Vastus võib olla üks: ainult selle tõttu, et nad võrdlemisi lühikesel kursustel viibimise ajal said olude kohaselt tõsise ettevalmistuse ning et kool suutis neile sisseistutada otsimise vaimu ja tööhimu. Ja seda suudeti A. I. „reaktsioonilistel“ aastatel, „suikudes“ võidurikka sõja loorberitel!

Siin kohal olgu tähendatud, et meie kaitseväes tol ajal tõesti leidis elementi, kes eitas õppimise vajadust. Sarnased elemendid sagedasti töötasid vastu kesk-asutuse kavatsustele. Mitte arusaades sõjaväe rahuaegsetest ülesannetest ning olles läbiimibunud sõjaaegse lõõgimise vaimuga, osutus see element just pinnaks, kust väljakasvasid ülesastumised õndsas „Valve“ stiilis. Võin julgesti tõendada, et sarnaste ülesastumiste põhjuseks polnud mitte õppetöö meetodid, vaid kohati äärmuseni arenenud rahvuslik sallimatus ning pärastrevolutsiooniga üldine käremeelsus, mille järelalusena hakati kallale kippuma isikutele, kes õpetöö alal tegevad olid.

Erilist nurinat tekitas venekeel ja venekeelsed õpejõud, ehk küll suurem osa kaimema peaga ohvitseride suutis hinnata ka nende heatahtlikku ja lojaalset tööd. Igatahes nüüd, kus meie oleme välja jõudnud täiesti eestikeelse kursuse juurde kõrgemas koolis, poleks meil põhjust tänamata olla inimeste vastu, kes jõudu mööda on kaasaaidanud meie noore kaitseväe kaadri õpetamisel, olgugi, et nad tegid seda meile võõras keeles. Ja nii mitmedki „käremeelsed“ pärast ühe või teise kursuse lõpetamist on tõendanud, et kui neil oleks Vabadussõja ajal olnud laiem ettevalmistus, siis nii mitmedki asjad oleks palju paremini korda läinud.

Olgu kuidas on, kuid 1920—1921—1922. aastatel, mida A. I. nimetab „reaktsioonilisteks“ ja „ideelise pankroti“ aastateks, tehakse meil suurt loovat tööd. Selle töö juures tuleb ilmsiks, missuguste suurte raskustega on seotud õppeala korraldamine noores sõjaväes. Kui see, mis kätte võidetud ja käima pandud, ei rahulda üht osa õpilasi, siis ta ei rahuldanud ka juhtivaid isikuid. Neis küseb otsus järk-

järgult anda täiendavat kõrgemat haridust väljamaal meie ohvitseridele, kes selleks vastavat valmisolekut avaldavad. Kuhu saadeti õppima meie ohvitserid? Otsuse määrasid Ilmasõjas võitjad (rõhutan seda eriliselt) väed ja mõned poliitilised kaalutlused. Nii siis — kui Prantsusmaa võtab vastu meie ohvitserid, saadame sinna. Otsus tehtud, hakatakse ettevalmistama tema elluviimist. Lõpuks jõutaksegi nii kaugele, et Prantsusmaalt saabub nõusolek reserveerida meie jaoks Prantsuse kõrgemas sõjakoolis üks koht. Esimesena kandidaadina osutub tolleaegne kol. Reek, kes 1923. a. sügisel ka Prantsusmaale sõidab. A. I. nimetab seda sündmusest sarnaseks, mis „esialgu nagu tähelepanematuks jääb.“ Ja, nii ta võis olla kaitseväe laiemates kihtides, kuid mitte seal, kus lasus kohustus hoolitseda selle eest, et Lääne kultuurriikide kogemusi sõjakunsti arengu alal ära kasutada. Selles sihis on ka edaspidi käidud ning tänapäev need ohvitserid, kes oma haridust täiendanud väljamaal, moodustavad silmapaistva osa meie uues lektorikonnas. Kuid kõrvuti nendega edukalt töötavad ka need, kes on saanud hariduse meie omas kõrgemas koolis.

Mis olemis meie peajasjalikult ammutatud väljamaalt? Korrektiivse õpetöö meetodides, tuues kogu seda tööd niipalju kui see võimalik meie oludes lähemale elule. See on suur saavutus ning kroonib möödunud aastatel kordasaadetud tööd õpetöö korraldamise alal. Ta ühtlasi veel kord ka näitab, et meie sõjaväes ialgi pole olnud ajajärku, kus puhatakse võidurikka sõja loorberitel, unustades kohustused tuleviku vastu.

Asjata püüab A. I. näidata meile „reaktsiooni“ aastaid (1920—1922), siis „muhenemise ja otsimise“ aastaid (1923—1925) ning lõpuks „murrangu“ aastaid (1926 kuni 1927). Võib olla, välisefektide mõttes sarnaseks jaotamiseks leidub mõnda põhjust, kuid sisuliselt olemis üleelanud ainsama perioodi, mille kestvusel vankumata on käidud kord ülesmargitud sihis — luua meie kaitseväele ajakohaselt ettevalmistatud kaader. Selles sihis tuli käia samm-sammult, igakord rehkendades konkreetsete võimalustega.

Roobastikku õpetööga on käinud kasvatus töö. A. I. selle kohta tähendab, et ka siin on olnud ideelist loidust, passiivsust, et see töö on olnud võõraste palgaliste käes. Kui viimast, nagu eelpool juba märkinis, võiks lugeda



osaliselt õigeks õppetöö kohta, siis kasvatusala kohta on sarnane väljendus hoopis ekslik, sest kõik koolide ja kursuste ülemad ning rivi-kaader on olnud alati ohvitserid meie omast rahvusest. Ja meie kasvatamise ideoloogia on alati läbi põimitud olnud kõige sügavamast kohusetundest oma kodumaa ja rahva saatuse vastu. Seda kujukalt näitasid 1. detsembri sündmused. Igatahes, kui 1926—1927 aastaid õpetöö alal võib teatud ulatuses nimetada murrangu aastateks, siis kasvatuslikes ideoloogias kuidagi mitte. Kui tahate, võib siin vast kõneleda suurendatud nõudmistest ja otstarbekohasematest võtetest kasvatustöödel.

Eelmised read ei ole kirjutatud mitte poleemikaks, vaid ainult selleks, et A. I. artiklis puudutatud küsimusi valgustada reaalse elu seisukohalt möödunud aastatel. Need read on teatud määral täienduseks A. I. „visandile” meie õpeala arenemise üle. Reaalne elu loob olukorrad, kus meie kõrgemad püüdmised mõnikord kapituleerivad raskuste ees. Mõnikord tahame ja julgeme üle oma võimete. Kui juhtuvad siis pettumused ning liikumine pole mitte küllalt kiire, siis on ka loomulik „kirdede lõõmamine”, mis ei soodusta sündmuste arengu objektiivset analüüsimist.

Kuid objektiivsuse ja õigluse poole peame alati püüdma, et tõdeotsivat lugejaskonda tõele lähemale suunida.

## **Eesti Vabariigi iseseisvuse 10. aastapäeva puhul saabusid sõjaministri ja kindralstaabi ülema nimele järgmised õnnesoovi telegrammid:**

1.

**Sõjaministrile.**

Eesti iseseisvuse 10. aastapäeva puhul palun vastu võtta ja edasi anda minu ja Läti armee nimel kuulsusriikka Eesti sõjaväele kõige südamlikumad õnnesoovid. Olgu meie ühised võitlused mõlema rahva iseseisvuse eest vendluse kestvuse ja edaspidise arenemise pandiks.

**Kindral KALNINGS,  
Läti sõjaminister.**

2.

**Sõjaministrile.**

Eesti vabariigi iseseisvuse 10. aastapäeva puhul palun vastu võtta, härra kindral, kaunimaid õnnesoove ja neid edasi anda kogu kaitseväele.

**LAHDENSUO,  
Soome sõjaminister.**

3.

**Sõjaministrile.**

Eesti ja Soome vennasrahva ühisel rõõmupühal palun Teid, härra kindral, vastu võtta ja edasi anda parimad õnnesoovid Eesti vaprale sõjaväele iseseisvuse 10. aastapäeva puhul.

**Soome ülemjuhataja  
AARNE SIHVO.**

4.

**Sõjaministrile.**

Eesti iseseisvuse 10. aastapäeva puhul saadan südamlikumad tervitused Teile ja Eesti sõjaväele, kel niipalju teeneid meie kahe riigi iseseisvuse saavutamisel.

**Läti armee juhataja k. t.  
kindral PENIKIS.**

5.

**Sõjaministrile.**

Eesti iseseisvuse 10. aastapäeva puhul saadan Teie ekszellentsile Poola sõjaväe parimad tervitused ja õnnesoovid kuulsale Eesti kaitseväele.

**Poola kindralstaabi ülem  
kindral PISKOR.**

6.

**Kindralstaabi ülemale.**

Eesti iseseisvuse 10. aastapäeva puhul palun vastu võtta minu südamlikumad õnnesoovid ja neid edasi anda Teie kindralstaabile ja kogu Eesti sõjaväele.

**Kindral PENIKIS,**

Läti armee juhataja k. t.

7.

**Kindralstaabi ülemale.**

Palun vastu võtta Poola Kindralstaabi ohvitseride nimel parimad õnnesoovid Teile, härra kindral, ja Teie Kindralstaabi ohvitseridele Eesti iseseisvuse 10. aastapäeva puhul.

**Kindral KUTRZEBA,**

Poola Kindralstaabi ülema abi.

8.

**Kindralstaabi ülemale.**

Eesti iseseisvuse 10. aastapäeva puhul saadan oma südamlikumad õnnesoovid, mida palun edasi anda Teie Kindralstaabile.

**Kindral KALEIS,**

Läti Kindralstaabi ülem.

9.

**Sõjaministrile.**

Kahetsedes, et ei saa osavõtta pidustustest, palun vastu võtta Rumeenia sõjaministrilt ja minult südamlikke tervitusi Teie vahvale sõjaväele.

**Kolonel NICOLAESCO,**

Rumeenia sõjaväe esindaja.

10.

Taani relvade vabrik „Dansk Rekybriffel Syndikat“ poolt, peale õnnesoovi 10. aastapäeva puhul saadeti kingitusena pronksist valmistatud sõduril kaju, relvastatud kuulipildujaga „Madseniga“.

11.

**Sõjaministrile. (Kiri).**

Härra Minister, lubage minule Eesti rahvuspüha puhul Teile esitada minu südamlikumad õnnesoovid ja Teile väljendada minu kõige elavamaid ja südamlikumaid soove Teie kodumaale, Teie vahvale sõjaväele ja Teile enesele. Ma pean Teile, härra minister, tähendama, et vaatamata meid lahutavale kaugusele ma olen alati südames Teie kõikidega ja Teie kodumaaga, mida ma olen omale kohuseks teinud paremini tundma õppida ja ka paremini armastada. Võtke vastu, härra minister, minu kõige kõrgema austuse tunnustus ja kõige sõbralikumad õnnesoovid.

**BONN**

**Commandant,**

endine Prantsuse sõjaväe esindaja Eestis.

12.

**Kindralstaabi ülemale.**

Kahjuks puudub mul võimalus isiklikult osa võtta Eesti iseseisvuse kümneaasta pidustustest. Palun vastu võtta mu parimad õnnesoovid selle pidupäeva puhul ja edasi anda mu õnnesoove Teile alluva staabi härradele ohvitseridele.

Riia, 21. II 28.

SSSR sõjaväe esindaja Balti riikides

**SUDAKOV.**



Vabariigi 10. aastapäev 24. veebruaril 1928.



*Poola ja Soome delegatsioonid Vabariigi pärjapanekul Eesti Vabadussõjas langenud sõdurite hauale Tallinna Juhkentali sõjaväe surnuaial.*

## Eesti Vabariigi 10. aastapäeva kajastusi Poola, Läti ja Soome sõjaajakirjanduses.

Meie riigi 10. aastapäeva pühitsemisest, meie suurimast senistest pidupäevadest, võtsid eriti südamlukult osa Poola, Läti ja Soome, saates pidustustele 24. II-ks Tallinna delegatsioonid tähtsate riigimeestega eesotsas. Kas tuksuvad meile veel soojalt nende südamed kellega 1918. kuni 1920. koos võitlesime ühise vaenlase vastu, nende südamed kelle edu ja ebaedu siis olid üksteise südamele nii lähedal?

Kauge ajaloo kestel ja viimastel lahingväljadel loodud sõprus ei ole jahtunud, vaid süvenenud südames ja küpsenud mõistuses...

Seda tõendab eriti meile jõudnud meie sõprade sõjaajakirjandus.

Suure Poola rahva sõjanduse päeva-leht „Polska Zbrojna” 24. veebruari number on ilmunud suures 16 leheküljelises erakordselt piltidega ilustatud kaustas. Valdavam osa selle numbrisisust on pühendatud Eestile. Lehe esiküljel on meie Riigivanema hra J. Tõnissoni pilt ja „Polska Zbrojna” peatoimetajalt hra W l a d y s l a w L u d w i k

Ever'tilt kirjutatud alljärgnev Poola ja eestikeelne juhtkiri:

### **W kruzy serc.**

Südamede põhjas.

Ilmasõja ajal, suurriikide võimu krampliku raugemise viimseil päevil, 694 aastat pärast Paala lahingut, nimelt 24. veebr. 1918. a. kuulutati välja Eesti iseseisvus.

Laial ilmategel, mis viis mererannast põhja-ida Euroopa sisemusse, teel, mis viis Balti ranna merevaigurikastele lainele, asus võitja, vapper, visahingeline Eesti rahvas ning hoolimata voolavast verest ja toodud ohvritest kaitses aastasadu omal jõul isamaad.

Möödus veerand aastasada ägedaid võitlusi, hirmuäratavaid lahinguid, vahetpidamatuid veriseid jõupingutusi ordu-rüütlitega, kuni saksa jõu surve all paendus ja langes Eesti rindade kaitsemüür, mattes oma alla eestlaste vabaduse.

Eestlaste iseseisvus ja rippumatus muutus aina mälestuseks. Ei, vabadus ja iseseisvus peitis end terveteks aastasada-

deks eesti südameste põhja, toites end usu ja lootusega, et peaaegu seitsme aastasaja järele — võrsuda ülitoredaks lilleks.

Ning seitse aastasada orjust, seitse aastasada vahetpidamatut, igapäevast võitlust võõra raassi võimuga, võõra kultuuriga, võõra keelega, seitsesada aastat vastolu, päev-päevalt, tund-tunnilt kõikvõimsa võitja ülivõimuga. Ainult tugeva vaimuga rahvas suudab sellele vastu panna. On tarvis kindlaid südameid, mis suudaksid seitsme aastasaja jooksul alal hoida vabaduslille, tarvis murdmatuid hingi, et seitsmesaja aasta järele, kümnete orjuses sündinud, elanud ja surnud inimpõlve järele suudaksid elustada omi aateid ajajärgul, mil ehitati vabaduse püha tempel.

Sellise kindla südame, sarnase vastu pidava keha, sarnase murdmatu hinge omas Eesti rahvas.

1224. aastast 24. veebruarini 1918. a. oli iga päev igale eestlasele võitlusepäevaks vaenlasega, iga lävi neile kindluseks, iga talu toeks, iga mõte kaljuks.

Seitsesada aastat alandatud, võidetud ja seotud. Seitsmesaja aasta jooksul jõi eesti rahvas oma eneste südameste rahvustunde viina, et siis lõpuks tõsta võidulipud poegade verest imbunud Isade maal.

Poola rahvast ühendab Eestiga nii mõnigi ühine side — ja nende seas pole viimasel kohal, olgugi vahest väliselt tähtsusetu, kuid siiski nii võimsad, need, millelega on seotud rahvaste südamed, et elada, võidelda ja surra vabaduse eest. See ühine ideaal meile ja nendele — s. o. meile ja nendele ühine armastus vabaduse vastu, — löi katkestamatu sümpatii ja sõpruse lõnga meie vahel, viskas kuldse silla, millel end kohtavad meie südamed ja meie hinged...

Poola, kelle südametunnistust ei musta ühegi rahva vabaduse allasurumine, saab kõige paremini aru rahvast, kes oma südamepõhjas aastasadasid alalhoidis vabaduse.

Täna sel päeval pühitseb Eesti rahvas oma uuestisünni 10. aastapäeva, oma triumfi raske saatuse üle. Sellel päeval saadame ka meie hallsinise Visla kallastelt vaprale Eesti rahvale vendluse ja sõpruse läkituse.

Rahvuspüha päeval, päeval, mil 10 aastat tagasi triumfeeris aade elu ükskõiksuse üle, ei tahaks meie tegemist teha politikaga. Aga rõõmus täna ei peaks silmi sulguma homsete teadmatute võimaluste ees — eriti aga, kui nad möödu-

nud orjuse pisarais pestud olid. Eesti rahvas näitas, et ta suudab oodata ja loota, näitas, et ükski võim ei suuda murda ta poegade südameid. Ja kui siiski ähvarduse vaim Eesti selgele taevale peaks ilmuma, kui kellegi ahned käed ulataksid Baltimere kallastele, kellegi maadvõtete tahe ähvardaks Eesti vabadust — siis ta kõrval seisaks Poola.

Wladislaw Ludwik Evert.

Samas „P. Zbrojna” numbris leiame Eesti kohta veel järgmisi kirjutusi:

Poola saadikult Eestis hra Charwat'ilt „Ülevaade Eesti 10. aastast riiklisest elust”.

Eesti Charge d'affaires Poolas hra Artur Hamanilt „Eesti ja Poola”.

Brigadi kindral T. Kutrzeba „Eesti vaim”.

Kindral J. Tõrvand „Jooni Eesti kaitsejõudude arengust”.

Eesti kaitseväge esindaja Poolas L. Jacobsen: „Poolas ja poolakatega”.

Major E. Ahman „Eesti sõja ajaloo lühike ülevaade”.

Endine Poola sõjaväge esindaja Eestis Wiktor Tomir Drymmer: „Mõni sõna Eestist”.

Major J. Maide „Eesti omakaitse — Kaitseliidu — organisatsioonist”.

Wieslaw Tomaszewski: „Eesti haridusoludest”.

Stefanja Jerwiczowa „Eesti literatuurist”.

S.: „Eesti ajakirjandusest”.

M. J.: „Eestikunstist”.

J. Stepanovski: „Eesti teater”.

N. O. „Eesti rahvustundest”.

„Eesti kõrgemate sõjaväelaste auastmes ülendamisest” j. t.

Toodud artiklite loetelust on näha, kui laialt ja igakülgselt käsitab „P. Zbrojna” Eestit ta 10. sünnipäeval.

Läti sõjaväe häälekandja, igapäev ilmuv „Latvijas Kareivis” on, alates 24. II. 1928 Eestile ja Eesti sõjaväele pühendanud rea pikemaid artikleid ja avaldanud hulga pilte meie kaitseväest ja ta juhtidest. „L. Kareivis” nr. 48. — 28. II. 1928 on Dr. Alfr. Bilmans'ilt kokkuvõtte Eesti 10. aastapäeva pidustustest, illustreeritud rikkalikult piltidega. Kõiki-

*Pärjapanekul Vabadussõjas langenud sõdurite hauale.*

*Vasakult alates: Poola saadik Eestis minister F. Charwat, Poola välisministeeriumi idaosakonna juhataja abi härra Raczinski, Poola delegatsiooni juht Vabariigi 10. a. pidustustel prof. Makovski, Soome saadik Eestis minister A. Vuorimaa, Soome delegatsiooni juht minister K. Jutila.*

des artiklites, mis toodud meie liitlase kaitseväe häälekandjas, tundub südamliselt sügav sõprus ja rõõm, nagu meilgi meie suure pidupäeva puhul.

Meie vennasrahva Soome sõjaajakirjandusest „Suomen Sotilas” nr. 8—9. — 1928 ja „Hakkapeliitta” nr. 9 — 1928 on avaldanud rea artikleid ja pilte meie Vabariigi 10. aastapäeva puhul.

Pikemaid kirjutusi „Suomen Sotilas'es” on Vilho Helanen'ilt „Eesti

vabaduskoidikul”, siis kokkuvõtte „Eesti kaitseväe arengust peale Vabadussõda”.

„Zolnierz Polski” nr. 8. — 19. II. 28 on pühendatud Eesti 10. a. juubelile.

„Hakkapeliitta” nr. 11 — 10. III. 28 toob pildis rikkaliku ülevaate Vabariigi 10. aastapäeva pidustustest Tallinnas.

\*

Sõnad, mis tulevad südamest, võidavad südameid ja kantakse edasi südame kaudu põlvest põlve. E—

## Soome külalised Eesti pidustustest.

### Hea korraldus, kõrge kultuur.

Helsingist, 29. veebr. Soome delegatsioon Eesti juubelipidustustelt jõudis aurik „Vellamoga“ tagasi Helsingi. Delegatsiooni liikmed on oma jutuajamisel Soome lehtedele eriti toonitanud südamlikku vastuvõttu ning konstateerivad, et Eestis tuntavat sügavat tänulikkust Soome vastu selle poolt Vabadussõjas antud abi eest. Minister Jutila toonitas, et vastuvõtul Riigivanaema juures oli Toompea platsil rivistatud aukompanii, nagu see kombeks uute amet-

likkude saadikute vastuvõtmisel. Pidustustel valitses võimas isamaaline meeleolu ning usk rahva tuleviku. Kogu rahvas tundis pidustustele kaasa. Kõneledes Eesti rahvajuhtidega, võis veenduda, et Eesti rahvast juhivad kõrgetele kultuurmõõtudele vastavad mehed, kes kaugelenägelikult ja tõeasjadega arvestades juhivad oma riigi ja rahva poliitilist, majanduslist ja kultuurilist arengut.

Suhted Soomega tulid silmnähtavalt

ilmsiks „Estonia“ aktusel. Soome delegatsiooni juhile osaks said nii valdavad poolehoiuvaldused, et tema oli sunnitud saagedasti oma kõnet katkestama. Lõpuks ütles minister Jutila, et delegatsioon jääb suure tänu võlgu eestlastele, sest „meie Soomes ei oska külalisi sarnaselt vastu võtta“.

Peadirektor Manteri toonitas eriti pidude tehnilist kordaminekut. Kõned olid hästi valmistatud ja muusikaline programm kõrgeväärtuslik. Pidustused osutusid head

korraldamisvõimet ja kõrget vaimlist kultuuri.

Doktor Ailio nimetas eriti soomlastele osutatud sooja tähelepanu.

„Pidustuste suurepärase korraldus“, ütles doktor Ailio, „ja programmide head kõned ning väärtuslik muusika tõendas, et seal on kultuur palju kõrgem, kui meid on püütud uskuma panna.“

(„Postimees“ 1. märts 1928. a.)

## Eesti Vabariigi 10. aasta juubeli pidustused

Tallinnas, 23.—25. veebr. 1928.

Oli nähtud palju vaeva, et anda pealinnale pidulikku ilmet. Vaev kandis vilja: linnal oli pidulik välimus, õhtuti sädeles ta ilutuledes. Kaitseväge pidustused algasid kontsert-aktusega „Estonias“ 23. II 1928 kell 1630. Aktuse avas garnisoni ülem kindral J. Unt. Piduliku kõnega aktusel esines Riigivanem hra J. Tõnisson.

Õhtul kell 1930 korraldati kaitsevägele veel teine aktus sama eeskavaga. Kõnega sellel aktusel esines Kindral J. Laidoner.

24. veebr. korraldati aktused koolides. Vabadussõjas langenud Tallinna koolide õpetajate ja õpilaste mälestussamba juures peeti reedel varahommikul mälestus- ja austusaktus. Mälestussõnu langenud kangelastele ütles Tallinna koolivalitsuse juhataja ja Vabadussõjaaegne õpilaste kompanii ülem hra A. Veidermann.

Keskpäeval — suur sõjaväe ja seltskondliste organisatsioonide paraad Vabadusplatsil. Ennenägemata suur hulk pealtvaatajaid. Kõne paraadil peeti hra Riigivanemalt.

Kell 1630 korraldati „Estonia“ kontsertsaalis pidulik aktus, mille avas linna-pea hra Uesson ja millel esinesid kõnedega Riigivanem hra J. Tõnisson, Riigikogu esimees hra Einbund, härrad K. Päts, prof. dr. Konik.

Südamlikke tervitusi pealtkuulajate lõpmatutel ovatsioonidel tõid Soome, Läti ja Poola pidudelegatsioonide juhatajad ning Ungari vennasrahvalt saadik hra Jungerth.

Linnas korraldati rongikäike sõjaväelt, kaitseliidult ja rahvalt. T. S.

## Kaitseväge kasvatuse ja väljaõppe alalt.

### Uusi juhendeid ja käsiraamatuid.

A. Traksmann.

Kindralstaabi Ülema poolt on kinnitatud „Juhendid taktikaliste leppemärkide kasutamiseks“, mis neil päevil ilmus trükist VI osakonna väljaandel.

Tarvidus niisuguste juhendite järele tundus ammugi kaitseväes. Kuigi S. Ü. Õppeasutus oli mõni aasta tagasi litografeeritult välja andnud sellesisulise broshüüri, ei suutnud see täiel määral rahuldada nõudeid, sest ta ei olnud küllalt täielik. Uued „Juhendid“ on püüdnud endasse koondada kõik alad nimetatud küsimuses. Juhendid jagunevad nelja jakku, milledest teine ja kolmas jagu sisaldavad leppemärke endid,

kuna esimene ja neljas käsitlevad leppemärkide tähtsust ja üldisi reegleid nende joonistamiseks. Juhendite väljatöötamine kindralstaabis kestis kauemat aega, alates juba sügisel läinud aastal. Töötati läbi sel alal saadavad poola, prantsuse, soome ja saksa materjalid. Olgu siinkohal eriti alla kriipsutatud järgmised põhimõtted, mis on võetud aluseks „Juhendite“ kokkuseadmisel:

1. Leppemärk olgu võimalikult lihtne ja hõlpsasti joonistatav.

Selle põhimõtte alusel tuli loobuda pal-



*Pärjapanek Vabadussõjas langenud sõdurite hauale Tallinna Juhkentali sõjaväe surnuaial Läti sõjaväe esindajalt 24. veebruaril 1928.*



*Kindral Berkis, kol.-lt. I. Schihds, major H. Freiberg (Kindralst. sideohvitser). Foto Akel*

judest välisriikides maksvaist leppemärkidest, mis olid keerulised ja raskesti joonistatavad. Lihtsuse põhimõtet tuli silmas pidada eriti niisuguste leppemärkide suhtes, mida kasutatakse sagedasti. Kuid on märke, mida tuleb kasutada kaunis harva — nende märkide joonistuste kindlaksmääramisel oli praktiliselt kasulikum esiplaanile tõsta teine põhimõte, nimelt, et

2. leppemärk oma välise kujud poolest võimalikult sarnaneks sellele esemele, mida ta kujutab.

See põhimõte on suure praktilise tähtsusega sellepärast, et kujutatava eseme sarnaseid märke on palju hõlpsam mees pidada ja lugeda, kui puht kokkuleppe alusel maksmapandud leppemärke. Kuna juhendid sisaldavad ligi 300 mitmesugust märki, siis seda põhimõtet tuli teravalt silmas pidada. Leppemärkide väliskuju suhtes on peetud silmas veel meil seni praktiliselt läbilõõnud joonistusi. Nii, näiteks, suurtüki ja suurtükiväeliste üksuste — patarei, grupp,

suurtükiväe juhatus jne. jäädi peatuma meil seni läbilõõnud joonistuste juure, kuigi ehk mõnes välisriigis maksivad leppemärgid sel alal tunduvad lihtsamatena.

Mõnele leppemärgile juhendites tuli anda kaks joonistust, nagu: kaevik (lhk. 17), välikaabel (lhk. 21) ja mõned teised. See oli tingitud sellest, et neid leppemärke praktiliselt tuleb joonistada kord ühteviisi, kord teistviisi. Näiteks, välikaabel üldistel taktikalistel skeemidel ja kaartidel, kus on märgitud ka teed, tuleks joonistada lainelise joonega; kuid puht sideskeemidel on hoopis hõlpsam ja ülevaatlikum tarvitada sirgjoont.

3. Leppemärgid olgu välja töötatud mitte juhuslikult, vaid kindla ühtlase süsteemi alusel.

Süsteemis on välja töötatud kõik leppemärgid, mis ei kujuta täitsa üksikuid esemeid, vaid esemete gruppe, nagu: staabid, üksikute ülemate märgid — suurtükiväe märgid, laskemoona asutuste märgid, intendandi asutuste märgid jne. Juhenditega

tutvunemisel, olles selgusele jõudnud tähtsamates süsteemides, on hõlbus kujutada ja meeles pidada ka üksikuid märke.

Jalaväe tuleskeemide joonistamise alal on pandud maksma leppemärgid, mis võimaldavad graafiliselt täpselt väljendada J. E. II § 459 nõudeid. Jalaväe relvadelt antavaid tulitõkkeid ja tulikoondusi ei või märkida skeemile ilma relva enese asukoha äranäitamiseta. Relva asukohast otsesunas tuleb joonistada relva tulesuun, mis koos muude tuleplaanis ettenähtud andmetega määrab ära selle relva tuleüleande. **Tuleskeemile jalaväe relva tulesuun tuleb joonistada masstaabis ning ta peab olema kohandatud maastikule.** Selle nõudmise mittetäitmisel kaotab tuleskeem igasuguse väärtuse, muutudes autori paljaks fantaasiaks.

Taktikaliste leppemärkide ja skeemide joonistamise suhtes on suurelt jaolt pandud maksma samad põhimõtted, mis meil seni on välja kujunenud praktilistel õppetöödel.

Kuigi juhenditesse on püütud koondada võimalikult kõik meile tarvilikud leppemärgid, võib siiski tekkida vajadus niisu-

guste leppemärkide tarvitamiseks, mis juhendites ei ole näidatud. Sel juhtumisel uute leppemärkide suhtes tuleb skeemile või joonistusele lisada juure „Leppemärkide seletus“.

Sisemäärustiku § 7 on asetanud tähtsale kohale sõjaväe distsipliini saavutamisel „maksvate sõjaväe seaduste ja määruste täpse täitmise“. Sellega on alla kriipsutatud asjaolu, et moraalsete voo-  
ruste kõrval, nagu seda on kohusetunne, patriotism jne., kaitseväe distsipliin tugineb tähtsal määral juridilistele normidele, millede tundmine ja täitmine on kohustav ka sõduritele. Seepärast noorte õppekursusse meil on sisse võetud õiguse õpetamine, nimelt valitud §§ tundmaõppimine Sõjaväe Nuhtluse Seadusest. Et seda tööd hõlbustada nii juhtidele kui sõduritele, on antud välja eestikeelses tõlkes „Valitud §§ S. N. S.“ ühes lühikese ülevaatega meie sõjaväe kohtute tegevuse kohta. Töö on tehtud kindralstaabi ettepanekul meie sõjaväe juristide poolt ning ta peaks osutama kasulikuks nii juhtidele-õpetajatele kui sõduritele.

## Kindral J. Laidoneri mõttevahetus kaitseväe juhtidega.

Kokkuvõte ettekandest Tallinna „Sõdurite Kodus“ 21. veebr. 1928. a.

Kindral Laidoner oma ettekande algul juhtis kuulajate tähelepanu sellele, et ta ettekannet ei tuleks võtta piduliku aktusena, kus avaldatakse ilusaid sõnu ja tundeid. Ta ei tahaks, et tema seda ettekannet võetaks teadusliku referaadina, sest sarnasena pole ta ettevalmistatud, soovib vaid, — et ta ettekannet võetaks kui hra Sõjaministri algatusel korraldatavat mõttevahetust tema (Laidoneri) ja kaitseväe kandva jõu ohvitseri ning üleajateenija-allohvitseri vahel sellest, mis meil kaitseväes Vabariigi 10 aasta kestvusel läbi elatud ja kuhu tüürida tulevikus.

Väljaminees sarnasest lähtealast luguneetud kõneleja käsitas mõtteid:

### 1. Kes on tähtsam kaitseväes — kas ohvitser või üleajateenija-allohvitser?

Sarnast küsimust, sarnast mõtet käsitatavat tihti meie kodanikkude keskel.

Kuid sarnane küsimus ei tohiks üldse üles kerkida, sest mõlemad on ülitähtsad maal kohal: Ohvitser kui teoreetiliselt rohkem ettevalmistatud on sõdurile ja allohvitserile sõjanduse õpetajaks ja mitmesuguste sõjandusse puutuvate teoreetiliste küsimuste lahendajaks; ta peab väsimatult ise õppima, peab täienduma kiirelt arenevas sõjanduses. Allohvitser on varustatud oskustega; ta seisab sõdurile lähemal ja on sõduri otsekohene õpetaja ning kasvataja. Vabadussõja raskus lasus peamiselt ohvitseri ja allohvitseri õlgadel. Tuleviku sõjas, arvestades nüüdisaja lühikese teenistusajaga sõjaväes (üldiselt valitseb tendents edaspidi teenistusaega alalisväs veelgi lühendada) kasvab ohvitseri ja allohvitseri tähtsus sõjavägedes. Sageli räägitakse ja kirjutatakse, et sõdurid (rahvas) ise lähivad sõdima, ise tormavad lahingusse. See ei ole nii. Õigem on, et ohvitser ja allohvitser viivad sõdureid (rahva) sõdima.

Vabariigi 10. aastapäev 24. veebruaril 1928. aastal.



Pärjapanek Vabadussõjas langenud õpetajate ja õpilaste mälestussambale Tallinna keskkoolidelt.

## 2. Kas on veel tulevikus sõda?

Moodsaks loetakse eitada tulevikus sõda. Otsitakse abinõusid sõja ärahoiuks. Desarmeerimise kavatsuste loosungiks on: pole sõjaväge, pole sõda. Õigem oleks vist mõelda, et inimkond ei ole veel arenenud niikaugele, et jõukatsumiseta saaks lahendada kõiki omi tülisid. Nähtavasti rahvaste vähemaid vastolud ja kokkupõrked lahendatakse tulevikus sõjata, kuid eelulised küsimused, küsimused, kus mängus rahva saatus, otsustatakse sõjaga. Sõja võimalusega tuleb arvestada ja sõjaks ettevalmistuda.

## 3. Kust on võrsunud meie ohvitser- ja allohvitserkond ning ta arengu esimesi samme?

Meie ohvitserkonnale ja allohvitserkonnale pandi alus endises Vene sõjaväes. 1917. a. algas Eesti sõjavägede organiseerimine. Eesti ohvitseri ja allohvitseri ja sõdureid jätsid Vene väeosad ja koonduisid kodumaale teenistuseks Eesti väeosades. 1918. a. kevadel, Saksa okupatsiooni algades, katkenes Eesti sõjaväeline loomine. 1918. a. novembril, kui algas Vabadussõda, tuli meie ohvitseril ja allohvitseril täita raskeim ülesanne:

sõdida ja organiseerida sõjaväge sõja ajal. Et mõlemad ülesanded täideti hästi, see tõestab meie sõjaväe juhtide-ohvitseride ja allohvitseride kõrget kvaliteeti. Kuid demokraatlistes maades pole moodne ülistada ohvitseri.

## 4. Eesti ohvitser ja üleajateenija-allohvitser peale Vabadussõda.

Rahuajal ohvitseril ja üleajateenijal-allohvitseril on 2 ülesannet — õppida ja õpetada. Alalised ümberkorraldused, mis kaitseväes algasid Vabadussõja lõppedes, on suurelt raskendanud mõlema ülesande täitmist, sest nii ohvitser kui ka allohvitser pidid osa võtma sellest ümberkorraldusest, vahetades sageli asukohti ja saades mitmesuguseid erinevaid ülesandeid. Kuid raskustele vaatamata on seni saavutatud häid tagajärgi, tehtud suuri edusamme mõlema ülesande täitmisel. Meie oleme võinud üle minna lühikesele, aastasele, ajateenistusele.

## 5. Ohvitseri ja üleajateenija-allohvitseri majanduslikust seisukorrast.

Ohvitserilt ja üleajateenijalt-allohvitserilt nõutakse seltskonnas rohkem kui

ametnikult, nii tegude kui välimuse suhtes. Meie riik on sellega arvestanud ja katsunud vastavalt parandada kaitseväge juhtkonna majanduslist seisukorda. Pensioniseadus on suurim saavutus ohvitseride teenistuses. Valmimas on ka allohvitseride teenistuse seadlus. On kavatsusel allohvitseride pensioni seadus, mis üldjoontes saab sarnanema ohvitseride pensioni seadusele.

## 6. Meie kaitseväge poliitilisest ühtlusest.

Siin tuleb arvestada ohvitseri ja üleajateenija-allohvitseriga, sest sõdurkond on kaitseväes liig kiirelt vahelduv element. Tuleb rõõmuga konstateerida, et meie kaitseväge, meie poliitilistele vabadustele vaatamata, pole saanud poliitilise võitluse tallermaaks. Meie ohvitserkond oli ja on jäänud üksmeelseks. See on ülekandunud meie allohvitserile. Meie kaitseväes valitseb sisemine rahu.

## 7. Ohvitseride ja üleajateenijate-allohvitseride omavalitsusest — ohvitseride ja allohvitseride kogudest.

Ohvitseride kogud on organiseeritud osalt endise Vene eeskujul. Allohvitseride kogud tulid luua uuesti. Mis on kogud seni korda saanud? Suurem osa nende tööst on kulunud enese majanduse korraldamisele. Kui võrrelda kogude nüüdist majanduslikku olukorda sellega, mis oli 1920.—1922. a., siis tuleb konstateerida suurt edu. Kas on kogud seni jõudnud aidata kaasa oma liigete vaimlisele arengule ja suhete loomises seltskonnaga? Seni vähe, sest puudusid vastavad ruumid, puudus raha; kogu liikmed olid liig koormatud organiseerimise ja õpe ning õppetöö küsimustega.

## 8. Traditsioonidest.

Meie ohvitserid ja allohvitserid erinevad vanade sõjavägede ohvitseridest ja allohvitseridest sellega, et meil puuduvad traditsioonid.

Mis on traditsioon? See on kas suusõnaliselt või kirjalikult edasiantud kombed, doktriinid; see on see, mis minevikku ühendab olevikuga ja annab suuna tulevikku. Traditsioonid ei tekki üle päeva.

Kuid siiski, juba 10 aastat oleme meie riikliselt iseseisvad, traditsioonide puudus hakkab meie kaitseväes end tunda andma.

Kas eitundu vahel meie kait-

seväge juhtkonna eluliigimonotoonsena, igapäisena? Kui ja, siis tarvis abinõusid, et anda elule värvi, anda läbielamistele mitmekesisust, tekitada õhkkond, milles võrsuks korporatiivne vaim ja üksiku tublidus.

Tarvis asuda traditsioonide loomisele. Ei ole meil neid, siis loogem kunstlikult, sest elu ei salli tühje kohte.

Lugupeetud kõneleja traditsiooni mõiste selgituseks, traditsiooni tähtsuse valgustuseks, viib kuulajad mõttes Inglise, Prantsuse ja end. Vene vanadesse rügementidesse ja toob esile värvirikkaid pilte nende rügementide traditsioonirikkast elust. Kuulajad mõistavad ja tunnevad, et oleme tõesti vaesed — traditsioonidest.

## 9. Kust ammutaksime materjale traditsioonide loomiseks?

Kindral Laidoner annab kategoorilise vastuse: **Vabadussõjast.**

Tarvis ainult igal meist uurida oma rügemendi ajalugu, otsida ilusaid momente Vabadusvõitlusest, uurida meie lahingvälju, luua side nendega, kellega koos võitlesime, koostöötasime; õppida tundma oma naabri rügementide tegevust, elu. Ühesõnaga — tarvis luua elav side minevikuga. Kas olevik laseb end traditsioonide loominguks korraldada? Laseb. Tarvis luua oma kogudes kombed, esinemise viisid, reeglid perekondlikes suhtumises jne. Tarvis korraldada vahekord seltskonnaga oludele vastavalt.

Tarvis traditsioonide loomisel hoiduda shabloonist, sest see, mis Võrus või Viljandis asuvale väeosale on hea, võib olla Tallinnas ja Tartus asuvaile väeosadele vähe vastuvõetav, eriti suhtumises seltskonnaga.

Kui Võru ohvitser ja allohvitser seal seltskonnas võiks vahel esineda „lõvina“, siis Tallinnas oleks see ohvitseril võimatu.

Ülemjuhataja rõhutab oma ettekandes, et ohvitser ja allohvitser ei peaks eelolevail aastail elama ainult kasarmus ja kasarmule, nagu on möödunud senised 8 rahu aastat, ta peab läbi käima seltskonnaga, ta peab saama elust rohkem rõõmu, naudingut.



Paraad Vabadusplatsil 24. veebr. 1928.

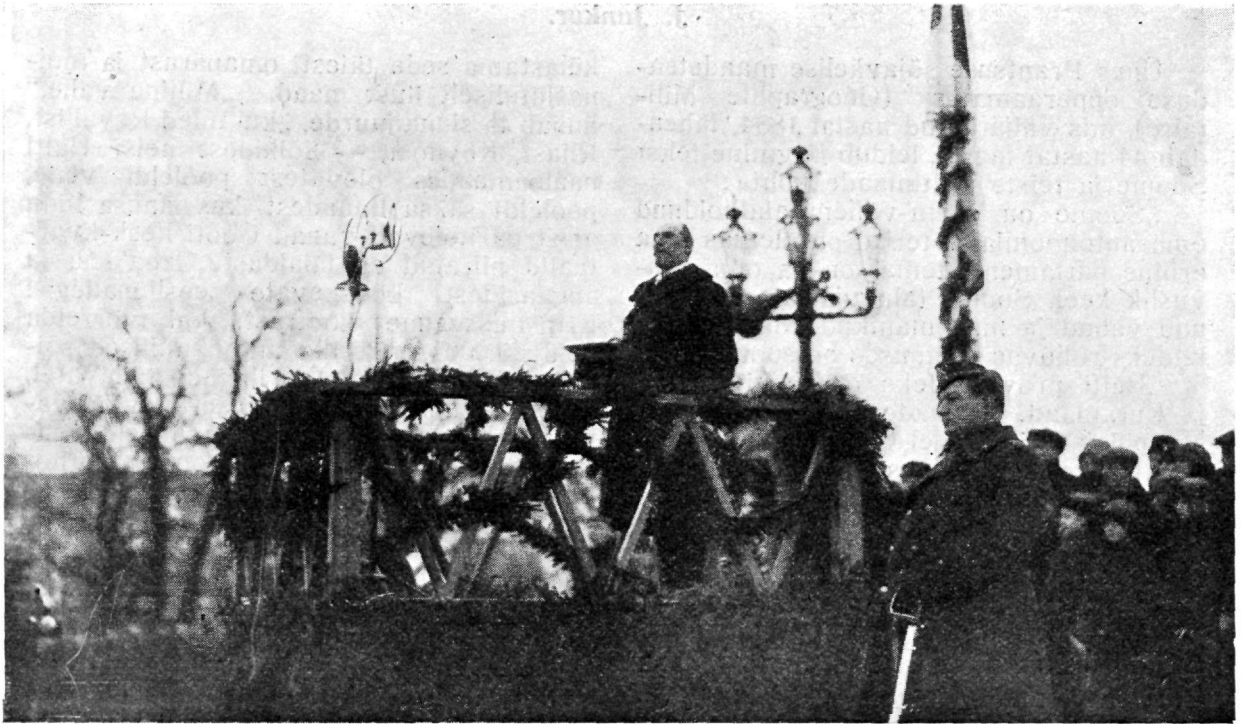

Rüügivanem hra J. Tõnisson (tribüünil). Sõjaminister kindral N. Reek.

Foto Akel

## 10. Vahekorras ja sidemete loomisest reservlastega.

Palju on seni tehtud edukat tööd side loomiseks reservohvitseridega ja allohvitseridega Prantsus- ja Inglismaal. Meil see küsimus teeb alles esimesi samme. Sellel alal on ees suuri ülesandeid ohvitseride ja allohvitseride kogudel.

Väeosaga jäägu kaitseväe juhil alati elav ühendus. Kuis teostada sidet reservlastega? Vanadel sõjavägedel on selles juba kindlad reeglid, traditsioonid. Meil tuleb luua reeglid ka selles küsimuses. Kõigepealt luua elav side nendega, kes teenisid väeosas V a b a d u s s õ j a s; astuda lähemasse kontakti Vabadussõja naaberväeosade juhtkondadega. Vanemad ohvitserid jäägu alati oma väeosa nimekirja.

\* \* \*

Kindral Laidoner lõpetas oma ettekande sooviga, et eelseisvatel aastatel meie kaitseväe juhtidel avaneks võimalus korraldada oma elu, luua traditsioone

sama edukalt kui senised 10 aastat möödunud edukas võitluses, organiseerimises ja õpe ning õppetöös. Meie Vabadussõja ülemjuhataja soovib, et meie ohvitseri ja üleajateenija-allohvitseri kutsed, peale vastusrikaste ja raskete kohustuste, pakuks nende kutsete kandjatele ka päiksepaistet, pakuks rõõmu.

Ruumikas „Sõdurite Kodu“ saal oli täis kuulajaid — ohvitseri ja allohvitseri. Ettekandele olid ilmunud sõjaminister kindral N. Reek, sõmini abi kindral P. Lill, garnisoni ülem kindral J. Unt, õppeasutuste ülem kindral G. Jonson ja teisi kõrgemaid kaitseväe juhte.

Kuigi loeng oli lõppenud, kuulajad ei rutanud lahkumisega. Meeleldi pikendati helget silmapilku, mis tekitanud tärkav traditsioon: Ülemjuhataja mõttevahetus — loeng nendega, kes valvel isamaa kaitseks, nendega, kes töötasid koos Vabadussõjas.

E. A.

## 44 aasta eest ja nüüd.

J. Junkur.

Ühes Prantsuse sõjaväelise maadeteaduse õpperaamatus (Géographie Militaire), mis välja antud aastal 1884, tähendab 44 aastat tagasi, leidub järgmine tekst Soome ja teiste Baltimaade kohta:

„Soome on enam-vähem alalhoidnud oma autonoomia ja temal on olemas oma eriline parlament; temal on ka oma rahvuslik keel. Soome talupojad on alati olnud vabad ja maaomanikud. Maa elanikkudeks rõhuvas enamuses on soomlased.“

„Balti provintsideks on Eesti-, Liivi- ja Kuramaad. Linnade kodanikud, suurmaapidajad ja aadel on seal sakslased. Maa päriselanikkudeks on Soome suguharusse kuuluvad eestlased ja liivlased põhjapool ja Indo-Euroopa suguvõsast päritolevad lätlased lõunapool. Need maa pärisrahvad olid kaua orjapõlves ja nendes püsib kestvalt väga elav viha oma rõhujate vastu; hiljuti hävitasid nad tule abil ära mitmed suurmaomanikkude mõisad; on võimalik, et need maad ühel päeval sotsiaalsõja tallermaaks saavad.“

Nagu eelnevast näha, õpetati Prantsuse ohvitseri juba 44 aasta eest selget vahet tegema eestlaste ja venelaste vahel. Neile öeldi ka, et eestlased võivad ühel heal päeval üles tõusta, et rõhujate (nii venelaste kui ka sakslaste) iket enestest maharaputada.

See ennustus on saanud tõeks. Ja juba oleme 10 aastat elanud vabadena iseseisvas Eesti riigis. Keegi ei või salata, et meie nende möödunud kümne aasta jooksul oma vaba Eesti korraldamise alal palju, väga palju ära oleme teinud. Ja meie töö on aeg-ajalt sümpaatlikku hindamist leidnud ka väljamaa ajakirjanduses. Kuid vahetevahel saame siiski veel kuulda ka ebameeldivaid arvustusi. Ka praegu, just 24. veebruari eel, avaldab üks reisija meie kodumaa kohta väga mõrudaid märkeid.

Minu ees on nimelt Prantsuse nädalalehe „Illustration'i“ neil päevil ilmunud number („Illustration“ 11. veebr. 1928. Toim.) ja üks päevalehe „Le Journal“ eksemplar. Nendes kirjeldab omi muljeid tuntud Prantsuse ajakirjanik ja Ladina presse peasekretär Maurice de Valeffe, kelle Soome valitsus Soome iseseisvuse 10. aastapäeva puhul Helsingisse külla kutsus.

„Illustration'is“ avaldab ta rea pilte Soomest ja kutsub Prantsuse huvireisijaid

külastama seda täiesti omapärast ja muinasjutuliselt ilust maad. „Milline vahe,“ hüüab ta sinna juurde, „kui tuled Reval'ist, Riias, Kovnost, — kõikidest neist Balti naabrimaades olevatest pooleldi vene, pooleldi saksa linnadest, kus Hansa liidu ajast päritolevad vanad Gooti kesk-kvartaalid piiratud on laialdaste, izba'dest ja angaaridest koosnevate eeslinnadega! Eriti missugune kontrast, kui võrrelda neid 20.000 Ameerika autot, millised sõidavad Soome teedel ja linnade tänavatel, Tallinnas ikka veel tarvitusel olevate vanaaegsete sõiduriistadega, milliseid veavad väikesed ning halvasti hoolitsetud hobusekronud ja milliste pukis istuvad jämedad ning määrduvad voorimehed!“ jne.

„Le Journal'is“ Soome aastapäeva pidustusi kirjeldades püüab Maurice de Valeffe ka näidata, kuivõrt soomlased kultuuriliselt kõrgemal seisavad teistest Balti rahvastest. Leiab, et viimased olivat jäänud läbi ja läbi venelasteks (ils sont restés russes, foncièrement). Soomes aga ei olevat ta terve nädala jooksul ainustki korda vene keelt kuulnud.

Paistab, et Maurice de Valeffe Eestist läbisõidul nii sagedasti vene keelt kuulis, et ta sellest järelduse võis teha: eestlased on jäänud läbi ja läbi venelasteks. Sarnaseid muljeid meie kodumaast on saanud ka mitmed teised väljamaalased, eriti need, kes sealt läbi sõidavad pikemalt peatumata.

Kui need muljed täiesti ekslikud, täiesti valed pole, siis on kaitseväl eriline võimalus suuresti kaasa mõjuda, et meie rahvas kiiremalt enesest maha raputaks kõik selle, mis vabaid eestlasi endiselt võõra orjadena paista võiks lasta. Kaitsevägi on kõrgemaks kodaniku kooliks kogu meie rahvale. Et selle kooli lõpetajad ellu kaasa võiksid viia kindla arusaamise kõigist kohustusist oma kodumaa ja oma vanematelt pärandatud kõlava keele vastu, selleks soovin iseseisvuse uue aastakümne lävel täielikku edu kõikidele neile, kellel kõrgeks ja austavaks ülesandeks on kultuuriselgitustöö tegemine meie kaitseväes.

Pariis, 12. veebruaril 1928.

Toimetuse järelmärkus.

Härra Maurice de Valeffe, peatudes läbisõites Tallinnas, nähtavasti ei ole jõudnud tabada meie maa ja pealinna õiget ilmet meie iseseisvuse kümnendal aastal.

Paraad Vabadusplatsil 24. veebr. 1928.

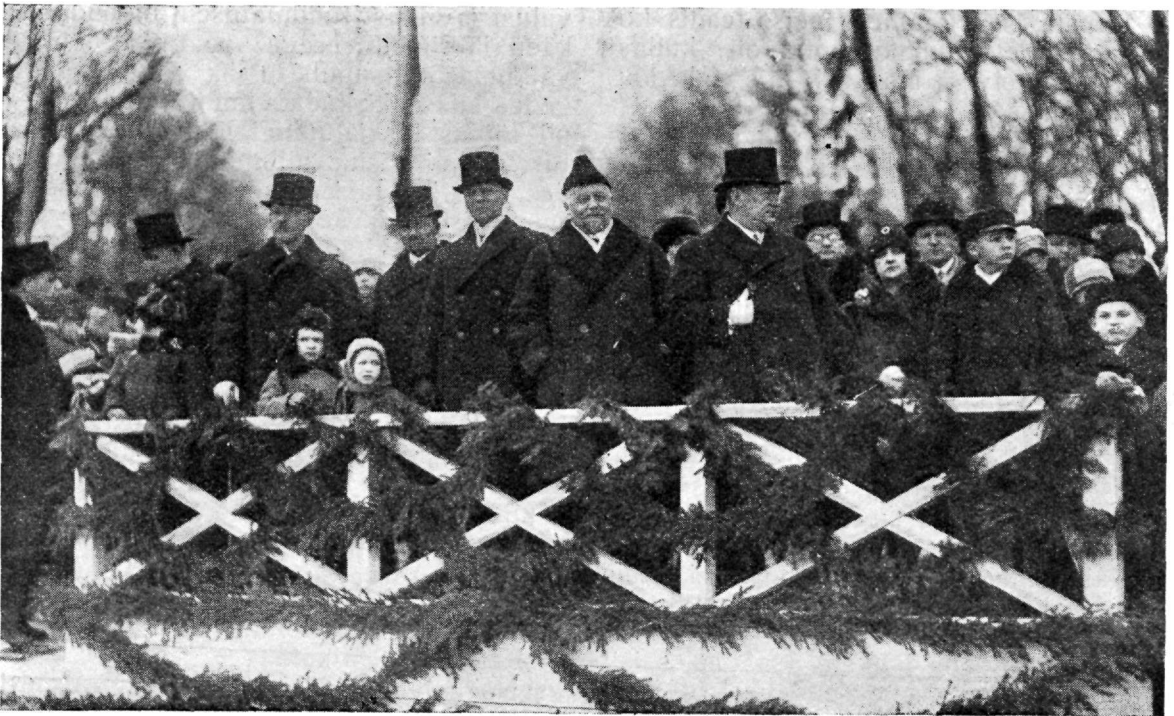

### Kõrgeid külalisi tribüünil.

Vasakult alates: H-ra E. Kirotar, kindral J. Laidoner, h-ra K. Einbund, prof. Makovski, minister h-ra K. Jutila, Läti välisminister h-ra A. Balodis, Eesti välisminister h-ra H. Rebane, rahaminister hra A. Teelsov.

Mis puutub üldse meie venelastesse ja vene keelesse, siis... Kui, näiteks, vaikselt suveõhtul mööduda N. linnas asuvatest „N. kasarmutest“, siis võõras võib teinekord saada mulje, et seal asuvad ainult venelased, sest üksikud elanikud leiavad vahel tarviliku olevat kõva häälega vene keeles vestelda — — — ühest hoonest teise.

Hea oleks, kui sarnases asukohas, kus koondatud kaitseväelasi, läbi saaksime vene keeleta. Ja kui juba vene keeles, siis vähemalt tasemini... Muidu petame auväärt väljamaalasi meie kultuurilise tasapinna suhtes ja peame teenimata kuulma oma aadressil kibedusi, nagu — ... Ils sont restés russes, foncièrement...“ (Nad on jäänud täiesti venelasteks.).

## Kangelaste keskel.

### „Kuni vaenlane taganeb“.

Lahingus 22. novembril 1919, kui punased Jamburi sihis suurte jõududega meie seisukohtadele kallale tungisid, sai laiaroopalise soomusrongi nr. 5. dessantsalga kerge-kuulipildur kapral Aleksander Kapsta shrapnelli killu läbi jalast raskesti haavata. Kaaslased soovitasid haavatule oma relva neile üle anda ja ise püüda tagasi roomata sidumispunkti. Vigastatud säärt kiirelt kuidagi kinni mässides, arvas vahva sõdur naljatades:

„Tagumist jalga pole laskmise juures palju tarvis. Esimesed on alles. Tooge aga padruneid!“

„Lüüside“ suruti uus padruniketas peale — ja vaenlase tulistamine läks edasi, nagu poleks midagi iseäralikku juhtunud.

Kapsta oli hea seltsimees ja suurepäraline laskur: julge, rahulik, teravsilme, automaadiga ümberkäimises osav. Vaevast vist leidis terves salgas teist, kes sellele riistapuule paremini suutis hinge sisse puhuda. Kapsta väljalangemine rivist

võitluse raskemal silmapilgul oleks olnud suureks kaotuseks. Seda aimasid kõik, ka Kapsta ise. Igamees neist teadis kogemustest, et rünnaku ootel oli kullast kallim iga relv ja iga käsi, mis seda jõudis juhtida.

Vaenlase ahelikud liginesid laene laene järele, vaheldamisi tõustes ja vajudes. Jalaväelaste tulistamise sekka haukusid kuskil kaugel metsade taga peituvad patareid järsult ja vihasealt. Iga haugatuse järele tõmbas nagu keegi nägematu käe-ga halli, madala sügistaeva alla õudselt undavaid jooni, mis lõppesid äkiliste rak-satustega, sünnitades valgeid suitsupilve-kesi ja rabades surmavat tinarahet vastu kergelt küllmanud maapinda. Aeg-ajalt kostsid siin-seal kõrvulukustavad prah-vatused ja, nagu mingist kohutavast maa-alusest tõukest paisatud, sööstusid õhku hiigla sammastena vesi, pori, muld, kivid.

Kallaletung kees täies hoos. Ei olnud nüüd mahti norutamiseks ega nõrkemi-seks. Üks jalg ees või taga — mis tähen-das see seal, kus kõikide saatuse seisid kaalul! Ei meeste seas veel iga tär-get haavaks loeta ega iga mühu pärast põõsasse poeta. Vaenlasele tuleb kütta saun, mis talt võtaks isu vööra vabaduse ja varanduse järele — see ülesanne tii-vustas kõiki. Üldisest võitlusvaimustu-sest haaratud, surus Kapsta mehiselt ta-gasi verekaotuse tagajärjel pealekippuva jõuetustunde ja lasi...

Märgates haavatu ülejõulist pingutust, tahtsid kaaslased talt uuesti automaati võtta, kuid mees keeldus kategooriliselt: „Veel mitte. O o d a k e, k u n i v a e n-l a n e t a g a n e b, v õ i m i n a s u r e n!“ Ning edasi iatkas „lүүis“ ta käes oma kur-jakuulutavat laulu.

Vaenlane tõusis rünnakule. Otsustav hetk lähenes. Kaitse püssid ja kuulipil-dujad masindasid äärmise pingega, püü-des ründajate ridu maha niita enne, kui nad jõuavad kaevikuteni.

Kapral Kapsta automaat purskas tuld otsekui põrgu ääs. Higest nõretav nägu valust ja vihast tundmatuseeni moondunud, käed ja riided verega paatunud, silmis välkumas taltsutamatu iha võita või lan-gedes kaasa kiskuda viimne vaenlane, — nii töötas laskja mingi julma halastama-tusega kui tõsine allilma elanik, unusta-des oma haava ja ümbruse. Ta teadvu-ses püsis vaid vaenlaste liginev parv, mis oli tarvis hävitada, hävitada iga hinna eest. Ja kuul kuuli järele tabas punaste karglevaid, komistavaid, kukkuvaid ko-gusid. Nende arv sulas, nende liikumine jäi pikaldasemaks, kuid kestus siiski, kes-tus jonnaka püsivusega. Juba võis silm seletada ründajate metsikuid lõuste üksik-asjalikult, hirmsa kisa ja röökimise vahe-aegadel kostus nende kähisev hingelõõt-sumine. Veel mõni ainus silmapilk — ja nad on kaevikutest, käsitsi meie väikse-arvulise kaitsealga kallal...

Viimast jõudu kokku võttes surus Kapsta oma relvale uue padruniteseeria ja vajutas päästikule...

Nagu läbi udu nägi ta veel, kuis esi-mesed ründajatest äkki püsse maha vi-sates ümber pöördusid ja järeletulijaid se-gadusse ajades tulnud teed hullumeelses hirmus tagasi tormasid. Siis aga langes ta silmle mingi läbitungimatu kate, käed lakkasid liikumast ja kõik kadus teadma-tuse pimedikku...

Kui kaitsejad kaevikutest ülesse hüp-pasid, et rünnakul kokkuvarisenud vas-tase riismeid lõpulikult lüüa, jäid tardu-nult omale kohale Kapsta ja tema „lүүis“. Kasetohuna kahvatu näoga kummuli vas-tu niisket maamulda lamas vapper sõdur, käsi nagu kallistades vaikiva kaaslane kaelal, otsekui valmis igal hetkel uuesti avama tuld varitseva vaenlase pihta...

Meelemärkusetult kanti haavatu vae-nuväljalt soomusrongile. Ta oli vastu pi-danud — kuni vaenlane taganes.

A. R.

## Sünteetiline bensiin ehk „vedelsüsi“.

O. GROSSBART, Läti Auto-Tankide rügemendi ülem.

Iga aastaga suureneb tarvidus ja nõud-mine vedela kütteaine järele. Selle taga-järjel on õpetlased sunnitud uusi meetode ja teid leidma, kuidas kõige paremini üm-bertöötada looduses leiduvat naftat, et seda ära kasutada viimase võimaluseni.

Kivisüsi kuivalt destilleerimisel annab ka väikse protsendi põlev- ja määrained (selles artiklis põlevainete all mõistetakse — vedelkütteaineid). Peab tunnistama, et kivisütt kui tooresainet, küllalt ratsionaal-selt pole kasutatud. Näiteks loeti Saksa-



*Külalisi Vabariigi 10. aastapäeval 24. veebruaril 1928. aastal.  
Välisriikide sõjaväe esindajaid paraadil Vabadusplatsil.*

Foto Akel



*Vasakult paremale: Kindralstaabi II. os. ül. kol.-lttn. Laurits. Prantsuse sv. esind. kol.-lttn. Archen. Itaalia sv. esind. Kindralstaabi kolonel M. Roatta. Läti sv. esind. Kindralstaabi kol.-lttn. J. Schihds. Soome sv. esind. Kindralstaabi kolonel K. Helsingius. Ameerika Ühisk. sv. esind. Kindralstaabi kapten T. Swett. Poola sv. esind. Kindralstaabi kol.-lttn. S. Kara. Inglise sv. esind. Kindralstaabi major Lloyd. Kindralstaabi ülem, Kindralstaabi kindral-major J. Tõrvand.*

Foto Akel



maa kuni sõjaajani tähtsamaks tööstusriigiks. 1913. a. tarvitas Saksamaa umbes 110 miljonit tonni kivisütt, millest 25% läks kuivalt destilleerimiseks ja 75% kütteks igasuguste ahjudes ning retortides niivõrt ebaratsionaalselt, et 80% saadud energiat õhku kadus. Ka nüüdki raiskame tehnika juures ohtralt seda „musta teemanti“.

Viimastel aastatel ilmusid kivisöele tõsised konkurendid (iseäranis Inglise kivisöetööstusele, sest viimane töötab praegu puudujäägiga): 1) „valgesüsi“ ehk elekter, koskede saadusena, mida iseäranis hoogsalt viimasel ajal arendatakse; 2) kõikvõimas nafta. Kuid nafta tagavarad on piiratud. Kui arvestada suurejoonelise auto- ja õhuasjanduse arenemisega ning sellega, et moodsad laevad ja lokomotiivid üle lähevad vedelküteteainele, võivad tagavarad jätkuda mõnekskümneks aastaks.

Peale naftaallikate ülesleidmist Teksases, praegust nõudmist arvesse võttes, arvestavad ameeriklased sealseid naftasaadusi ainult 30 aastaks. Sellepärast hüüdsõna: „Võitlus nafta pärast“ on rohkem kui kunagi ajakohane. Kui vaadelda rahvusvaheliste tülide ja arusaamatuste ajalugu viimaste kümnete aastate jooksul (arusaadavalt välja jättes suurt Ilmasõda), siis nende põhjuseks on olnud igal pool naftaallikad. Avalikkuse jaoks leiti palju „suurtsugusemad ja humaansamad“ sõja põhjused. Samuti õnnetu Mossuli küsimus Inglismaa ja Türgi vahel põhjenes problemaatilistel naftaallikatel ja läks Inglismaale maksma umbes 2 miljardit naela (elavjõudu arvestamata). Lõpuks selgus, et seal naftat vähesel hulgal ja selle ümber töötamine end ära ei tasu.

Saksamaa geoloogilise statistika andmetel on maakeral (õigem maapõues) umbes 65 miljardit tonni naftat, järgmiselt: Ühisriigid — 16,3%, Kaanada — 2,3%, Meksiko — 10,4%, Lõuna-Ameerika — 22%, Põhja-Aafrika — 2,2%, Venemaa — 15,9%, mujal Euroopas — 2,5%, Jaapan — 2,7%, Hiina 3,2%, India ja Indostan — 9,2%, Persia ja Messopotamia — 13%.

Nagu näeme, pole nafta leiukohad ühesugused, leidub riikisid, millel puuduvad omad allikad. Sarnased riigid võivad majanduslikult teiste riikide mõju alla sattuda, kus rikkad nafta leiukohad. Sellepärast on riigid püüdnud oma mõju alla saada nafta poolset rikkaid maa-alasid.

Saksamaa on praegu naftaallikate poolest vaene. Ta on püüdnud seda küsimust lahendada teaduslikel teel, mis ka korda

läks. Saksamaale veeti sisse 1914. aastal 35.000 tonni naftat. 1925. a. 426.000 tonni ja 1926. a. — 600.000 tonni. Need arvud seletavad seda intensiivsust, millega saksa insenerid ja keemikud veel tänapäev teid otsivad uute energia allikate leidmiseks. Loomulikult katab kõik kulud riik.

Kunstlikel ehk sünteetilisel teel saadud nafta (õigem osa nafta fraktsioonidest), sakslastelt nimetatud „vedelsüsi“ keemiline koostis:

	Loodusline nafta	Kivisüsi	Sünteetil. nafta.
Süsinik (C)	80%	85%	80%
Vesinik (H)	20%	5%	15%
Hapnik (O)	—	10%	5%

Et arusaadavam oleks sünteetilise bensiini valmistamine prof. Bergius'e meetodi järele, tuletame lühidalt meelde naturaalsete põlevainete valmistusviisi. Looduses leiame me kivisöe lademed ja naftaallikad. Et saada meile tarvilikke põlev- ja määraineid, töötatakse nafta erilistes tehastes ümber.

Pärast mehhaaniliste lisanduste kõrvaldamist destilleeritakse naftat teatud temperatuuri juures. Tekkinud aurud muudetakse teatud temperatuuri juures vedelaks, neid neutraliseeritakse, raffineeritakse ning saadakse rida saadusi: petrooleeter, bensiin, petrooleum, õlid, vaseliin ja järeljäägina gudroon. Kõige kallim saadus on bensiin, siis määrdeõlid. Kahjuks sisaldab nafta ainult 3—15% bensiini fraktsioone, sellepärast on bensiini hulk destilleeritavast naftast võrdlemisi väike. Ameerikas lõhutakse süsivesinikkude rasked fraktsioonid niinimetatud „Cracking“ meetodi järele, mida sakslased on äärmuseni täiendanud.

Reaktsioon sünnib järgmiselt. Rasked fraktsioonid paigutatakse erilistesse kateldes, kus kuumutatakse kuni 500° C. 12 atmosfäärilise surve all. Raskete destillaatide molekulid lagunevad ja õige protsessi juures saadakse bensiini fraktsioonid (näiteks  $C_{20}H_{42}$  —  $C_8H_{18}$  —  $C_{12}H_{24}$ ). Naftast võime maksimaalselt saada 15% bensiini, kuna „Cracking“ meetodi järele kuni 75% võetud nafta hulgast. „Cracking“ bensiini on kerge eraldada tema ebaseadlik spetsüfilise lõhna järele, mida raske kõrvaldada.

Kivisüsi, kui tooresaine, destilleeritakse hariliku surve all. Saadud aurude kondenseerimisel, eraldades valgustusgaasi, saame ammoniumhüdraadi ja tõkati. Tõkati edaspidisel fraktsioneerimisel saame terve rea saadusi, näiteks: bensool, tolu-

*Paraad Vabadusplatsil 24. veebr. 1928.*

*Riigivanem hra J. Tõnisson, sõjaminister kindral N. Reek'i saatel paraadi vastu võlmas.*

ool, kselool, naftaliin, antratsiit jne. Käesolevatest saadustest võime kui põlevainet kasutada mootorite kütteks bensooli, toluooli, kselooli, missugused segatult lastakse turule mootorbensiini nimetuse all. Et saada kivisööst rohkem põlevainet, teostatakse kivisöe kokseerimist võrdlemisi madala temperatuuri juures, mis annab rohkem petrooleumitaolisi aineid. Näeme, et ainult temperatuuride vahe kokseerimisel muudab saaduste keemilist koostist, olgugi, et see meetod pole täielik, sest võrdlemisi väike osa sütt muutub vedelaks kütteaineks.

Nii oli asi korraldatud seni kuni ilmus söe hüdreerimine ehk niinimetatud Bergiuse meetod. Professor Bergius oma kaastöölise Bilvileriga juhtisid tähelepanu asjaolule, et kõikide nafta sortide (harilikult asfalti sisaldavate) juures ei saa tarvitada „Cracking“ meetodi. Kui aga samu aineid destilleerida 100 atmosfäärilise rõhumise all, lastes retorti vaba vesinikku, hüdreerub süsinik. Saadud ained fraktsioneerimisel annavad hulgaliselt raskeid, kuid ka meile tarvilikke kergeid süsivesinikkude fraktsioone. „Bergüni meetodi“ nimetuse all mõistame pruunsöe ja kivisöe hüdreerimist rõhumise all, mille lõputulemusena saame sünteetilise nafta ehk „vedelsöe“. Seni oli võimalik 150—200 atm. rõhumise all ja 300—400° C. temperatuuri juures

ümbertöötada 85% sütt sünteetiliseks naftaks, mida peeti kõrgeks protsendiks. Mai-kuul s. a. teatas Dr. Krauch A/S. J. G. direktor ja sünteetilise naftatehase omanik Leunas, mäetöösturite kongressil Düsseldorfis, et võidakse juba 100% võetud söest ümbertöötada vedelaks kütteaineks, väljaarvatud muidugi igasugused lisandused, tuhk ja vesi, mida süsi sisaldab. Ülalnimetatud meetodi järele võib sünteetilist naftat valmistada mitte ainult pruunsöest ja kivisöest, vaid isegi turbast ning puust. Huvitav on äramärkida, et sütt, mis rikas süsinikust ja vaene vesinikust nagu antratsiitki, ei saa kasutada hüdreerimiseks tähendatud meetodi järele. Kõige paremaid tagajärgi annab pruunsüsi.

Peab tähendama, et söes leiduv lämmastik ei lähe kaduma, vaid ühineb vesinikuga, mille tulemuseks on ammooniumi ühendused. 400 kg söe hüdreerimiseks läheb vaja kõigest 10—15 kg vesinikku. Keskmiselt tuleks siis 100 kg söe kohta 5 kg vesinikku. Sarnase söe hüdreerimine, mis ei sisalda üle 85% süsinikku, sünnib edukalt. Praktika näitas, et hüdreerimise protsess sünnib kiiremini sel juhul, kui süsi peeneks on tehtud ja teatud vedeliku abil pudrutaoliseks massiks muudetud. Viimasega täidetakse 10 m kõrgune ja 1 m läbimõõduga silinder, milles hüd-



reerimine sünnib. Õnnetute juhuste ärahoidmiseks sünnib silindri soendamine gaasidega, mis ei põle. Terve reaktiivmass nõuab ühetaolist soendamist. Massile lisatakse juure 5% raua oksüüdi, mis katalisaatorina mõjub. Bergüni meetodi realiseerimisel tuli ette rida suuri takistusi. Näitena toon ette ainult ühe juhuse. Reaktsioonilindrid peavad 200 atmosfäärilist rõhumist väljakannatama, kuna vesinik sarnase rõhumise all tungib läbi terasseinte. Teisest küljest võib silindreid valmistada ainult terasest, kui tugevamast materjalist. Lõppude-lõpuks leiti küll raua sort, mis vesinikku läbi ei lase, kuid seda rauda võis valmistada ainult õhukestes lehtedes. Siis otsustati valmistada kahekordsete seintega silindrid: sisemine kiht valmistati õhukesest rauast, mis vesinikku läbi ei lase, kuna väline kiht terasest, mis rõhumise välja kannatas.

Reaktsioonilindritest saadud gaasitaolised ained lastakse erilistesse nõudesse, kus nad jahutatakse, kondenseeritakse ja nendega ühes väljavoolanud vaba vesinik eraldatakse. Viimane lastakse silindritesse tagasi edaspidiseks reaktsiooniks. Ülalnimetatud Bergüni meetodi järele võib saada keskmiselt 1000 kg kiviõest, mis sisaldab vähemalt 6% tuhka, 500 kg sünteetilist naftat, 5 kg ammoniumi, 235 kg gaasisid ja 240 kg koksi. Saadud koksi ja gaase võib edukalt kütteenainena samas tehases ära kasutada, mispärast ei ole vajadust nende jäänuks turgu otsida.

500 kg sünteetilisest naftast saadakse:

- 1) 150 kg bensiini, 2) 200 kg diiselmootorite kütteeõli, 3) 80 kg mootori kütteeõli, 4) 60 kg määreõli.

235 kg saadud gaasidest on peaaesjalikult süsivesinikkude ühendused; viimaseid võib veeaurude mõjul lõhkuda, seega saame reaktsiooniks vajaliku vaba vesiniku. Siin toodud arvud on võetud katsete tulemustest mõni aasta tagasi. Need on arvatavasti muutunud paremuse poole ja täiendatud „I. G.“ poolt.

Bergüni meetodi võib nimetada geniaalseks juba ainult selle tõttu, et kõik tähtsamad ained, mis reaktsiooniks vajalikud, võib saada ainult tooresainest — söest. Ainult söe puhastamiseks väävelühendustest on tarvis juure lisada mõned rauaühendused.

Nüüd vaatleme Bergiuse meetodi ökonoomilisest küljest. Ülalnimetatud meetodi proovimiseks ehitati väike tehas Veneshaugrubi Lõuna-Sileesias, missugune läks maksma 5 miljonit kuldmarga ja töö-

tas ümber aastas ainult 20.000 tonni sünteetilist naftat. Tööstuse eriteadlase arvestustel tuli üks tonn valmis turusaadusi (bensiin, õli, ammonium jne.) endale maksma 80—90 marka, võttes söe hinnaks 10 mrk. tonn.

Ilmaturul kõigub naftasaaduste tonni hind (bensiin, õli) 140—190 kuldmarga ümber. Nii siis puhaskasu tonni sünteetilise bensiini eest 50—100 kuldmarga.

Ilmaturul maksavad looduslikud bensiinid „en-gros“ umbes 23—25 sant. (Läti) kilogramm. Kuigi ilmaturul naftasaaduste hinnad langeks, mis aga sarnase suure hulga bensiini tarvitamise juures raskesti oletatav, siiski tasuks sünteetilise nafta valmistamine end puht kaubanduslikult. Käesolevate sünteetilise bensiini valmistamise hindade juures tasub see end suurepäralselt ja annab suure ülejäägi ning võib julgesti võistelda looduslike naftaga.

Professor Bergiuse patendi omas A/S. „J. G.“. Temale kuulub ka laiaulatusline lämmastikutööstus Leunas. Möödunud aastal ehitati sealsamas uus tehas sünteetilise nafta valmistamiseks „J. G.“ patendi õigusega (täiendatud prof. Bergiuse meetod).

Algul ei tõusnud päevane toodang üle 100 tonni, kuid käesoleval aastal tõusis kuni 500 tonnini, andes tööd 8000 tööli- sele. Teatud tööstuse laienemisel võiks valmistamist kahekordseks tõsta. „J. G.“ on jõudnud niikaugele, et võib saaduste vahekorda reguleerida, s. o. võib soovikorral saada bensiini, või õli fraktsioone. See on suurim samm edu poole ja saaduste hinna alandamisele.

Saksa rahvuslased ei ole rahul sellega, et suurem osa A/S. „J. G.“ aktsiaid on võõramaalaste kätte läinud, peaaesjalikult ameeriklaste kätte „Standart Oil Co.“ sündikaadist, mis ka arusaadav, sest ülalnimetatud Ameerika trust ei lase oma käest Euroopa turgu.

Sünteetilisest naftast pole ainult Saksamaa huvitatud, vaid ka Inglismaa, Prantsusmaa ja Itaalia, kus samuti puuduvad enda naftaallikad. Inglismaa kulutab suuri summe katseteks sellel alal, sest sünteetiline nafta kindlustaks laevastikule kütteenaine ja teisest küljest avaks võimaluse oma kivisöe kasutamiseks, missugune tööstus oma kriisidega palju meelepaha valit- susele on sünnitanud. Prantsusmaa kohta kirjutati, nagu oleks sealgi saavutatud mingisuguseid tagajärgi sellel alal, kuid puuduvad kindlad andmed.

Itaalia tahab lahendada seda küsimust



*Paraad Vabadusplatsil 24. veebr. 1928.*

*Foto Akel*



*Vasakult alates: Kindral Berkis, Kindral J. Laidoner, Riigikogu esimees hra K. Einbund, Riigivanem hra J. Tõnisson, sõjaminister kindral N. Reek, välisminister H. Rebane.*

sellega, et nõutakse bensiinile etüülpiirituse juurelisamist. Ta on väga huvitatud „J. G.“ patendist, kuid ootab veel, kuni selguvad tehnilised üksikasjad ja patent ise muutub odavamaks. Itaalia peab olema oma nafta, et kindlustada enda õhu- ja merelaevastikku igasuguste ootamatuste vastu.

Nagu selle artikli algul tähendasin, võib sünteetilist bensiini valmistada ka turbast ja puust. Turvas peab olema algeline, tumepruuni värvi. Meie turbarabad on veel värsked ja saame niinimetatud valget turbast, missugune väga hea etüülpiirituse valmistamiseks, kuid ei kõlba sünteetilise bensiini valmistamiseks. Et aga turvas harilikult 90—95% ümber vett sisaldab (pruunsüsi ainult 45% niiskust), siis läheks sünteetilise bensiini valmistamine kalliks.

Toon siin mõned näited tööstuse andmetel mitmesugustest tooresainetest valmistatud sünteetilise bensiini kohta:

1 tonnist kivisöest saame 0,5 tonni sünteet. naftat, 3 tonnist pruunsöest saame 0,5 tonni sünteet. naftat, 6 tonnist kuivast turbast saame 0,5 tonni sünt. naftat.

Bergüni meetod on praktiliselt juba tunnustatud, kuid on veel väga huvitav viis, mis võiks meid huvitada ainult teaduslikust seisukohast. See on Mühlheim'i kivisöe uurimisinstituudi direktori prof. Fischer'i meetod. See oleks järgmine: tehniliselt on võimalik pea kõik võetud süsi muuta auruks (Wassergas), mida vastavas kobaldi katalisaatoris hariliku surve all, kõrge temperatuuri juures, võib muuta bensiinisarnaseks vedelaineiks. Katsetes näitasid, et 1000 kg kivisöe koksist saadakse 200 kg bensiini fraktsioone. Tähtendatud meetodi ei saa kasutada katalisaatori (kobaldi) kalliduse tõttu. Võimalik, et varsti leitakse palju odavam katalisaator ja sellega saadakse uus kivisöe vedelaks muutmise viis.

Toimetusele: Lugupeetud autorilt on toodud huvitavaid andmeid sünteetilise bensiini saamisest, kuid Eesti põlevkivi kui tooresainet sellel alal pole autor käsitanud, — vist vastavate andmete puudusel. „Sõdur“ loodab lähemal ajal pakkuda artikleid meie põlevkivi kui kütteaine kohta sõjanduse seisukohalt.

## Riikline sidevõrk ja riigikaitse.

R. Tomback.

Kuni Ilmasõjani.

Riiklise sidevõrgu plaanikindel kasutamine sai alguse vaid Ilmasõja kestvusel. Kuni Ilmasõja alguseni kandis riiklise sidevõrgu kasutamine juhuslist ilmet, kuigi üks või teine sõda oma mõju riiklise sidevõrgu kasutamisele avaldamata ei jätnud. Nii ehitati Krimmi sõja kestvusel (1854.—1855. a. a.), strateegiliste nõuete rahuldamiseks, pikemad telegrafi liinid Venemaal: Peterburg — Varssavi, Peterburg — Sevastopol, Moskva — Kiiev — Odessa jne.; Vene-Jaapani sõda (1904.—1905. a. a.) rikastas Venemaa riiklist sidevõrku 6000 km võrra.

Kõige selle peale vaatamata ei olnud riiklise sidevõrgu kasutamine süstematiseeritud, ega sündinud kindla, juba rahuajal väljatöötatud kava järgi. Riiklist sidevõrku kasutati olukorra sunnil ja temaga ei arvestanud ükski väejuhatus sõjaplaani kokkuseadmisel. Isegi sarnased militaristlikud riigid kui Saksa- ja Prantsusmaa astusid Ilmasõtta kindlate kavade riiklise sidevõrgu kasutamiseks.

Vähe sellest, et puudusid kavad riiklise sidevõrgu kasutamiseks sõjaliste nõuete rahuldamiseks, ei olnud rahuajal ükski Ilmasõjast osavõttev riik oma sidevõrku sarnaselt arendanud, et ta tarbekorral oleks võinud vastata sõjaside nõuetele. Isegi sakslased on sunnitud omas peale Ilmasõda ilmunud sõjakirjanduses alla kriipsutama Saksamaa riiklise sidevõrgu ettevalmistamatust. Saksamaa idapiiril olevat täielikult puudunud plaanikindlalt ehitatud telefoni-telegrafi liinide võrk, milline sõja algul oleks võinud olla baasiks tegevarmeele; piiriäärsete kindlused olla olnud sõjaside lõpupunktideks. Saksamaa läänepiiril ei olla seisukord olnud palju parem, kuigi seal arenenud tööstuse tõttu riikline sidevõrk oli üldiselt tihedam. Kõige selle tagajärjel aeglustus saksa vägede koondukmine ja hargnemine.

Sakslaste enneilmasõjaaegset vaadet riiklise sidevõrgu kasutamisest ise-loomustab antagonism telegrafi vastu. Peale Preisi-Prantsuse sõda 1870.—1871. a. a. oli kavatsus likvideerida täielikult telegrafi osad ja asetada telegrafi telefoniga. See asjaolu oli nähtavasti

üheks põhjuseks, miks sakslased loobusid riiklise sidevõrgu arendamisest, riigikaitse nõuete rahuldamiseks.

Samasugused nähtused esinesid ka Austrias ja Venemaal.

Mõlemate riikide riiklised sidevõrgud polnud ettevalmistatud strateegilistele nõuetele vastavalt.

Kõikjal puudusid kindlad põhimõtted olemasoleva riiklise sidevõrgu kohandamiseks riigikaitse huvide rahuldamisel. Puudus arusaamine riiklise sidevõrgu tähtsusest suurearvuliste sõjavägede juhtimisel ja ettekujutus kuidas seda sidevõrku tööle rakendada.

Ometi olid olemas riiklise sidevõrgu kasutamise kohta möödunud sõdade kestvusel omatud kogemused. Põhja-Ameerika Ühisriikide vabadussõda 1861. kuni 1865. a. a., Preisi-Prantsuse sõda 1870—1871. a. a., Vene-Türgi sõda 1877. kuni 1878. a. a. ja Vene-Jaapani sõda 1904. kuni 1905. a. a. andsid laialdasi kogemusi ja õpiseid riiklise sidevõrgu kasutamiseks. Nad näitasid, et ainult hästi teotsev riikline sidevõrk võimaldab juhtimise süstematiseerimist, juhtimise tsentraliseerimist ja ainutahe maksmapanekut praegusaja suurearvulistes ja laiadel rindel tegutsevates sõjavägedes; ainult riiklise sidevõrgu kasutamisega on võimalik luua vägede juhtimiseks tarvilik närvide süsteem, mille otsad koonduvad väejuhi kätte ja mille abil väejuht tunneb, olles ise kaugel seljataguses, iga tuksatust rindel asuvate vägede meeleolu ja võitlustahes.

Näiliselt oleks pidanud kõigil selge olema, et riiklist sidevõrku tuleb ettevalmistada ja arendada riigikaitse nõuete kohaselt. On ju riiklise sidevõrgu arenemine suurel määral ärarippuv riigikaitse küsimuse arenemisest.

Igal riigil on võimalus enam-vähem kindlalt ette näha oma tulevase vaenlasi. Järelikult on võimalus ette näha ka neid maa-alasid, mis teatud strateegilise hüpoteesi alusel võivad kujuneda tulevasteks sõjateatriteks: kindlaks määrata vägede koondustraioonid ja lõpuks arvestades võimaliku strateegilise-politilise konjunktuuriga ette näha isegi tegevuse moodus

*Paraad Vabadusplatsil 24. veebr. 1928.**Tallinna Üksik Eskadron möödub Riigivanemast.**Foto Akel*

teatud vaenlase suhtes, s. t. kas ise pealetungile minna või asuda kaitseseisukorda.

Riigil, kellel kaitsta laialdane maaala ja kelle piirid puutuvad kokku mitme teise riigi piiridega, kujunevad välja ka väga mitmekesised ja iga võimalikule poliitilisele konjunktuurile vastav strateegiline hüpotees.

Strateegilised hüpoteesid on aluseks riigi sõjaplaani kokkuseadmisel, milliseid omakord võib olla mitmes variandis.

Olgu kokkuseatud sõjaplaan mistahes iseloomuga, kas kallaletungi või kaitse, sideküsimus peab leidma seal igakülgset valgustamist. Sõjaplaan peab ettenägema mitte üksi juba olemasoleva riiklise sidevõrgu kasutamist ülesseatud strateegiliste eesmärkide saavutamiseks, vaid ta peab andma alused ja kondikava, millistele vastavalt oleks suunitud riiklise sidevõrgu arendamine.

Kuni möödunud Ilmasõjani ei pööranud, nagu ülaltoodust selgus, riikide riigikaitset juhtivad organid väärilist tähelepanu riiklise sidevõrgu arendamisele, kuid riiklise sidevõrgu kasutamine oli seadusandlisel teel fikseeritud ja vahekorrad riiklist side-

võrku juhtivate kodanliste võimudega kindlaks määratud.

Mõnes riigis oli riikline sidevõrk hoopis eraettevõtete kätes, nagu näiteks Põhja-Ameerika Ühisriikides, osalt ka Norras ja Taanis, kuna Venemaal riiklise sidevõrgu arendamine oli osaliselt usaldatud maavalitsuse ja Balti kubermangudes mõisnikkude seltsi kätte. Loomulik, et sarnase korra juures riigikaitse huvid paratamatult kannatasid. Riiklise sidevõrgu arendamine sündis kohalikkude maavalitsuste, või eraettevõtete võimalikult suurema kasu saamise huvides. Ühesõnaga, riiklise sidevõrgu arendamisel enne Ilmasõda domineerisid mitte riigikaitse, vaid majanduslikud, kultuurlised ja muud huvid.

Sellega on võimalik põhjendada riiklise sidevõrgu kasutamise probleemide lahendamise puudumist Ilmasõtta astunud riikide sõjaplaanides.

Ülaltoodu on täiel määral maksev ka riiklise raadiosidevõrgu kohta. Kuna viimane oli alles katsete ajajärgus, täites peaasjalikult majanduslikke, kunsti (muusika) jne. ülesandeid, puudus riigikaitse organitel selge pilt riiklise raadiovõrgu tööloendamise võimalustest riigikaitse huvide kohaselt. Üksikud suuremad raa-



diojaamad ei kõitnud küllaldaselt ülalnimetatud organite tähelepanu — võetult muidugi suures määras.

### Ilmasõja kestvusel.

Juba Ilmasõja algmomendil selgus, et miljoniliste sõjavägede juhtimine, mitte baseerudes juba olemasolevale riiklisele sidevõrgule, osutus võimatuks. Riikides (Prantsuse ja Saksamaa), kus riikline sidevõrk oli tihe ja hästi välja arenenud ning tehniline personaal seisis ajakõrgusel, läks üleminekuks riiklise sidevõrgu kasutamisele libedalt, kuigi ka siin vastava kava puudus ja riiklise sidevõrgu puudlikkus strateegiliste nõuete rahuldamisel end kibedalt tunda andis.

Venemaal ja Austrias, nõrgalt välja arenenud riiklise sidevõrgu tõttu, tulid ilmsiks raskused juba mobilisatsiooni läbiviimisel, s. o. mobilisatsiooni käsu edasitoimetamisel. Kuna nimetatud riikides riikline sidevõrk ei ulatanud vähemate administratiiv asutusteni (vallavalitsused), viimased aga järgmisest suuremast administratiiv asutusest (kreisivalitsus) mõnikord kümnete km kaugusel asusid ja mobilisatsiooni käsu edasitoimetamine neile võis sündida paremal juhusel ratsa, ehk kühthobustel saadetavate käskjalgade abil, oli paratamatu mobilisatsiooni aeglane läbiviimine.

Oli mobilisatsioon läbiviidud, algas vägede koondamine.

Siin selgus, kui raske on ülemjuhatusel, armee ja korpuste juhtidel side loomine koonduvate vägedega, kohalise sidevõrgu arenematusel ja ettevalmistamatuse tõttu.

Vägede koondusraioonid olid sidemõttes täielikult ettevalmistamata, kohaline sidevõrk läbi luuramata. Staapide asukohad olid koondamise kavades küll ettenähtud, kuid kuidas korraldada sidet alluvatega, kuidas organiseerida sõjaliste vajaduste rahuldamiseks kohalise sidevõrgu kasutamist — selleks puudus kava.

Pealegi ei olnud side korraldamine usaldatud ühe isiku kätte, mille tõttu puudus võimalus riiklise sidevõrgu eksploateerimise ühtlustamiseks. Ka puudus selleks, rahuajal vastavalt ettevalmistatud, tarvilise vilumusega ja oskusega kindralstaabi ohvitseride koosseis.

Alles Ilmasõja kestvusel õppisid sõdivad pooled õieti hindama riiklist side-

võrku ja ka seda tööle rakendama riigikaitse huvide kohaselt.

Ilma riiklise sidevõrgu kasutamisetä oleks näiteks Saksamaal võimata olnud sarnaste otseühenduste loomine nagu Berliin-Konstantinopol, Berliin-Viin jne. Kindral Ludendorff oma mälestustes tähendab, et: „iga rinde osaga ja iga liitriigi ülemjuhatusel olin telefoni ja telegrafi ühenduses. Armeed saatsid operatiiv teadaanded reeglipäraselt iga hommiku ja õhtul, erilistest juhtumistest aga otsekohe”.

Muidugi polnud sarnaste tagajärgede saavutamise võimalik üle öö. Oli tarvis enne mitmeid ja mitmeid kibedaid õppetunde. Kapten Schering oma teoses „Nachrichtenwesen” tähendab, et millise väärtusega oleks olnud telefoni-telegrafi ühendus kõrgemate juhtide vahel just enne Marne lahingut, oleks siin üleliigne selgitada. — Vene 2. armee purustamine Ida-Preisimaal, 20. korpuse hävitamine Augustovi metsades ja Kornilovi 48. diviisi Karpaatides side puudumise tõttu armee juhatuse, korpuste ja diviiside juhatuste vahel, olid samuti kibedateks õppetundideks.

Ülaltoodu kokkuvõetult lubab järeldada et Ilmasõja algul operatsioonide ettevalmistamine side mõttes, jättis paljugi soovida. Kuid nagu öeldakse, häda õpetab.

Kõige pealt tulid väejuhatused otsusele, et side korraldamine peab olema koondatud ühe isiku kätte, kes korraldab, ühtlustab ja teostab sidet terves sõjaväes.

Nii näeme 1915. a. asutatavat Saksa ülemjuhataja staabi juures Sõjaväe välitelegrafiülema ametit (kindral-majori aukraadis). Välitelegrahiülema allusid kõik side alad. Tema juhtis ja ühtlustas side organiseerimist terves sõjaväes. Temale allusid tehnilisel alal armee ja armeegruppide sideülemad. Olles otsekohekeses läbikäimises riiklist sidevõrku juhtivate asutustega, rakendas ta neid tööle ülemjuhataja operatiiv kavatsuste kohaselt.

Samuti oli side juhtimine korraldatud ka Prantsusmaal.

Venemaal side juhtimine Ilmasõja algul, vastavalt välivägede juhtimise seaduse § 190-le, oli usaldatud sõjaväe ühenduste ülema kätte, kellele üldises teenistuses korras allusid posti-telefoni-tele-



*Vabariigi 10. aastapäev 24. veebruaril 1928. aastal.*



*Paraadi üldvaade Vabadusplatsil Tallinnas.*

grafi ringkondade ülemad. Tegelikult oli aga side juhtimine deentraliseeritud, sest riiklise sidevõrgu peremeesteks osutusid kohtadel posti-telefoni-telegrafi ringkondade ülemad, raudteevalitsus ja lõpuks sõjaväe võimud. Kõige selle tagajärjeks oli, et riiklise sidevõrgu kasutamine jäi poolikuks ja ta arenemine strateegiliste nõuete rahuldamiseks ei läinud normaalset rada, vaid ülalnimetatud võimude vahelised õõrumised uute liinide ehitamisel takistasid tunduvalt side korraldamist.

Kõigele sellele seltsis juure see asjaolu, et sideosad ei olnud rahuajal ettevalmistatud alaliste liinide ehitamiseks.

Kuigi venelased oma praegustes töedes, allakriipsutades vene sideosade ettevalmistamatust Ilmasõjas riiklise sidevõrgu arendamistööde läbiviimiseks, väidavad, et Saksamaal näiteks olnud asi korraldatud paremini ja sideosad üldiselt paremini ettevalmistatud, ei vasta see siiski täielikult tõele. Sakslased tõendavad just vastupidist. Nende sideosade ettevalmistus alaliste liinide ehitamiseks ei olevat seisnud sugugi ajakõrgusel, sest rahuajal olevat pandud sellele alale õige vähe rõhku. Küll aga töötas Saksa-, Prantsusmaal ning Austrias sideorgani-

satsioon seetõttu paremini, et side juhtimine oli tsentraliseeritud ja sõjaväe ning kodanlised võimud (riiklist sidevõrku juhtivad asutused) tegutsesid käsikäes ja tihedas kontaktis. Ka oli Lääne-Euroopas riikline sidevõrk üldiselt paremini välja arenenud ja seisis tehniliselt kõrgel järjel nii oma tehnilise läbilaskevõime, kui ka üldiselt magistraalühenduste arvu poolest. Tarvitusele olid võetud juba enne Ilmasõda väga mitmekesised abinõud induktsiooni kaotamiseks ja kõnede läbilaskevõime suurendamiseks pikemal magistraalliinidel. Erilist poolehoidu viimase otstarbe saavutamiseks oli leidnud Saksamaal n. n. Pupini omainduktsioonipooli tarvitusele võtmine. Nii oli Ilmasõjas algul Saksamaal pupiniseeritud liine 9935,6 km pikkuselt; samal ajal aga Austrias — 2147,3 km, Belgias — 146,25 km, Portugaalias — 300 km pikkuselt.

Loomulikult pakkus sarnaselt korraldatud riikline sidevõrk soodsaid võimalusi püsiva ühenduse korraldamiseks rindel tegutsevate väeüksustega. Pealegi ei nõudnud juba olemasolev riikline sidevõrk suuri ega aegaviitvaid juureehitusi teatud operatsiooni ettevalmistamisel.

Üldiselt peab tähendama, et kui Ilma-

Foto Akel

## Tallinn ilutulestikus.



Raekoda 23. ja 24. veebruaril 1928.

sõtta astunud riikide sõjaplaanides sidekõrgus ei olnud leidnud rahulolevat lahendust, siis Ilmasõja kestvusel ei võetud ette ühtegi tähtsamat operatsiooni enne, kui oli organiseeritud side vastavalt väejuhi operatiiv kavatsusele.

Selle tagajärjel tekkisid vägede seljaguses (Prantsusmaal ja Belgias) uued püsivliinide võrgud, endiste hävitatud ja rikunud telefoni-telegrafi liinide võrkude asemele. Uued sidevõrgud ehitati sarnaselt, et side katkestamatus oleks tõesti olnud kindlustatud. Ei lepitud enam ainult otseühenduste loomisega kõrgete väejuhtide vahel, vaid ehitati ja loodi suurel arvul sidekeskusteid, millised olles üksteisega seotud, moodustasid terve sidesüsteemi. Selle sidesüsteemi juures polnud kardetav otseühenduste katkenemine teatud väeüksuste vahel, sest katkenud ühendust võis asetada kiiresti mõne teise sidekeskusteni tööerakendamise teel. Sarnasel sidesüs-

teemil oli veel see hea omadus, et ta kaitses ühendusi õhust pommitamise eest, sest kõiki sidekeskusteid polnud võimalik õhust hävitada ja mõne sidekeskusteni purustamine ehk rikumine ei võinud halvata üldist sidet.

Pealegi andis niiviisi korraldatud sidevõrk väeüksustele side mõttes täielise manöövrerimise vabaduse, sest iga sidekeskus võis, näiteks taandumisel, olla väeüksuse ülemale uueks komandopunktiks.

Samasuguse tähtsuse omas ülalnimetatud sidevõrk vägede koondumisel ja nende pärastisel hargnemisel. Ta võimaldas juuretunud väeosadele kokkukõrge saavutamist nii materjalides, kui ka tööjõus, sest ühenduse saamiseks oli tarvilik ainult vähemate tööde läbiviimine liinide ehitamise näol väeosa asupaigast (kui viimane kokku ei langenud sidekeskusteni asukohaga) kuni lähemal asuva sidekeskusteni.

Loomulikult arenes ülaltoodud ehituste tagajärjel ka vastavate riikide riiklik sidevõrk, sest kõik ülalnimetatud sidekeskustevahelised ühendused olid püsiv ehituse iseloomuga. Üldiselt olid aga riiklikud sidevõrgud, ülaltoodu peale vaatamata, üleliia koormatud. Selle tagajärjel kannatas tunduvalt eramajandus, siseriiklik kaubandusline läbikäimine ja erasutuste funktsioneerimine. Näiteks Saksa maal, kus riiklik sidevõrk oli tihedamaid, sõjaväeliste teadete edasiandmine koormas niivõrt telegrafilist läbikäimist, et isegi kiireiselooga eratelegrammid teatud aegadel päevade kaupa hiljaks jäid.

Sellest võib veel kord järeldada, et rahuajal sõjaväe võimudel oli puudunud ettekujutus side võimalikust ulatusest sõja korral. Riiklik sidevõrku sõja korral improviseerida on võimata. Rahuajal peab riiklik sidevõrku sarnaselt arendatama, et mobiliseerimisel riigikaitse nõuete rahuldamiseks temast siiski teatud osa vabaks jääks riigi majandusadministratiivsete vajaduste rahuldamiseks.

Kuid riiklik sidevõrk leidis kasutamist mitte üksi operatiiv ülesannete täitmisel, vaid ka muudel riigikaitse aladel, nagu näiteks propagandaks. Millise tähtsuse omas propaganda kui „relv“ riigikaitse teostamises tõendavad

## Tallinn piduehtes.

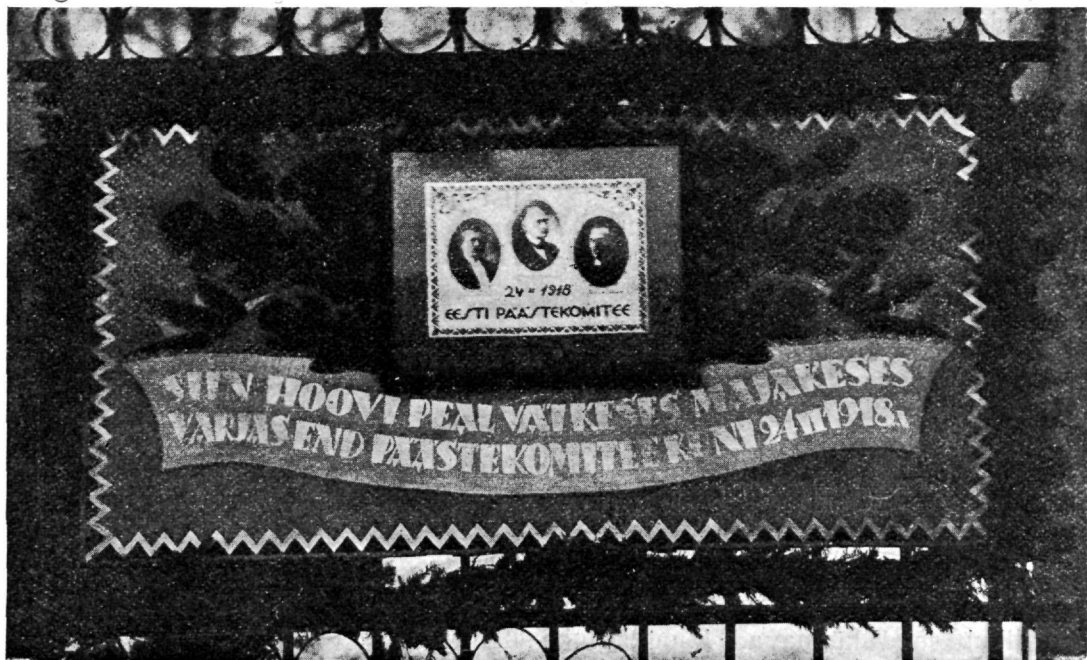

Päästekomitee salajane asukoht kuni 24. veebruarini 1918. Hoone dekoratsioon 24. veebruaril 1924.

selgelt ja usutavalt Saksa armee moraalse väärtuse langemine 1918. a. ja Vene armee täieline kokkuvarisemine 1917. a.

Propaganda teostamist soodustas tähtsal määral see osa riiklisest sidevõrgust, mis oli määratud telefoni-telegrafiliseks läbikäimiseks välisriikidega. Siia kuulusid esijärgus veealune riikidevaheline kaablivõrk ja raadiosidevõrk. Eriti suure tähtsuse omas neist esimene, sest viimase kaudu oli võimalik segamata mõju avaldamine neutraalriikide valitsustele, kui ka nimetatud riikide avalikule arvamisele. Järelikult, mida laialdasema veealuse kaablitevõrgu riik omas, seda suuremad olid propaganda võimalused selleks valitud maades. Nii näiteks toetasid Saksamaad majandusliselt neutraalriigid Norra, Taani, Rootsi jne. Samal ajal oli aga Inglismaa huvides selle toetuse kõrvaldamine ja selle saavutamiseks ülalnimetatud riikes Saksamaa vastase meeoleu loomine.

Ülaltoodud iseloomustab Saksa majandusteadlane A. Dix tähendades, et „Inglise veealused kaablid ja Reuteri ajakirjanduse bureau valitsesid suurema osa teadete edasiandmise abinõude üle Euroopa ja teiste ilmajagude vahel. Alates Inglismaa osavõtust Ilmasõjast, alustasid

Reuteri ajakirjanduse bureau Londonis ja Havas — Pariisis, mõjutama kõige viie ilmajao avalikku arvamist entente kasuks... Missugused abinõud sellel alal olid Inglismaa kasutada, iseloomustavad järgmised arvud: Ilmasõja algul olevatest 520.000 km pikkusest riikidevahelisest veealuste kaablite võrgust kontrollis Inglismaa ümmarguselt 450.000 km, Saksamaa ainult 36.000 km.

Esitatud arvud annavad ettekujutuse Inglismaa mõjust ilmapolitikale ja selle osa riiklise sidevõrgu tähtsast osast nimetatud mõju saavutamisel.

Sakslased püüsid inglaste kontrolli alla kuuluva veealuse kaablitevõrgu mõju vähendada riiklise raadiosidevõrgu arendamise, uute ja suurevõimeliste radiojaamade ehitamise teel. Kuid nende kasutamine ei annud maksimaalseid tagajärgi, sest ka inglased täiendasid oma raadioside võrku, püüdes seejuures sakslasi veel oma radiojaamade võimsusega üle trumbata. Ühesõnaga tekkis „raadiosõda“ — ülevõimu pärast eetris.

Kõige ülaltoodu peale vaatamata ei olnud Ilmasõja kestvusel riiklise raadioside võrgu tegevus mitte vähese tähtsusega riigikaitse teostamisel Ilmasõjast osa võt-

nud riikides. Täpse kellaaja, meteoroloogiliste teadete edasiandmine jne. rindel tegetsevatele väeosadele sündisid sõdivate riikide suuremate raadiojaamade abil. Pealegi polnud väike raadioside võrgu tähtsus propaganda abinõuna Ilmasõjast osavõtvates riikes enestes sõjalise meeolu ja võitlustahe alalhoidmisel ning lõpuks ka raadioluure toimetamisel.

Raadioluure tähtsust iseloomustab kindral Falkenhayn väites, et „kinnipüü-

tud raadiotelegrafilised teadaanded Idarindel sõja algul ja ka pärast 1915. a. võimaldasid meile jälgida täpselt vaenlase liikumist nädalate ja sagedasti isegi päevade kaupa ning muidugi ka vastavate abinõude tarvitusele võtmist.“

Kokkuvõttes peab tähendama, et riikline sidevõrk leidis Ilmasõjas täieulatuslist ärakasutamist, andes rea õpiseid viimase töölerakendamiseks ja arendamiseks riigikaitse nõuete kohaselt tulevikus.

## Jõest üleminek jääd mööda.

### Praktiline näide.

Soome andmetel.

Mitmed põhjapoolsed jõed, nii väiksed kui ka suured, oma kiire voolu tõttu ei kattu talvel täielikult jääga, vahest ainult käredate külmadega.

Harilikult jõed külmaavad kinni ainult kalda äärest, kuna keskkohal — joom jääb vabaks. See asjaolu takistab ülejõe pääsu raskemal määral kui jõe jääst vaba ofek. Üle sarnase jõe pääsmine kunstliste abinõudeta ja ehitusteta on täiesti võimatu. Sarnaseid jõgesid on väga palju Soomes. Jõeäärsetel elanikkudel on juba ammu ajast lihtne, kuid küllalt otstarbekohane abinõu, et valmistada ülepääsu. See seisab selles, et oodatakse, kuni jõgi kattub kallaste äärest küllaldaselt vastupidava jääga; siis saetakse kaldaäärsest jääst (jõe-poolsest servast) pikkergune tükk jääd lahti. Jäätüki pikkus peab olema suurem, kui jõe laius kinnikülmamata kohal. Ülemine ots saetud jäätükist lükatkse vastu voolu ja vool pöörab teda ise põigiti üle jõe. Jäätüki otsad asetatakse juba enne valmistatud pesisse ja ülepääs ongi valmis. Suurema vastupidavuse omanamiseks kaetakse jää pealt õlgedega ja valatakse veega üle.

Aegajalt tulevad veevooluga üksikud jäätükid, mis peatuvad sarnaselt valmistatud tõkke ees, jääuvad selle külge ja suurendavad ülepääsu laiust. See omakord vähendab voolu kiirust ja toob enesega kaasa sellel kohal terve jõe jäätamise. Sarnane ülepääsu-silla ehitus nõuab kogemusi ja ettevaatuse abinõude tarvitamisele võtmist, et väljasaetud jäätükk ei puutuks servadega vastu kaldaid enne pesa jõudmist ja selle tõttu ei murduks. Sel puhul tuleb viia ehitus teise kohta.

Sellane ehitusviis on tarvitusel Soome sõjaväes ja viidi möödunud talvedel ka näitena tegelikult läbi.

Näitlik õppus oli korraldatud järgmiselt:

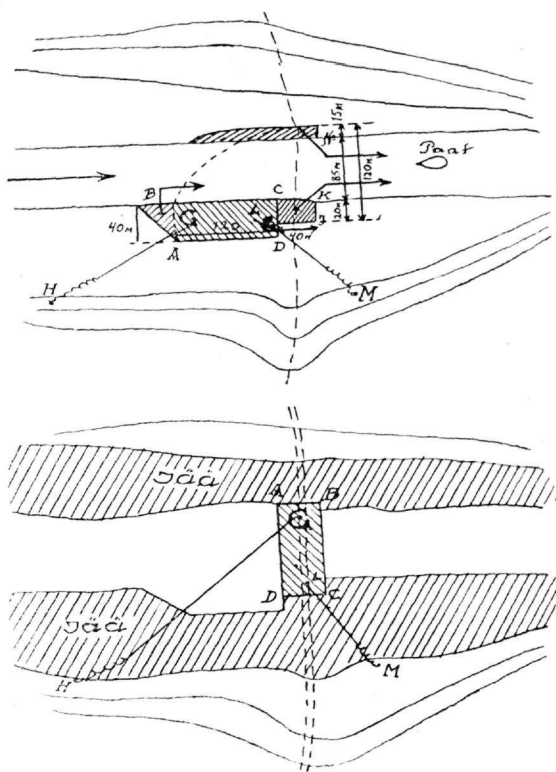

Sapöör-kompaniile tehti ülesandeks ehitada ülepääsuks vastav jääsild. Sild pidi kohe kõlbulik olema jalaväe üleminekuks ja peale selle tuli veel suurendada silla vastupidavust, et võimaldada vooride ja kerge suurtükiväe üleminekut, selleks:



Tööjõud: Sapöör - komando — koosseis 1 ohvitser, 6 allohvitseri ja 42 sapööri.

Töö organiseerimine: A) I grupp — 4 allohvitseri, 22 sapööri — saeb välja jäätüki ABCD. Ülemise otsa juures kõrvaldatakse kiilu sarnane jäätükk, et ABCD-le võimaldada vabalt pöörduda ümber telje E.

Töö käik. Tuuradega raiutakse jääse augud, millistesse mahuksid vabalt saed. Asetades neisse saed, saetakse august auguni terve tükk lahti. Saagimist lõpetades, pannakse aukudesse puust vaiad, mille abil lükatakse väljasaetud tükk eemale.

Punktis G tehakse jäässe auk, millest läheks köis GH kaldale. Köis oleks jäätüki liikumise kiiruse tasandajaks oma pesisse.

Tööriistad: 4 tuura, 8 saagi, 1 rulett, 16 (2—3 m pikkust ja 10 cm) vaia ja 200 m. 1" köit. B) II grupp: 1 allohvitser, 10 sapööri — saeb välja tüki CEIK ja tõukab selle kaldast ära; raiub suurde jäätükki augu L, asetab sinna vaia mille ühendab köiega LM; — selle köie ülesandeks oleks jäätüki kaldast eemalminekut hoida ja juhtida pessa.

Tööriistad: 2 tuura, 4 saagi, 1 rulett, 6 vaia ja 50 m. 1" köit.

C) III grupp. — 1 allohvitser, 8 sapööri — sõidab vastaspoole kaldale ja saeb punkt N juures kitsa, umbes 15 m laiuse jääriba välja ja tõukab ta ära. Pööramise ajal peab grupp valvama, et jäätükk ei puutuks enne pessa asetumist kaldaäärse jääga kokku, kui see siiski juhtub, tuleb takistav äär välja saagida.

Tööriistad: 4 tuura, 2 saagi ja 1 rulett.

D) Tagavara grupp: 2 sapööri asuvad paadis ja sõidutavad III grupi üle jõe ja peale selle asuvad allapoole ja ülepääsu vastu abiandmiseks õnnetusjuhtuste puhul. Paadis peab olema päästevööd ja köis. Iga grupp kannab ette töö lõpetamisest tööjuhatajale ohvitserile.

Jäätüki kaldalt pööramine sünnib erikorralduse järgi, mida peab ettevaatlikult toimima. Tagajärg õppustel oli see, et 120 m pikkune ülepääs-sild oli 1 tunni 20-ne minuti jooksul valmis. Jäätüki paksus AD joonel oli 50 cm ja keskel lähemale ääre BC-le oli 25 cm. Selle tõttu oli sild üleminekuks valmis kohe jala- kui ka kerge suurtükiväele. Sest 20 cm paksune jää kannab kerge suurtükiväe üleminekut suurtüki kaupa.

M.

## Miks suundume läände.

Kaasaja ühiskondlik teadus tunnistab, et ajalool on omad põhivoolud, mis evolutsioneeruvad ise omaette ja mil on oma arengu tendents, mis juhib rahvaste ja riikide saatust. Et rahvused, kes oskavad oma saatust kooskõlastada tema maksvate seadustega ja taibata õigel ajal nende evolutsioneerumist, püsivad ajaloo arenil.

Riikide püsivuse küsimus on vana aastatuhandeid. Kõik nad püüavad oma olemasolu kindlustada ühel ehk teisel viisil. Harilikudena vahenditena esinevad siin politika ja kui sellest ei jatku, relvad. On ajajärke, kus lõpulikku sõna siin tahab öelda relv, kuid seal osutub, et relv ei ole veel kaugeltki kõikvõimas riikide saatuse juhtimisel. Langevad võimsad ja tõusevad uued ja kui otsida selle põhjusi, siis leiame nad ajaloo seadustes.

Arvan seepärast, et oluline iseseisvalt püsimiseks on arusaamine ajaloo arengust ja ta seadustst. Meie praegu omalt kvantiteedilt sellasele kõrgusele ei suuda tõusta, et sammuksime selle ajaloo evolutsioneerumise eesrinnas, küll võime liituda sinna, kes omaks on võtnud õige suuna ja kes kannavad oma õlgadel ajaloo arengut. Järelikult on meie orientatsiooni küsimus — elu küsimus.

Suurim vaenlane väikeriikide iseseisvusele on sõda, kuid nagu hiljem näeme, ei ole see mitte alati nii, eriti kaasajal. Modern-sõda ei ole alata enam kerge. Mõõdunud on ajad, kus küllalt selleks oli valitseja tahtest. Ta nõuab suurimaid, aastakümneid, ettevalmistusi ja peaasi — rahva nõusolekut. Teiseks on ta rahvusvaheline nähtus, mis jõuliseks võib vaid kujuneda siis, kui ta leiab rahvusvahelist tunnustamist. Sellane küsimuse asetus võtab suurriikidelt monopoli õiguse oma tahte teostamiseks ja nende sõjajõudude ülekaalust. Nüüd on ajajärk, kus ka väikese riigi sõjavägi võib paisuda, kasvada suureks.

Modernsõda on rahvasõda, ta on suurim ühiskondlik ja ühtlasi ka rahvusvaheline nähtus, mille eel käivad suurimad pingutused sõjalise jõu suurendamiseks, inim-

konna sümpaatia võitmiseks, sõjavarususe kindlustamiseks jne., mille otsad ulatuvad kaugele üle oma riigi piiride, — kogu ilma. Diplomaatia on ammu enne ja nüüd juba palju suurimate ülesannetega võitlusväljal, kui algab sõda, sest nõuetava toetuse saamiseks tuleb võita poolehoidu peale teiste riikide valitsuste ka nende rahvalt.

Modernsõja raskus lasub kogu sõdiva riigi rahval. Teda ei alata enam kas mõne õhulise idee eest ehk mõne üksiku isiku tahtel. Samuti ei leia need sõjad enam poolehoidu ehk sõja kõlblist õigustust. Need ajad on ajalukku vajunud. Siiski püsib sõja tekkimise väline vorm endisena: peab olema sõja põhjus, kuid nüüd juba sellane põhjus, mis vastuvõetav sõdiva riigi rahvale ja mis leiab õigustust ka teistelt riikidelt ja rahvastelt. Siin ongi ehk see lahkuminek endise ja modernsõja ja ta tekkimise põhjuste vahel. Siin jõuame välja ajaloo alg-ürgjõu juurde. Ja tahaks väidata, et riigid, kes taipavad õieti seda algjõudu ja kohastavad oma püüded sellele, tulevad võitjaks, nad saavutavad oma tahte.

Meie, väikeriikide, olemasolu küsimus on veel hell. Ta on veel uus — stabiliseerumata. Meie vanadus kõigub kõigest 10 aasta ümber. Järelikul peame oma olemasolu pärast eriti valvel olema, peame taipama varakult ajaloo algjõudu ja selle arenemise tendentsi, et leida õigeid samme oma saatuse juhtimiseks.

Tahaks noppida mõningaid sellaseid näpunäiteid Ilmasõja põhjustest ehk pigemini, selle vastaspoolte jõudude grupeerumise ajaloost, et selgitada ajaloos valitsevate jõudude tähtsust rahvusvaheliste konfliktide tekkimisel.

Kui küsida, mis oli Ilmasõja vastaspoolte koaleerivaks jõuks, siis paistavad silma kaks rühma huve: rahvuslikud ja majanduslikud. Oma rahvuslike piiride taotlemine ja oma olemasoluks riigi majanduse tervendamine ja laiendamine.

Saksa-Prantsuse 1870.—71. a. sõda ei lahendanud rahvuslikku küsimust Prantsusmaale rahuldavalt. Elsass-Lotring oli vaja tagasi võtta. Prantsusmaa sõlmib 1892. a. lepingu Venega. Et viimane tõesti vääreks liitlaseks kasvaks, finanseerib ta Vene tööstust, eriti sõjatööstust. Selle liiduga saavutati Euroopas jõudude tasakaal. Üheloop Saksa-Austria, teisel pool Prantsuse-Vene. Nüüd jäi prantslaste väljavaade kaotatud maa-ala kohta

peaasjalikult olenevaks sellest, kumb pool suudab end paremini sõjaliselt varustada ja majanduslikult kindlustada. Tuli majanduslik võitlus. Rahvuslik küsimus jääb mõneks ajaks nagu tahaplaanile, vähemalt suurriikide politikas.

Inglismaa, järjest majanduslikult kõvenedes, jälgis huviga seda tasakaalu kujunemist. Nähes Saksa majanduslikku, rahvaarvu ja sõjalise jõu tõusu, tema julgeid poliitilisi kavatsusi ja sõja ettevalmistusi, taipab ta hädaohtu mitte ainult vastaspoolele, vaid ka temale enesele. Ta juhib oma politika keskkoondu, eriti Saksa laienduste ohjeldamiseks. Algab suur majanduslik võidujooks tooresainete ja tööstussaaduste turgude võitmiseks.

Peatume sellel lähemalt.

Aurujõu tekkimisega avanes tee tööstuse ja odava transpordi näol jõukusele. Riigid hakkasid oma tööstust ja kaubandust igati edendama. Kiirelt arenevale tööstusele jäid oma riigi piirid kitsaks. Tööstused otsisid väljapääsu. Võitlus ilmaturul nõudis odavat tooresmaterjali. Nii näeme, et viimase 50 a. kestel taotlevad suurriikide politikud neid sihte, s. o. kuidas saada odavat tooresmaterjali ja kuhu oma tööstuse saadusi kasulikult mahutada.

Loomulik, et pealetung algab sinna, kus vastupanu kõige nõrgem ja järeldused siiski rahuldavad. Majanduslike suhete korraldamine on kõige hõlpsam kolooniates. Algabki suurriikide poliitiline võitlus asumaade pärast. Nende eesotsas on sammunud juba ammu Inglismaa kolooniate suurriigina ja tema järel Prantsusmaa, kel 1914. a. oli 4.600 tuhat ruutkilomeetrit kolooniaid ja tema protektoraadi all olevaid maa-alasid oma 537 tuhat ruutkilomeetri kõrval. Mõlematel riikidel olid suured kolooniad Aafrikas. Sinna veel vabale maa-alale suunib ka ühinend Saksa-maa oma kolonial-politika. Nii langevad Euroopa riikide kätte viimase viiekümne aasta jooksul peaaegu terve Aafrika. Samal ajal vallutab Prantsusmaa enamiku Indo-Hiina poolsaart, Põhja Am. Ühisriigid võtavad Filipinide saared Hispaanialt, Inglismaa paneb maksma oma hegemonia Persia lahes ja seab sisse koos Venemaaga protektoraadi Persia üle. Hiina iseisvus sai tublisti piiratud, Türgimaa alistus Saksa mõjule.

Asumaade politika oli vahetult seotud ühenduse hõlpsusega metropoolia ja koloonia vahel. Majanduslikud ja kaubandus-

likud küsimused tingivad odavat ja kindlat transporti. Mereühenduse hõlpsus meelitas suurriike kaubalaevastiku suurendamisele. See omakord tingis suuremat sõjalaevastikku meresõidu kindlustamiseks, laevastikkude baase, sõejaamu jne.

Saksamaa asub kindlalt oma laevastiku suurendamisele. Sel alal tekib võistlus suurriikide — Inglis- ja Saksamaa vahel. Saksamaa tahab oma laevastikuga Inglismaale järele ehk ettegi jõuda. Pingutus sel alal on ennenägemattu.

Paralleelselt mereteede kindlustamisega hakatakse ehitama raudteid ühenduseks asumaadega. Saksamaa algab Bagdadi raudtee ehitust, mis 1917. a. pidi valmima. Tee pidi läbistama Balkani poolsaare, Türgi, Aasia, Persia laheni ja ühendama rikkalikku Mossurili õliallikatega. Selle plaani teostamiseks tuli Saksamaal alistada oma mõjule Balkani riigid, mida ta ka Austria kaudu hakkas teostama. Selle tähistena esinevad Bosnia ja Herzogovina aneksioon 1909. a.

Siin võime ära märkida teise huvide kokkupõrke Saksa- ja Inglismaa vahel, kus juures olid puudutatud ka Saksamaa poolt Vene huvid.

Inglismaa projekteeris oma Suurbriti raudteeristi, mis pidi ühendama Aafrika lõunast põhja, Kapplinnast Kairo-Kalkutani, sidudes seejuures Ida-Aafrikat Arabia, Mesopotaamia, Persia ja Indiaga ja läänest idasse — Beirutist Lobitabai laheni. See projekt ähvardas peaaegu kõikide Euroopa suurriikide huve puudutada.

Vastukaaluks eelmistele projekteeris Venemaa India-Euroopa raudteed, mis pidi ühendama Petrogradi Persia lahega.

Kõik need töid sedavõrt palju raskusi Inglise, Saksa ja Vene vahekordadesse, et poliitilisel teel neist ülesaamine näis võimatuks. Näha oli ette, et ees seisab võitlus elule ja surmale.

Vastavalt neile huvidele näemegi juba riikide sümpaatiate gruppeerumist, kus ühel pool etteotsa jääb Inglismaa, teisele poole Saksamaa. Mõlemad tööstuselt suurriigid ootavad parajat juhust oma kavade läbiviimiseks ja suunivad kogu oma diplomaatilise osavuse jõudude ülekaalu saavutamiseks.

Seda perioodi võiksime nimetada jooksuks ilmavarade järele. Tungitakse ilmaruumi, et rahuldada järjest kasvava tööstuse nõudeid. Iga riik luges tarvilikuks tööstuse elujõuks varustada end oma turgedega, sest tollaegsed kaitsetollid ei lu-

banud veel ettenäha suurejoonelist ilma-majandust. Majandusteadlased tunnistasid elujoulisteks vaid suurriike.

Siiski on see võitlusjärg võrdlemisi rahulik. Riikide välispoliitikal oleks kui ruumi palju, kus ikkagi leiduvad üksteisest möödapääsu võimalused. Olgugi, et mõnikord ähvardatakse sõjaga, nagu Marokko küsimuses 1906. a. ehk Alagiri intsidendis 1911. a., siiski lahendatakse küsimused diplomaatiliselt.

Tundub, et see ajajärk oleks võinudki lõppeda diplomaatide sõjaga, kui mitte üks pool võitlevatest poleks Euroopa tasakaalule hädaohtlikuks saama kippunud.

\*

Inglismaa juba oma geograafilise asendi tõttu ei tunginud Euroopa suurriikide sisemisse ellu sedavõrt sügavalt, et see nende iseseisvusele hädaohtlikuks oleks võinud saada. Juba aastasadasid vana vabarahvana, austab ta rahvaste vabadust teiste juures. Tema ülevõim ei tundu raske kolooniates. Veel ettevaatlikum on ta Euroopa riikide poliitikal vahele segamises. Ta vaid jälgib, kas neist keegi ei tõuse sedavõrt ülekaalu, et see tema enese olemasolule kardetavaks ei saa. Tema diplomaatia on vaid juhitud „balance of powers“ — jõudude tasakaalus hoidmisele. Nii toimis ta 16. aastasajal Hispaania vastu, samuti ka Prantsusmaa vastu 17.—18. ja 18.—19. aastasade vahetusel. Järelikult orienteerib end Inglismaa politika mannermaa olude kohaselt ja nii, et keegi Euroopas hegemooniat oma kätte ei saaks. Tema politika painduv, isegi muutlik, vastavalt sellele, kuidas kujuneb jõudude vahekorid mannermaal. Tema sõjajõud on valmis nende politika sihtide eest välja astuma.

Teisiti oli see Saksamaal. Siin tööstuse arenemisega, majanduse tugevnemisega ja rahva arvu juurdekasvamisega, suurenesid ka poliitilised sihid. Äsja möödunud õnnelikud sõjad töid eestkätt saksa valitsuse ja lõpuks ka kogu rahva arvamisele tema saatusest äravalitavusest, kelle kord nüüd universaal-impeeriumi jalule seada. Hispaania ja Prantsuse ajaloolised eeskujud nagu õigustasid teda selleks. Ta luges õigustatuks oma riigi piiride laiendamise oma tahte järele, arvestamata sellega, et teda ümbritsevad kultuur-riigid ja rahvad, kes oma saatuse ise määravad. Kui kaugele Saksa esialgsed kavad oma naabrite elulistesse huvidesse pidid tungi-

ma, näeme Saksa riigikantsleri ja kindral Ludendorfi „Sõjamälestusist“. Saksa alla pidi langema: läänes — Belgia, Prantsuse-Flandria, idas — Poola, Kuura- ja Liivimaa. Mida neid rahvuseid oleks oodanud, võime järeldada Elsass-Lotringi näitest ja hiljem, kui Ilmasõja kestes Saksamaa idas oma eesmärgil oli, toleaeegsest okupatsiooni politikast, veel enam aga tema Ilmasõja aegsetest Baltimaade ümberrahvustamise ametlikkudest ja mitteametlikkudest kavast. Saksa Ilmasõjale ettevalmistus sündis hegemoonia saavutamiseks Euroopas.

Saksamaale oli veel teise rahvuse ja selle enesemääramise tahte austamine võõras. Tema ei suutnud veel hinnata teiste rahvustunnete väärtust, olgugi, et ta vaid selle varal ise suurriigiks tõusis. Tema määratu jõuküllus nagu pimestas tema eest ajaloo sündmuste käigu, ta vaatas kui üle nende seadusepärasusest. Ja see tasus end hiljem kurjalt kätte.

Prantsusmaa tabas õigemini ajaloo arengu suuna. Prantsuse revolutsioon tõi esile inimväärtuse tunde. Kodanik hakkas kandma üldkohustusi, ta nõudis osa ka riigi saatuse juhtimisest. Rahva eneseväärtuse tunne tõusis. Rahvas pääsis juhtivusse ka valitsuses. Tema eeskujul hakkavad ka teised rahvad oma õigusi nõudma. Tervet minevat aastasada kroonivad ajalugu rahvaste sõjad. Saksamaa, nähes Elsass-Lotringis vaid rikkaid raua- ja söelademeid, ühendas selle 1870.—71. a. sõjas. Ta ei arvestanud juba siin prantslastega, kui haritud, iseteadva kultuur-rahvaga, kes ei rahune enne, kui omad piirid saavutatud, ega alistu ei mingisugusele ümberrahvustamise politikale. Prantsusmaa hakkab valmistuma sõjaks, kuid sõjaks, mille eesmärk oma rahvusliste piiride jalule seadmine. Ta hoiab teadlikult kõrvale teise rahvuse enesetunde puudutamisest. Ta hindab rahvuslikku elementi ajaloolise algjõuna, mida haavata — karistamata — ei tohi. Selle väärtus oli temale selge revolutsiooni ajast. Neist kahest, Prantsuse ja Saksamaa huvide vastukäivusest kujunesid Ilmasõja konfliktid algrakud. Ühelt poolt oli oma ajalooliselt õigustatud rahvusliste piiride tagasi võitmise tahe, teiselt poolt — oma jõu küllusele rajatud ja rahvuslikku tunnet ignoreeriv hegemoonia taotlemine Euroopas.

Prantsusmaal õnnestub 1892.—93. a.

oma liitlaseks tõmmata Venet, kes Saksa piirides ka oma olemasolule hädaohtu nägi ja samal põhjusel Inglismaa sünpaatiat, kes truuks jäädes oma „balance of powers“, esialgul küll veel sõjalist konventsiooni ei sõlmi.

Vastaspoolel, Saksa-Austria liidul, õnnestus ajutiselt juurde võita Itaaliat, kuid seni, kuni viimasel tuli kokkupõrge Austriaga oma etnograafiliste piiride pärast. Otsustaval momendil läheb Itaalia vastaspooltele üle.

1914. a. olid vastaspoolte jõud — vähemalt keskliidus — oma haripunktile jõudmas. Selles äikeselikus õhkkonnas oli sõja algamise ettekäändeks küllalt väikesest Sarajevo sündmusest.

Algas Ilmasõda. Rahvusliku põhimõtte elujõulikkus väljendus siin sõdivate liitude suurenemisel veel selgemini. Keskliit suurenes vaid paari väikse riigi võrra, Prantsusgrupp tugevneb päevpäevalt suur- ja väikeriikidega. Ka P. Ameerika liitub siia, ja nagu Wilson deklareeris: rahvaste enesemääramise kaitseks. Wilson tõstis juba aastasada ajaloo alateadvuses püsinud põhimõtte teadvusse ja nagu hiljem nägime, sai see Versailles rahulepingu nurgakiviks riikide piiride määramisel. Sealtsaime ka meie, väikerahvused, oma enesemääramise võimaluse ja õigustuse.

Kui nüüd asume eeltoodu kokkuvõttele, siis jõuame järgmistele tulemustele.

Ajalool on oma seadus, mis juhib riikide ja rahvaste saatust. Praeguseks ajaloo seaduseks on rahvuslik printsip. Majandusel on vaid teise järgu tähtsus.

Riigid, kes taipavad ajaloo seadust ja kooskõlastavad oma tahte sellele, saavutavad viimase, kuna seda ignoreerivate rahvaste ja riikide püüded osutuvad tagajärjetuks.

Ajaloo seadusest arusaamises on eesrinnas sammunud Prantsusmaa, kellega ühinesid selles Euroopa ja Ameerika mõjukamad riigid. Ka praegu otsib ta koos Ameerika Ühisriikidega teed, kuid pääseda välja igavesele rahule. Arvatavasti osutub see suun samuti õige ajaloo seaduse taipena, kui oli möödunud aastasaja algatusel.

Prantsusgrupi eeskavva mahume ka meie — väikerahvad, siin saame oma ajaloolist osa vabalt arendada.

Mis jääb nüüd meil teha? Õppida tundma ajaloo seadusi ja tema arengu tendentsi ja kohastada enesekindlustus vaid



sellele. Algatajateks meie siin ei suuda olla, küll aga sinna orienteeruda, kes samum ajalooliselt õiget rada.

Sellaseks on osutunud läänes prantsusgrupp ja seepärast ongi meie suund läände, nimelt selle grupi poole, ajalooliselt õige.

Tunnustades ajaloo seaduse olemasolu ja tundes teda praegusel momendil ja püüdes seda tunda tulevikus, võime ikka leida õige aluse oma olemasolule.

Suurriigil on shansse püsida ka siis, kui ta siin vähe eksib, kui ta üksi jääb.

Meil seda ei ole. Väikeriikide ärapühkimine poliitiliselt arenilt ei nõua palju vaeva, kui vääratakse ajaloo seaduste hinnangus.

10 aastat tagasi avaldasime meie omad nõuded. Need olid ajalooliselt õigustatud. Võitsime kätte iseseisvuse. 10 aastat kindlustasime teda. Meie enesekindlustamine leiab läänest tunnustust. Järelikult sammume õiget rada. Jääks soovida, et alati oma samme vastavalt ajaloo tendentsile ja seda kandva jõugrupile seada oskaksime, — siis püsime. O. J.

## Uus Renault tank N. C.

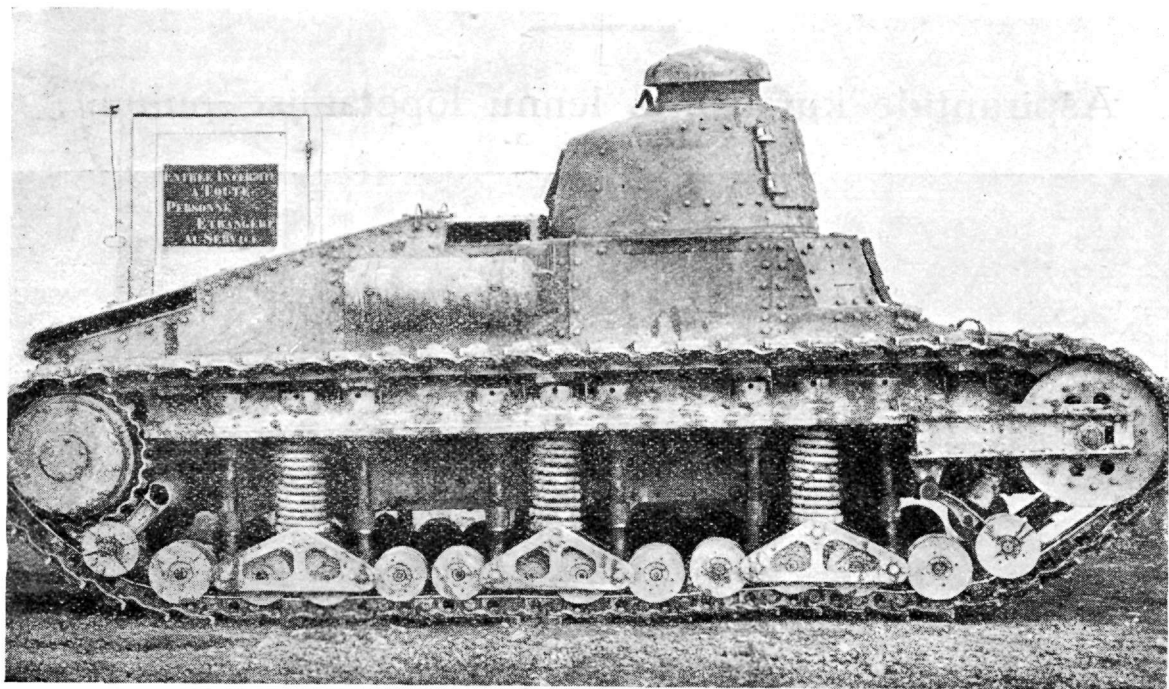

Hiljuti konstrueeris Renault vabrik uue tanki N. C., millest mõned proovieksemplarid on ehitatud (v. pilt). Jõuallikaks on tankil 60 H. P. bensiinimootor. Tank võib liikuda 6 kiirusega. Kui mootor teeb 2000 tuuri minutis, liigub tank järgmiselt:

I käiguga 1,8 kilom. tunnis; II käiguga 2,8 kilom. tunnis; III käiguga 4,7 kilom. tunnis; IV käiguga 7,2 kilom. tunnis; V käiguga 12,0 kilom. tunnis; VI käiguga 18,5 kilom. tunnis.

Põlev-määrdeainete ja vee tagavara jätkub 10 tunniks ehk 100—120 kilomeetri sõiduks.

Mootor on eraldatud meeskonna ruumist vaheseinaga. Tanki pikkus on 4,410, laius 1,710 ja kõrgus 2,004 meetrit. Lasketorni ja meeskonna ruumi teraskaitse paksus — 30 mm. Tagumiste külgede ja katuse paksus 20 mm. Tanki üldraskus meeskonnaga, 37 mm kahuriga, põlev-määrdeainetega, vee tagavaraga ning laskemoonaga 7880 kg. Relvastus — üks kuulipilduja või üks 37 mm kahur. Meeskond koosneb kahest mehest: tankiülema, ühtlasi ka laskur, ja tankijuhist.

Tanki kanderoolikud on varustatud tugevate vedrudega ja amortisaatoritega, mis liikumisel tanki tõukeid küllaldaselt

vähendavad. Samuti omavad käigulindid tähendatud vedrude ja amortisaatorite abil liikumisel maapinna kaju, mille tõttu käigulintide maaga kokkupuutumise pind külaldaseks jääb ka auklisel maastikul.

Juhtimiseks on tank lihtne, paenduv ja kerge. Kuus käiku võimaldavad tankil iga-sugusel maastikul vastava kiirusega liikuda ilma et see mootorilt üleliigset jõupingutust nõuaks. Jahutussüsteem on täiendatud, võrreldes praeguse prantsuse sõjaväes tarvitusel oleva Renault tankiga. Meeskonna ruumis on küllaldane ventilatsioon, nii et värske õhu puudust karta pole. Tulistamata (surnud) maa-ala on tanki ümber õige väike (5—8 meetrit). Üldse on tank nii oma konstruktsiooni, kui ka kiiruse poolest praegu tarvitusel ole-

vast Renault tankist parem. Kui viimane uuem konstruktsioon, ei ole tank veel sõjaväes tarvitusel, mispärast oleks enne-aege teha tema kohta lõpulikku otsust. Olemasolevate andmete põhjal ei ole ta veel küllalt täieline. Näiteks pole millegagi kaitstud kanderoolikud, vedrud ja amortisaatorid. Olgugi, et nad küllalt tugevad, on nad siiski tundelikud soomustlähbistavate kuulide vastu. Arvatavasti kõrvaldab praktiline elu olemasolevad puudused ja tank leiab laialdast tarvitust sõjaväes. Suur samm on edasi jõutud juba sellega, et 8-tonnilisele terasmürakale on antud kahekümnekilomeetriline kiirus tunnis. Ka tanki teraskaitse ei ole enam tundelik 37 mm kahuri kuulidele. J. L.

## Aspirantide kursuse 8. lennu lõpetamise puhul.

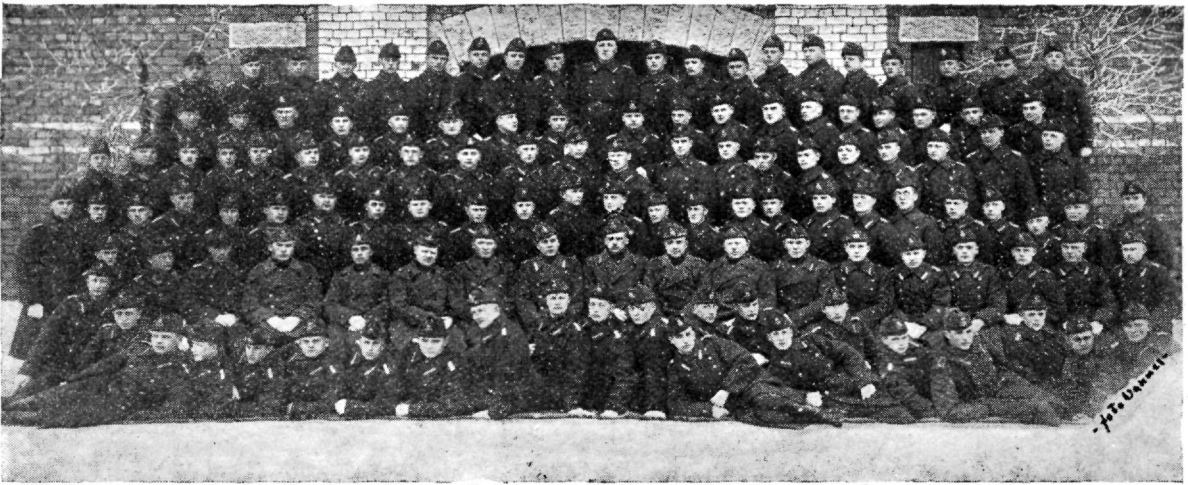

*Keskel S. Ü. Ö. ülem kindral G. Jonson, temast paremal kol.-ltm. J. Kasekamp, kol.-ltm. A. Jaakson, kpt. Saar, kindral Jonsonist vasemal kolonel Trossi, kapten Kurg, major Putmaker.*

Esimesel märtsil rikastus meie kaitseväge 87 jalaväe ja 24 suurtükiväe aspirandi võrra, kes oma sõjalise ettevalmistuse Sõjaväe Ühendatud Õppeasutuste Sõjakooli Aspirantide kursusel lõpetasid.

Meie noor akadeemiline pere, kes end kõrgema hariduse omandamisega ette valmistab seltskonna- ja riigielu juhtimisele rahuajal, omandab paralleelselt sellele sõjaväe juhi ettevalmistuse, see on, sama rahva juhi ameti ainult palju kriitilisemal momendil ja palju raskemates oludes — sõja ajal. Sõjaaegne kaitseväge juhtimine lahinguväljal on rahuaegse juhtimise järg

ja sellepärast ongi loomulik, kui rahuaegsed juhid raskel katsumise ajal haarates kätte sõjariista, täidavad ka lahinguväljal juhi ülesandeid.

Rahva usaldus oma juhi vastu rahuajal peab siin loomulikult jätkuma sõjaoludes ja see vastastikkune usaldus ongi meie kaitseväge kindla riiklise meeoleu paremaks pandiks. Meie noore akadeemilise pere suhtumine kaitseväge sõjaaegse juhi ettevalmistamise ülesandele paistis mõni aasta tagasi kaunis jahe olevat, kuid viimasel ajal näib selle vajalikkus ja tarvidus neis kihtides ikka rohkem ja rohkem läbi löö-

vat. Põhjalik süvenemine asjasse ja tõsine suhtumine sõjaaegse juhi ülesannetes noore akadeemilise pere poolt lubab oleda siin head edu.

\*

ralstaabi Kindral J o n s o n'i saatel. Sõjaväe ühendatud õppeasutuste ülem luges Aspirantidele ette oma käsukirja, milles kriipsutas alla reservohvitseride suurt tähtsust nii rahu kui ka sõja olukorras. Üht-



*Aspirantide grupp õppusel gaasimaskedes.*



*Aspirantide grupp magamisruumis.*

Aspirantide kursuse lõpetamise puhul oli noortele juhtidele korraldatud aktus Sõjaväe Ühendatud Õppeasutuste võimlas. Aktusele ilmus ka Sõjaminister Kindralstaabi Kindral R e e k S. Ü. Ö. ülema Kind-

lasi pani lõpetajatele südame peale täiendada oma sõjaväelist haridust peale kaitseväeteenistust — eraelus, et seista oma ülesannete kõrgusel juhtumisel, kui seda peaks vajama meie kodumaa julgeolek.

Peale lõputunnistuste kätteandmist tuletas Sõjaminister lühikeses sütitavas kõnes lõpetajatele Aspirantidele meelde nende peamisi ülesandeid ja kohustusi kaitseväs ja seltskonnas.

Sõjaminister toonitas, et kursuse lõpetajad Aspirandid on valitud valitustest, sest mitte kõik kesk- ja kõrgema haridusega nooredmehed ei saa reservohvitseri kutse osaliseks. Ühtlasi avaldas oma täit rahulolemist praeguse kursuse töö tulemuste kohta, kus nii ülevalpidamises ja õppetöös on saavutatud häid tagajärgi. Ta pani Aspirantidele südame peale neid oskusi ja teadmisi täie tahtmise ja energiaga väeosadesse kaasa viia. Ühtlasi kriipsutas Sõjaminister alla esiteks, aspirantide, kui tulevaste reservohvitseride tähtsust, kes sõjalukorras täidavad nooremate juhtide kohuseid, kelle võimetest ripub ära kohaline edu lahingus.

Teiseks, tuletas meelde seda suurt ülesannet, mis ootab noori juhte kaitseväs ja seltskonnas. Aspirantide kui tulevaste reservohvitseride ülesanne on seltskonnas huvi äratada sõjaväe vastu, kelle õlgadel lastub raske ülesanne — meie kodumaa kaitse; nende, kui kodumaa paremate poegade,

ülesanne on soojalt juure tõmmata meie seltskonda kaitseväelaste rõõmudele ja muudele, selgitada rahvas kodukaitse vajadust, sest meie vajalik riigikaitse ei pea lasuma mitte teatud kihi õlgadel, vaid see peab terve rahva ühine huvi olema.

Kolmandaks, nimetas Sõjaminister, et aspirantide suurim ja raskeim ülesanne on vajaduse korral kaitsta seda vabadust mis suurte ohvritega on käte võidetud, et need Vabadussõja kangelased, kel juba paljudel hallid pead, võiks uhkusega vaadata järeltulevale põlvele, kus nende vaev pole asjatuks jäänud.

Peale aktust oli õhtul k. 8 Sõjaväe Ühendatud Õppeasutuste poolt korraldatud ühine õhtusöök kadettide kasiinos, millest ka Sõjaminister soojalt osa võttis.

Aspirandid koosnevad peamiselt meie akadeemilisest perest, kus suurem osa korporatsioonide ja üliõpilaste seltse on esitatud. Aspirantide kursustel viibides on need korporatsioonid liitunud ühiseks korporatsiooniks, ühiseks kodukaitsete perekaks, mis koosviibimisel mõjuva lauluna ennast väljendas. Koosviibimiselt mindi laiali heas meeolus peale keskööd.

— mp.

## Lelle-Papiniidu raudtee.

13. veebruaril avati ajutiseks liikumiseks uus Lelle-Papiniidu raudtee. See raudtee hargneb Tallinna-Türi kitsaroopaliselt raudteelt Lelle jaamas ja suunides edelasse, läbib suured Viluvere metsad ja ühineb kitsaroopalise Mõisaküla-Pärnu raudteega Papiniidu jaama läheduses. Uue tee pikkus on 70 km. Uus tee on ehitatud sirgjooneline, temal ei ole suuri tõuse — on ju maastik, mida raudtee läbib, tasane Pärnumaa osa. Alates Lellest läheb tee enamasti metsi ja soid mööda, elamud paistavad silma ainult Eidaperes, Toris ja Sindis. Sellel teel on 8 jaama — Koogiste, Eidapere, Kõnnu, Viluvere, Tootsi, Tori, Tammistu ja Sindi (vaata skeem). Kõik ehitatud jaamahooned on võrdlemisi avarad, nägusad. Jaamahoone ümbrus on küll veel korraldamata, see töö jääb tänavu suveks. Uuel teel, niisama Tallinna-Olustvere vahel, on maha pandud raske- ja kiirraudtee roopad, mille tõttu on suuresti kadunud kitsaroopalisele raudteele omane loksutamine.

Suuremaid sildu on sellel teel kaks — Pärnujõe ja Reiujõe. Pärnujõe sild on

nägus. Ta on ehitatud raudbetoonist, seega esimene suurim sild sellest materjalist. Silla pikkus 124 meetrit, kõrgus jõepõhjast — 12 meetrit. Sild tugineb kuuetele alusambale, milledest neli asuvad jões. Pärnujõe sild on oma suuruse poolest teine Eestis, kuna temast on ees ainult Narva sild (140,8 m pikk). Uus sild Pärnujõe sild on nii raudtee-, kui ka maantee sild.

Selle tee avamisega väheneb kaugus raudteel Pärnu-Tallinna vahel 100 km võrra. Edaspidi, kui uus raudtee täielikult liikumiseks avatakse, mis loodetavasti sünnib juulis, kestab sõit pealinnast Pärnu nüüdse 14 tunni asemel ainult 6½—7 tundi. Seega on pealinnalastel tulevikus palju kergem kui seni, suvel pääseda Tallinnast lõbusasse Pärnu suvituskohta.

Uuel teel Eidapere jaama juures asub üks meie klaasitööstustest „Eko“, niisama viib Eidapere lähedusest harutee teise klaasivabrikusse Järvakanti. Viluvere jaamast on ehitamisel harutee Vändra alevisse, mis meie üks varemalt arenuid maakohti. Sindi jaama juures asub Sindi kalevivabrik ja alev. Uus raudtee annab kindlasti uut



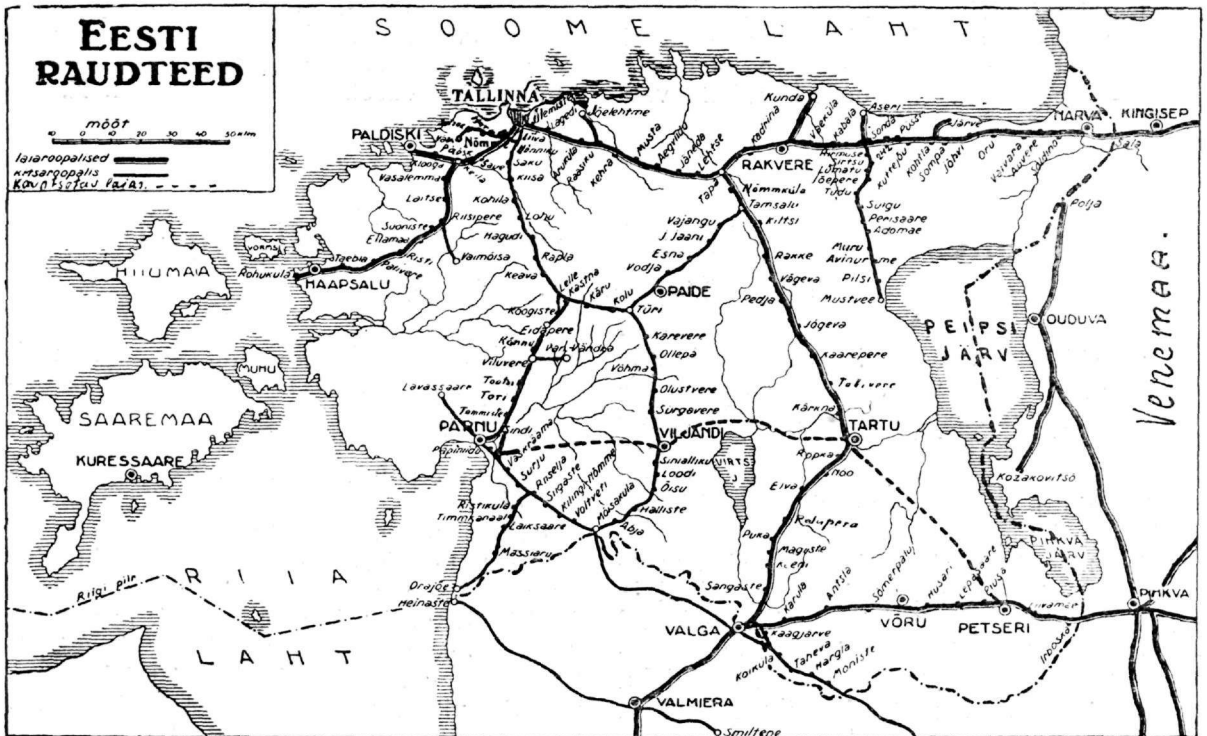

hoogsat elu sellele maanurgale, kuid ta hävitab ka siinsed ilusad metsad.

Raudtee avamine sündis 13. veebruaril pidulikkusega. Erarongis sõitsid Tallinnast välja sõjaminister kindral Reek, teedeminister A. Kerem, rahaminister Teetsov, riigikogu liikmed Tonkman ja Tõllasep, raudtee peadirektor Raudsep ja teised. Vaadati üle kõik uued jaamad. Sindi silla juure jõuti kella 12 paiku. Silla juure olid jõudnud külalisi vastuvõtma kindral Tõnison, prof. Maddisson, kol. Rosenberg, Pärnu linnapea, tee ehitajad ins. Vambola, Käppa ja teised. Niisama oli sillale kogunud suur hulk rahvast Sindi alevist ja ümbruskonnast. Kõrgeid külalisi — Vabariigi Valitsuse liikmeid tervitas ehitajate nimel ins. Vambola, kes omas hoogsas kõnes palub silda nimetada meie iseseisvuse 10. aastapäeva sillaks. Ins. Vambola'le vastab teedeminister, tuletades meelde neid raskesti ja kahtlusi, mis tekkisid uue raudtee ja eriti suurema silla ehitamisega, kuid millistest eesti mehed on nii hästi üle saanud. Teedeminister lõikab katki sillalt ületõmmatud lindi ja seega avab silla ajutiseks liikumiseks. Peale selle lõid raudteeroobaste kinnitamiseks viimased naelad liipritesse teede-, sõja- ja rahaminister.

16. veebruarist alates on uuel teel iga päev käigus üks paar segaronge. Nimeta-

tud rong läheb Lelle jaamast kell 0155 ja jõuab Pärnu kell 0900, seega teel 7 tundi 5 min. Seesugune aeglane käik praegu on tingitud sellest, et tee ei ole veel valmis, mispärast ka liikumine on ainult ajutine, et vastutulla kohalikkudele elanikkudele. Pärnust väljub rong kell 1700 ning jõuab Lelle kell 0010. Uuel teel on ajutiselt maksma pandud ka ajutised veohinnad, nii maksab 1 km sõit 4 senti, kuna üldliikumiseks avatud teel on see hind esimesel kilomeetril III kl. ainult 2,10 senti. Uuel teel sõites saavad kaitsevaelased 50% hinnaalandust, nii siis kilomeetri sõiduhind 2 senti. Ajutise liikumise ajal on reisijate veoks käigus ainult III kl. vagunid.

Tuleb mainida, et äsja avatud uus raudtee on juba neljas kitsarööpline raudtee, mis meie iseseisvuse ajal on ehitatud. Peale õnnetut piirijamist lõunapoolse naabriga ehitati ühenduseks Koiküla-Mõniste teega Valga-Koiküla tee, pikkusega 15,2 km. Tee avati liikumiseks 1922. a. 1923. a. avati Riiselja-Orajõe raudtee, mis pöörab Riiselja jaamast Mõisaküla-Pärnu raudteelt lõunasse. Selle tee pikkus on 48 km. Kolmas ehitatud raudtee on Sonda-Mustvee vahel, pikkusega 63 km, ta avati 1925. a. See raudtee ühendab laiarööplist raudteed meie sisevete sadama Mustveega. Kaks viimast raudteed on tähtsal määral ehitatud metsaveoks.

Kui ka tulevikus meie raudteevõrk niisama hoogsalt areneb, mida võib kindlasti oletada, siis võib loota, et meie ühenduste — need elu tuiksooned, rahuldavad

rahva majanduslisi ning kultuurilisi nõudeid ja täidavad neid suuri ülesandeid, mida väejuhatuse ühendusteedele paneb sõja algul ja kestvusel. I. K.

## Esimesed üleriiklised suusavõistlused Tapal 16.—19. veebr. 1928.

Üleriiklisi suusatamise võistlusi, mis peeti Tapal 16.—19. veebr. s. a., tuleb nimetada esimesteks suurejoonelisteks võistlusteks. Meil tänini vabariigi 10 aasta jooksul on peetud iga aasta suusavõistlusi, kuid nad on olnud viimaste kõrval kahvatu ilmega.

Garnisonides hakati esimesi suusavõistlusi pidama 1921.—1922. a. talvel ja eestkätt Tallinnas. Esimestel võistlustel olid osavõtjad kõik algajad, huvilise suusaspordi vastu oli väike, mille tõttu olid ka tagajärjed nõrgad: 10 km ilusa ilma ja lumega ületati suuskadel 46 m. 48 sek., nüüd aga 42 min. 47 sek.

Suureks takistuseks oli suuskade puudus. Eestkätt majandusline kitsikus ei lubanud neid muretseda. Esimesed võistlustesuusad olid peaaegu kõlbmatud. Need olid okupatsioonist ja Vene vägedelt mahajäänud kõlbmata praht.

1927. a. kevadised märtsikuu algpäevad, mis suusaspordile võrdlemisi ebasoodsad olid, said siiski meie suusaspordi pööripäevadeks. — Korraldati esimesed suusakursused parima soome suusatamise ala tuntud herra Palmrosi juhatusel, millest ligi 100 keh. kasv. instruktorit osa võtsid; nendest suurem enamus kaitseväest. Ka ajakirjandus võttis elavamalt suusaspordi levitamise propagandast osa.

Ja selle järeldusel peeti juba samal aastal esimesed üleriiklised kaitseväe suusavõistlused Tapal.

Käesoleval aastal leidsid sealsamas aset üleriiklised suusavõistlused, kust aga juba osa võtsid kaitsevägi, kaitseleit, politsei ja piirivalve.

Üldiselt oli osavõtjaid 250, neist kaitseväelasi 114. Kaitseväelaste võistlejate koosseis oli 22 ohvitseri, 27 üleajateenijat-allohvitseri ja 65 aiateenijat sõdurit.

Kaitseväe ja kaitseleitide võistlejad paigutati 1. soomusr. rügemendi ülema k. t. kol.-lt. Kooli poolt rügemendi ruumesse. Eeskujuliku hoolitsemise ja lõbusa vaba-

aja möödasaatmise korralduse eest tuleb sügavat tänu ütelda 1. soomusrongide rügemendi ülema k. t. kol.-lt. Koolile ja rügemendi ohvitserkonnale.

Sarnane sõbralik vastuvõtt jättis võistlejatele väga hea mulje ja aitas kaasa võistluse meeleolu tõstmiseks.

Esimene päev — kaitseväe 10 km individuaal suusatamine: Temperatuur  $-7^{\circ}\text{R}$ ., keskmise kiirusega tuul, mis poolmaad jooksusihhi vastu puhus. Lumi oli tuhkne — eelmise mehe jäljed tuiskas kohe täis, nii et tuli sõita umbes lumevaljas ühe kontrolli posti pealt teisele, mis halvavalt tagajärgede peale mõjus. Võistlejatel oli sellepeale vaatamata siiski tuju hea. Üllatuseks oli, et vana meister Lest ei tulnud kohale — jäi kolmeteistkümnendaks.

### A k l a s s :

1. N.-lt. Artur Veborn — 1. soomusr. rüg. — aeg 42.47 sek.
2. N. p. kdt. Osvald Russmann — Sõjakool — aeg 44.43 sek.
3. N.-lt. Oskar Mõttus — 1. jal. rüg. — aeg 44.55 sek.
4. N. p. kdt. Davit Kiljako — Sõjakool — aeg 46.51 sek.
5. V. a. o. Hugo Kingsepp — 1. jal. rüg. — aeg 47.01 sek.
6. Major August Jõgi — Kindralst. — aeg 47.14 sek.
7. V. a. o. August Veldermann — 1. soom. rüg. — aeg 47.24 sek.
8. V. a. o. Paul Rehema — 1. jal. rüg. — aeg 47.39 sek.
9. V. p. kdt. Jernalt Kuhlbach — Sõjakool — aeg 47.47 sek.
10. V. a. o. Leonhard Rammus — Ratsa rüg. — aeg 47.48 sek.

B k l a s s. Kõik olid tublid poisid. Oli näha, et nad ei võistelnud mitte ükski esimeste kohtade pärast, vaid võistlus oli puht võistlustahte pärast, sest startijad tulid viimasena finiši.

1. Reamees Martin Prost — 7. jal. rüg. — aeg 45.59 sek.

2. N. a. o. Aleksander Kask — 1. jal. rüg. — aeg 46.00 sek.

3. Rms. Arnold Soover — 1. soom. rüg. — aeg 47.40 sek.

4. Rms. Bernhard Kulbas — 1. div. suurt. — aeg 47.45 sek.

5. Rms. Aleksander Viller — Ratsa rüg. — aeg 47.54 sek.

6. Kdt. Alfred Kriisk — Sõjakool — aeg 47.59 sek.

7. Kdt. Mihkel Lossmann — Sõjakool — aeg 48.04 sek.

8. Rms. Richard Loik — Sidepat. — aeg 48.07 sek.

9. Rms. Arnold Tolpak — Sidepat. — aeg 48.17 sek.

10. Rms. Paul Kulmann — allohv. k. — aeg 48.19 sek.

Teine päev möödus kaitseväge patrull-suusatamisega. Maa pikkus 12 km. Eelmisel päeval anti patrulli ohvitsridele kaardid välja, millele oli kaks kontrollpunkti, stardi ja finishi koht märgitud. Start ja finish olid Tapa mõisa ees maantee ääres, üks kontrollpunkt Moe küla lõunaserval, teine Nõo küla põhjaserval.

Umbes pool võistlusteed oli metsaga kaetud, pool lagendikku. Metsateel oli võrdlemisi raske orienteeruda, iseäranis neil, kes olid Tapal esimest korda. Järjekorra loosimisel langes esimene järjekord väljasõiduks 1. soomusrongide rügemendi patrullile. See oli rahuldavaks üllatuseks teistele. Ilmastik oli nagu kiuste tuuline ja sadas tihedat lund otse võistlejatele jooksu sihis vastu.

Esimese koha omandas 1. jalaväe rügemendi patrull, ajaga 58 min. 44 sek., koosseisus ltn. Puusepp, v. a. o. Kingsepp, rms. Preem ja rms. Räästas.

Teisele kohale pääsis 1. soomusrongide rügemendi patrull, ajaga 1 tund 25 sek. Koosseis: n.-ltn. Veborn, v. a. o. Veldermann, rms. Soover ja rms. Pust.

Kolmandaks tuli Sõjakooli meeskond, ajaga 1 tund 55 sek. Koosseis: n.-ltn. Nõmmik, kdt. Schmitte, kdt. Tomp ja kdt. Kell.

Neljandana 10. jalaväe rügement — 1 tund 59 sek.

Viiendana ratsa rügement — 1 tund 2 min. 13 sek.

Kuudandana 1. diviisi õpekompani — 1 tund 3 min. 23 sek.

Samal päeval peale kaitseväge patrull-suusavõistlusi pidas politsei ühes piirival-

vega 5 km individuaal võistlust, millest 15 võistlejat osa võttis.

1. Veltveebel Eiber — piirivalve — aeg 25.05 sek.

2. N. a. o. Rosin — piirivalve — aeg 27.16 sek.

3. Konstaabel Laupmann — politsei — aeg 27.40 sek.

4. Veltveebel Blumberg — piirivalve — aeg 27.42 sek.

5. Polits. kooli õp. Laurson — politsei — aeg 30.25 sek.

6. Konstaabel Steinberg — politsei — aeg 30.37 sek.

Kolmes võistluspäev sisaldas ainult kaitseliidu võistluseid. Kell 10 hommikul algas 3 km suusatamine 69 osavõtjaga ja kell 2 p. l. kaitseliidu 10 km patrull-suusatamine. Võistlusi jälgis kindral-majoor Tõrvand ja kaitseliidu ülem kindral-majoor Roska.

3 km tulid kohtadele:

1. Malevlane Teodor Anderson — Viru mal. — aeg 14.00 sek.

2. Malevlane Hugo Lille — Viru mal. — aeg 14.08 sek.

3. Malevlane Evald Paga — Harju mal. — aeg 14.20 sek.

4. Malevlane Antti Harraka — Narva mal. — aeg 14.52 sek.

5. Malevlane Felix Petrov — Tallinna mal. — aeg 15.06 sek.

6. Malevlane Aleksander Verder — Viru mal. — aeg 15.16 sek.

7. Malevlane Johan Koovit — Sakala mal. — aeg 15.23 sek.

8. Malevlane Eduard Lillberg — Tartu mal. — aeg 15.41 sek.

9. Malevlane Siegfried Viirmann — Järva mal. — aeg 15.53 sek.

10. Malevlane Georg Rätšnik — Tallinna mal. — aeg 15.59 sek.

Patrull-suusatamine sündis ühes laskmisega. Stardist lahkudes tuli esiti suusatada 5 km, siis 150 m kauguselt lasta 5 lasku peakuju pihta ja jälle 5 km suusatada. Iga tabavus peakujus andis meeskonna ajast ühe minuti maha võtta, kuna 0 tabavust aga 10 min. juurde lisas.

1. Viru maleva — aeg 60 min. 42 sek. 4 tabav. — lõpuaeg 56.42 sek. Koosseis: Anderson, Lille ja Verder.

2. Harju maleva — 73 m. 37 sek. 2 tabav. — lõpuaeg 71.37 sek. Koosseis: Dunkel, R. Sams ja A. Sams.

3. Narva maleva — 62 m. 58 sek. 0 tabav. — lõpuaeg 72.58 sek. Koosseis: Niilov, Harraka ja Munak.

4. Tallinna maleva — 74 min. 6 sek. 1 tabav. — lõpuaeg 73.06 sek.

5. Järva maleva — 65 min. 33 sek. 0 tabav. — lõpuaeg 75.33 sek.

Neljas võistluste päev oli võistluste suurpäevaks, sest siis peeti kaitseväge, kaitseliidu, politsei ja piirivalve ühist 25 km võistlust. Kõik organisatsioonid olid omad paremad välja pannud, mille tõttu närveeriv pinevus juba enne starti asumist valitses. Võistlejate järjekord starti asumiseks loositi. Kaitseliit sai parema tiiva, kaitseväge keskkoha ja politsei piirivalvega vasaku. Stardijoon asus kahe lehviava Eesti lipu vahel. Iga võistleja peale oli stardis ettenähtud 1 m laiune koht, mis oli märgitud eriti väikese lipukesega, mis keskele kokkukuhjumise ja üksteise segamise haruldaselt hästi ära hoidis. Startisid kaitsevääst 61, kaitseliidust 52, politseist 9 ja piirivalvest 5 — kokku 127.

Starti ilmus täpselt kell 1230 auproesidium, eesotsas sõjaministriga. Sõjaministrile raporteeris kv. keh. kasv. juhataja kol.-ltn. Maser. Kohe peale seda kõlab stardipauk ja ennenägemata inimmass suuskel tormab nagu lennates kaugel sinava metsa poole, mille foonil paistab sini-must-valge lipp lehvimas. See on suund, kust paistab võidutäht.

Esimese 8 km ringi katab esimesena n.-ltn. Veborn 36 min. 14 sek., tema kannul punastes pükses ratsamees kapr. Tacchella ja n.-ltn. Mõttus. Kaitseliitlane Anderson tuleb alles üheksandana.

Teisel ringil oli Anderson juhtimise oma kätte võtnud, kuid Tacchella kannult ei kao ja nii pressib Anderson viimase juurde, et silmist kaduda.

Kolmas ring 5 km toob aga üllatust. Andersoni jõud raugab ja temast pressivad enne finishi viis meest mööda.

25 km suusavõistlustel Riigivanema nimelise rändauhinna peale omandasid organisatsioonid kohti:

1. n.ltn. Oskar Mõttus, 1. jal. rüg. — aeg 1.50,32 sek.

2. n.a.o. Alexander Kask, 1. jal. rüg. — aeg 1.50,36 sek.

3. n.ltn. Artur Veborn, 1. soom. rüg. — aeg 1.50,45 sek.

4. rms. Martin Prost, 7. jal. rüg. — aeg 1.50,50 sek.

5. kpr. Oleg Tacchella — ratsa rüg. — aeg 1.52,05 sek.

6. malev. Theodor Anderson, Viru mal. — aeg 1.55,14 sek.

7. malev. Reinhold Niilov, Narva — aeg 1.55,19 sek.

8. v.a.o. Paul Rehema, 1. jal. rüg. — aeg 1.55,58 sek.

9. malev. Evald Papa, Harju mal. — aeg 1.58,06 sek.

10. n.p.kdt. Osvald Russmann, sõjakool — aeg 1.59,15 sek.

Punkte omandas seega kaitseväge 44, kaitseliit 11, kuna politsei ühes piirivalvega ilma jäid.

Riigivanema nimelise rändauhinna „Kalevi kuhu“ omandas esimest korda kaitseväge. Sõjaministeeriumi auhinna hõbe teeklaasi aluse omandas n.ltn. Mõttus — jäädavalt.

Kaitseliidu hõbe blokknoodi, millel kaitseliidu embleem, omandas n.a.o. Kask.

Politsei suusataja kuhu omandas n.ltn. Veborn.

Piirivalve hõbekarika rms. Prost.

25 km kaitsevägele tulid kohtadele:

A.-klassis: 1) n.-ltn. Oskar Mõttus, 1. jalav. rüg. — aeg 1.50,32.

2) n.-ltn. Artur Veborn, 1. soom. rüg. — aeg 1.50,45.

3) kpr. Oleg Tacchella, ratsarüg. — aeg 1.52,05.

4) v. a. o. Paul Rehema, 1. jalav. rüg. — aeg 1.55,58.

5) n. p. kdt Osvald Russmann, sõjak. — aeg 1.59,15.

6) n.-ltn. Johannes Lest, sidepat. — aeg 2.03,49.

7) v. a. o. Leonhard Rammus, ratsarüg. — aeg 2.04,43.

8) n. p. kdt Davit Kiljako, sõjak. — aeg 2.06,03.

9) v. a. o. Kristjan Roos, 1. soom. rüg. — 2.06,40.

10) v. a. o. Arnold Ahven, allohv. k. — aeg 2.08,16.

B.-klass: 1) n.a.o. Alexander Kask, 1. jalav. rüg. — aeg 1.50,36.

2) rms. Martin Prost, 7. jalav. rüg. — aeg 1.50,50.

3) kpr. Paul Kulmann, allohv. k. — aeg 2.00,56.

4) rms. Herman Vorst, 6. jalav. rüg. — aeg 2.02,10.

5) rms. Arnold Soover, 1. soom. rüg. — aeg 2.02,19.

6) kpr. Evald Steinberg, allohv. k. — aeg 2.02,23.

7) rms. Raimond Preem, 1. jalav. rüg. — 2.05,05.

8) kdt Andres Tomp, sõjak. — aeg 2.06,15.



9) kdt Alfred Kriisk, sõjak. — aeg 2.06.48.

10) kdt Mihkel Lossmann, sõjak. — aeg 2.08.10.

Kõigis võistlustes kokku, s. o. 10 km patrullis ja 25 km suusatamises, omandasid väeosad punkte:

- 1) 1. jalaväe rügement — 81 punkti.
- 2) 1. soomusrongide rüg. — 59 punkti.
- 3) Sõjakool — 58 punkti.
- 4) Ratsarügement — 27 punkti.
- 5) 7. jalaväe rügement — 19 punkti.
- 6) Allohvitseride kool — 15 punkti.
- 7) 10. jalaväe rügement — 12 punkti.
- 8) Sidepataljon — 10 punkti.

Ülejäänud väeosad jäid vähemusse.

Sõjainistri rändauhinna, suure masiivse hõbekarika, mis oli välja pandud väeosadevahelisteks võistlusteks, omandas esimest korda 1. jalaväe rügement suure punktilise ülekaaluga. Samuti patrullsuusatamises sõjainistri rändauhinna, suure pronksist suusataja kuju valgel marmoralusel, omandas esimest korda 1. jalaväe rügement.

25 km kaitseliidus tulid kohtadele:

- 1) malevl. Teodor Anderson, Viru m. — aeg 1.55.14.
- 2) malevl. Bernhard Niilov, Narva m. — aeg 1.55.19.
- 3) malevl. Evald Papa, Harju m. — aeg 1.58.6.
- 4) malevl. Antti Harraka — Narva m. — aeg 2.04.18.
- 5) instr. Johan Teksal, Viru m. — aeg 2.09.55.
- 6) malevl. Eduard Lillberg, Tartu m. — aeg 2.10.00.
- 7) malevl. Karl Laas, Tartu m. — aeg 2.10.55.
- 8) malevl. Alexander Verder, Viru m. — aeg 2.13.12.
- 9) malevl. Jaan Raudson, Tartu m. — aeg 2.14.20.
- 10) malevl. Leander Rijo, Narva m. — aeg 2.14.30.

Malevkonnad omandasid punkte:

- 1) Viru malevkond — 40 punkti.
- 2) Narva malevkond — 27 punkti.
- 3) Harju malevkond — 22 punkti.
- 4) Tallinna malevkond — 8 punkti.
- 5) Tartu malevkond — 4 punkti.
- 6) Tartumaa malevkond — 2 punkti.

Viru malevkonnale tõi malevlane Anderson üksi 21 punkti. Vabrikantide

ühingu rändauhind, suur võistleja kuju, langes Viru malevkonnale.

25 km politseile ja piirivalvele tulid kohtadele:

- 1) veltveebel Eiber, piirivalve — aeg 2.04.49.
- 2) konstaabel Laupman, politsei — aeg 2.07.43.
- 3) n. a. o. Rosin, piirivalve — aeg 2.14.14.
- 4) veltveebel Blumberg, piirivalve — aeg 2.24.13.
- 5) van.-kordn. Villo, politsei — aeg 2.34.48.
- 6) konstaabel Teearu, politsei — aeg 2.37.12.

Punktide vahekord 27:15.

Võistluste lõppedes kõigile kohtadele tulnutele jagas auhinnad välja sõjainister kindr.-major N. Reek, esimeses järjekorras kaitsväelastele, teises kaitseliitlastele, siis politseile ja piirivalvele. Auhinnad olid enamuses hõbe ja väärtuslised asjad.

Auhinnad jagati välja Tapa tuletõrjujate seltsi saalis. Kõik võistlustest osavõtjad ja veel lisaks rohkesti Tapa kodanikke olid ruumika saali täis kiilunud.

Esimesena kõneles hra sõjainister, rõhutades suusaspordi tähtsust meil põhjamaal, eriti kaitsväes. Ta toonitas, et oleme maha jäänud teistest põhjamaa poegadest, nagu Soome, Rootsi ja Norra. Selle takistuseks on olnud võõras võim, mis meid kuni iseseisvuseni köidikus hoidis. Minister jäi võistlustega rahule ja tänas eestkätt võistluste peakorraldajat kol.-lt. Maser'i, kõiki võistlejaid, 1. soomusrongide rügemendi ülemat kol.-lt. Kool'i ja tema alluvaid, kes nii lahkesti võistluste korraldajatele ja võistlejatele olid vastu tulnud.

Järgmisena kõneles kaitseliidu ülem kindr.-major Roska, kes rõhutas, et ainult terves kehas terve vaim võib midagi korda saata ja terve keha saavutame sportimisega.

Peale auhindade väljaandmist oli Tapa haridusseltsi majas üldine teeõhtu Tapa naiskodukaitse korraldusel. Teeõhtu peeti vastastikku kõnesid hra sõjainistri ja Tapa linnapea poolt. Peale teeõhtu algas tants, mis kestis ülevas meeleolus kuni rongi ärasõiduni. L-ks.

## Ametlikke teateid.

### Käsu kiri kaitseväele

nr. 3683.

Tallinnas, 24. veebruaril 1928. a.

## § 1.

Ülendatakse Vabariigi Valitsuse otsusega 20. veebruarist s. a., arvates 24. veebruarist 1928. a.:

#### MAA- JA LENNUVÄES:

**Kindralstaabi kolonel — kindralstaabi kindralmajoriks,**

vanusega 24. veebruarist 1928. a.:

**Jonson, Gustav** — Sõjaväe ühendatud õppeasutuste ülem.

#### Kolonel-leitnandid — kolonelideks:

vanusega 24. veebruarist 1928. a.:

**Vende, Jakob** — 10. jalaväe rüg. ülem.

**Tallo, Karl** — I soomusr. rüg. ülem.

**Trossi, Verner** — Sõjakooli ülem.

#### Kindralstaabi major — kindralstaabi kolonel-leitnandiks:

vanusega 24. veebruarist 1928. a.:

**Flaks, Oskar** — II diviisi staabi ülem.

#### Majorid — kolonel-leitnantideks:

vanusega 24. veebruarist 1928. a.:

**Laurits, Karl** — Kindralst. II osakonna ülem.  
**Muraschov-Petrov, Varfolomei** — Kindralstaabist.

**Kool, Karl** — I soomusrongide rüg. divisjon nr. 1 ülem.

**Kasekamp, August** — Kindralstaabist.

**Bassen-Spiller, Paul** — Ratsa rügem. ül.

**Siir, Johannes** — Allohvitseride kooli ülem.

#### Kaptenid — majoriteks:

vanusega 24. veebruarist 1927. a.:

**Bartelt, Erich** — I somusr. r. maj. ülem.

**Crabby, Herbert** — Kindralstaabist.

**Kasak, Ilja** — Kindralstaabi III osakonna ülema kohuste täitja.

vanusega 24. veebruarist 1928. a.:

**Melts, Eduard** — 1. jalaväe rügemendi mandajuse ülem.

**Helk, Nikolai** — Sõjaringkonnakohtu alaline liige.

#### Leitnandid — kapteniteks.

**Heido, Jaan** — 2. jalaväe rügemendist, vanusega 12. novembrist 1917. a.

**Foester, Karl** — Ratsa rügemendist, vanusega 12. aprillist 1919. a.

**Masik, Karl-Trofim** — Auto-tankide divisjonist, vanusega 20. juulist 1920. a.

**Jakobson, Villem** — 2. jalaväe rügemendist, vanusega 27. augustist 1921. a.

**Soobik, Karl** — I diviisi laatsaretist, vanusega 19. novembrist 1921. a.

**Kuris, Jaan** — 10. jalaväe rügemendist, vanusega 17. veebruarist 1922. a.

**Hansen, Osvald** — 10. jalaväe rügemendist, vanusega 15. juulist 1922. a.

**Jürgen, Aleksander** — Sõjaväe ühendatud õppeasutustest, vanusega 3. sept. 1922. a.

**Pärn, Jaan** — 10. jalaväe rügemendist, vanusega 15. septembrist 1922. a.

**Sööt, Johannes-Robert** — Lennuväe rügemendist, vanusega 14. oktoobrist 1922. a.

**Fiilberg, Karl** — 5. jalaväe rügemendist, vanusega 21. juunist 1923. a.

**Altmann, Ernst** — II diviisi suurtükiväest, vanusega 24. novembrist 1923. a.

**Jakobson, Friedrich** — Side pataljonist, vanusega 6. oktoobrist 1926. a.

**Saar, Gustav** — Sõjaväe ühendatud õppeasutustest, vanusega 1. detsembrist 1926. a.

**Oole, Rudolf** — Korraldusvalitsusest, vanusega 7. aprillist 1927. a.

**Enok, Hugo** — Side pataljonist, vanusega 9. aprillist 1927. a.

**Aksel, Jaan** — Pioneer pataljonist, vanusega 23. augustist 1927. a.

**Valdmann, Nikolai** — 10. jalaväe rügemendist, vanusega 26. augustist 1927. a.

**Reinhold, Aleksander** — Kindralstaabist, vanusega 1. novembrist 1927. a.

**Tõnurist, Ralf** — Kindralstaabist, vanusega 1. nov. 1927. a.

**Pedaja, Johannes** — Pioneer pataljonist, vanusega 20. novembrist 1927. a.

#### Noorem-leitnandid — leitnantideks

**Põlendik, Nikolai** — Sakala jalaväe rügemendist, vanusega 1. maist 1925. a.

**Allikberg, Arnold** — 1. jalaväe rügemendist, vanusega 6. augustist 1926. a.

**Kolk, Hugo** — Sõjaväe keskhaigemajast, vanusega 6. augustist 1926. a.

**Jalasto, Reinhold** — 1. jalaväe rügemendist, vanusega 21. septembrist 1926. a.

**Mattisson, Ernst** — 7. jalaväe rügemendist, vanusega 12. aprillist 1927. a.

**Andresen, Voldemar** — Lennuväe rügemendist, vanusega 18. maist 1927. a.

**Rosenbach, Rudolf** — Auto-tankide divisjonist, vanusega 29. juulist 1927. a.

**Ainso, Peeter** — II diviisi suurtükiväest, vanusega 29. juulist 1927. a.

**Masing, Nikolai** — Auto-tankide divisjonist, vanusega 29. juulist 1927. a.

**Pals, Johannes** — Side pataljonist, vanusega 29. juulist 1927. a.

**Liiv, Johann** — 10. jalaväe rügemendist, vanusega 7. jaanuarist 1927. a.

**Post, Voldemar** — Lennuväe rügemendist, vanusega 22. jaanuarist 1928. a.

**Reinthal, Gerhard** — Sõjaministri nooremadjutant, vanusega 7. veebruarist 1928. a.

#### MEREVÄES:

##### Mereväe kapten — kontr-admiraliks,

vanusega 24. veebruarist 1928. a.:

**Saltza, Hermann** — Merejõudude juhataja.

##### Kapten-major — kapten-leitnantideks,

vanusega 24. veebruarist 1928. a.:

**Martson, Vassili, M.-r.** „Vambola“ komander.

##### Vanem-leitnandid — kapten-majoriteks,

vanusega 24. veebruarist 1928. a.:

**Mey, Peeter** — Merejõudude Baasist.

**Bernhoff, Johannes-Theodor** — Merekindlustest.

**Loosberg, Johannes** — Merejõudude staabist.

##### Noorem-leitnandid — leitnantideks:

**Nielaender, Voldemar-Gottfried** — Lennuväe rügemendist, vanusega 17. sept. 1927. a.

**Käo, Rudolf** — Merekindlustest, vanusega 22. detsembrist 1927. a.

**Martinson, Voldemar** — Merelaevastiku divisjonist, van. 22. detsembrist 1927. a.

**Mattisson, Kurt** — Merelaevastiku divisjonist, vanusega 22. detsembrist 1927. a.

Petrov, Boris — Merelaevastiku divisjonist, vanusega 22. detsembrist 1927. a.  
 Sabe, Adolf — Peipsi laevastiku divisjonist, vanusega 22. detsembrist 1927. a.  
 Vellig, Verner — Merelaevastiku divisjonist, vanusega 22. detsembrist 1927. a.  
 Vösu, August — Merekindlustest, vanusega 22. detsembrist 1927. a.

#### KAITSELIIDUS:

**Kolonel — kindral-majoriiks,**  
 vanusega 24. veebruarist 1928. a.:  
 Roska, Johannes — Kaitseliidu ülem.  
**Kindralstaabi major — kindralstaabi kolonel-leitnandiks,**  
 vanusega 24. veebruarist 1928. a.:  
 Maide, Jaan — Kaitseliidu peastaabi ülem.

**Kapten — majoriiks,**  
 vanusega 24. veebruarist 1928. a.:  
 Saarsen, Villem — Tartu maleva pealik.

**Noorem-leitnant — leitnandiks.**  
 Ilves, Osvald — Petseri malevast, vanusega 6. augustist 1926. a.

**Lipnikud — noorem-leitnantideks.**  
 Kütt, Nikolai — Narva malevast, vanusega 2. veebruarist 1922. a.  
 Karukäpp, Arnold — Viru malevast, vanusega 16. juunist 1927. a.

#### VARUSTUSVALITSUSES.

**Kolonel — kindral-majoriiks,**  
 vanusega 24. veebruarist 1928. a.:  
 Rotberg, Tõnis — Varustusvalitsuse ülem.

**Kaptenid — majoriteks,**  
 vanusega 24. veebruarist 1928. a.:  
 Ostrat, Johann — Ehituse ja korteri osakonna vanem ehitustööde juht.  
 Lillak, Eduard — Ehituse- ja korteriosakonna vanem ehitustööde juht.  
 Tiitso, Karl — Relvistusosakonna jaoskond C vanem pürotehnik.

**Leitnant — kapteniks:**  
 Puusepp, Oskar — Relvistusosakonnast, vanusega 28. veebruarist 1927. a.

#### SANITAAR KUTSELIIGIS.

**Major — kolonel-leitnandiks,**  
 vanusega 24. veebruarist 1928. a.:  
 Stamm, Anton — Sõjaväe keskhaigemaja konsultant.

**Kaptenid — majoriteks:**  
 Nei, Villem — 5. jalaväe rügemendi vanem-arst, vanusega 24. veebruarist 1927. a.  
 Nirk, Hans — 6. jalaväe rügemendi vanem-arst, vanusega 24. veebruarist 1928. a.

**Leitnant — kapteniks:**  
 Reimer, Artur-Bernhard — Sakala jalaväe rügemendist, vanusega 16. novembrist 1927. a.

**Noorem-leitnandid — leitnantideks.**  
 Kõrgesaar, Aleksander — Sõjaväe Tervishoiu valitsusest, vanusega 1. maist 1925. a.  
 Lukas, Heinrich — Merejõudude staabist, vanusega 1. maist 1925. a.  
 Uk, Ernst — 1. jalaväe rügemendist, vanusega 1. maist 1925. a.  
 Maasik, Eduard — Varustusvalitsusest, vanusega 6. augustist 1926. a.

Mihkelson, Eduard — I diviisi suurtükiväest, vanusega 6. augustist 1926. a.  
 Poltan, Karl — 5. jalaväe rügemendist, vanusega 6. augustist 1926. a.  
 Saar, Aksel — Sõjaväe ühendatud õppeasutustest, vanusega 6. augustist 1926. a.  
 Simm, Albert — 10. jalaväe rügemendist, vanusega 6. augustist 1926. a.  
 Tedder, Eduard — Ratsa rügemendist, vanusega 15. jaanuarist 1927. a.  
 Kärk, Vladimir — I diviisi laatsaretist, vanusega 24. veebruarist 1928. a.

#### § 2.

Antakse tagasi majori auaste Vab. Val. otsusega 20. veebruarist s. a.: Kapten Peeter Asmusele — Petseri malevast, arvates 24. veebruarist 1928., vanusega samast päevast.

#### § 3.

Määratakse Vab. Val. otsusega 20. veebr. s. a.: Kindralstaabi kolonel Aleksander Parv, — III diviisi staabi ülema kohuste täitja — sama staabi ülemaks, 24. veebruarist s. a. arvates.

Major Ernst Leithammel, Sõjaministeeriumi juriskonsuldi kohuste täitja — Sõjaministeeriumi juriskonsuldiiks, 24. veebr. s. a. arvates.

Major Johan Raud, Sõjaväe esindaja kohuste täitja Venemaal — Sõjaväe esindajaks Venemaal, 24. veebruarist s. a. arvates.

Eraisik diplomeeritud insener Eduard Kimberg, Arsenali ülema kohuste täitja — Arsenali ülemaks, 24. veebruarist s. a. arvates.

N. Reek

Kindralstaabi kindral-major,  
 Sõjaminister.

## Sõjaministri käsukiri

nr. 73.

Tallinnas, 22. veebruaril 1928. a.

(Korraldusvalitsus.)

Vabariigi 10. aastapäeval on Härra Riigivanem meeles pidanud kaitseväe alalise kaadri nooremate juhtide — üleajateenijate-allohvitseride teeneid Vabadussõjas ja rahuaegses töös riigi julgeoleku kindlustamisel. Eriti hindab Härra Riigivanem neid üleajateenijaid-allohvitseride, kes Vabadussõjast osa võtsid algusest lõpuni ning pärast oma tööd riigikaitse alal jätkasid, teenides kaitseväes kuni tänapäevani.

Härra Riigivanemal ei olnud võimalik väristada aineliselt kõiki üleajateenijaid-allohvitseride, kel on teeneid nii Vabadussõjas kui rahuaegses töös. Seepärast Härra Riigivanem avaldab oma tänu alalisele allohvitseride kaadriksel viisil, et ta annab igas suuremas väeosas vähemalt ühele tublimale ja kauemat aega teeninud üleajateenijale-allohvitserile, vastavalt tehtud ettepanekule, kas kuld või hõbe taskukella väikese riigivapiga. Igal annetatud kellal on pealkirjaks: „Vabariigi 10. aastapäeva puhul truuduse ja hoolsuse eest“ ühes saaja auaste, ees- ja perekonnanimega ja väeosa nimetuse äratähendamise ja Härra Riigivanema ja minu allkirjad.

Järgmistele üleajateenijatele-allohvitseridele on annetatud: a) kuld taskukell:

1. jal. rügem. veltveebel Rudolf Ternõle,
- 2) 5. jal. rügem. veltveebel Mihkel Tammele,
- 3) 1. soomusrongide rügemendi veltveebel Voldeemar Neering'ile,

- 4) I div. suurtükiväe veltveebel Jaan Tallmann'ile,
  - 5) 2. jal. rügemendi veltveebel Karl Tuulele,
  - 6) 7. jal. rüg. veltveebel Jaan Miilverk'ile,
  - 7) Ratsa rüg. veltveebel Hans Lillakas'ele,
  - 8) II div. suurtükiväe veltveebel Arno Tuurmann'ile,
  - 9) 6. jal. rügemendi veltveebel Jaan Tõnismann'ile,
  - 10) Sakala jal. rüg. ohvitseri asetäitja Viktor Ritseson'ile,
  - 11) III div. suurtükiväe veltveebel Aleksander Joonuks'ile,
  - 12) Auto-tankide divisjoni veltveebel Johannes Sengbusch'ile,
  - 13) Side pataljoni veltveebel Rudolf Suitlepp'ale,
  - 14) Üksiku eskadroni vanem-allohviter Eduard Nestra'le, ja
  - 15) M/r. „Vambola“ instruktor Oskar Keermann'ile;
- b) hõbe taskukell:
- 1) 1. jal. rügemendi veltveebel Aleksander Kaimik'ule,
  - 2) 5. jal. rügemendi veltveebel Arseni Grünberg'ile,
  - 3) I div. suurtükiv. veltveebel Rudolf Hurt'ile,
  - 4) 7. jal. rügemendi veltveebel Aleksander Anton'ile,
  - 5) Ratsa rügemendi veltveebel Avdy Andersson'ile,
  - 6) 2. soomusrongide rügem. veltveebel Eduard Vaino'le,
  - 7) II diviisi suurtükiväe veltveebel Johan Viira'le,
  - 8) Sakala jal. rügemendi veltveebel Gotlieb Lett'ile,
  - 9) 10. jalaväe rügemendi veltveebel Aleksei Kits'ele,
  - 10) Lennuväe rügemendi veltveebel Villem Valdman'ile,
  - 11) Auto-tankide divisjoni veltveebel Rudolf Kaptein'ile ja
  - 12) M/r. „Vambola“ instruktor Jakob Volter'ile.

N. Reek

Kindralstaabi kindral-major,  
Sõjaminister.

## Sõjakirjandust.

### Saksamaa.

„Militär-Wochenblatt“ nr. 26., 11. jaan. 1928.

Kindral v. Amann „Mõtteid tuleviku sõjaväest“. Autori arvates pole veel aeg tulnud, kus suured rahvasarmeed oleks sõjateatrist loobunud väiksearvulise hästiõpetatud palgalistest sõdureist koosnevate armeede kasuks. Tulevikus pidavat armee koosnema üldise väekohustuse alusel komplekteeritud kvalifitseeritud sõdureist, vähem ettevalmistatud sõdureist ja suurest arvust tehnikutest. Alalisvões teenimise aega ei võivat vähendada alla 2 aastat, eriteadlaste teenistusaega tulevat pikendada 3 aastani.

Artiklis „Oberst J. F. C. Fuller: Õhusõja probleemidest“, autor toob mõtteid kol. Fulleri teosest õhusõja probleemide üle. Nii: Ilmasõda iseloomustavat kiirelt muutuvad vaated — taktikas, kaitseabinõudes ja liikumisvahendite küsimuses. Lennuvägi ja ta saavutused on peamiselt Ilmasõja looming. Lennuväega tulevat tuleviku sõjas eriti arvestada. Ta tähtsus vähenevat, kui maa- ja merejõudude tehniline areng (mehhaniseerimine) jõuaks pida sammu lennuväe arenguga. Lennuväel kaoks võimalus edukalt tegutseda seal, kus tal puuduks märgid, kus oleks rikkalikult ta vastu võitlemise abinõusid. Mehhaniseeritud ja aktiivilt tegutsevate maaväele ei ole vastase lennuvägi ükski kardetav. Hästi koostöötav lennuvägi ja mehhaniseeritud maavägi on suur jõud. Koostöös on lennuvägi see, millega maaväel oma tegevust tuleb kooskõlastada.

Kindral v. Tschischwitz: „Liason“. Artikkel käsitab jalaväe ja suurtükiväe koostöö aluseid, eriti rahuaja õppetöös Reichswehri seisukohalt.

Kindral-major v. Borries „Somme-Nord“. Artikkel sisaldab märkmeid raamatust „Somme-Nord“, mis kirjeldab Somme lahinguid 24. 6. kuni 31. 7. 1916.

Artikkel „Lahingu skemtiseerimine“ on poleemika endiste Mil. Wochenblatt'is

ilmunud motiividel „Wieder Schutzenlinien?“ (Kas uuesti laskurahelikud?). Selle artikli autori arvates ei tulevat sõdijad enam iialgi laskurahelikude kasutamisele.

Artiklis „Lahingluure ja tuletõetus ning kaitse“ autori arvates jalaväge olevat eriti prantslased Ilmasõjas väga hellitanud alalise suurtükiväe toetusega. Saksa sõjaväge tulevat kasvatada ja õpetada, et ta tulevikus ka, näiteks lahingluurel, läbi saaks suurtükiväet.

Feldmarssal August Urbanski v. Ostrymiez: „Mõtteid Feldmarssal Wilsoni päeviku kohta“. On ilmunud teos „Feldmarssal Sir Henry Wilson, tema elu ja päevikud“. Sellest teosest Feldmarssal Urbanski v. Ostrymiez püüab noppida kohte, mis laseks liitlaste seisukorda Ilmasõjas paista mitte kõige hiilgavana, ja mis võimaldaksid inglasi ja prantslasi süüdlasteks Ilmasõja tekkimises.

Sõjakirjanduse ülevaade.

Mitmesugust.

K.

### Prantsusmaa.

„Revue militaire française“ nr. 80,

1. veebruar 1928. a.

„Maastiku organiseerimine Champagne lahingus Ilmasõja ajal“. (Järg.) Major Roque kirjeldab Champagne lahinguvälja ettevalmistamist maastiku organiseerimise mõttes, alates septembrikuust 1914. a. kuni septembrikuuni 1918. a. Seejuures tähendab autor, et ülaltoodud aja jooksul tegelikult lahendati alljärgnevad küsimused:

- raudteevõrgu arendamine juurevedada kaivatsetava materjalide hulga mahalaadimise võimaldamiseks soovitud punktides;
- tarvilikkude sisseseadetega (depoo-teed, peale- ja mahalaadimise platvormid, sisse- ja ärasõiduteed, ladud jne.) varustatud



- ja tööstusliselt korraldatud varustusjaamade organiseerimine;
- materjalosa eelväljaande punktide asutamine;
- võimalikult täielikuma 0,60 m laiuse raudteevõrgu ehitamine, milline algaks varustusjaamadest ja ühendaks viimasega eelväljaande punktid;
- olemasolevate maanteede kordaseadmine intensiivse veo korraldamise võimaldamiseks;
- suurte laagrite asutamine — täienduseks tulevate diviiside (inimesed ja hobused) mahutamiseks kuni nende asumiseni esijoonele;
- veega varustamise organiseerimine (allikate korraldamine, kaevude kaevamine jne.);
- valgustuse sisseseadmine ja selleks tarvisminevate mootorite jne. ülesseadmine;
- täieliku telefoniliinide-võrgu ehitamine (juhtimisevõrk täienduseks tulevate mitmesuguste suurte üksuste jaoks ja laskevõrk);
- soomustatud vaatluspunktide ehitamine;
- täiendavalt armeele juure antavate lennukite grupeentidele aerodroomide ehitamine ühes sinna juure kuuluvate angaari-dega.

„Õpiseid lennuväe alalt Marokko sõjas“. Kolonel Armengoud väidab, et lennuvägi olevat parimaid piirikatte väeliike.

„Serblaste võidud 1914. a.“. (Järg. Vt. „Sõdur“ nr. 49/50 — 1927. a.) Kirjeldatakse serblaste pealetungi Syrmie's 6.—14. septembrini 1914. a.; austerlaste teise pealetungi algust Serbias 7.—15. septembrini 1914. a. ja serblaste pealetungi Bosnias 15. septembrist kuni 25. oktoobrini.

„Prantsuse Marokkos 1925. a.“. (Järg. Vt. „Sõdur“ nr. 1/2. — 1928. a.) Kirjeldatakse pealetungi lahinguid Beni-Zeroual'is ja operatsioone Marokko idapoolses osas.

„Sündmused Hiinas 6. aprillist kuni 15. detsembrini 1927. a.“. Major Givres käsitab oma artiklis järgmisi sündmusi: venelaste tegevus Hankou valitsuse juures; vahetõrgete lõpetamine Nankini ja Hankou valitsuste vahel; sündmused kuni Chiang-kai-shek'i loobumiseni võimust; Chiang-kai-shek'i võimu langemine Yen-chi-chan'i tegevusse astumisel; sündmused alates Yen-chi-chan'i osavõtust sõjast ja lõpukokkuvõte. (Hiina kohtade ja tegelaste nimed on märgitud selles kokkuvõttes Prantsuse õigekirjutuse järele. Toim.)

Uudiseid välisriikide sõjavägedest.

Sõjakirjandust.

R. Tek.

## Inglismaa.

„The Fighting Forces“ — ajakiri maa-, mere- ja õhuväele. Ilmub neli korda aastas Aldershotis, kolonel-leitnant R. M. Raynsford'i ja komander-leitnant V. N. Barstow'i toimetusel. Üksiknumbri hind 5 shill. 6 penni.

Jaanuar 1928. a. (Vol. IV., nr. 4.):

Toimetuselt. Siin tuakse teateid, märkmeid j. m. Briti Leegioni, desarmeerimise, veelennukite, mereväe staabi süsteemi, tuleviku-sõja, maaväe ohvitseride tuleviku, kuningliku suurtükiväe reorganiseerimise, territoriaalväe üksuste, kuningliku õhujõudude, eralennuasjan-

duse, India ohvitseride palkade, Vaziristani sõjaväe j. m. üle.

Forebridge, „Falklandi merelahing“. Kolonel T. N. S. M. Howard, „Jalaväe reorganiseerimine“.

Briti Leegioni esimehe kolonel-leitnant G. Grosfield'i artikkel „Briti Leegion“, on ajalooline ülevaade Leegionist, mis asutati Londonis 1921. aastal ja mis koondab enesesse kõiki Ilmasõjast osavõtnud inglise maa-, mere- ja õhuväelasi. Leegioni patrooniks on Wales'i prints ja presidendiks äsjasurnud feld-marssal Sir D. Haig (v. „Sõdur“ nr. 6-8). Leegioni väljaandel ilmub kuukiri „British Legion Journal“, mille tellimishind aastas 2 shill. 6 penni.

A. E. Blake, „Rahvas ja õhurelv“.

H. B. W. S., „Soomusbrigaadi tegevusest“. Soomusbrigaadi õppustest (rännakul öö ja päeva) 25.—26. aug. l. a. võtsid osa 44 tanki. Neist saadeti teelt tagasi 2, nii et rännaku lõpetasid 42 tanki, kusjuures iga tank sõitis maa 27 miili. Diviisioõppustest, mis peeti 7.—13. sept. l. a., pidid osa võtma 47 tanki. Sellest arvust startisid vaid 45 ja finishi saabusid 44 tanki. Iga tank sõitis maha 93 miili.

Major B. C. Dening, „Sõjajõudude ühendamine“. Artikli lõpus toob autor andmeid Suur-Britannia sõjajõudude kulude kohta 1926.—1927. a.a. Mereväe peale kulutati 58.100.000, maaväe peale (excl. India) — 42.500.000 ja õhujõudude peale — 16.000.000 naelsterlingit.

Vaatleja, „Kõik päevase töö juures“. N. Cow, „Ühe noorema ohvitseri kaebus“ (jutustus).

Major T. J. Edwards'i artikkel „Rügementide lipud“ on ajalooline ülevaade 3 värvilise pildiga.

Kolonel-leitnant B. Smith, „Kindrali inspeksioon“.

Kapten C. F. Webb, „Õhujõud, kui riigi vajadus“.

„Mõningaid muljeid Kelia'st 1922.—23. a.a.“.

„Keskaegne sport moodsas Mallorca's“.

Raamat-teated. Siin oleks nimetamisväärt äsjailmunud koguteos marssal Joffre'ilt, saksa ex-kroonprintsilt, marssal F. Foch'ilt ja kindral E. Ludendorff'ilt pealkirja all „The two Battles of the Marne“. Ilmunud Thornton Butterworth'i kirjastusel Londonis; hind 10 shill. 6 penni. E. M.

## Itaalia.

Rivista Aeronautica (Lennuasjanduse ülevaade). Kuukiri, ilmub Roomas, lennuväe kolonel A. Liotta toimetusel.

Jaanuarikuu nr. 1928. a. sisaldab:

Kol.-lt. A. A. Ernesto Coop: Mõtteid lennuväe tähtsusest.

Autor rõhutab õhusõja suurt tähtsust tuleviku sõjas. Artikli kokkuvõttes avaldab arvamist, et riik peaks kõik abinõud käsile võtma, et kõvendada lennuväge.

Kapt. A. A. Renoto Sandalli: Lennuvägi Somalias.

Pärast lühikest asumaa (Somalia) geograafilist, topograafilist ja kliimatilist ülevaadet, autor vaatleb lennuväe tegevust rahutuste mahasurumisel jaanuari-veebruarikuude vältusel

1927. a. Somalias. Artikli lõppus kokkuvõtte lennuväe kasutamise kohta Aafrika asumaaades.

Ins. Cesare Pallavicino: Praktika ja teooria lennuasjanduses.

Autor vaatleb Itaalias tarvitusel olevaid aparaate tüüpe ja leiab, et nendest paljudki ei ole konstruktsioonilt halvemad, kui Lindbergh'i oma (ameeriklane — esimene ookeani lendur). See pärast ei puudu Itaaliale eeldusi, vastava ettevalmistamise juures, pikamaaliste lendude ettevõtmiseks.

Ins. Lello Tarantini: Mõtteid India posti („Valigia della Indie“) organiseerimise kohta õhuteel.

Autor vaatleb mitmesugusi suuni: lõpuks leiab, et kõige kohasem on marsruut: London — Pariis — Basilea — Zurigo — Milano — Room — Neapoli — Brindizi — Kanea — Tobruk — Kairo. Selle maa võiks katta 26 tunniga.

P. Giudici: Fiskaalsetest küsimustest õhunavigatsioonil alal.

Küsimuse kohta käivaid praeguse aja seadusi vaadeldes leiab autor, et need on puudulikud ja vajavad täiendamist ning kooskõlastamist üksikute riikide vahel.

Prof. Umberto Gabbi: Vanusest (eluaastate järele) lendamisest.

Autor leiab, et ka 67 a. inimene võib lennata ja reisida õhu ühendusteedel, kui ta ei kannata südame ja soonte arterioskleroosi all, kui tal hingamisaparaat, ergukava ja tajumisorganid on korras.

Ins. Giuliani: Sõjaväe- ja era-lennuaparaatide ekvivaletsusest.

Vastu vaieldes ins. Tarantini väidetele, leiab autor, et „Belloaka“ süsteemiline aparaat on täiesti kõlbulik pommitamiseks.

Prof. Filippo Eredia: Pilvitise kindlaksmääramine antud piirkonnas.

A. Kirschner: Maailma õhujõud. Üksikasjaline ülevaade Euroopa, Ameerika ja Aasia riikide õhujõudude kohta (saksa ajakirja „Die Luftwacht“ järele).

Kapt. Voelflin: Udukatte loomine ja gaasi (pommide) pildumine lennuaparaatidelt. Küsi-

must käsitletakse peamiselt P.-A. Ühend. Riikides, Inglis- ja Saksamaal kujunenud vaadete kohaselt.

Kapt. Rees Jenkin: Eralennuasjandus õhukaitse ülesannete täitmisel.

Mjr. G. M. Barnes: Õhukaitse küsimuse arenemisest (P.-A. Ühend. Riikide andmetel).

Aerotehnilised küsimused:

Aeroplaanid: „Ville de Paris“, Caproni 73, Coloniale — c. v. 1000, „Pheasant“, „Stinson-Detroit“, „Moth de Haviland“. Kirjeldus ja karakteristika.

Uus Ryan-Siemens'i mootor lennuaparaatide tarvis.

Eralennuasjandust:

Kaanada. Saksamaa. Poola. Euroopa õhuühendused. Mitmesugust. Sõjakirjanduse ülevaade. Materjale ajaloo. Bibliograafia.

Esercito e Nazione, jaanuar 1928. a.

Sisus: A. Boldini: Ääremärkusi ühele saksa raamatule (Friedrich von Taysen — Das jugoslaivische Problem). — D. Guerrini: Meie poliitilise ja sõjalise teaduse meisterteosed. — M. de Rubis: Ärkamisaja inimesed ja teod. D'Azeglio sõja-politiline tegevus Ferrara okupeerimise puhul Austria poolt 1847. a. — R. Righi: Keskmise kõrgusega mägestiku organiseerimine kaitseks. Jalaväe positsioonid. — R. Pelligra: Kerge salga tegevus. — F. Merzari: Lähikäikude tegemine traattõketes diviisi suurtükiväe poolt. — E. Signorelli: Meie sõjaväe traditsioonid. Suurtüki- ja Inseneriväe Akadeemiade juubel. — E. Ascoli: Territoriaal-õhukaitse ja vabatahtlik fantsiide müütsavägi. — F. Foschini: Kasutustaktika. IV. Sanitaarteenistus. — F. Zugaro: Ilma riikide relvastus, missugune ta on ja kui palju maksab. — Ühest kuust teise. — Mitmesugust. — Sõjaväelisi teated välismailt. — Spordi kroonika. — Kirjavahetus lugejaskonnaga. — Märkusi raamatukoguasjanduse alalt. — „Il Bolletino n. 7 dell'Unione Nazionale Ufficiali in Congedo d'Italia“ (Itaalia reservohvitseride rahvusliku ühingu bulletin nr. 7).

V. K—s.

## Bibliograafia.

„Vabadussõjas langenud kangelaste mälestussambad“. Koostanud Ed. Ahas. „Looduse“ kirjastus. Tartus, 1928. a., 148 lhk. Hind 6 kr.

Ülalnimetatud album ilmus Vabariigi 10. aastapäevaks. See on parem austus Vabadussõjas langenule. Ta annab selge ülevaate, toob pildistusi ja kirjeldusi 48 mälestussambast, mis siiani Eestis Vabadussõja kangelaste mälestuseks püstitatud, neist üks väljaspool Eestit — Helsingis (Eesti Vabadussõjas langenud Soome vabatahtlikkutele). Peale selle on meil veel rohkesti Vabadussõjas langenute mälestusmärke ja tahvleid kirikutes, koolides ja mujal.

Album on otse luksuliselt valmistatud: pildid on autorilt hästi valitud ja paremale kriidipaberile trükitud, mis neile meeldiva väliendi annab. Album on riideköites, kullaga trükitud bareljefiga kaanel. Peale mälestussammaste piltide ja kavandite on albumis veel mälestussammaste autorite-kuiurite prof. A. Adamson'i, Starkopfi, Melnik'u j. t. näoilte, kuna teksti

osas on iga mälestussamba tekkimislugu, avamine ja sõnaline kirjeldus, hind ja muud andmed eraldi.

Nagu juuresolevast registrist näha, on esimene Vabadussõjas langenud kangelaste mälestussambas Eestis avatud 1921. aastal Kuusalus (Harjumaa), kuna kõige kallim on Virumaa langenud kangelaste mälestussambas, püstitatud Rakveres (16.000 krooni).

Ed. Ahas'e album Vabadussõjas langenud kangelaste mälestussammaste üle on töö, mis tingimata igat kodanikku, kaitseväljalast ja kaitseväelast eriti huvitab. Igaüks on huvitatud, kui palju on neid mälestussambaid meil siiani ehitatud ja kuidas nad välja näevad. Igaüks vaatab healmeel, millise mälestussamba on püstitanud tema kodulinn või -kihelkond, milline on ilusam ja kallim jne.

Ed. Ahas'e album on tähtsapanuvääriv teos: ta õpetab meid lugu pidama neist kangelastest, kes oma kõige kallima — elu — Isamaa vabaduse altarile toonud.

E. M.

## Sõjaväelisi teateid.

### Tshehhoslovakkia.

#### Tshehhoslovakkia lennuasjandusest.

2. veebruaril 1928. a. pidas Tshehhi töö-hoolekandeminister Dr. Spina Praaha ringhäälingus kõne Tshehhoslovakkia vabariigi lennuasjanduse üle, missuguse avaldab Praaha ajaleht „Praager Presse“ 3. veebruaril s. a. numbris. Kuna dr. Spina kõne valgustab mitte ainult Tshehhi lennuasjanduse arengut, vaid annab ka ettekujutuse lennuasjanduse arengust üldse Euroopas, siis toome kõne kokkuvõtte.

Ministri arvamise järele on Tshehhoslovakkia geograafiline asend väga soodne lennuasjanduse arenguks ja kuigi Tshehhoslovakkia eralennuasjandus Euroopas pole veel esikohal, siis on see seletatav, et Tshehhoslovakkial tuli alguses võidelda suurte poliitiliste raskustega. Tshehhoslovakkia 13. okt. 1919. a. ühines 40 riigiga, kes oma lennuasjandust ühiselt korraldavad. Lähemad naaberriigid — Saksa ja Austria sellesse liitu ei kuulu, see just takistab Tshehhi lennuasjanduse normaalset arengut, sest Saksamaa ei lubanud lennata üle oma territooriumi.

20. mail 1920. a. avas selts CIDNA (Compagnie Internationale de Navigation Aérienne) esimese õhuliini üle Praaha. See liin pidi läbistama — Pariis, — Strasburg, — Praaha ja 1921. aastast pikendati ta Varssavini. 1923. a. sõlmiti leping Inglismaaga õhuühenduse pidamiseks Praaha—Londoni liinil, kus juures ettenähtud oli liini pikendamine Indiani. Tegelikult jäi liini avamine ära, sest Saksamaa ei annud ülelendamiseks luba.

1926. a. tõi tähtsaid uuendusi eralennuasjanduse alal. Rahulepingute 9 punkti, missugused Saksamaa õhuasjanduse arenemist piirasid, muudeti. Saksamaa sõlmis isegi õhuühenduse lepingu Prantsusmaaga, mille järele ka Tshehhoslovakkia lennuasjandus kiirelt arenema hakkas.

Avati õhuliin Krakov—Brünn—Viin ja saadi luba Poolalt ülelendamiseks ta territooriumist õhuliinide korraldamisel Venega.

22. jaanuaril 1927. a. sõlmiti leping Saksa ja Austriaga, millega viimastel oli luba korraldada õhuliini üle Tshehhoslovakkia territooriumi. Samal aastal asutati eralennuasjanduse ühing 8 milj. Kc. (800.000 Ekr.) põhikapitaliga peamiselt välismaa liinide korraldamiseks.

Õhuühendus Berliin—Praaha—Viin liinil on osaliselt selle ühingu ja osaliselt Saksa Luft-Hansa A. G. ja Austria õhuühenduse ühingu käes. Sel aastal kavatses ühing avada Praaha—Rotterdam õhuliini. Kuna välismaa õhuliinid eraühingute käes on — korraldab sisemaa liine riik ise.

Riiklised õhuliinid hakkasid tegutsema 1923. aastal. Esimeseks avati Praaha — Bratislava liin, ta pikendati samal aastal Koshitshini.

1926. aastal avati Praaha—Brünn õhuliinid ja 1927. aastal Praaha—Brünn—Bratislava ja Praaha—Marienbad'i liinid. Nendel liinidel teostatakse lennud kaks korda päevas.

Korralik õhuühendus sai alles siis loodud, kui riik suuremad mootorite tagavarad omas ja sisemaa liinidel nelja-istmelised lennukid käima pani. Nagu riigi õhuliinide aruandest näha, on 1927. aastal ära lennatud 415.278 km, ühegi mootori riketa. Sel aastal muutus õhuühendus 10% võrra regulaarsemaks eelmisest aastast.

Üldiselt tegutsevad Tshehhoslovakkias järgmised õhuliinid: 1. Riiklised õhuliinid: Praaha—Brünn—Bratislava—Koshitshe; Praaha—Brünn ja Praaha—Marienbad.

2. CIDNA õhuliinid: Praaha—Nürnberg—Strassburg—Pariis; Praaha—Breslau—Varssav; Praaha—Viin—Budapest—Angora.

3. Tshehhoslovakkia õhuseltsi ja Luft-Hansa õhuliinid: Praaha—Dresden—Berliin; Praaha—Viin.

4. Luft-Hansa A. G. õhuliinid: Praaha—Breslau—Danzig; Praaha—München—Zürich; Praaha—Chemnitz—Bremen; Praaha—Gleivitz—Brünn—Viin; Plauen—Marienbad ja Chemnitz—Marienbad.

5. „Aerolot“ (Polska linja Lotnicza) õhuliinid: Viin—Brünn—Krakov—Varsavi.

Kavatsusel on liinid Itaaliasse, Jugoslaaviasse, Rumeeniasse, Helveetsiasse ja Venemaale.

Minister tähendas veel, et välismaal kasvab huvi Tshehhoslovakkia lennuasjanduse ja tööstuse vastu, sest tshehhide käes on juba 5 maailma lennurekordi. Soome on tellinud lennukid „Aero“, Rumeenia „Avia“ ja Läti „Letov'i“ vabrikutelt. „Valteri“ mootorite vabrik valmistab mootoreid Jugoslaaviasse ja Ameerikasse. „Skoda“ mootorite vabrik asutab osakonna Poolas.

V. A.

## Poola.

### Poola reservlased koondunud „Kodumaakaitsjate föderatsiooniks“.

Peale tegevsojaväe on Poolas mitmesaja-tuhandeline reservarmee, kellel seljataga hiigla võidud, mis saavutatud lahingutes Poola ieseisvuse eest. Need tagavaraväelased, kes tänini olid laialipaisatud paljudesse organisatsioonidesse ja korporatsioonidesse, on nüüd koondunud võimsasse ühisesse organisatsiooni, mille nimeks „Poola Isamaa kaitsjate Ühingu Föderatsioon“. Föderatsiooni kuuluvad kümme endist sõjaväelaste organisatsiooni ja nimelt: 1) Endiste sõjaväelaste ja tagavaraväelaste koondus, 2) Poola sõjaväelaste organisatsioon, 3) Tagavaraväe allohvitseride Ühing, 4) Endistest rahvuslistest vastuhakkamistest osavõtjate Ühing, 5) Legionääride Ühing, 6) Poola sõjaväe invaliidide Ühing, 7) Ülem-Sileesia mässuliste Ühing, 8) Bajonistide Ühing, 9) Asunikkude keskühing ja 10) Lvovi kaitsjate Ühing.

26. veebruaril oli selle föderatsiooni delegaatide kokkusaamine Varssavis. Sefle Ühingu loomisega on marsal Pilsudski tagavaraväelastele võimalusi annud elus seda seisukohta kätte võita, mis neile kuulub nendel lasuvate pühade kohustuste tõttu isamaa kaitsel.

Delegaatide koosolek algas 26. veebruaril kell 10 Püha Jaani katedraalis vaimuliku teenistusega. Peale vaimulikku teenistust koondusid delegaadid raekoja saalis, arvuliselt üle tuhande. Koosolekule ilmus ka riigi president koos kõrgemate riigi tsiviil- ja sõjaväeliste võimukandjatega. Peale kõnede ja nõupidamiste tehti otsuseks, et föderatsiooni ühiseks eesmärgiks peab olema: „Töötada rahuajal rahu alalhoidmiseks rahvaste ja riikide vahel.“ Raekojast mindi tundmata sõduri hauale, kuhu föderatsiooni poolt pärg pandi, mille järele langenuid veel kaheminutilise vaikimisega austati.

Järgmine käik oli Belvederi lossi marsal Pilsudski juure, kus viimast suurte auavaldustega tervitati. Koosviibimine lõppes ühise lõunasöögiga. K. U.

## Taani.

### Eesti Vabadussõja kangelase — Taani vabatahtliku seersandi matused.

19. jaanuaril s. a. hukkus Kopenhagenis lennuõnnetuse tagajärjel Eesti Vaba-

dussõjast vabatahtlikult osa võtnud taani sõjaväe-lendur seersant Jensen. Tema matustel Kopenhagenis viibis Taani kuningas Christian X., hulk kõrgemaid sõjaväelasi ja teisi tegelasi.

Hukkunu kangelase hauakõnes loetles vaimulik jutlustaja seersant Jensen teenete hulgas ka osavõttu Eesti Vabadussõjast, toonitades, et Eesti ja Taani on köidetud paljude sidemetega. Hukkunu kirstul seisis must padi, mille peale oli kinnitatud Eesti Vabaduse Rist, mis annetatud hukkunud kangelasele vahvuse eest Vabadussõjas. Pärjade hulgas oli ka pärg eesti värvidest lintidega Eesti peakonsulaadilt. E. M.

## Rootsi.

Film, kui sõjaväe väljaõppe abinõu. Rootsis on film võetud tarvitusele sõjaväe väljaõppel. Alguse sellega tegi kindral L. Sparre, kelle käsul noorsõdurite väljaõpet alustati vastava filmi näitamisega. E. M.

## N.-Vene.

### Punaväe 10. aasta juubel.

23.—26 veebr. s. a. olid SSSR suured pidustused punaväe 10. aastapäeva puhul.

Punaväe hoogsale loomingle 1918. a. kevaldel aitasid kaasa endise Venemaa ülesehitajate interventsiiooni katsed ja hiljem ka enamlaste-venelaste maadeahnitsemise iha, nagu seda näitas 1918. a. sügisel kallaletung Eestile ja teistele Venemaa lääne naabritele.

Senistel andmetel on N. Venes tehtud suur töö punaväe igakülgse ettevalmistuses. Erilist rõhku pannakse juhtide (ohvitseride) ettevalmistusele. Suur tähelepanu on pöördud sõdurite meeleolu loomisele (politrabota). Ka hooldetakse punaväe juhtide ainelise seisukorra eest palju suuremal määral kui teiste riigiteenijate suhtes. Kui võrrelda nooremate ja vanemate juhtide palga suhet meil ja N. Venes, siis „sarnasuse ja vendluse“ mõttes oleme punaväest selles küsimuses kaugel ees. Üldiselt on punaväe juhtide elu-olu ja punaväe aineeline seisukord raske, mis tingitud kogu riigi raskest majanduslikust seisukorrast ja punaväe suurest arvulisest koosseisust. Punaväe sõdurikond koosneb peamiselt talupoegadest, neist talupoegadest, kes enamuses suurimad Nõukogude korra vastased. Selles peitubki punaväe suurim nõrkus ja sellele võlgname vist tänu, et ilmarevolutsiooni jutlustajad (tõelikult punased Vene imperialistid) pole seni julenud sõjalise jõuga alata teostama oma ideesid.

Kuid N. Venes on tõusmas ka aatelisi inimesi, kes austades oma vabadust, austavad seda ka teiste juures. Meie soov punaväe juubeli puhul oleks, et punaväge tulevikus kasvatataks oma isamaakaitse tõelikus vaimus ja teiste rahvaste vabaduse austamises. E. K.



## Kaitseväe elu.

### Sõjalaevadel uued lipud.



*Sõjalaevade uute lippude ülestõstmine Vabariigi 10. aastapäeval  
24. II. 28. sõjasadamas.*

18. novembril 1918. a. tõsteti meie esimesel suuremal sõjalaeval „Lembitul“ üles Eesti sinine-must-valge rahvuslipp ja juba 22. vastu 23. detsembril 1918. a. sõidab s.-l. „Lembit“ selle lipu all Tallinna sadamast välja, vastu vaenlasele. Selle lipu all on laevastik Vabadussõjas kuni lõpuni ja tegutsenud ka rahuaastail kuni tänini.

Sõjalaevadel puudus tänini eriline ahtri lipp ja juhtivate jõudude vimplid. Välisriigi sõjalaevastikudega läbikäimisel tõi see asjaolu sagedasti arusaamatusi esile, raske oli sõjalaeva kaubalaevast eraldada. Selle puuduse kõrvaldamiseks töötati mereväe ringides välja uus sõjalaeva ahtri lipp ja vimplid, millised Vab. val. poolt 18. mail 1927. a. kinnitati ja maksma hakkasid 1. jaanuaril 1928. a.

Et lippude kohalejõudmine viibis, siis hilines ka lippude ülestõstmine.

Nüüd, Vabariigi 10. juubelpäeval oli sõjasadamas ja Merekindluses pidulik uute

lippude ülestõstmine. Kell 9 hommikul riigihümni helidel kerkisid üles sõjalaevadel uued lipud.

R. G.

### Aastapäeva pühitsemine Narva garnisonis.

Nagu mujal nii ka Narvas algasid eeltööd aastapäeva pidustusteks juba varakult. Sõjaväelised ja seltskondlised organisatsioonid püüdsid teha kõik, et seda päeva vääriliselt vastu võtta, et see päev ka kõigile meelde jääks, kui heledam ja kaunim silmapilk meie Vabariigi lühikeses ajaloos.

Elevust oli märgata juba 23. veebruaril. Ehiti, ilustati, askeldati, taheti valmistada rõõmu vabadusele ta 10. a. sünnipäevaks.

Tegelikult algasid pidustused juba juubeli laupäeval. Esimese päevakorra punktina oli 23. veebruaril kell 1300 1. jalaväe rügemendi ohvitseride kasiinos mälestustahvli avamine rügemendi koosseisust langenud kangelastele. Mälestusaktuse avas rügemendi ülem kolonel Pulk, vaimuliku talituse pidas õp. Kiviste ning mälestustahvli avas diivisiülem kindral Heinze, kes omas lühikeses vaimustavas kõnes ütles sooje sõnu langenud kangelastele.

## Peale lippude tõstmist.



Merejõudude juhataja kontr-admiral Saltza (X), staabi ülem kpt.-lt. Grenz (XX), merel. divisjoni ülema k. t. kpt.-major Gildeman (XXX) ühes laevastiku ohvitseridega sõjasadamas.

Mälestustahvel on valmistatud graniitkivist ja tema peale on 11 järgmist kangelaste nime kirjutatud:

Alamkapten Karl Höbenik. Alamkapten Jaan Männik. Leitnant Eduard Mealt. Leitnant Joosep Selter. Leitnant Julius Tamm. Al.-leitnant Aleksander Mellenberg. Leitnant Jaan Öunapuu. Al.-leitnant Feliks Vellmann. Lipnik Vladimir Bach. Lipnik Roman Geier. Ohv. k. t. Elmar Peterson.

5. jalaväe rügemendi IV pataljonile oli samal ajal pidulik aktus korraldatud, kus langeduid mälestati ja kus vastava kõnega esines härra Sõster. Kõnele järgnesid kontsertpalad.

Järgmise päevakorra punktina oli ettenähtud rongikäik sõdurite surnuaiale. Selleks kogusid kõik rongikäigust osavõtjad kella 1400 raekoja platsile, kust rongikäik algas. Rongikäigust võtsid osa jalavägi, suurtükivägi, kaitseliitlasi, tuletõrje ja seltside esindajad. Mõni minut pärast kella 1400 tuuakse raekojust välja kaitseväge ja seltskondliste organisatsioonide poolt muretsetud ühine pärg, missugune rongikäigu etteotsa asus. Diviisi orkestri helide saatel algas liikumine surnuaia poole.

Surnuaial pidas diviisiülemlühikese kõne, tuletas meele langeduid ja kutsus kõiki üles valvel olema kangelaste verega lunastatud vabaduse kaitsele.

Linnapea Hermann avaldas tänu ja lugupeidamist Narva kaitsmisel langenud kangelastele. Orkester mängis „Ligemal, Jumal Sul“, rahvas paljastas pea ja paljude silmade ette

kerkisid vabadussõjaaegsed rasked silmapilgud Narva all. Ausambale asetati pärg ja väeosad liikusid tagasi linna.

Kell 1700 oli 1. jalaväe rügemendile Hermani kindluse maneesis pidulik aktus korraldatud. Aktuse avas rügemendi ülem kolonel Pulk. Päevakohase kõnega esines „Narva Postimehe“ toimetaja härra Bachmann. Diviisiüleml selgitas iseseisvuse tähtsust ja vajadust seda kaitsta. Langeduid kangelasi austati püstitõusmisega. Mängis diviisi orkester ja laulis rügemendi laulukoor. Pidulik koosviibimine lõppes ühise hüümi laulmisega orkestri, laulukoori ja rügemendi kaitseväelaste poolt.

1. suurtükiväe grupil oli aktus korraldatud „Sõdurite kodu“ ruumides kell 1830. Vastava sisurikka kõnega esines siin leitnant Rubach. Keelpillide orkester kandis ette mõned kontsertpalad. Peale selle näidati aktusest osavõtjatele üksikuid pilte Vabadussõjast ja nende kangelastest. Aktusele järgnes sealsamas hiljem piduõhtu.

Teater „Võitleja“ poolt oli kell 2000 garnisoni kaitseväelastele teatriõhtu korraldatud, kus ette kanti Jakob Liivi kurbmäng „Ordumeister“.

Täielikult võttis juubelmeeleolu maad 23. veebruari õhtul, kui ärid ja kontorid suletud, kui kõikidel päevatöö lõppenud. Siis tõttasid kõik tööpäevamuredest vabanenud tänavale, sest igauks tahtis näha, kuidas linn end ehtinud.

Kella 2230 kogusid tuletõrjujad ja kaitseliit, Peetri platsile, kust rongikäik tõrvikutega läbi linna algas. Kella 2345 jõudis rongikäik rae-

Töö-hoolekande minister Soonberg 25. veebr. 1928. a. Narva Peetriplatsil kõnet pidamas.



Langenud kangelaste mälestamine.

koja ette. Rongikäigust osavõtjatele pidas reservkapten Maasik hoogsa kõne. Ühiselt lauldi „Eestimaa, mu isamaa“. Hermani tornist lastud suurtükipaugud kuulutasid pidupäeva algust. Kõlas kolmekordne elagu Vabariigi. Esimene pidupäev oli läbi.

24. veebruaril seisis terve päev linn piduehtes. Niisuguses uhkes piduülikonnas pole Narvat vist keegi näinud. Sõjaväe kasarmud raekoda, asutused ja paljud eramajad olid kaunistatud rohelise, lippude ja värviliste lampidega. Igalpool, kuhu silm ulatus, oli midagi näha. Akendele paigutatud riigitegelaste pildid tuletasid meelde neid, kellel kõige suuremad teened vabariigi loomisel.

Pidupäev algas diviisi orkestri mänguga Hermani tornis.

Kell 1000 loeti ette kaitseväelastele Riigikogu ja Vabariigi Valitsuse läkitus ja Sõjaministri käsukiri.

Suuremaks tõmbenumbriks kujunes paraad Peetri platsil. Paraadist võttis osa terve garnison — jala-, suurtüki-, ratsa- ja soomusvägede osad. Peale selle veel piirivalve, kaitseliit ja tuletõrje. Paraadil esinesid ka oma lippudega Vabadusriistide vendade ühing ja Vigastatud sõjameeste ühing. Paraadi juhatas 1. jalaväe rügemendi ülem kolonel Pulk. Mõni minut pärast kella 1200 ilmus paraadiplatsile Vabariigi Valitsuse esindaja töö-hoolekandeminister Soonberg diviisiülema kindral Heinze saatel. Pärast väeosade tervitamist astus minister kõnetooli, kust tervitas kodanikke aastapäeva puhul. Erilist tähelepanu pühendas minister invaliididele. Oma kõne lõpetas minister ilusa sütitavate lausetega: Viru nurmedel ei tohi enam nutt kosta, vaid nendelt viljapõldude peab õnn ja rõõm vastu rökkama.

Järgmisena kõneles diviisiülem kindral Hein-

ze, kes tervitas Riigivanemat ja viimase esindajat, Riigikogu, Vabariigi Valitsust.

Viimasena kõneies linnapea Hermann, tuues tervitusi Narva kodanikkude nimel kaitseväele.

Algas paraadimarss, millega ka paraad lõppes. Pärast paraadi tegid kaitseväe osad orkestri saatel jalutuskäigu läbi linna. Kõige ees liikus ilustatud auto sõjainvaliididega.

Pärast lõunat oli sõduritele võimaldatud priisisekäik kinodesse ja piiratud arvul ka teatritesse. Öhtul kella 1800—1930 mängis diviisi orkester raekoja platsil. Orkestri mängu ajal ja hiljem oli linn rahvast täis. Kõikidel pidu meeoleolu. Tähelepanu kõitsid igasugused ilustused ja hüüdsõnad, mis mitmesuguste asutuste poolt välja pandud. Kaugele silma paistis tuled rida, raekoja torni tuled jne.

Pidustused on möödas. Kodanikud on rikkamad läbielamiste poolest, mis olid jõulised ja sügavad ning mis annavad jõudu tulevikuks.

G. K.

### Vabadusriisti vendade ühenduse Narva osakond tegevusaasta vahetusel.

23. veebruaril 1928 peetud üldkoosolekuga lõppes V. R. V. Ü. Narva osakonna teine tegevusaasta. Uude juhatusse valiti: esimeheks — 1-se diviisi ülem kindral-major O. Heinze (kolmandat aastat), abiesimeheks — 1-se diviisi suurtükiväe ülem kolonel-leitnant G. Leets (senine sekretär kahel aastal), sekretäriks — Kaitseliidu Narva maleva pealik kapten J. Lepp, sekretäri abiks — härra V. Söder (kolmandat aastat), laekahoidjaks — härra J. Söster ja laekahoidja abiks — veltveebel K. Uhke. Revisjoni komisjoni valiti:



esimeheks — kolonel V. Marder (senine abiesimees kahel aastal), liikmeteks — Piirivalve Narva jaoskonna ülem kolonel-leitnant A. Schervel (teist aastat) ja härra J. Laos (senine laekahoidja kahel aastal).

Osakonda kuulus 24-ks veebruariks s. a. 48 tegevliiget (Vabaduseristi kavaleri) ja 31 toetajat liiget, — kokku 79. Möödunud aasta tegevusest võiks nimetada:

24. veebruaril 1927 osakond võtab osa erilise kava järgi oma nägusa lipuga Vabariigi aastapäeval (mis ühtlasi ka Vabaduseristi aastapäev) peetud sõjaväe paraadist. See sünnib järgmise tseremonii järele:

„Osakond ühes lipuga asetub kahte viirgu väeosade paremal tiival (orkestrist paremal). Lipp rivistuse paremal tiival, lipust paremal seisab vanem osakonna liige.

Peale paraadi vastuvõtmist, Riigivanema, Riigikogu ja Valitsuse tervitamisest (lipp saluteerib ainult Riigivanemale, Riigikogule ja Valitsusele) paraadi vastuvõtja käsutab Vabaduseristi kavalerid paraadi ette käsklusega, mida kordab paraadi juhataja: „Härrad Vabaduseristi kavalerid, paraadi ette!” Osakond liigub rivis, lipp ees, paraadiplatsi keskele, paraadi vastuvõtja juurde, kus rivineb kahte viirgu, rindega väeosade poole. Lipp paremal tiival, lipust paremal vanem osakonna tegevliige. Väeosadest tulnud kavalerid asetuvad lipu alla kohalolevate kavaleride hulka. Vanem kavaler seisab tiival, mis lähemal paraadi vastuvõtjale. Seisak „valvel”.

Paraadi vastuvõtja asub väeosade ja kavaleride vabele, seletab paraadile, et 24. veebruar on ka Vabaduseristi aastapäev, tervitab kavaleere Risti aastapäevaga jne. Oma tervituse lõpetab paraadi kolmekordse „elagu’ga” kavaleride auks. Selle järele vanem kavaler pöörab paraadi vastuvõtja poole sõnadega: „Vabaduseristi vendade ülim püüe on jääda Vaba Eestile truuks surmani. Teid, härra kindral, — Eesti maleva vanemat juhti Narvas, — palun vastuvõtta Vabaduseristi vendade soojemad tervitused ja parimad soovid edaspidiseks hääks käekäiguks Teile isiklikult, kogu malevale ja kõigile, kes end pühendanud

Kodumaa vabaduse kaitsele.“ Paraadi juhataja lõpetab need sõnad paraadi kolmekordse „elagu’ga” paraadi vastuvõtja auks.

Enne käsklust „paraadi marsšile!” annab paraadi vastuvõtja käskluse: „härrad Vabaduseristi kavalerid, oma kohtadele!” Selle järele väeosadest tulnud kavalerid lähevad väeosadesse tagasi, kuna lipp ühes ülejäänud kavaleridega liigub paraadi vastuvõtja kõrvale, paraadi vastuvõtmiseks, ja asub temast vasakule.”

8. aprillil 1927 osakond korraldas Eesti Seltsis „Ilmarises” maksuta rahvaloengu teemile: „Sõjagaasid ja kaitse nende vastu”. Ettekandjaks oli kindralstaabist major Vanaveski. Loengut illustreeriti valgustuspiltidega ja näitlikkude kaitseabinõude demonstreerimisega. Loengul leidis käsitamist ka küsimus, kuidas teostada linnaelanikkude kaitset sõjagaaside vastu.

Omavahelise läbikäimise elustamiseks korraldati koosviibimisi ja 21. jaanuaril s. a. suurem kontsert-ball, kus peale kohaliste jõudude esines lauluga härra Arder, Tallinnast. Peab allakriiputama, et Vabaduseristi vendade kinnised traditsioonilised aastapeod on Narvas väga heas kuulsuses.

Osakond võttis osa käesoleva aasta jaanuari kuus Ühenduse uue põhikirja kava arutamistest ja on esinenud oma ettepanekuga selle täiendamiseks. Teatavasti, on käsil Ühenduse reorganiseerimine ülemaailseks Vabaduseristi kandjate koonduseks, mille keskkohaks oleks Tartu asemel Tallinn, kui Vabariigi pealinn.

On teostamisel osakonna album, kuhu koondatakse liigete päevapildid ja elulookirjeldused.

Osakonna kassa läbikäik näitas tegevusaasta lõpul: tulusid — kr. 869.82 ja kulusid — kr. 255.20; seega puhast ülejääki — kr. 614.62.

Asjaajamise alal — tegevusaasta kestvus on sissetulnud 77 kirja (eelmisel aastal 138) ja väljaläinud 340 kirja (eelmisel aastal 189).

Aasta jooksul on peetud 2 üldkoosolekut ja 5 juhatuse koosolekut.

Vabariigi 10. a. juubelpäeval osakond koondus uuesti oma lipu alla, et osavõtta Peetri platsil korraldatavast paraadist. —s.

## Vastused küsimustele.

1. Küsimus: Kas ohvitser tervisparandusliku puhkuse kuu eest pärast kahekuulist haigemajas ravitsemist on õigustatud saama täie palga või  $\frac{2}{3}$  palka?

Vastus:  $\frac{2}{3}$  palka. 6. veebr. 1920. a. ajut. määruste (R. T. nr. 26/27 — 1920. a.) prg. 13 ja kv. ohvitseride teenistuskäigu seadluse (R. T. nr. 37/38 — 1924. a.) prg. 176 ja 183 käsitamise juhtnõuiks antud Sõjam. käsuk. nr. 453 — 1924. a. järele tuleb  $\frac{2}{3}$  palka maksta igasugusel teenistuskohuste täitmisest kõrvalolemise aja eest haiguse puhul üle kahe kuu aasta jooksul, vahetpidamata, kas see aeg on möödasaadetud haigemajas, kodus haigena, või tervisparanduslikel puhkudel viibimise aja eest, kui see otsekohe järgnes kaks kuud kestnud ravitse-

misele haigemajas, tuleb ohvitserile maksta 6. veebr. 1920. a. aj. määruste (R. T. nr. 26/27 — 1920. a.) prg. 13 alusel  $\frac{2}{3}$  palka.

2. Küsimus: Missuguse aasta atestatsioon tuleb lugeda viimase aasta atestatsiooniks ühekordse lisatasu peale ülejateenijal, kellel 3 a. vahetpidamata teenistust täis sai septembris 1927. a. — kas 1926. a. või 1927. a. atestatsioon?

Vastus: 1927. a. atestatsioon. (V. vastus küsimusele nr. 8 „Sõduris“ nr. 4/5 1928. a.). k

3. Küsimus: Kas on üleajateenijatest moodustatud vahiüksustes reameeste kohtadel teenivatel üleajateenijatel luba ölakku üleajateenija märki kanda?



**Vastus:** On õigus. Üleajateenija tunnusmärk õlakul on ettenähtud kõigile üleajateenijatele, vahetagemata auastmele ja väeosale, kus keegi teenib. (Maaväe vormi kirjeldus I osa V ptk. Sõjamin. ksk. 1926. a. nr. 36).

**4. Küsimus:** Kas on üleajateenija, kes novembris reservi arvatud, detsembris uuesti teenistusse astumisel õigustatud varustust ja varustuse õmblemise raha saama, kuigi reservi arvamise ajaks varustuse tähtsuse ei olnud?

**Vastus:** Ei ole õigustatud. Kraamiga varustamise seadluse (R. T. nr. 45/46 — 1925. a.) prg. 25 järele tuleb varem teeninud üleajateenija poolt varemalt saadud varustus uuesti teenistusse astumisel arvesse võtta nii, nagu oleks ta vahetpidamata teenistuses olnud. Sellepärast on küsimuse all oleval üleajateenijal õigus varustust ja varustuse õmblemise raha saada üldisel alusel, s. o. aprillikuu jooksul (prg. 22).

**5. Küsimus:** Kas varahoidja õppeasutuses saab sama palka, kui rühmavanem, s. o. 60 kr., või saab ta harilikku varahoidja palka, s. o. 50 kr.?

**Vastus:** Kaitsevägede palganormides on kõrgem palgamäär ettenähtud ainult õppeasutustes rivi ametkoha del teenivatele veltveebliitele, rühma vanematele ja jaoülematele. Õppeasutuste varahoidjatele ei ole palganormides erilist pal-

ganormi ette nähtud. Järelikult saavad nad hariliku varahoidja palga, s. o. 50 kr. kuus.

**6. Küsimus:** Kas võib üleajateenija paluda üleviimist ühest väeosast teise?

**Vastus:** Võib küll paluda, kuid ülemus võib üleviimisest keelduda, kui ta seda teenistuse huvides soovitavaks ei pea.

**7. Küsimus:** Missuguse ametsõidu tasunormi alla kuulub ohvitser, kes on komandeeritud linnast linna oma amettegevuse piirkonnas erilise ülesande täitmiseks?

**Vastus:** Kuulub ametsõitude tasuseaduses (R. T. nr. 113 — 1921. a. sead. nr. 237) ettenähtud I liigi tasunormi alla. Sõjaministri käsukiri nr. 159 — 1926. a. käsib kõiki oma amettegevuse piirkonnas komandeeritud arvata V liigi tasunormi alla. Ametsõitude tasuseaduse prg. 9 järele kuuluvad aga V liigi alla ainult jooksvate ametkohuste täitmise seaga seotud ametsõidud. Seda näilist vastolu Sõjaministri käsukirja ja ametsõit. tasusead. vahel tuleb tõlgitseda mitte kui ametsõit. tasuseadusele vastukäivat määrust, vaid kui nimetatud sead. prg. 9 käsitamiseks antud juhtnööri. Sellest seisukohast väljamineks, tuleb nimetatud käsukirjast aru saada niiviisi, et selles on käsitud arvata V liigi alla ainult jooksvate ametkohuste täitmisega seotud ametsõite (komandeerimisi). —I.

## Sport kaitseväes.

### Tallinna garnisoni kiiruisutamise võistlused.

29. veebruaril s. a. peeti E. S. K. L. staadionil — Kadriorus Tallinna garnisoni spordikomisjoni korraldusel garnisoni väeosadevahelisi kiiruisutamise võistlusi.

Võistlused algasid kell 1030 hommikul rohekarvulise osavõtjate kaastegevusel. Võistluste maadeks oli 1500 m norrauisukudel A ja B klassis; 500 ja 3000 m vabauisukudel ühes klassis.

Võistluste päeva 0 kraadiline temperatuur ja kevadine päike, mis juba mitu päeva oli palavalt paistnud, oli jää päris rabedaks ja pehmeks teinud. Oli näha, et see võistluste tagajärgede peale tublisti mõjus. Nii ei saanud vanameister Mitt oma endisele rekordile, ega see aasta saavutatud tagajärgedele ligidalegi. Üllatavalt head aega näidati 3000 m sõidus. Rms Kütt kattis maa 6 min. 42 sek., mis parem isegi Eesti rekordist kolme kümnendiku sekundi võrra ja garnisoni rekordist 53 sek.

Võistluste tagajärjed:

### 1500 m A kl.

- 1) n. a.-o. Mitt — sidepat. — aeg 2.52,2 sek.
- 2) rms. Vogt — pioneerpat. — 2.56,1 sek.
- 3) kdt. Bysa — sõjakool — 3.25,2 sek.

### 1500 m B kl.

- 1) rms. Jürgenson — 10. jal. rüg. — 3 min., u. gar. rek.
- 2) rms. Tomingas — pioneerp. — 3.14,6 sek.
- 3) n. a.-o. Semiskar — Lennuvägi — 3.21,6 s.

### 500 m

- 1) rms. Kütt — sidepat. — 59,2 sek.
- 2) n. a.-o. Silberg — pioneerp. — 1.00,5 sek.
- 3) rms. Spranzmann — 10. jal. r. — 1.00,8 s.
- 4) kdt. Reili — Sõjakooi — 1.02,4 sek.
- 5) v. a.-o. Saarma — Merevägi — 1.04,0 sek.

### 3000 m

- 1) rms. Kütt — sidepat. — 6,42 s., u. gar. r.
- 2) n. a.-o. Silberg — pioneerpat. — 7,9,3 s.
- 3) kdt. Reili — Sõjakool — 7,17,2 sek.
- 4) noor Estam — 10. jal. rüg. — 7,19,3 sek
- 5) kdt. Raamat — Sõjakool — 7,29,9 sek.

L—ks.

## Sõjaväe kroonika.

### SSSR sõjaväe esindajale abi määramine.

Nõukogude Vene saatkonna teatel on määratud N. Vene sõjaväe esindaja abiks Eestis, Lätis ja Leedus Viktor Mihailovitsh Voronkov. Komandör Voronkov on sündinud Bakus 1898. a., lõpetanud Baku gümnaasiumi. Sõjaväelise ettevalmistuse saanud Aleksei nimelises sõjakoolis Moskvas. Ilmasõjast osa võtnud ohvitserina. Viimane teenistuskohd Ilmasõjas — kompanii ülem leitnandi aukraadis. N. Venes lõpetanud Punaväe Sõjaakadeemia 1925. a. ja sama Akadeemia Ida-osakonna 1927. a.

Punaarmee teeninud mitmesugustel staabi ametkohtadel. Enne Akadeemiasse astumist (1925.) oli komandör Voronkov Kaukasuse Küti diviisi staabi ülemaks.

## Üleskutte ja palve.

Kuna Eestis sündivus aasta-aastalt väheneb, siis peab Eesti Õigeenika Selts „Tõutervis“ tarvilikuks selle põhjusi lähemalt uurida. Selleks otstarveks pöörab ta rahva poole mitmesuguste sellekohaste küsimustega, et teada saada igasuguste rahvakihtide arvamist.

Vastuste andmisel palub „Tõutervis“ igat isikut teatada ka oma perekonna seis (abielus, lesk, vallaline), vanus, amet ehk elukutse ja elukoht (linn, maakond).

Küsimused on järgmised:

1. Kas peate rahvaarvu kasvamist Eestis tarvilikuks või mitte? Kui mitte, siis missugustel põhjustel?

2. Mida peate vähese sündivuse peapõhjuseks?

3. Mida peate tarvilikuks sündivuse tõstmiseks ette võtta:

a) Mida arvate lasterikaste perekondade toetamisest?

b) Mida arvate vallaliste (vanapoiste ja vanatüdrukute) erilistest maksustamisest?

c) Missuguseid teisi abinõusid peate tarvilikuks ette võtta?

Eesti Õigeenika Selts „Tõutervis“.  
Tartu, Vallikraavi tän. 4.

1. märts 1928.

## Toimetusele saadetud kirjandus.

K. E. Sööt: Vabadusrist. Lugu uusi vanal viisil; Tartu, 1928.

Eesti Vabadussõja XI 1918. — II. 1920. Tervishoidline osa. Sõjaväe Tervishoiu Valitsuse väljaanne. Tallinn, 1921. Sõjaväe trükikoda.

### Õiendus.

„Sõduris“ nr. 4/5, lehek. 116 esimesel veerul 23. real ülevalt on trükitud „prg. 3483“; peab olema „prg. 4186“; teisel veerul teisel real ülevalt on trükitud „kaotab“, peab olema „kaotas“.

## Uusi raamatuid kindralstaabi raamatukogus.

9611.93. Haushofer, K. Grenzen in ihrer geographischen und politischen Bedeutung. Sisust: Rechtsbuchstabe und Lebensdrang. Wertung d. Grenzen. Grenzwehr und Wehrgrenze. Berlin, K. Vowinkel, 1927. 350 lhk.

9609.98. Kruus, H. Pühajärve sõda 1841. a. Tartu, Loodus, 1927. 57 lhk.

9612.98. Sitzungsberichte d. Gelehrten Estnischen Gesellschaft 1925. Tartu, 1927. 134+16 lhk.

9596.5. Лигнау, А. Боевое значение пехоты. Москва, Госиздат, 1927. 118 lhk.

9597.3. Каллистов, Н. Полевая почта. Москва, НКПТ, 1927. 111 lhk.

9600.5. Свечников, М. Полевые поездки и выходы в поле. Пособие для тактической подготовки комсостава. Москва, Госиздат, 1927. 72 lhk. + 1 skeem.

9603.3. Строительство вооруженных сил за рубежом. Важнейшие тенденции 1926 и 1927 гг. Tähtsamad suundumised maavägede asutamises. Välisriikide majandusline ettevalmistus sõjaks. Москва, Воен. Вестник, 1927. 134 lhk.

9604.6. Иванов, В. Полевые переносные железные дороги и значение их в современной войне. Вэлiraudteed ja transport. Вэлiraudteede kasutamise juhused praegusaia sõjas. Москва, Госиздат, 1927. 112 lhk.

9605.3. Гусев, В. Справочник для начальника эшалона при перевозке войск по железнодорожным и водным путям сообщения. Москва, Госиздат, 1927. 96 lhk.

9614.93. Schroeder, H. Russland und die Ostsee. Ein Beitrag zum Randstaatenproblem. Sisust: Russland und die Ostsee in politisch-geographischer Betrachtung. Die Ostsee und der russische Wirtschaftsorganismus. Riga, G. Loeffler, 1927. 277 lhk.

9612.98. Johansen, P. Acht Bilder aus Estland. 1615. Reval, F. Wassermann, 1927. 20 +6 lhk.

9608.5. Exerzierreglement f. d. Infanterie und zu Fuss ausrückende anderer Truppengattungen. Graz, 1927. Aus d. Inhalt: Der einzelne Soldat und die Ausbildung im Gliede. Die Kompagnie im Gefechte. D. geschlossene Bataillon. Das Regiment im Gefechte. 435 lhk.

9606.5. Dienstreglement f. d. österreichische Bundesheer. I Teil. Graz, 1927. Aus d. Inhalt: Kasern- und Quartiersvorschriften. Dienst in Garnisonen. Wachdienst. 228 lhk.

9607.5. Dienstreglement f. d. österreichische Bundesheer. II Teil. Felddienst. Graz.

9610.6. Instruction sur l'emploi, l'entretien et le remplacement des vélos. Bruxelles. 30 lhk.

9626.3. Wehrgesetz. Vom 23. März 1921. Gesetz gegen d. Verrat militärischer Geheimnisse. V. 3. Juni 1914. Berlin, Reichsdruckerei. 31 lhk.

9625.3. Strafvollstreckungsvorschrift f. d. Reichsheer (mit Anhang). H. Dv. 120. Berlin, Reichsdruckerei. 48 lhk.

9621.2. Zimmermann, F. Die Reichsheerschule. Eine Betrachtung über ihre Grundlage und ihren Aufbau. Güstrow, J. Schneider. 20 lhk.

9617.6. Curti, Major. Messen und Richten d. Artillerie. Sisust: Topographische u. ballistische Vorbereitungen. Wind und Wetter. Thun, W. Stämpfli. 110 lhk., joon.

9627.2. Wachter, K. Krieg und Geist. D. Misstrauen in den Geist als Ursache unseres militärischen Versagens zu Beginn des Weltkrieges. München, R. Oldenburg, 1927. 139 lhk.