

# TÄHKEKE

Nr 2

1999



Häbematu  
kass ja  
õrnatundlik  
auto

Lustilised  
talvesalmid

Armas sõber  
hobune

Karu sünni-  
päev

Haruldane lind  
must  
toonekurg

Laupa laste  
muinasjutud

Teeme vahva  
raamatu!

ISSN 0134-2266



9 770134 226010



*Niive Noor*



MILVI PANGA

# ISESEISVUSPÄEVAL

HEA SÕBRAKE, KAS LEIAD  
VEEL MÕNE SÕNA HELLEMA,  
KUI OMA EMAKEELSED:  
JÄRVA-, KULLA-, HELLAMAA ?

MEIL PÜHAJÄRV JA PÜHAJÕGI  
NING MÄGI PÜHA, PÜHA PUU.  
SIIN HÄADEL MEESTEL HÄADEMEESTE  
JA HIIS ON OLNUD PÜHAMU.

SU VANAISA VANAISAD  
VABAŠTASID ISAMAA.  
ŠA HÜÜA SEDA, UHKUS HINGES  
ÜLE TERVE ILMAMAA.



PIIRUS 99

Illustreerinud PIRET SELBERG



"Kui mina väike olin, ei trampinud me õe ja vennaga kunagi ühest toast teise," ütles vanaema Valli. "Me ei pildunud enne magaminekut mänguasju ega röökinud kõigest kõrist. Meie mängisime karu sünnipäeva." Toolide all kiirroomamist teinud Jürgen pugese lagedale. Esikus liugu lasknud higine Märt ilmus toaksele.

"Kuidas te karu sünnipäeva mängisite?"

"Kui te natuke aega ilusti vaikselt diivanil istute, siis ma seletan."

"Mina juba istun," maandus Jürgen patjadel.

"Mina ka juba istun," viskus Märt venna kõrvale.

"Karu sünnipäeva mängisime nii, et üks laps ütles: jänes tuli karu sünnipäevale ja tõi kingiks õuna. Siis ütles järgmine: siil tuli ja tõi mett ja nii edasi."

"Kuhu nad need kingid tõi?" tahtis Jürgen teada.

"Karu koopasse muidugi. Karu sai kinke muudkui juurde, ja iga kord pidi ütleja üles lugema ka kõik eelmised kingid. Kes enam kinke välja mõelda ei osanud, jäi kaotajaks."

Vanaema Valli tõmbas hinge. Ta oli endaga rahul. Äsjaest lahinguväljast oli uuesti saanud inimeste eluase. Kella tiksumistki võis kuulda.

"Hakkame siis pihta," sillitas vanaema poiste päid. "Jänes tuli karu sünnipäevale ja tõi kingiks...Jürgen, mis ta tõi?"

"Ee...ee..." kissitas Jürgen silmi. "Tõi toru."

# KARU sünnipäev

JAAN RANNAP

Illustreerinud PIRET SELBERG



"Mis toru?" imestas vanaema.

"Kempsutoru. Kust vett tuleb."

Inimeste eluase täitus luksumise ja purtsatustega. Märt vähkres ja siputas jalgu. "Hi-ih-hii! Uh-uh-huu! Karule toru! Kempstutoru!"

"Toru ei ole karule miski kink," ei olnud vanaema rahul. "Karud tahavad mett ja moosi ja suhkrut ja ... peate ise mõtlema. See on ju mõtlemismäng. Niisiis – karul oli sünnipäev, jänes tõi kingiks...khm...toru, rebane tõi...Märt, sinu kord. Mis rebane kingiks tõi?"

"Klaveri!" hüüdis Märt.

Vanaema ohkas. Aga ta ei loobunud veel.

"Jürgen, loe nüüd karu kingid üles ja ütle üks uus, mille lammas tõi!"

"Toru, klaver ja ...eee...tuukriülikond!"

"Nüüd mina, nüüd mina!" kisendas Märt. "Toru, klaver, tuukriülikond ja...raamaturiul! Kits tõi! Jürksi kord!"

"Toru, klaver, tuukriülikond, raamaturiul, vanaisa viul..." Ukse taga kobistati. Lukk löksatas.

"Emme! Issi!" tormasid poisid esikusse. "Me mängime karu sünnipäeva. Karul on juba toru, klaver, tuukriülikond, raamaturiul, vanaisa viul..."

Mõistmatult vaatasid teatrist tulnud ema-isa karglevaid poegi.

"Kus vanaema on?"

"Vanaema võtab köögis peavalurohtu."



ENO RAUD

## Talveõhtul

KUI TALVEÕHTUL ÕUE LÄHED,  
NÄED – TAEVAS SÄTENDAVAD TÄHED  
JA KUI NEIST MÕNI ALLA LANGEB,  
SIIS KUKUB OTSE LUMEHANGE.

ENO RAUD

## Jäljed lumel

KUI MÄRKAD LUMEL KARU JÄLGI,  
SIIS ÄRA KARU JÄLGI JÄLGI,  
VAID ENDALE SA VALI TEE,  
MIS JÄLGEDEST VIIB EEMALE.  
SIIS SA KARUGA EI KOHTU  
JA KARUL SINUST POLE OHTU.

ENO RAUD

## Kes on see mees ?

AIAS OTSE MAJA EES  
SEISAB VALGEPALGNE MEES,  
SÖESILMAD PEAS, SÖENÖÖBID EES.  
ÜTLE NÜÜD, KES ON SEE MEES ?

ENO RAUD

## Hiir lumel

HIIR TIPSIS NUKRALT ÜLE LUME  
JA ISE MÖTLES: "TOHOO PELE,  
ON LUMI ÜMBERRINGI HELE,  
KUID TULEVIK ON SIISKI TUME."

ENO RAUD

## Konn lumel

KONN HÜPPAS REIPALT MÕÖDA LUND,  
JA MÖTLES: "NÄEN VIST TALVEUND,  
SEST PÄRIS VÕIMATU JU ON,  
ET LUMES RINGI KARGAKS KONN."

ENO RAUD

## Õunapuud

SUVE- NING KA SÜGISKUUEDEL  
KASVAS ÕUNU ÕUNAPUUEDEL,  
ÕUNU PUNAPÕSISEID,  
LÕBUSAIID JA TÕSISEID.

AGA PRAEGU, TALVEKUUL,  
ON LEEVIKESED ÕUNAPUUL  
JA IMESTADES PIILUB SIND  
IGA VÄIKE PUNARIND.



Illustreerinud TIINA REINSALU



ENO RAUD  
**Suusarajal**

KUI EES ON SIRGE SUUSARADA,  
SIIS VÄGA HEA ON SUUSATADA,  
SIIS ANNA HOOGU, MIS SEAL MUUD!

KUI AGA RADA KEERAB METSA,  
SIIS OLE ETTEVAATLIK, ET SA  
EI SÕIDAKS HOOGA VASTU PUUD!



ENO RAUD

**Kalake jää all**

KUI VAATAD SILMAGA VÕI KATSUD KÄEGA,  
SAAD ARU: JÄRVE PIND ON KAETUD JÄAGA  
NING KALAKENE, KUIDAS KA EI PÜÜA,  
EI SAA NÜÜD ENAM JÄRVES LUPSU LÜÜA.

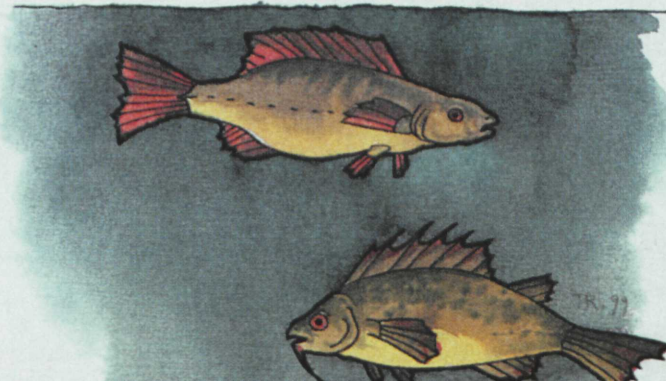

AIVAR POHLAK

**Tuli tali,  
oli tali**

TULI TALI, OLI TALI,  
LUMI KÜNDIS KANNIKANI.  
KANNIKANI KARUPÜKSIS,  
PÜKSITASKUS KAERAKÜPSIS.

KÜPSIS, MILLE TEGI EMA,  
SIIS, KUI HAKKAS VALGENEMA.  
NÜÜD ON JÄÄNUD EHAKUMA,  
HAKKAB JUBA HÄMARDUMA.

KANNIKASKI KARUPÜKSIS  
TUPPA LÄHEB, KAASAS KÜPSIS.  
TUPPA, KUS ON OMA EMA.  
UNI HAKKAB IDANEMA

KANNIKAS JA KARUPÜKSIS,  
SEAL, KUS LEBAB ÜSIK KÜPSIS.

VALERIA RÄNIK

**Talvevaheaeg**

PAKSU LUME ALL ON  
ÕU, TEED JA RAJAD.  
KÕIK ON ÄRA. MUUDKUI  
ISE TEED JA RAJAD

NAABRIAUTO RÕÖMUKS  
LUMEVABA TEE.  
TÄNAVAL EI JOOKSE,  
VALLATUST EI TEE.





HENNO KÄO

# TALVI

**M**inu lapsepõlves, aga veel tükk aega hiljemgi, oli ühehobujõuline kaeramootor maal inimese parim abiline. Jutt on hobusest. Muidugi mürisedid kusagil ka traktorid ja undasid kombainid, aga oma väikesel kartulipõllul või heinamaalapil polnud ilma hobuseta suurt midagi peale hakata.

Meie küla hobused – neid võis olla kümnekond – elasid talve üle ühises tallis heinu krõmpsutades. Pärisisiklikku hobust siis olla ei tohtinud. Kõik pidi kuuluma kõigile. Arvata võib, et pikkadel pimedatel talveöödel oli hobustel üheskoos siiski seltsim, kui oleks olnud üksinda tallis konutades. Ometi oli igal perel suksu, keda omaks peeti ja kellega tehti kõik tööd.

Suvel olid hobused karjamaal. Karjamaa oli suur ja lai ning hobuste elu seal minu meelest lausa kadestamist väärt. Ei aetud neid ööseks lauta nagu lehmi, vastupidi. Kui päevatöö tehtud, tuli hobune karjamaale tagasi viia. Mina see tooja-viija enamasti olin. Kuidas küll Talvi rõõmustas, kui hakkasime päikeseloojangul karjamaale jõudma! Ta hirnus teistele hobustele juba eemalt: "Kus te olete? Mina tulen!" Kui karjamaavärvast sisse saime, oli tal esimene asi pikali heita ja põhjalikult püherdada ehk kikerdada, nagu meie kandis öeldi. Pärin naljakas on näha tõsist tööhobust murul müramas, jalad taeva poole. Küllalt kikerdanud, kargas Talvi püsti, lõi ülemealikult tagant üles ja traavis hirnudes kadakate vahele. Jah, kadakaid leidus hobuste karjamaal nõnda rohkesti, et seda võis lausa

kadakametsaks pidada. Aga karjamaa ühes servas kõrgus lage kungas, kus kasvas üksik õõnsa tüvega saarepuu. Künkal lesis ka mõnusaid sammaldunud kivimürakaid. Ja karjamaa teises servas laius vesine soo.

Nii suurelt karjamaalt oli hobuseid raske leida. Aga pikapeale hakkasid mulle selgeks saama nende kombed ja harjumused. Kuuma ilmaga olid nad ikka põlvini soos ja vihmaga norutasid künkal saarepuu all. Aga oli muidugi ka muid kohti, kus neid otsida tasus. Hobust tooma minnes oli mul alati taskus ema antud leivatükk. See oli muidugi Talvi jaoks. Mõõda karjamaad hulkudes näksisin tihtipeale leiba ka ise ja pidin end kõvasti vaos hoidma, et Talvile ei jääks vaid mu leivalõhnased näpud. Imelik küll, aga ma pole kunagi hiljem söönud midagi maitsvamat kui need kuivanud leivakäärud seal hobuste karjamaal.

Kui on juba hobune, tuleb muidugi ka ratsutada. Paraja kivi otsast Talvi laiale seljale ronida polnudki eriti keeruline. Hobuse seljast paistis maailm hoopis avaram ja mulle tuli magusuhke kangelase, kuninga või indiaanipealiku tunne. Mis tunne just, see olenes parajasti käsilolevast või hiljuti loetud raamatust.

Kangelased ei lase harilikult hobusel niisama lonkida. Kangelasel on ikka kiire. Teda ootavad uued ja vägevamad kangelasteod. Eks sundinud minagi hobust jooksma. Sõnakuuleliku tööhobusena täitis Talvi käsku. Ta lasi parajat traavi ja äkki oli mulle selge, et kangelasteod peavad pisut ootama. Kangelane ei püsinud enam kuidagi oma ratsu seljas, vaid prantsatas peagi tolmusele jalgrajale. Talvi jäi kohe seisma, liigutas vaid kõrvu ja vaatas, mis edasi saab.

Muidugi ei jäänud see viimaseks ratsasõiduks. Kuigi sadulat ei olnud, harjusin edaspidi veidi kindlamalt hobuse seljas püsima. Kangelasteod ootavad mind aga kannatlikult tänase päevani.



# AINO PERVIK Tumeroheline AUTO nuriseb



# AINO PERVIK Tumeroheline AUTO häädaldab

Oli öö. Tänaval seisis tumeroheline auto. Mööda läks kass. Tumerohelist autot nähes kass turtsatas. "Mjauh!" ütles ta ja lõi põlglikult sabaga. Tumeroheline auto solvus hirmsasti. Ta hakkas kõigest kõrist kiljuma.

Inimesed läksid mööda ja küsisid: "Mis sul viga on, tumeroheline auto? Kas keegi sõitis sulle otsa?" Kuid tumeroheline auto kiljus pahaselt edasi. Politseinik läks mööda ja küsis: "Mis sul viga on, tumeroheline auto? Kas keegi katsus sind lahti muukida?" Kuid tumeroheline auto kiljus

Parkimisplatsile suure kino juurde ei mahtunud enam ühtegi autot. Kõik kohad olid täis. Kinos näidati põnevat filmi. Autod seisis tihedasti üksteise kõrval. Neil oli igav. Mõned tukkusid, mõned vahtisid niisama ringi. "Mõtleks," nurises tumeroheline auto. "Kükita nagu koerarakats kino ukse taga! Minu kodumaal käivad just ikka autod kinos." "Autod kinos!" imestas vana punane masin, kes seisis tumerohelise auto kõrval. "Tõesti või?" "Mis sa siis mõtled!" lausus tumeroheline auto ja vaatas oma tüdinud esituledega punasele

edasi. Muudkui kiljus ja kiljus, kuidas aga hääl võttis. Mitte keegi, kes sellel tänaval elas, ei saanud öö läbi silma kinni. Nii läbilõikava häälega häädaldas tumeroheline auto. Alles hommikul tuli peremees, kes oli kogu öö mõnusasti oma pehmes voodis maganud. Tumerohelise auto häädaldamist ei

masinale otsa. "Aga mida inimesed sel ajal teevad, kui autod kinos on?" küsis vana punane masin. "Kas inimesed viiakse tööle, et nad saaksid raha teenida?" "Inimesed võetakse ka kinno kaasa," ütles tumeroheline auto. "Nad istuvad kabiinis, söövad krõpse ja jooivad kokat. Autod aga vaatavad filmi ja räägivad pärast inimestele, mis filmis juhtus." "Nojah, ega autod ei jäta ju inimesi niiviisi ukse taha ootama, nagu inimesed autodega teevad," ütles vana punane masin mõtlikult.



olnud ta üldse kuulnud, sest tema kodu ei olnudki sellel tänaval. Tumeroheline auto tahtis hakata kurtma, kui häbematult kass oli sabaga löönud ja kuidas mitte keegi aru ei saanud, mis hirmus solvamine see oli. Aga peremees tegi ainult klõps! ja lülitas signaali välja.

Illustreerinud PRIIT REA

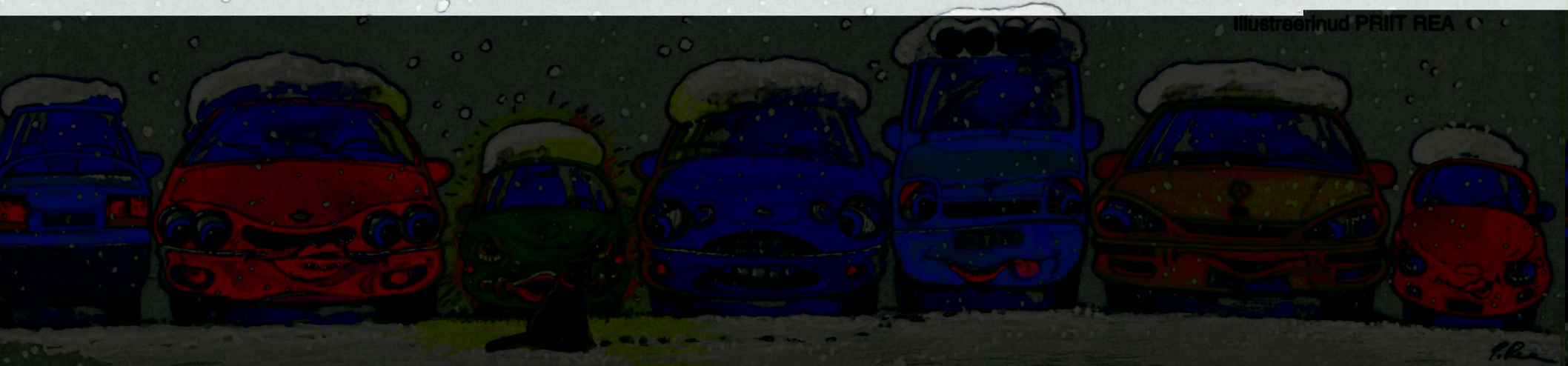



# MUST- TOONEKURG

Must-toonekurg kardab inimesi. Tema ehitab oma elamise meist nii kaugele sügavale metsalaande, kui vähegi võimalik. Valitud elupaik on tavaliselt sedalaadi mets, kus inimene pole mitukümmend aastat saega toimetanud. Taolisi paiku Eestimaal veel natuke on. Eestimaal on must-toonekure pesitsevaid paare ligemalt 30 korda vähem kui tema valgete suguvendade omi. Valge-toonekurg võib oma pesa ehitada kasvõi püstiaetud posti otsa, metsakurg on pesakoha valiku suhtes väga nõudlik. Tema armastab pesa ehitada kas siis haava või männi küljoksale – eks ikka seetõttu, et oma laiadel tiibadel oleks hea tulla ja minna. Pesa kohale peab kaitseks päikese eest jääma pesapuu latv. Puu ise peab olema üle saja aasta vana, et tema küljoks suudaks suurt ja võimast kurepesa kanda. Mitu taolist puud meie metsades veel olemas on? Vastust ei tea keegi,



aga kindlasti on see arv väiksem kui loodetakse. Olen õnnelik inimene. Olen saanud olla 10 tundi järgemööda 15 meetri kaugusel must-

toonekure pesast. Istusin naaberpuu otsa ehitatud varjendis. See oli nüüd juba mitu head aastat tagasi, aga erutav mälestus püsib värskena tänaseni. Nende tun-

dide jooksul sain vaid kahel korral näha vanalindu, mil ta hetkeks poegadele toidutoomiseks pesale laskus. Need põgusad hetked ei unune iial.

OLEV MERIVEE



# LAUPA LASTE MUINASJUTUD

## LUUKERE

Oli kord üks maja. Seal elas luukere. See luukere oli hästi kole. Ta tuleb ainult pimedas. Ta krabistab ja kollistab. Ta vahel näpistab. Ta kõnib kikivarvul. Kui luukere pole veel surnud, elab ta praegugi.

Tõnis Pius



## TIBU KRISTI

Elas kord tibu, kelle nimi oli Kristi. Tal ei olnud õdesid ega vendi. Ta pidas päikest oma emaks. Kord lendas taevast kotkas. Tibu palus kotkalt, et ta teda päikese juurde viiks. Kotkas palus tibul enda selga istuda. Tibu läkski kotkale selga. Kotkas ütles: "Hoi kõvasti kinni!" Kotkas lendas nii kiiresti, et tibu kukkus tema seljast. Korraga võttis üks jõud temast kinni. See oli päike ja tibu ei juhtunud midagi halba. Tibu pidas teda endiselt oma emaks ja kui nad pole ära surnud, elavad nad tänapäevalgi.

Kati Bachman



## VEDURILUGU

Elas kord üks vedur. Ta oli kurb, sest temaga ei sõidetud üldse. Vedur oli liiga vana. Ühel päeval tuli üks mees. Ta vaatas seda vedurit. Mees oli just palka saanud. Järsku ütles keegi: "Osta mind, keegi ei söida minuga. Mind on jäetud siia roostetama." Mees jäi mõttesse. Ta mõtles, et see vedur võib odav olla. Ta ostiski veduri. Nüüd sõidab mees iga päev veduriga. Kui ta pole surnud, siis täna sel päevalgi.

Andreas Wagner



## MIISU JA PUU

Elas kord üks väike kass. Ta nimi oli Miisu. Ema tal ei olnud. Miisu läks



oma lemmikpuu juurde ja ütles: "Mul on igav! Ma tahaksin lõngakeraga mängida." Puu võlus Miisule lõngakera. Miisu oli nii õnnelik, et hakkas kohe mängima. Puul oli väga tore vaadata, kuidas Miisu lõngakera veeretab. Ja kui nad veel surnud ei ole, elavad nad tänapäevani.

Maria Wagner

## VIHMAVARI LEIDIS SÕBRA

Elas kord üks vihmavari. Ta seisis kapi otsas. Ükskord otsustas vihmavari endale sõpru otsida. Ta läks suurde maailma sõpra otsima.



Ta jõudis ühe maja juurde ja koputas uksele. Uks avanes. Selles majas elas ka vihmavari. Ta palus, et vihmavari tema juurde elama tuleks. Kui nad pole surnud, siis elavad nad tänapäevani.

Mikk Lindenbaum

## TANEL JA KUNINGATÜTAR

Elas kord üks poiss. Ta nimi oli Tanel. Ühel päeval tuli vares kuningalossist ja teatas Tanelile, et kuningas ootab teda lossi peole. Tanel oli nõus. Kuid vares ütles veel, et ta ei tohi midagi selga panna, aga paljalt ka ei tohi tulla. Tanel tuli mõttele, et võiks panna karvase vesti ja jalga karvased püksid. Kuid vares ütles, et ei tohi ju midagi selga panna ega paljalt minna. Tanel jäi mõttesse, mõtles ja mõtles. Siis tuli Tanelile uni peale ja ta jäi magama. Hommikul kui ta ärkas, tuli tema ukse taha kuningatütar. Tanel oli väga imestunud. Kuningatütar palus Taneli kätt. Tanel oli nõus. Siis peeti pulmapidu. Nad elasid õnnelikult elu lõpuni.

Kaira Hindreko





# KIRJAMARGID, TIIGRID JA MINA



**M**is on ühe kirja juures kõige tähtsam? Et see oleks korralikult kirjutatud, et see oleks huvitav. Kirja saatmiseks vajad aga ümbrikku ja marki. Kirjamargid on nagu tillukesed saadikud, meie maa ja rahva esindajad mujal maailmas. Margilt saadakse teada, millised on meie rahvariided, milliseid mälestusmärke tähtsaks peame, kes on kuulsad kirjanikud, kunstnikud ja palju muud. Sinu kirjasõber maamuna teises otsas võib margilt avastada – näe, Tallinnas on loomaaed ja seal saab näha haruldasi elukaid. Ma ei usu, et on poisse või tüdrukuid, kes kunagi pole marke kogunud. Minulgi oli väikese poisina ilus margialbum ja kingakarp täis vahetusmarke. Tollal olin jõukas ka muus mõttes. Ühes purgis elutses mul isiklik roheline lehekonn ja isetehtud terraariumis suur sõbralik nastik. Kord tuli klassivend margikaupa tegema. Ta pistis käe sellesse kingakarpi. Klassivend muutus kahvatuks, sest markide seast ilmus välja nastiku suurte silmadega pea.

Nüüd on vist selge, et juba lapsepõlvest peale meeldisid mulle igasugused elukad. Eelkõige muidugi suured kaslased – lõvid, tiigrid, leopardid, aga ka kaelkirjakud, elevantid, ninasarvikud. Hiljuti meenutas üks klassiõde, et koolitundide ajal olevat ma aina loomi joonistanud. See elukate joonistamise viga on mulle külge jäänud tänaseni.

Kui Tallinna loomaaed sai 50 aastaseks, otsustati välja lasta vastav mark. Loomaaia direktori Mati Kaalu arvates pidi selle margi kujundama kunstnik, kes tõesti tunneb loomi. Valik langes minule. Tollest ajast peale on kõik Tallinna Loomaaia kohta käivad margid tulnud minu pintslilt.

Mõned kuud tagasi ilmus müügile mark, millel on kaks amuuri tiigrit – suurimat kaslast meie planeedil. Neid võimsaid triibulisi iludusi leidub vabas looduses nii napilt, et pole võimatu selle liigi lõplik kadumine loomariigist. Siin tulevadki appi loomaaiad. Neis säilitatakse ja võimalust mööda paljundatakse neid haruldasi tiigreid. Vaat, uhkeid amuuri tiigreid joonistasin margile just tiigri aastal.

Mis seal salata – tegin hulga kavandeid, enne kui leidsin meelepärast. Esmalt joonistasin oma tiigreid peast, hiljem kontrollisin ja täiustasin neid visandeid elusate tiigrite pealt. Töö valmimine võttis üsna mitu kuud. Sellele järgnes töö trükikojas. Arvuti abil viidi margile vajalikud kirjad. Uuri, mida need ütlevad.

Tiigrimarke saad osta igast postkontorist. Kui sa aga elusaid tiigreid näha tahad, siis Tallinna Loomaaias on nüüd kaks noorukest amuuri tiigrit – üks ilusam kui teine. Mine vaata, kui ei usu!

SANDOR STERN



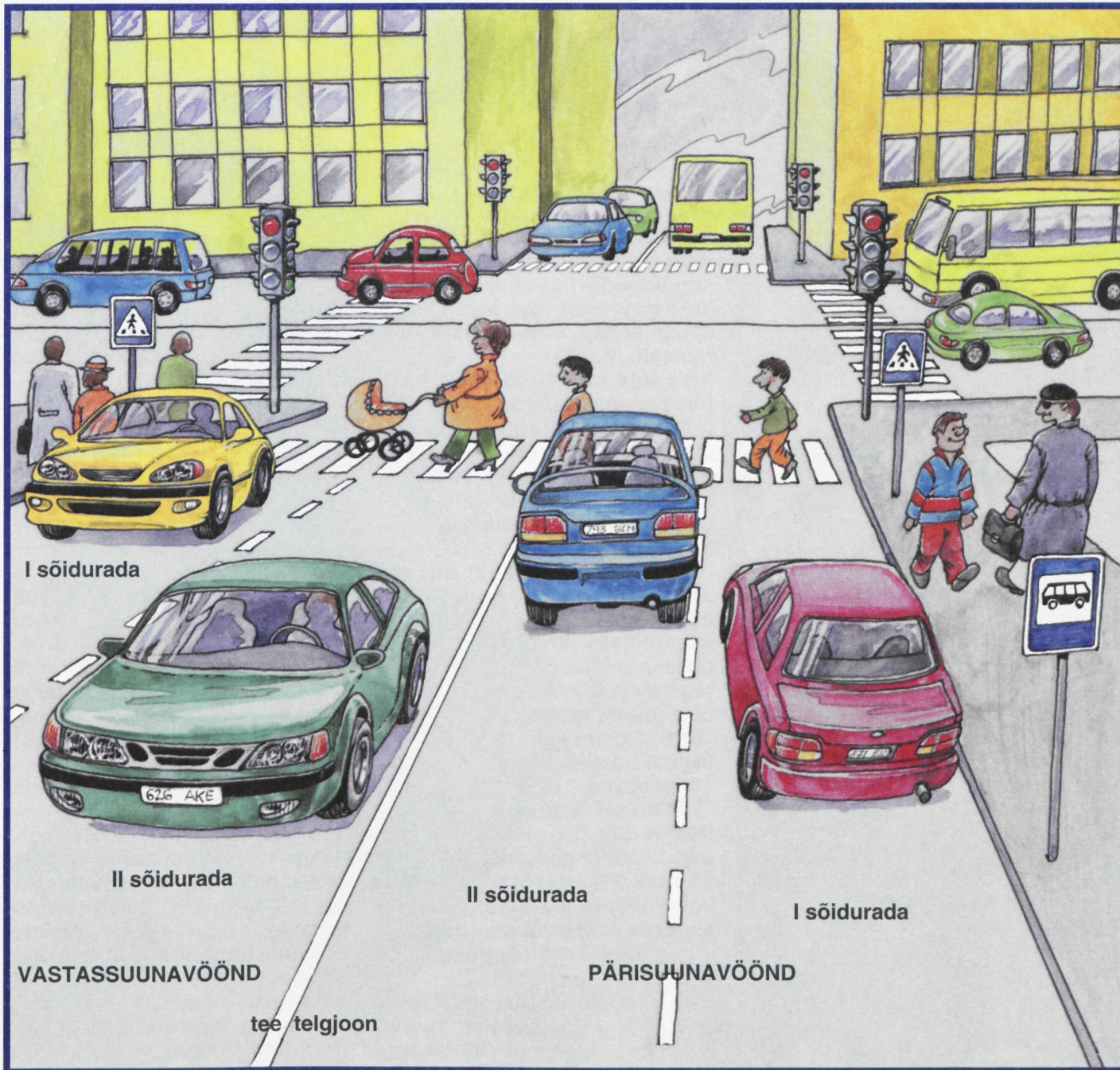

Sinu ees on pilt linnatänavast. Sellel on sõidutee ja kõnnitee. Sõiduteel sõidavad autod, bussid, mootorrattad, jalgrattad, hobuveokid. Pildil näed kahe rajalise liiklusega tänavat – ühes suunas liiklemiseks on kaks sõidurada. Sõidurajad on märgistatud katkendjoonega. Tee telgjoon on pidev valge joon.

See inimene, kes käib jala, on jalakäija. Jalakäija on ka see, kes lükkab jalgratast, lapsevankrit, kelku, käru või sõidab rula, rulluisukude või suuskadega. Jalakäija peab kõnniteel liikuma tee paremal pool. Nii ei takista ta vastutulijaid ega sega möödujaid. Kus ja kuidas sõiduteed ületada? Kõige ohutum on seda teha käigutunneli kaudu või -sillal. Kahjuks on neid Eestis vähe. Jääb ülekäigurada. See on asfaldil tähistatud valgete triipudega – rahvakeeles sebra – ja liiklusemärgiga (vaata pilti). Talvel jääb sebra lume alla, seepärast on see märk lisaks. Selle märgi juures sõiduteele astudes tuleb hoolas olla. Enne vaata vasakule, tee telgjoonel paremale. Ikka selleks, et sõidukeid märgata.

Suurtel ristmikel on foorid. Tee ületa ainult rohelise fooritule ajal. Tänavat ületades tuleb olla tähelepanelik. Joosta või sõbraga vaielda siis küll ei tohi.

Päevad on veel lühikesed ja sombused. Ära unusta helkurit, sest see teeb su nähtavaks. Kui tahad selles veenduda, tee väike katse. Võta üks must ja teine valge paberileht. Pane need õue või hämarasse tuppa üles. Kumba lehte näed paremini?

Auto lähitulede valgusel on helkuriga jalakäija nähtav juba 150 meetri kauguselt.



# ÕPI OOTAMA

Vene kirjanik  
KONSTANTIN UŠINSKI

**E**lasid kord venda-öde: kukk ja kana. Kukkk jooksis aeda ja hakkas seal pooltooreid sõstraid nokkima. Kana kaagutama: "Peeter, ära neid söö! Oota, kuni sõstrad valmis saavad."

Kukk ei teinud öe sõnu kuulmagi, nokkis muudkui edasi, nokkis sõstraist kõhu kummi, nii et jaksas veel hädavaevu koju komberdada. "Oh!" hakkas kukk kodus kurtma. "Oh õnnetust! Küll mu kõht valutab, kulla öde, küll valutab!"

Kana andis kukele piparmünditeed juua, pani talle sinepiilaastrit kõhu peale – ja haigus andiski järele.

Kukk sai terveks ja ruttas rõõmsana põllu peale pilgarit pidama, jooksis ja hüppas seal volilt ringi ja ajas oma naha higiseks. Läks siis oja äärde külma vett jooma. Kana kaagutama: "Peeter, ära sa nüüd küll külma vett joo, kannata, kuni sa maha jahtud!"

Kukk ei teinud öe sõnu kuulmagi, läks aga oja äärde ja jõi volilt külma vett. Jõi ja sai palaviku, kana jaksas ta hädavaevu koju kanda. Siis jooksis kana tohtri manu. Tohter kirjutas kukele igasuguseid kibedaid rohtusid ja kukk pidi oma palavikuga tükiks ajaks voodisse jääma.

Alles talve hakuks sai ta terveks. Sai terveks ja nägi, et jõgi on jääkorruga kaetud. Nüüd tahtis teine uisutama minna. Kana kaagutama:

"Peeter, ära nüüd küll jää peale mine! Oota, kuni jõe jää paksuks ja tugevaks saab. Praegu on jää veel õhuke. Praegu võid sa jõkke ära uppuda."

Kukk ei teinud öe sõnu kuulmagi, läks ikka omapäi uisutama, aga jää murdus ja kukk kukkus kulksti! vette. Ja sinna ta jäigi.

Vene keelest tõlkinud ANDRES JAAKSOO



# LEMMIKLOOMA- RAAMAT

**O**n sul lemmikloom? Minul on lövi – vist sellepärast, et olen sündinud lövi tähtkujus. Mul on ka omatehtud löviraamat. Tee sinagi endale oma lemmiklooma raamat!

Võta tühi kaustik ja hakka kleepima sinna ajalehtedest-ajakirjadest välja lõigatud lemmikloomapilte. Kui pildi kõrval on jutt, löika seegi välja ja kleebi kaustikusse. Alati on tähtis väljalõike juurde kirjutada kuupäev, aasta ja väljaande nimi, kust lugu on võetud. Sest kui sul allikas teada, on suuremaks saades hea kasutada kaustikusse kleebitud materjali näiteks loodusõpetuse referaadi tegemiseks. Muidugi võid ka ise pilte juurde joonistada.

Mina hakkasin oma löviraamatut tegema ammu-ammu, kui olin 10-aastane. Ühe tolleaegse "Tähekesse" kaanepildil oli suur isalövi. See pilt oli minu löviraamatu kaanel palju aastaid, kuni hakkas suurest raamatuvaatamisest ära kuluma. Nüüd on selle välja vahetanud praeguse koolivihiku lövipoegadega kaanepilt.

Ega mu löviraamatus ainult lövid ole. Lövi, nagu sa tead, kuulub kaslaste sugukonda. Nõnda ongi mu raamatusse mahtunud kõik suured ja väikesed kassid kõrvuti: lövide järel tulevad

tiigripildid ja -jutud, siis leopardi, puuma, pantri, ilvese ja igasuguste kasside pildid ning nende kohta kirjutatud lood. Kõige viimasel lehel on maja katusel korstna kõrval süsimust kass, saba püsti.

Mulle endale meeldib mu löviraamat hirmsasti. Nüüd on kaustik juba nii pilte täis kleebitud, et on kogunenud hunnik väljalõikeid, mille jaoks enam ruumi pole. Nii et pean vist uue raamatu tegemist alustama.

Minu tütar käib ratsutamas ja tema teeb hobuseraamatut, kus on hobusepiltide-juttude kõrval ponid ning paar ilusat eeslitki. Teine tütar pole suutnud veel otsustada, milline loom on tema lemmik. Seepärast teeb ta raamatut kõikidest ilusatest loomapiltidest.

Küllap on sulgi sahtlinurgas mõni armas või huvitav pilt peidus või leiad selle ajalehest. Raamatu võib loomulikult teha ka lemmiklillest, automudelitest või millest tahes! Pildiraamatu tegemine on pealegi hea ajaviide nädalavahetuseks, kui telekast parajasti midagi ei tule, keegi pole kutsunud sünnipäevale, ema ei saa kinoraha anda, luge-da ei viitsi ja õues on vilets ilm.

MARIN VINKEL



# Mootorkelk

Lõika kelguosad sobivalt poolt välja. Murra ja liimi kokku tahapoole käiv roomik ja eespool olev suusapaar. Enne, kui liimid kokku kelgu ninaosa, kinnita suusapaar selle põhja külge nõõpnõela ja kustutuskummi tükikesega. (joonis all). Juhipuldi käepidemed murra ja liimi (topelt) kokku. Tagumine osa liimi viirutatud otsa pidi ninaosa põhja alla. Keskkel olevale viirutatud alale liimi iste, allapoole jäävale viirutusele roomik. Lõpuks liimi ninaosale tuuleklaas.

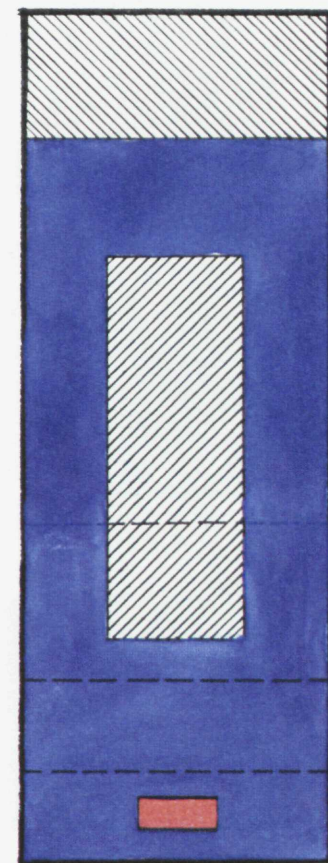
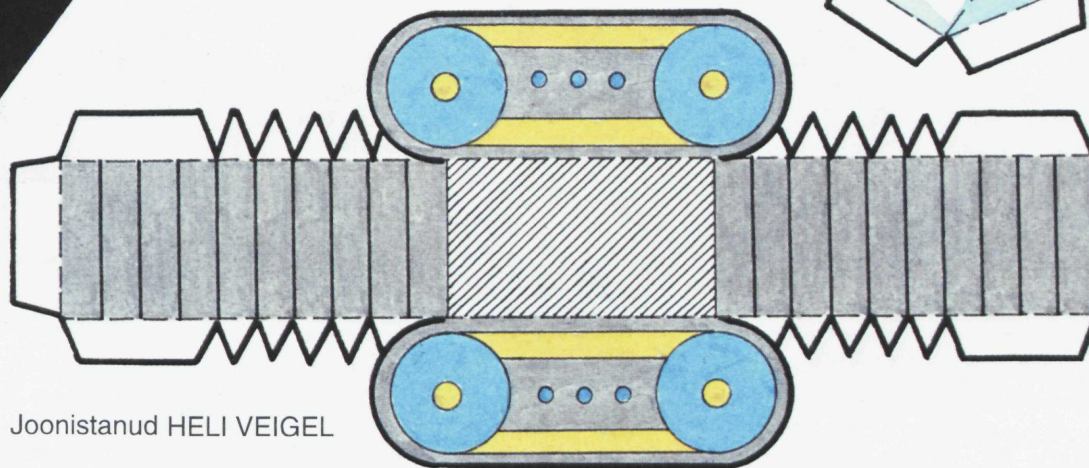
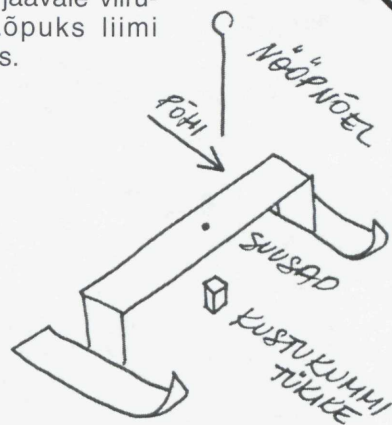
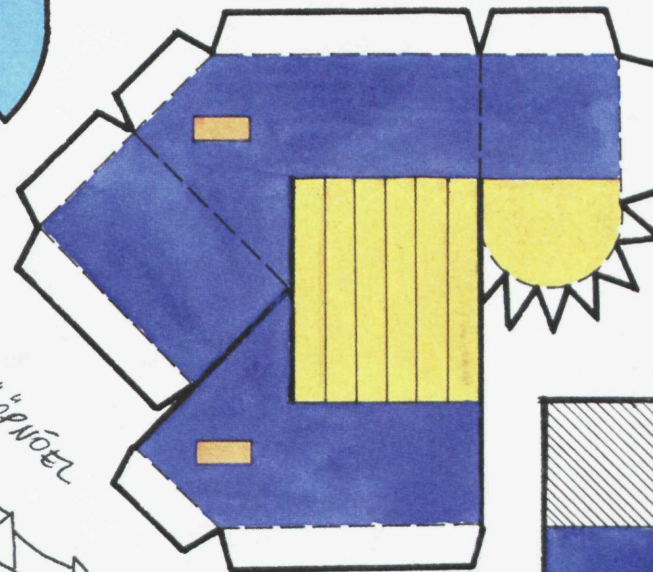
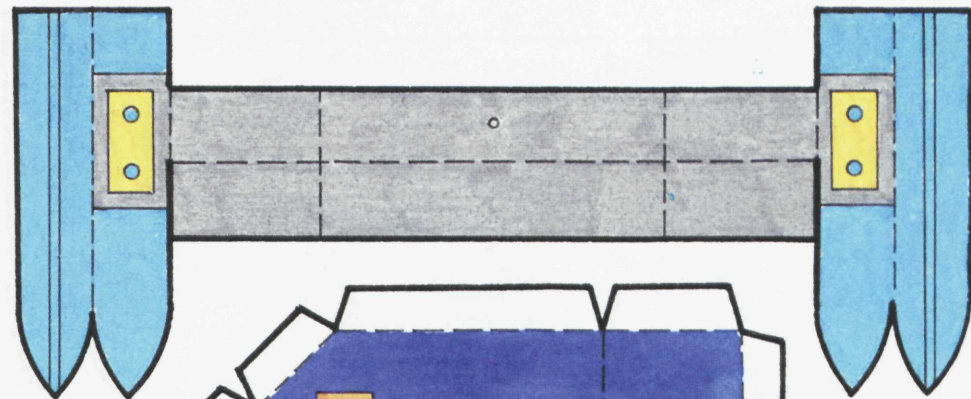

Joonistanud HELI VEIGEL



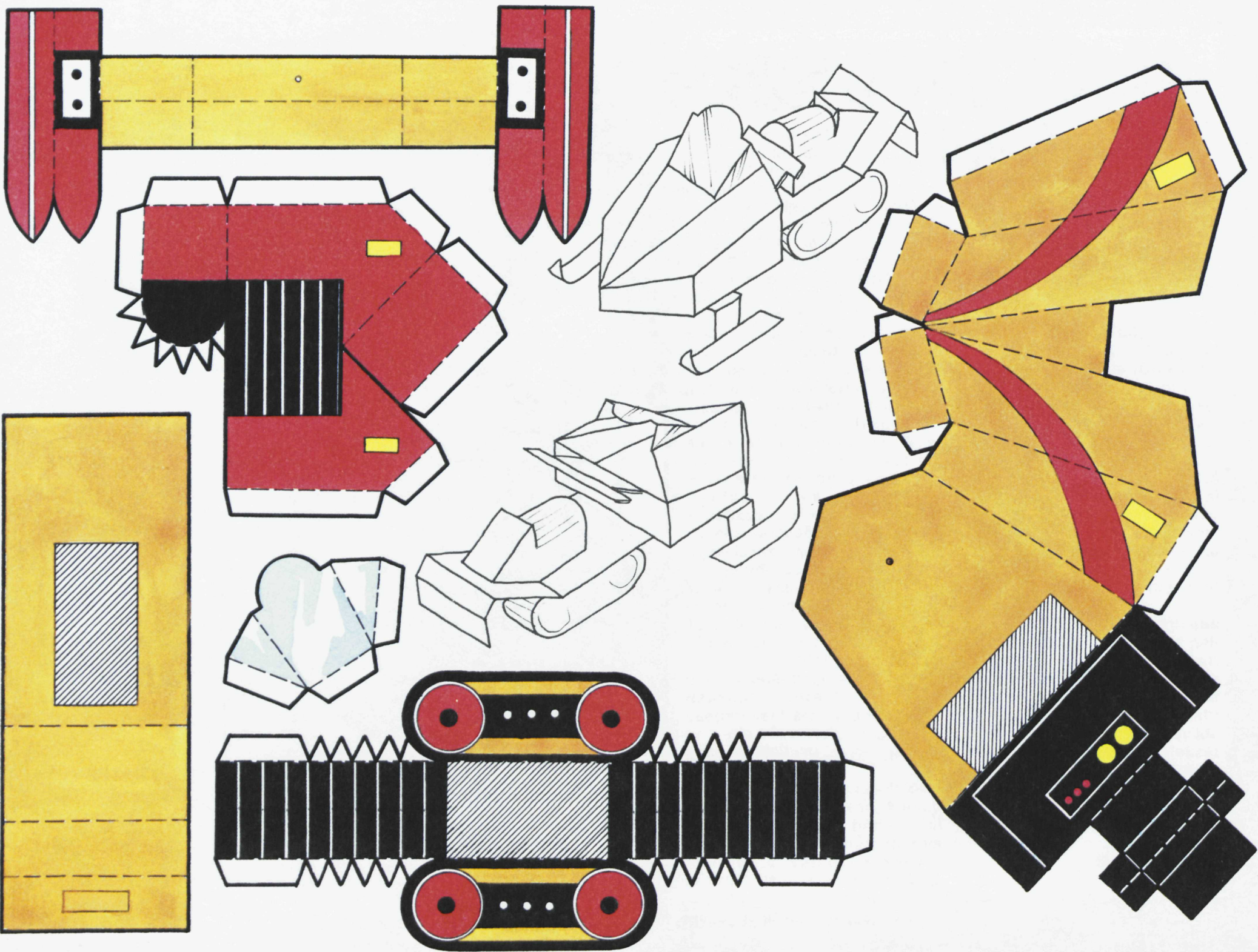



Värvi koduloomade read kollaseks ja metsloomadel siniseks...

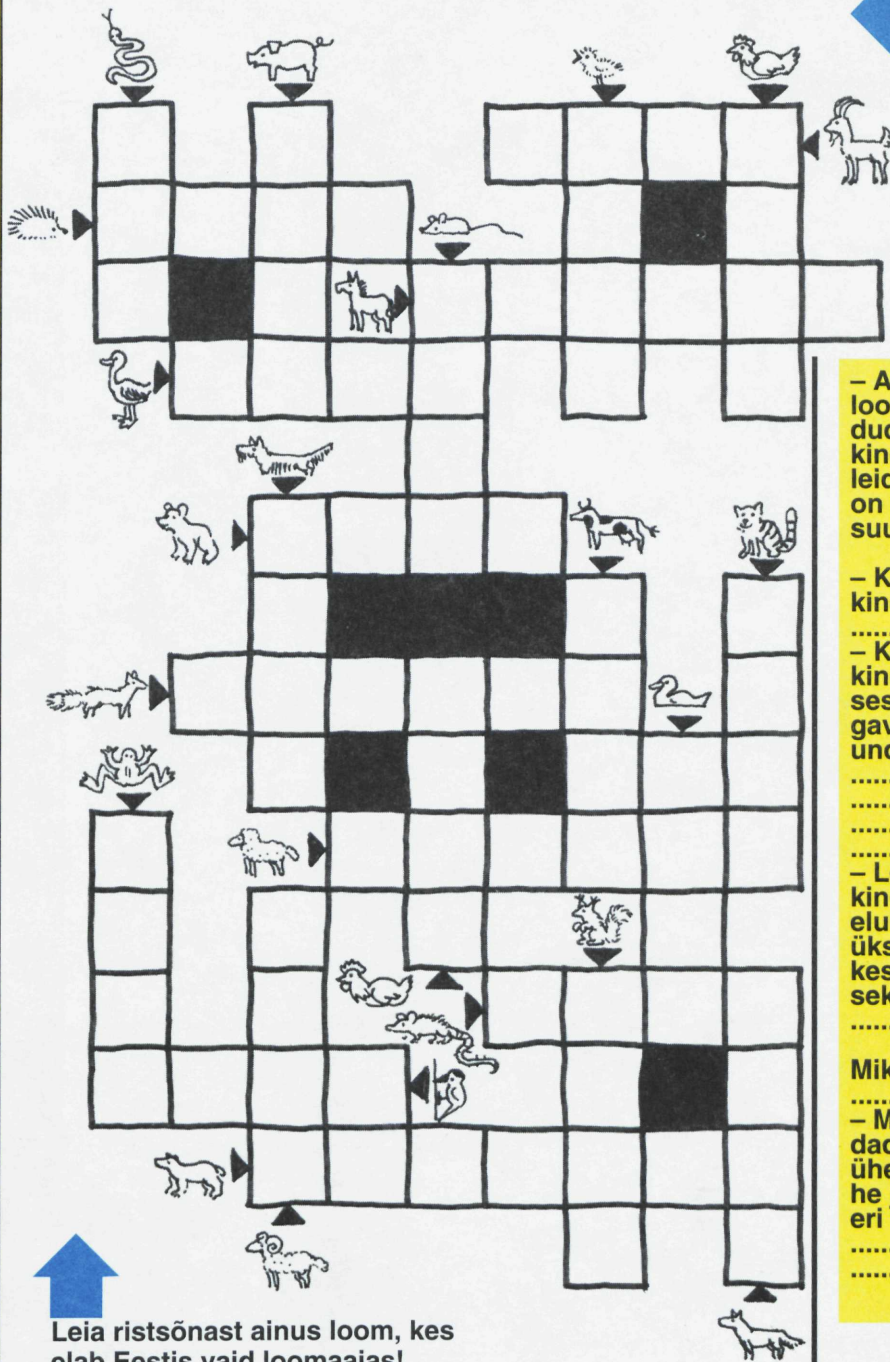

- Aita loomadel-lindudel sobivad kindad üles leida! (Kindad on pildil suuremad!)
- Kes jääb kindast ilma?
- Kellel ei lähe kindaid tarvis, sest nad magavad talveund?
- .....
- .....
- Leia lisaks kindata elukale veel üks tegelane, kes siia teiste sekka ei sobi!
- .....
- .....
- Miks?.....
- .....
- Millised kindad on kootud ühe mustrile järgi, ehkki eri värvidega?
- .....
- .....

Leia ristsõnast ainus loom, kes elab Eestis vaid loomaaias!



Joonistanud HELI VEIGEL

PERIODIKA AS  
Lasteajakiri  
**TÄHEKE**  
Asutatud jaanuaris 1960  
ilmub kord kuus

Toimetuse aadress:  
Pärnu mnt 67a  
10134 Tallinn

Peatoimetaja  
ELJU SILD  
tel 6 463 698  
Vanemtoimetaja  
JAAN RANNAP  
tel 6 463 697  
Kunstiline toimetaja  
PRIIT REA  
tel 6 463 697

Printall  
Tatari 64  
10134 Tallinn

ESIKAANE  
JONISTAS  
VIIVE  
NOOR



# PÄKAPIKKUDE TALVERÖÖMUD

**P**äkapikkudepere äratas jaanuarikuisest unest magus lõhn. Ema Tiku oli saiaahju aegluliti seadnud 1. veebruari hommikule. Nüüd võis ta kuumad kuklid ahjust välja võtta. Isa Taku tegi kaminasse tule. Viimastena ärkasid Pika ja Päka ning katsid kähku laua. Pärast hommikueinet heideti pilk Suure Piiluri salvestustele. Filmilindilt oli näha, et poiss Jaan ei tahtnud jälle koera õue viia ja tüdruk Triin oli legod laiali jätnud. Neil ei maksnud nüüd küll niipea sussi sisse kommi oodata. Õhtul, kui kuu paistma hakkas, läksid Pikused üle tüki aja õue. Ema Tiku kelgutas, isa Taku kihutas suuskadel ringiratast ümber väikse jäävälja. Ta vedas käima jääkarusselli, mille kelgul istusid ja hülgasid Pika ja Päka. Karussell sai ägeda hoo sisse. Äkki hüüatas isa Taku hopsassaa! ja tegi pidurduse. Pika ja Päka lendasid, pea ees, lumehange. Ega nad haiget saanud, siputasid vaid lõbusalt jalgu.

