



EESTI SKAUT

№ 6

20. MAIL 1935

XIV AASTAKÄIK

VÄLJAANDJA: EESTI SKAUTIDE
MALEVA PEASTAAP

TOIMETUS: Vastutav toimetaja: N.
KANN. Tegevtoimetaja H. TARI.

Talitaja: V. SUIGUSAAR

Toimetuse liikmed: R. TREU,
L. KÄRSEN, E. PAVELSON, E. JÕGI.

TOIMETUSE JA TALITUSE

AADDRESS: Tallinn, Vabaduse 2.

Ilmub aastas 8 numbrit. Aastakäik
kr. 1.50. Üksiknumber 20 senti.

Tallinna teated.

Praegu kibe ettevalmistus skautpäevadeks, milliseid mõningate asjaolude pärast peame alles 18. ja 19. mail — koos Jüripäevaga.

Päevad algavad skaut-gaidide tööde näitusega (14.—21. maini).

18. mail Realkoolis pidu-õhtu, kus üks vanem tegelane esineb kõnega ja noored vastava kavaga. 19. mail maleva üldkoondus Realkooli väljal, kust minnakse panema pärga Vabadussõjas langenud õpetajate ja õpilaste mälestussambale; sealt siirduetakse Toomkiriku jumalateenistusele. Kirikust jalutuskäik läbi linna, Realkooli väljale, kus järgneb Jüripäeva paraad ühes ülendustega. Õhtul kell 6 Realkooli saalis pidu.

*

Märtsi kuu jooksul korraldati kolm poiste õhtut — algkooli lõpuklassi poistele — kus tutvustati noori skautlusega ja õhutati neis rohkem rõhku panema looduse vastu.

*

Uued rühmad tekkisid: 17. Poola skautidest, 18. Sillal, 19. Koloveresse, 20. Tallinnas ÜENU juures, 21. endise 6. rühma reorganiseerimisest ja 22. Odulemas. Kokku malevas praegu üksusi: hundipoegi linnas 8 karja, maal 2 karja, skaute linnas 15 rühma, maal 7 rühma (üks organiseerimisel), rover skaute linnas 6 klubi kokku malevas 38 üksust umbes 700 liikmega.

*

Aprilli kuul *Terassammurite* suguharu (12. r.) korraldas matkamis-propaganda nädala ühes näitusega mis hiilgavalt õnnestus.

*

3.—11. apr. korraldati 219 skaudi osavõtul maleva sisevõistlused males, kabes, ping-pongis ja koroonas. Üldvõitjaks tuli 28 punktiga 2. rühm, II koht 22 p. 4. r., III k. 21 p. 12. rühm.

Matkamine on juba täies hoos. Kevadpühadel, mitmed üksused korraldasid matku maa rühmade juurde, viies neile skaudi tarkust, tuld ja vaimust.

P. R.

Latviast külalisi.

19.V.35. hommikuse Riia rongiga saabuvad Eestisse Latvia Sk. peast ülem skm. J. Dombrovsky ja kolonel Lendins,

et astuda läbirääkimistesse Eesti Sk. peastaabi ja skm. koguga Balti Skautide liidu loomise võimaluste üle. Liitu kuuluksid Eesti, Läti ja Leedu skautide malevad.

Päästaabi teateid.

Üleilmisest Roverskautide suurlaagrist Rootsis osavõtta soovijaid palub Peastaap end registreerida hiljemalt 25. maiks s. a. E. Sk. Mal. välissekretäri B. Rautsmaa juures Tallinn, Viktoria sild 3—9.

Lennukursused skautidel Poolas.

Lennukool Goleszow Sileesias korraldab skautidele kursused, millest ka väliskaudid osavõtta võivad.

1. Juuni kuus: *Purilend*, 3—4 nädalat. Käsitada lennuk „Pic“ ja temale sarnane tüüp „SG3“, — ehitatud skautide töökojas Warszawis.

Osavõtumaks umbes 150 zl. ühes pidamisega. 3 kohta määratud E. Sk. skautidele.

2. Juuli ja Augusti kuu kursus: *Purilend* „Wostotshnöie Beski'des“. Kursus korraldatakse 2-hes grupis 15—30 osavõtjale: 4 nädalat juulis I grupile ja 4 nädalat augustis II grupile. Osavõtumaks 120 zl. ühes ülespidamisega.

Osavõtt on võimaldatud 20-nele väliskaudile.

Jüripäeva tervitusi Eesti Sk. Malevale

Inglismaalt: Rv. r. büroo dir. H. Martin, kindr. A. Burt; *Rootsist*: print Gustav Adolf, sk. peav. Ebbe Lieberath; *Jugoslaaviast*: Sk. organisatsioon; *Tšehhoslovakiast*: Sk. org.; *Poolast*: Sk. org., Ignacy Wolkovicz, J. Jankovsky; *Pariisist*: count H. Marty; *Siiamist*: Boy Sc. Org.; *Austriast*: Sk. org.; *Leedust*: Sk. org. *Lätist*: Sk. org.; *Ameerikast*: sk. peav. E. West, Vene sk. peav. Col. Oleg Pantjukoff; *Norrast*: sk. pv. Möller-Gassmann; *Taanist*: Sk. org.

SISU: Teateid. Raadiokõne. Kevade kutsub. Ärka nüüd poiste vägi. Paadid. Kolmas kiri poegadele. Hundipoegade võidusõiduk. Peavanema päevakäsu. Meie poisid eraelus. Teras sammusid. Teateid. Kuulutus.



Tema Kuningliku kõrguse Rootsi kroonprints Gustav Adolfi raadiokõne 23. aprillil 1935.

Skautid ja skautidujhid, armsad sõbrad paljudel maadel.

Kogu maailma skautidele on tänane päev rõõmupäevaks. Täna on ju Jüripäev, skautide kaitsja Püha Jüri aupäev. Tema on meie eeskuju. Me vaatame legendile tema elust kui ainsale õigele cluviisile, milline peab olema skaudi clu. Me peame elama ja tegutsema nagu tema seda tegi.

Skaut peab alati silmas pidama suurt sihti: teha oma parimat ja püüda elada tema jälgedes. Kui keegi ei peaks mõnikord teadma, mis teha, püüdke ta meelde tuletada, mis tegi Püha Jüri oma legendis. Te saate varsti mõistma, mis see kõik tähendab ning näete ka, et kõik pole kaugeltki nii raske kui alul paistab. Püüdke ikka olla õigel teel. Te võibolla küsite, mis on õige tee? Ma tahaksin vastata teile küsimust järgmisega: Olge lahked igatühe vastu, kuulake omi juhte ning lõpuks pidage au sees oma jumalat ning käige tema jälgedes.

Seda ja paljut muudki loete ja õpite tundma tutvudes skaudi seadustega süvenenult ja põhjalikult. Kõigil maadel on skaudi seadused ühesugused ja kui ka nende sõnastus mõnikord väheke erineb, nende mõte on siiski üks. Skaudi seadus on meie parim sõber igas olukorras. Me kõik täname 'oma armsat Suurt Juhti selle eest, mis ta meile andnud nende kümne lühida lausega.

On väga soodus ja hõlbus meile kõigile, et meie seadusi tunnustavad kõik skautid üle maailma. See tõstab veelgi

meie ühtekuuluvuse tunnet, see aitab mõista et suudame üksteisest veel paremini aru saada.

Suur Juht ütles kunagi, et skautlik liikumine on tähtis maailma rahu tegur. Olen veendunud selles, et tal oli õigus, sest kui on võimalik viia kõigi rahvaste noori üksteise armastamisele ja üksteisest lugupidamisele, nagu teevad seda õiged skautid, oleks rahu kindlustatud. Kuigi pole just mõeldav kõigi nende lootuste täitumine, ometi aitab suuresti kaasa see, et laiad skautide hulgad austavad ja mõistavad üksteist.

Kui mõtlete sellegi peale, kas see üksik asjaolu, et skautid üle kogu maailma tulevad oma aastapidustuseks ühel ja samal päeval Püha Jüri päeval, kokku, kas see on üleüldise üksteise mõistmise tunnusmärk? Te ju kõik mõtlete ühe ja sama asja peale ning kõik te loodate saata korda üht heategu. Kurb asi on vaid see, et me ei või üksteist näha, ei saa üksteisega kõnelda ega arutada neid mitmesuguseid küsimusi, mis on ühised meile kõigile.

Suurepärasteks abinõudeks meie eesmärkide edendamisel ja meie aadete levitamisel kogu maailmas on need rahvusvahelised kokkutulekud, mida tunneme Jamboreede ja Rover Mootide nime all. Tänavu on meil jälle kord võimalus tulla kokku ja arutada omi ühiseid küsimusi. Meile rootslastele on langenud osaks vastutus ja rõõm korraldada tänavust Rover Mooti, ülesanne, millist meie austame ja peame oma ülevaks kohuseks kõige paremini täita.

Lubage mul nüüd kõnelda vähekeste ka meie kavadest selle sündmuse puhul. Meie püüdeks on teha sellest tõeline skaudilaager ega mitte mõni näilik laager. Meie tahame anda teile võimalust õige skaudi laagrielu sooritamiseks, kuid tahame ühtlasi ka võimaldada teile kokku puutuda oma skaudivendadega paljudelt teistelt maadelt. Laager on seitepärast täiesti eraldatud ning turistidel ja külastajatel on kaunis raske sinna pääseda, milline asjaolu meie arvates on vaid kasuks. Ta asetseb Stockholmi lähedal olevas saarestikus, selles sopiliste lahtede, väänlevate kanalite ja kaljuste saarekete rägastikus, mis piirab meie Rootsi rannikut mitmesaja kilomeetri ulatuses väljaspool meie pealinna. Laagri lähedal asuvalt rannalt võite vaadata otse välja avarale Läänemerele. Laager on paigutatud täiesti metsikusse ja mahajäetud loodusesse, vaid kahe-kolme väikse majapidamisega, mis asetsevad laagri piirides. Me tahame loota, et te hindate seda loodusüksildust, mis minu arvates on hoopis teissugune metsikus kui see, mida nimetatakse mahajäetud looduseks teie kodumaadel, ent see on just iseloomulik Rootsi maastikule, eriti sellele tuhande saarte osale temast.

Üks mis teile kõigile vist väga meeldib, on ujumise võimalus. Meie laager ei ole nagu tavalised suured laagrid, kus on raske pääseda puhta ja jaheda supelvee juurde, mis on end sageli liiga kitsendavana tunda annud. Siin saab olema võimalus teile kõigile karata hommikul telgist välja ja võtta kohe värske hommikune meresuplus. On ka suurepäraseid võimalusi allahüpeteks kaljult või lebamiseks puhtal liivarannal, nagu ise soovite.

Nagu ütlesin juba, on meie püüdeks teha sellest tõesti kaunis laager ja me avame teda külalistele ainult ühel pühapäeval ja avamispäeva pealelõunal. 24-tunniline rännak korraldatakse laagri kestel neile kes soovivad seda kaasa teha. Me soovime, et tunneksite end kõik nagu kodus, et teeksite, mis teile parajasti meeldib ja sellepärast pole meie ka palju koormanud nende päevade kava. Ja see on minu arvates kõige parem sest küllap vanemale skaudilegi on meeldiv tegutseda omaette ilma juhtide või eestkostjate alalise juuresolekuta. On kahtlemata tähtis see-

gi nõue, et skaut peab suutma üksi endaga toime tulla ja ei tohi tunda end mahajäetuna võõraste ja välismaalaste ees. Ega skaut pole võõras teisele skaudile kuna ta on ju vend ja sõber neile. Miks on see nii? Ma võin vastata sellele küsimusele, korrates mõne minuti eest öeldud lauset, et kõik tugeneb skaudi seadusele, mis on meile ühine ja mida omame rõõmuga ning tahame alati täita. Kui hakate mõtleva selle üle järgi, avastate isegi kui suurepärase on selline korraldus, et kõik me skaudid kuulume samasse suurde vendlusse, kus me ka ei asuks. Meie juhtmõte on kõikjal üks ja sama. Vaimustusega täidame meie oma juhtlauset: „ole valmis“ ning suurepäraselt vastust sellele: „alati valmis“. Milleks oleme meie valmis? Ütleksin, et



Good Camping to you!

from Baden-Powell & Gilwell

tahame olla alati valmis sooritada õigeid skauditegusid, täita oma kohust Jumala ees, meie naabrite ja meie eneste vastu.

Peame alati hoidma silmi ees oma juhtmõtet. Püha Jüri järgnes selle sihile ilma et oleks kirjutanud seda kusagile eriti sõnarikastes väljendustes. Kuna ta oli valmis ohverdama ennast, et sooritada heategu ja nii peame ka meie olema. Andke oma parimat ja olge igas olukorras valmis ohverdama ka isiklikku lõbu ja mugavusi, et teha õigel ajal õiget asja ka siis kui seda ei määra kirjutatud seadused. Seepärast skaudid, olge nagu Püha Jüri oli.

Skaudid — olge valmis!

Kevad kutsub.

Ka meil poistel on pühikuid. Ei me ole küll kloostrivennad, ega katsu pühikute teenete kaudu taevale ligemale pääseda, aga meiegi mõistame suurte aatekujude ees paljastada päid ja austada nende eeskju.

Täna paneme oma poisi südametunnistuse valge lillia õiena ilutsema Püha Jüri kilbile. Oma suure pühuri kätte anname täna oma noore võitleja käe ja siis võtame talt võitja õnnistuse ja läheme teele.

Uus kevade kutsub meid. Kutsub sinna, kus õitsetuled virvendavad õös, kus kohavad laaned ja mühab meri, Kutsub sinna, kus meie rõõm tõuseb nagu kiituse laul üles pilvepiirini, mis saab meie avara looduse templi kumerduvaks katuseks. Kutsub sinna, kus meie mõte ja igatsus vaikse viisina ühineb looduse püha õhtupalve lauluga. Kutsub sinna, kus vennastusringi õpitakse kõvemini köitma ühises töös ja ühises rõõmus. Kutsub sinna, kus noore inimese rind paisub looduse pühast rüpe'st hingatud kosutava väega, kus vaim valmib avarusi hingates. Iga uus kevade kutsub meid matkateele. Mitte üksi nädalaks puhkelaagri, vaid ikka tõsisemaks ja tõsisemaks muutuvale suurele elulevalmistuma.

Palju maad suudaksime üksi minna? Palju rõõmu suudaksime viia oma nõtrusest? Palju eeskju suudaksime anda? Palju vaimustust suudaksime panna nende tulevaste päevade sisuks?

Need oleksid vaid raasukesed, tühised raasukesed kui seda teeksime ilma jul-

gustava käeta, ilma pühitseva palveta, ilma vaimustava väeta.

Sääl seisab Püha Jüri võitja kuju kutsuvas kevades.

Küsime temalt täna kuidas ta suutis võidelda kõige metsikuma lohega ja seda hävitada?

Täna, vastuses on meie poistegi võit. Me läheme rõõmuga kutsuvasse kevadesse — ka meil on sinna midagi viia.

Harry Haamer.

Arka nüüd poiste vägi.

Püha Skaute lipulaul.

1. Arka nüüd poiste vägi

vaat juba kumab koit võitle ja tungi läbi meie käes on võit valmista vara teele ja pane vööle vöö veereb ju päike õöle siis on otsas töö.

2. Tõuse siis tõtta tööle lõunasse saab ju päev, eks sinu aadetelle kuulu töö ja vaev, vennastusringi tule. töötuseks käsi löö, veereb ju päike õöle siis on otsas töö.

3. Arka, ju õhtu jõuab, kustumas päikse kuld; kõik meie jõudu nõuab Eesti püha muld; tungi siis vapralt peale, kuni veel valgus käes veereb ju päike õöle, siis on otsas töö.

P a a d i d.

Kõik riigid, millised omavad merekallast, omavad ka paate, mis erinevad kuju ja tarvitamise viisi poolest, aga ka rannaiseloomust, kus neid tarvatakse. Kui kõik tööd tehakse kas sadamais või lahtisel merel, siis tarvatakse siin paate suurte kiiludega ja purjed on siin tarvitavamad kui aerud. Kui aga harilik töö tehakse rannas ja võetakse ette vaid lähemaid matku merele — on paadid madalad ja lamedad, kusjuures liikumiseks tarvatakse rohkem aere kui purjesid.

Teiseks tuleb paatide juures panna tähele, kalapaatide ehitusviisi ja kat-

mine oleneb töö iseloomust, mida sellega tehakse, nagu võrgu tööd, õngitsemine ja noodavedu. Merepaatides on suurem osa pealt äärt mööda kaetud, et vesi sisse ei pääseks ja on koormatud, et paat ei saaks kummuli minna.

Ranna paadid, mida tuleb tihti kaldale tõmmata ja alla lasta, peavad olema kerged ja ballastita. Mõned niisugustest paatidest omavad siiski keskel raske kiilu purjetamise jaoks ja tarvitavad veetanke ballasti jaoks ja sugused on sobivad päästepaatideks. Kui nad veega täituvad või kummuli aetakse, siis ei oma veeballast enam

raskust, sest ta on sama raske kui vesi väljaspool tanki ja paat jääb ujusse olekusse, kui aga siin oleks kasutatud mõnd raskemat ainet ballastina, siis oleks paat vajunud põhja. Paat ilma ballastita ei vaju põhja, sest puud on küllalt, et hoida metalloosi ujuvas olekus.

Õhu kastidega on varustatud paljud paadid, eriti aga päästepaadid ja need hoiavad ballasti ja paati ujuvas olekus.

Laevapaadid on lahtised ja määratud aerutamiseks ja omavad purje vaid abiks. Harilikult on nad viletsad ranna paadid, kuid neid on võimalik tihti saada odava raha eest, siis on nad ka meriskautidele kergesti omandatavad: nii tuleb õppida tundma seda paadi tüüpi.

Parim tüüp laevapaatidest on „valas kalapaat“. Tal on mõlemaid otsad ühtlaselt teravad ja kui tal on veel lame põhi, mis hästi vett löikab, s. o. otstest

kõrgem, siis on see hää merepaat ja küllalt tugev rannapaadiks murdlainetes. Püstitse otsaga kutter või paat pole kunagi nii kerge käsitada. Kutter on liig suur ja raske poistele käsitamiseks välja arvatud ilusa ilmaga, vaikel veel. Rasket paati on tülikas tõmmata veest välja kaldale või tõsta daviditele.

Paadi muretsemine: harilikult on sadamais, dokkides, rannas müüa tarvitamiseksõlvulikke paate. Laevapaadid harilikult kuuluvad hävitamisele, kui nad on vigastatud või muutunud mittekasutatavaks sellepärast, et neid kunagi pole kasutatud, kuumus muudab nad praguliseks. Need määratakse harilikult tulepuuks ja muretsetakse uus paat. Nii on võimalik saada mõnd paati kingituna meriskautidele. Nii on ka jahtide paatidega, kui nad kaotavad oma nooruse. On vaid vaja saada mõni kiri laeva omanikele ja rühm saab paadi üsna tasuta.

Kolmas kiri poegadele.

Hall Hunt.

(3. Järg.)

HUNDIPOJA NAER.

Kui sul on hädad hundipoja silmad, siis oled võinud tähele panna peale kõige muu seda, et kõigis hundipoja joonistuses hundipoeg naerab.

Kui sa juhtuks nägema tõelikku hundi poega — isegi vast koera, siis märkad, tema suu ümber on lai naerujume. Ka poiss — hundipoeg — alati naerab. Kui sa ei leia põhjust naeratamiseks — vaid pigem tahaksid nutta, siis pea mees —

Hundipoeg kunagi ei nuta. Pesuehtsad hundipojad ikka ja alati naeravad — ka siis, kui juhtub mõni õnnetus, viperus, nemad ikka naeravad ja kannatavad kõike.

Sama tegid ka meie vahvad isad ja vennad vabadussõjas, kes ainult seepärast tulid võitjaks, tuues meile vabaduse — et vaatamata nende suurte raskustele ja kannatustele — ikka ja alati olid häätujulised ja rõõmsad. Naeratsid, kui nägid endi ees suurt vaenlasperet. Arme meie, nende järglased, kehvedamad oleme.

Mitte väga kaua tagasi, ühel kelgutamisel, üks väike poiss oli tõsiselt vigastanud oma jala. Selle asemel, et nutta — kuigi ta ilmes oli valujoon,

ometi ta naeratas ja lohutas oma vanemaid. Kui arst tema vigastust sidus, ei suutnud ta imestust tagasi hoida, kuidas niisugune väike poiss võib nende valudega nii rahulik olla — isegi naljatada ja naerda — väike mees vastas seepeale mehise häälega: „Olen hundipoeg ja hundipojad naeravad kõik, kui neil valus ja raske.“

Sõbrad! Oli alles vahva poiss — kuid nüüd üks väike nõu teile: püüdke au sees hoida teie sõbra ütetus — sest ta ütles „kõik hundipojad“, see tähendab, et meie kõik peame naeratama — siis kui valus või raske.

Mõni aasta tagasi, kui üks skaudi-poiss autoõnnetusel sai tõsiselt vigastada, ta naeris laia skaudinaeru — ja niikaua, kui ta suur haav seoti, jagas ta sõpradele šokolaadi — naljatades, et üks haigemajas saab seda isegi. Nii siis — võime näha kahest suuremast õnnetusest, et need asjaosalised on täitnud seda, mida nõuab komme hundipojalt — skaudilt.

KAA NALJA TANTS.

Karjahunt on kaa pea ja saba tema selja taga; sabaks on hundipojad, kes üksteise taga kõtega ümber eelmise hundipoja hoiavad. „Saba“ igale poole, kuhu

ka pea ei läheks, järgneb talle, võimalikult vaikset, taktisammu — trügimata.

„Pea“ pikkamööda roomab, moodustades „kaheksa. Selle järgi keerutab „saba“ ringi, mis järjest muutub vähemaks, lõpuks täiesti on muutunud üheks „hunnikuks“. Sellejärgi jälle keerdub lahti, moodustades mitmesuguseid vigureid, mida skaudid kutsuvad spiraaliks.

Kogu etteaste ajal iga hundipoeg siseb (mao, ussi hääl), käib kikkivarbail — vähemagi kõrvalise kärata, et kõigiti kogu see liikumine jätkaks ussi liikumise mulje mööda rohtu; aegajalt sisevad kõvemini, mis tähendab ussi hüüdu sõpradele.

Kui kaa hundipoegi põiminud enda ümber — hunt käsutab: „Pärdikud!“ Paugupealt uss „laguneb“ ja hundipojad karglevad ümber, meenutades pärdikuid. Üks just kui mõne tähtsa asja pärast jookseb eemale, siis mõtlikult seisatab, istub maha ja hakkab „taeva“ poole vahtima. Teine ilma mingi tõsise mõteta hakkab lihtsalt neljakäpukil karglema ja kekslema. Mõni hakkab enda ümber tantsma. Mõni pütab oma ettekujutatavat saba. Mõned teevad just kui roniks puu otsa, hakkavad seal siis karglema ja kekslema. Mõni hakkab peale tungima ettekujutatavale vaenlasele — siis mõtlikult istub maha ja

hakkab taeva poole vahtima. Mõni jookseb niisama edasi-tagasi. Mõni hakkab lihtsalt end ehtima — tehes vastavaid liigutusi, või mõni jälle seda, mida ahvid kõige rohkem armastavad teha, s. o. üksteisel kirpe otsima (muidugi seda tehes vaid ettekujutatavalt). Mõni jookseb väga tähtsalt ringi — hetk peatub — mõtlikult kratsib kukalt — sest ta on unustanud, mida pidi tege- ma jne. jne.

Ühesõnaga, tehke iga rumalus, mis tuleb meelde ja mis meenutab ahvide tegevust, kuid ärge tehke järgi teiste — igaüks olgu ise leiutaja. Kogu aeg olge „tõsises“ töös, ja mõnd võtet tehke kordamööda. Peale selle laske aegajalt lendu pärdikute hüüdu — mis kõlab nii: „Guuruk, guuruk, hau, hau guuruk!“

See kõik kestab niikaua, kui karja-hunt hüüab „kaa“, mille järgi kõik hundipojad jalamaid moodustavad jälle ussi kere — sealjuures näidates, kui kiirelt suudate ja kui kiirelt omate jälle õige korra ning vaikuse, väljaarvatud kaa sissemise. Veel kord moodustatakse „kaheksa“, ja selle järgi hundipoja ringi. Kui ring on moodustatud, hundi käsu peale pööravad näod sissepoole — kükitavad maha ja teevad hundipoja hüüdu.

Hundipoegade võidusõiduk.

Pojad! Lumi on kadunud. Unustame nüüd kelgud ja uisud. Unustame talimängud. Kevad on käes. Soojad ilmad lähenemas. Hõisates tormake välja. Päikesese valda. Lahtise sinitaeva alla.

Õpetan teile, poisid, ühe uue mängu. Seda mängu nägin esimest korda meie hääde sõprade Poola hundipoegade laagris. Poola hundipoegade suurjuht pan Kaminski oli väga lahke ja näitas mulle

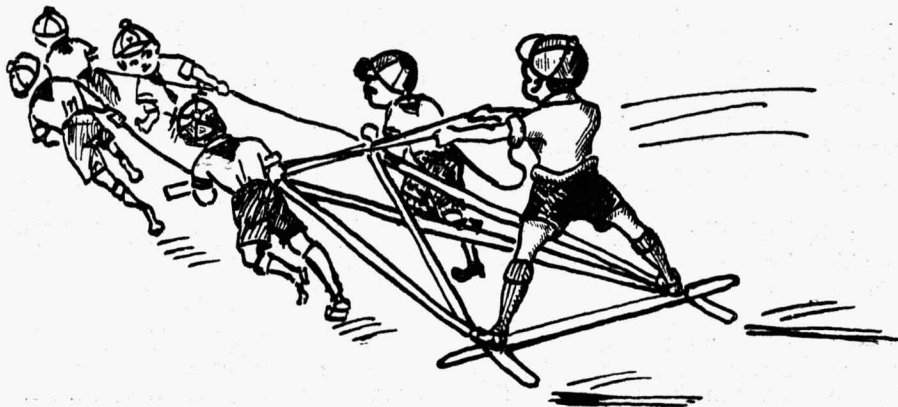

Peavanema käsukiri Eesti Skautide Malevale

Jüripäeval, 23. aprillil 1935 a.

§ 1.

On saabunud aeg, mil jätame kinnised koonduse ruumid ning seame omad sammud suurde ning avarasse loodusesse. On alanud laagrite ja matkade aeg. Skaut ja hundipoeg, kus sa ka iganes suvel matkad või laagris oled, pea meeles meie kõige kaitsja ning pühaku „Püha Jüri“ nime ja võitlusi ning katsuda saada tema vääriliseks.

Soovin Eesti skautide perele hääd laagris olemist ja matkamist eeloleval suvel.

§ 2.

Sügava skaudisõpruse, kestva poolehoidu ja kaastöö tänutäheks annetan lugupeetud vanematele, skaudisõpradele tänumärgi „svastika nõelaga“ rinnal kandmiseks: hra A. Tammele ja hra G. Kõõsel'ile, Pärnu Skautide Malevast; hra A. Moks'ile — Sakala Skautide Malevast; hra H. Alver'ile — Lääne Skautide Malevast; hra Sommer'ile ja hra Kentmann'ile — Tallinna Skautide Malevast; hra A. Martinson'ile — Saare Skautide Malevast.

§ 3.

Ennast salgava teoga, enese elu kaalule pannes on Pärnu Skautide Maleva ühekõrva hundipoeg Karl Akkermann päästnud inimesed uppumissurmast, 1934. a. detsembri kuul Pärnu jõel.

Hinnates seda skautlikku tegu ning seades seda eeskujuks kogu meie skautide perele, annetan temale II järgu elupäästeristi rinnal kandmiseks.

§ 4.

Skautjuhtide tasapinnal asuvad tublid I järgu skaute ülendand noorem-skautmasteriteks:

H. Antje ja J. Rajaleid — Tallinna Skautide Malevast; H. Kumm — Pärnu Skautide Malevast; H. Kleemann — Rakvere Skautide Malevast; E. Värtmann — Järva Skautide Malevast; P. Jalakas, H. Perro, A. Mägi ja A. Hoffmann — Saare Skautide Malevast; E. Leinberg — Nõmme Skautide Malevast.

§ 5.

Tegelikule skautlisele tööle tagasitulnud eru noorem-skautmaster A. Orava nimetan noorem-skautmasteriks.

§ 6.

Tublitele skautjuhtidele annetan püsiva töö eest **teenete diplomi**: 1) nskm. E. Ots'ale — Tallinna Skautide Malevast; 2) nskm. E. Rosenthal'ile Järva Skautide Malevast; 3) nskm. A. Nellis'ele, 4) nskm. E. Soomann'ile, 5) nskm. A. Klaas'ile, 6) nskm. N. Maripuu'le, 7) nskm. Orbi'ile — Saare Skautide Malevast.

§ 7.

Annatan „eeskujuliku skaudi“ diplomi vastava märgi kandmise õigusega järgmistele tublilede I järgu skautidele: 1) R. Mardela'ile, 2) V. Hugen'ile — Tallinna Skautide Malevast; 3) N. Lebedev'ile — Valga Skautide Malevast; 4) A. Blumenfeldt'ile — Pärnu Skautide Malevast; 5) A. Kõlmhallik'ule — Rakvere Skautide Malevast; 6) G. Käsperson'ile, 7) K. Kanger'ile — Järva Skautide Malevast; 8) V. Aleksandrov'ile, 9) O. Kivi'ile, 10) J. Peegel'ile, 11) P. Nellis'ele, 12) L. Torm'ile, 13) F. Soomann'ile 14) V. Muri'ile — Saare Skautide Malevast; 15) B. Rootsis'ile — Narva Skautide Malevast; 16) O. Laks'ile, 17) E. Kari-Sell'ile, 18) V. Noppasson'ile — Sakala Skautide Malevast; 19) K. Sinijärvi'ile, 20) B. Vichmann'ile — Lääne Skautide Malevast.

§ 8.

Annatan „eeskujuliku hundipoja“ diplomi vastava märgi kandmise õigusega tublilede kahekõrva hundipoegadele.

1) T. Baum, 2) K. Saar'ele — Pärnu Skautide Malevast; 3) M. Rosenthal'ile — Järva Skautide Malevast; 4) J. Jõgi'ile — Sakala Skautide Malevast; 5) H. Lougerbauer'ile — Lääne Skautide Malevast.

§ 9.

Luban skaudi „hoolsusmärgi“ väljaanda malevatel järgmiselt: Tallinn 21; Valga 3; Pärnu 7; Rakvere 4; Järva 5; Saare 9; Narva 8; Petseri 3; Sakala 4; Lääne 5; Võru 4.

§ 10.

Luban hundipoja „hoolsusmärgi“ väljaanda malevatel järgmiselt: Valga 4; Tallinn 10; Pärnu 7; Rakvere 6; Järva 4; Saare 8; Petseri 2; Võru 2.

§ 11.

Avaldan kiitust: hra V. Krull'ile suure ja püsiva töö eest skautluse edendamisel Pärnus; skm. H. Michelson'ile ja skm. E. Pavelson'ile nende poolt koostatud ja väljaantud skautlise kirjanduse eest, millega nad meie skaudi kirjandust tuntuvalt väärtuslike raa- matutega rikastanud on.

§ 12.

Teen teatavaks, et alates 28. aprillist s. a. esinevad Raadio-Ringhäälingus ettekannetega. Esinemiste sarja avab Peavanem 28. aprillil kell 14,30—15,00 kõnega „Skautlus“. 12. mail kell 14,30—

15,00 esineb Tartu Skautide Maleva, 26 mail kell 14,30—15,00 Nõmme Skautid Maleva, 10. juunil Tallinna Skautide Maleva 10. juuni esinemise kella aeg on lahtine ning sellest teatatakse hiljem.

§ 13.

Vabastan skm. Andreesen'i Skautmastrite kogu juhatusse liikme kohusest. Ueeks juhatusse liikmeks kinnitan skm. J. Kõks'i, mõlemad arvates 10. veebruarist 1935 a.

N. Kann

Skautmaster, Peavanem.

A. Koik

Skautmaster, Peastaabi ülem.

Peavanema käsukiri Eesti Skautide Malevale.

3. mail 1935 a.

§ 1.

Soovin Tartu Skautide Malevale, kõigile juhtidele, vanematele, skautidele ja hundipoegadele raugemata tahet ja indu töötamiseks skautluse hüveks. Kosugu ja kasvagu skautlus Tartus neil suurtel põhimõtetel, milliseid ülesseadnud meie suur juht Bi-Pi. Täna juhte selle suure töö eest, millist Tartu malevas tehtud 15 aasta jooksul.

Palju õnne tulevaseks tööks.

§ 2.

Eesti Skautmasterite Kogu erakoosolek otsustas Tartu Skautide Maleva 15 aastapäeva puhul valida oma auliigeteks tegeliku skautsmastri õigustega ja nime- tusega härrad kindral Aleksander Tõnisson ja Tartu Skautide Maleva vanem prof. Aleksander Paldrock'i, arvesse võttes nende püsivat kaastööd skautluse alal, skautluse arendamist ning kaitsmist nii sõnas kui kir- jas ja otsekohest südamlikku sõprust skautluse vastu, millega nad kui vääri- sed skautmasterid on igale skautjuhile ja skaudile saanud elavaks eeskujuks.

§ 3.

Sügava skaudisõpruse, kestva poole- hoiu ja kaastöö tänutäheks annetan lugupeetud, vanematele skaudisõp- radele tänumärgi „svastika lindiga“ rin- nal kandmiseks: 1) hr. kindral Alek- sander Tõnisson'ile, 2) hr. prof. Karl Saral'ile ja 3) hr. A. Laas'ile.

„Svastika nõelaga“ rinnal kandmi- seks: 1) hr. K. Luik'ile, 2) hr. kolonel

A. Traksmaa'le, 3) hr. K. E. Sööd- tile, 4) hr. K. Raama'ule, 5) hr. J. Martin'ile ja 6) hr. A. Siida- m'ile.

§ 4.

Skautjuhtide tasapinnal asuvaid I jär- gu skaute Harry Neumanskraft, Robert Keres, Osvald Mikk ja Karl Väär's'i üldendan nooremskautmasteri- teks.

§ 5.

Annetan „eeskujuliku skaudi“ diplomi vastava märgi kandmise õigusega järg- mistele tublidele I järgu skautidele J. Paldrock'ile, A. Reinhold'ile, A. Zirusk'ile, V. Milius'iele, K. Ruu- d'ile, H. Nõmm'ele.

Annetan „eeskujuliku hundipoja“ dip- lomi vastava märgi kandmise õigusega tublidele kahekõrva hundipoegadele N. Gern'ile ja H. Muld'ile.

§ 7.

Skautmasterite Kogu Juhatus otsusel annan n. skm. F. Kaare'le ja n. skm. R. Väär's'ile loa skautmasteri väite-

§ 8.

kirja kaitsmiseks.

Luban Tartu Skautide Maleval välja anda skaudi „hoolsusmärke“ 10 ja hun- dipoja „hoolsusmärke“ 7 tükki.

N. Kann,

Skautmaster

Peavanem.

A. Koik,

Skautmaster

Peastaabi ülem.

seada hoogsat võistlusmängu oma elavloomuliste ja südikalt-energiliste hundipoegade mängimisel. Ta õpetas mind ka valmistama toda sõidukit, missugust nemad hüüavad „sõjavankriks“. Õpetan seda nüüd teile.

Nimetame teda meie, oma maal võiduvankriks, ja võtame patendi sellele (muidu mõned teised noored poisid, hiljem seda meilt üle võttes, tunnistavad ennast ka selles, skautide-hundipoegade mängus esimesteks pioneerideks).

Võiduvanker ehitatakse käesoleva skeemi järgi kuuest latist või roikast, mis omavahel ühendatakse väikeste sisseõigete abil naeltega ja veel nõõriga sidumise teel. Lattide pikkus oleneb poiste kasvust ja on 1,5—2mtr. Lattide AB ja FG ristlemise kohale seatakse nõõr vankri vedamiseks ja teine pesavanale juhtimiseks.

Pesavana asub vankrile asetades jalgad lattide ristlemise kohtadele tähtede D (vasak jalg) ja E (parem jalg) juures, haarab juhtmenööri, mis tuleb lati AB küljest jalastega ristlemise kohalt. Pojad asuvad kolm vedamise nõõrist kinni ja kaks latist AB, üks A juures, tõstes vankri esiotsa üles oma rinnakõrgusele. Nii on pesa sõiduvalmis. Võistlus võib alata. Sõidumaa mõdetakse tasasel murul 30—50 mtr. Märgitakse stardi ja finiisi jooned. Pesad asuvad starti reas ühele jonele täielikult sõiduvalmis. Vanahundi märguande järele tormavad sõidukid suure kisuga ajama. Esimesena finiisi joone ületanud pesa on võitnud. Sarnaste võiduvankritega sõitsid vanasti roomlased, nimetades neid sõjasõidukeid quadriga'deks.

Skautmaster Jõgi.

Meie poisid eraelus.

Kord talvel, omal hea kompvekiisu ja käes mahevavanema käsk kutsuda kokku juhtidekogu, suunisin päkad linna ning otse majja sildiga „Kompvekitööstus“.

Head magusat lõhna tundub juba eeskojas ja pakkimisruumis suured pakitud ja pakkimata kompvekihunnikud tõmbavad hulga vett suhu. Otsitava, II rühma juhi nägu vilksatas läbi klaasuke teises ruumis. Astun sisse, kihutab teine pliidi juurest, kus kateldes magusalt lõhnab mass keeb suure torudega raudlaua juurde, keerab kraane ja katsub laual olevat läbipaistvat ainet. Astun ligemale. Kus teine aga kohe, et ära tule, kuum on, näe katlas järgmine tegu pea-aegu valmis, aga raudlaua sees jahutuse vesi liiga kuum, ei jahtu ega jahtu. Tükk aega seisangi eemal, alles kui ta vähe mahti saanud, võin oma tuleku põhjust seletada. Ja nagu mul see toe otsimise moods, saangi esimese tulise vastu sõrmi — olin raudlauale toetunud. Tema, hüüdnimega „magus poiss“ ehk lihtsalt „magus“, naeratab ja näitab, et siset keelid massi saab käsitada spahkliga, jah päris maalri spahkel. Tüki aja pärast hakkab juba käega sõtkuma, tilgutab pudelikest mitut rohtu sisse, klopib veel korra, venitab massi lindiks, ots valtside vahele ja vänt mulle pihku. Vajutan kergelt, nagu ma harjunud kodus ema lihamasinaga. Ei liigugi teine. Sikutan siis kahe käega ligi poole tundi — laud täitub ilusate

kompvekipärlitega. „Noh, võta kah,“ ütleb. Lipsti kaovad mõned soojad, säraavad proovid minu suhu. „Aga kus su abi siis on,“ tuleb järsku meele, „roverjuht?“ — „Tohoh, tämbä jo puulpäiv, tä kütt' sanna,“ keerab ringi ja hakkab uut segu jahutama.

Mõne minuti pärast, — suur siis see Rõngalinn on, — trügin juba sauna katlamaja uksest sisse. Kole kuumus ja mürin võtab mind vastu. „Saunämadu“ — rivisoverite juht — kohendab parajasti tuld. Tuline leitsak, sädemed, hullu ja vihisev elektril veepump ning roobiga tantsisklev poiss — tundub kui oleksin auriku katlaruumis või põrgus. Teretus ei kosta selles müras, viipan vaid käega. „Madu“ heidab paarkümend halgu tulle, lõõb ukse kinni, peatab pumba. Üleval soriseb veel vesi reservuaari. Saan hakata seletama, teen aga ruttu, sest juba rääkides tuleb higi. Põgenen. Ükse taga sulgenud, kuulen kuis vilistades hakkab pump tööle.

Kohtan tänaval sõber Jossi — „traadipoissi“. Sel ka kiire, muidu nii rahulik ja pikatoimega poiss kihutab piki tänavat. Peatan ta. Nuuskab rutuga nina ja seletab, et pole aega, torm 12. kilomeetril need ja need postid maha murdunud, siis säält juhtmed puruks rebinud, ühendus hulga asutustega katkenud ja tuleb õhtuks jälle korda luua. Läheb välja kohe 8 mehega, tööd saab

nädalaks. Annab käe ja juba pistab üha kiiremini postkontori poole. Temast pole tänasele koosolekule tulijat, teda kutsus kohustus.

Sean sammud jõumees „heeringa piinaja“ suunas. Jõumees, — sõna juba näitab, et tegemist on sporditundja mehega — maleva spordiinstruktoriga. „Heeringapiinaja“ on meie keeles kaupmees. Teretan, nagu see kombeks poodi minekul. Kergelt laskub 100 kg. suhkrukokt oma kohale, põll eest ära, ja valges kitlis naeratades küsib ta: „Mida sulle, — suhkrut, mannat, riisi, jahu, sprotte, heeringaid, juustu maiustusi?“ Loeb veel pika rea igasugu kaup, kuni suudan teda peatada ja oma asja seletada. „Vast läheb siiski kompevekke, shokolaadi, apelsine, marmeladi või ehk viie eest vingi või kümne eest kütira sinist?“ Keerabki paar shokolaadi tahvlit paberisse, tsekk ongi laual ja muudkui maksu. Maksangi ja kaon. Mine tea, mida veel mulle kaela määrib.

Külasthan ka teist äriimeest, s. o. me vend „vorstirõngast“ — aukohtu liiget jne. Ka valge põll ees, pikad manžetid käes, vibutab ju kaugel vahedat nuga: „Ootoot, varsti tuleb see vorst.“ Jube tsippa, eks ole? Vastangi, et ega ma vorsti pärast, ma juhtekogu asjas — täna kell 8. „Säh,“ torkab mulle vaagna kätte ja käseb tuua töötoast hakliha. Seal rabelevad mitu tugevat nahkpõlledes ja puukingades selli, kelledest üks kahmab vaagna, löikab mõned viilakad liha. Need kolusse heitnud, lülitab voolu ja — juba tulevad hakitud punased lihaniidid vaagnale. Tõmme noaga, masin seisma ja juba läheb poiss vaagnatäie lihaga arri. Üks mees virutab tohtu hulga pekki koorelahutajasse kus hulk hakitud liha ees. Imestan. Vend Vorstirõngas aga seletama, et see on vorstitaigna sõtkumise masin. Siputab sinna veel vürtse pääle, lõõb masina käiku ja veidi aja pärast läheb taigen vorstipritsi kaudu sooltesse. Otsad vaid siduda ja patta. Poole tunni pärast tulevad välja soojad vorstid, ei viitsi aga oodata, on veel palju käia.

Teel m. j. poole kohtan I rühma juhti, koolipoissi. Ärritatult seletab, et „Džoul“ olevat teinud klassitöö spektrist, ja „Integral“ olevat teda küsinud. Homme vaja õppida „Puatjeele“ Ristisõdasid, „Int'sule“ Bello Gallico't, „Džon'ile“ The Selfish Giant'i ja „Karla“ tahtvat puhtaaid kaustikke kontrollida.

M. j. ukse ees jätan ta oma murededa. Kõitekoda Ants Anderson õn tööhoos. Kogu tuba on täis raamatulehti, paberipuru liimipotte, laudu, presse jne. Tema oma abilise, salgapäälisk Atsiga, lasab niisuguse hooga, et üksikud lehed lähevad mõne liimise pabeririba abil üheks kaustaks ja käinud nõela alt läbi, on neil juba raamatu kuju — ehkki kaanteta. Seinääres rida poolikuid raamatuvirnu, valmis raamatud on aga pakitud ja ootavad äraviimist.

M. j. teadis rääkida: aukohtu liige, tõsine „dekorator“ ja hõõvlikooli poiss, on „Kandles“, seal ka mu abihunt Rõngas ehk eraelus „savisikk“. „Kandle“ seltsimaja ruumes tervitab mind kohe

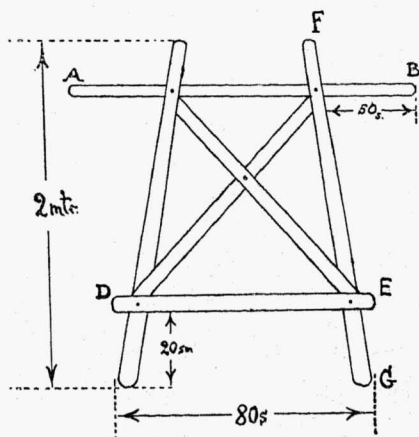

suur punane värviplekk. Vaatan ringi, et kool see tuli. Noh, teisel lüvel kirjus värvises kitlis „dekorator“. Pärin, et mis teed ja homme ilus ilm või. Seletab teine ka kohe, et homme „Tagahoovis esietendus, vaja rabeleda.“ Näitab ka tehtud tööd: Üks kahekordne maja, kelder, pesuköök ja puukuur on valmis; teha veel „Villa Hortensia“, vee-pump, üks tuba ja terve elu- ja vastuvõtu toa mööbel. Kaunis palju ühe päevaga, aga ta käsi käib päris kähku, mõned pintslitõmbed, mõned täiendused ja parandused on valmiski üks postament. Vaata ja imesta. Pärin Rõngas-abihunti. „Ah, see päterdab seal lava taga ahju teha, küll venib tal aga see töö,“ toriseb veel ja jätkab oma pintslipinamist.

Lähem natuke tahupoole. Mu armas abihunt, teise nimega „savisikk“ laob kivi kivile, paneb savi vahele, määrib

ja libistab seest ja väljast tasaseks. Vahepeal ka loodib üht ja teist nurka, paneb mõne klambri ja ahi muudkui kasvab. Soovitab siis mul ära minna, muidu määrivat end liiga ära.

Äratulles olen siiski üleni savipviitmeid täis. Mõtlen, üks annab kompevekke, teine määrib vägisi kaupa kaela, kolmas vorsti ja neljas pritsib saviga üle — igal ühel oma amet.

Ja mina ise — „puurikarla“ vahin vargaid ja muud sarnast peenikest elementi, kellel aknad ka küllalt suured

on, et jalga lasta ja kuna aken ühes majas väga tarvilik riistapuu, tuleb ma jas, kus ma väljaspool skautlust, eraelus ametis käin, raudkardinat ette panna. Kuna ma juba niisuguse karjatamise ja ülevaatamisega harjunud, antigi mulle karjatada hundipojad, see kõige clavam ja toredad osa skautperes. Va' toredad poisid ikka need hundikutsikad.

Sarnane on see Rõngalinna maleva ja ta põiste elu vaadatuna kõige äripäevasemast küljest.

Susi.

Skautide meeolurikas aastapäev.

„Põhjakodu nr. 35“

Narva skautide maleva pühitses 23. ja 24. märtsil oma 15. aastapäeva. Sel puhul oli 23. märtsil kell 7 õhtul pidulik jumalateenistus Peetri kirikus, millest osavõtt oli rohke. Jumalateenistust kaunistasid laulusoolodega pr. Triik ja hr. Välbe. Peale jumalateenistust oli gaidide ja skautide ühine rongikäik tõrvikutega läbi linna. Rongikäigust võttis osa üle 400 inimese. Rongikäigul esines maleva orkester Veski juhatusel.

24. märtsil kell 11.15. e. l. peeti pidulik koondus allohvitseride kasiinos, kus anti teada ülendused ja jagati välja aumärgid. Kell 1 algas pidulik aktus „Ilmarises“. Rahvast oli aktusel rohkesti, samuti elavalt osteti ka vast trükist ilmunud maitsekat maleva aastapäeva albumit.

Avakõne pidas Skautide Sõprade Ühingu esimees kol. L. Jakobson. Pikema ülevaate skautluse sihtidest andis skautide peastaabi ülema abi skm. H. Michelson, näidates oma kõnes, et skautlus ei taotle kaugeitki noorte militariseerimist, milles skautlist tihti süüdistatakse.

Vahepeal esinesid skaudid ja gaidid huvitavate ettekannetega. Skaut Kritshmann kandis ette viiulisoolo, vahva Taara suguharu hundipoeg Roletski kandis sõjameheliku vaprusena ette luuletuse. Peale selle veel pisike tüdruk ja poiss kandsid ette töötuse-luuletuse. Väike skaut Kukemelk kandis hea hääleulatusega ette laulusoolo. M. Kuus-Kütti pühenduse maleva 15. aastapäevaks kandis ette nskm. Vaks. Meremeeste marssantansu esitasid „lembitlased“ skaut E. Valgesnaulovi juhatusel. „Tuljaku“ kandsid ette skaudid ja gaidid pr. Kresla juhatusel. Elavates piltides kujutati

skautide laagrit ja muud skautide ellu puutuvaid momente. Ettekanded olid väga hoogsad ja suure elavusega ja vahusega läbiviidud.

Ülevaate maleva 15-aastasest tegevusest andis maleva vanem J. Välbe. Tervitussõnu ütlesid hrad Käsper, K. Maasik (kaitseliidult), G. Matto, pr. V. Sõster, pr. Kütt, skm. Michelson ja Alutaguse maleva esindaja E. Elevalt. Kirjalikke tervitusi olid saatnud peavanem minister Kann, kol. Triik, linna-pee J. Luts, kindr. Tõnisson, Narva ühisgümnaasium, naabermalevad j. t.

Kõiki skaudisõpru tänas lõpusõnas maleva vanem J. Välbe.

Aumärgid ja ülendused.

Pühapäeval kell 11.15 oli Maleva pidulik koondus, mille avas Skautide Sõprade Ühingu esimees kol. L. Jakobson. Loeti ette Peavanema ja Maleva vanema käsukirjad, mille põhjal said ülendusi ja aumärke nii vanemad tegeledud kui ka skaudid.

Kuresaarest ja skautidest

Valisime endale uued juhid. Maleva juhiks nskm. Fred Orb'i, abiks nskm. Alleks Vellise, sekretäriks Vik Ranniku ja majandusjuhiks Alju Hoffmanni. Herbi (papa Kool) jäi endiselt majajäri-le istuma. Aukohtu esimeheks valisime nskm. Ermi Loomani, liikmeiks Andrus Klaasi ja Kolja Maripuu — kõik tragid mastrid.

Töö töötab meie malevas minna enne-olematult kibedaks ja intensiivseks. Palvlikku ja fanaatilist tööndu on kõigil. — Kajakad ja luiged annavad igal õhtul lähel oma kontserti, meriskaudid — teades, et kajakas tuleb alles siis, kui

jääs juba auke — käivad igapäev vaatamas, kas „Hülge“ saaks sisse lasta. Ja ega palju puudu enam kah pole! 6. rühm järele ootab 1. maid, et oma traditsioonilist esimest jalutuskäiku sooritada.

Must Kotkas.

Püha skautest

On palju aega veerenud ajamerre, kui Püha skaute nimi viimati tegi kirjuks „Eesti Skaudi“ valgeid lehekülgi! Kuid sellest ei tule veel teha järeldust, et oleme eksinud skautluse teeradadelt.

Võtame kas või 1934. a. suve. Harrastasime sporti spordi enda pärast küll. Meie kuuepäevane muskles poiste salk üksikult, paarikaupa ja meeskonnana... tegi igal võistlusel puhta tööd. Päriskartma hakati juba seda „löökpataljoni“ kuid ka armastama — sest võistlesime alati ausalt ja vaheaegul tegime rahvale „tsirkust“... Ajasime ka enda rühma rekordid maaolude kohta päris keskpäraseiks, nagu ketas (van.) 34 m, oda (van.) 42,50 m, 100 m, 12,4 sek. kõrgus 1,50 jne. Master Haameri poolt auhinnaks pandud väärtusliku 25 kroonise kuu võitsime ägeda rabamise järele teiselt rühmalt endale. Oli meil ka endil paat ja puri ja õppisime kõik ujumise selgeks. Isegi paari-km. „maratoni“ tegime.

Agas siis tuli sügis ja ajas meid tuppa. Ega meil ole sääligi halb. Omame ju nii lõpmata palju mängu alates koroonast, pingpongist ja lõpetades male ja jaapani piljardiga. Õpime ka mitmesuguseid skautteadmisi ja metsatarkust eeloleva suve jaoks, sest maleva Sõprade Seltsi mehed lubavad kõigile priilaagri ja siis ehk näpistame tööajast oma paar päeva...

Hankisime endile juukselõikamise masina. Seepärast, et käisid poisid ringi päädega kui „metsmened“. Nüüd on igamehel antud sellele eriala ja pääd korras kui „graadedel“.

Juhtel tööpuudust just ei ole. Oma 60 hundut-skauti — ära ikka ütle midagi. Gaidid kah, vanema ja vahest ainsama rühmana Saarel, töötavad oma juhi väikese Noora Onno juhtimisel päris hästi. Olgugi, et too juht on kasvult väike, on ta aukraadilt juba eesk. gaid — endine Valga maleva üks rühma abijuhte.

Skautel on ka oma 3—4 eesk. juba — muudkui ootavad millal saaks aga mastriks. Praegu käib laiaulatuslikum I järku sooritamine. Praktiseerime ka „sal-

gatöösüsteemi“ näis kuidas ta on läbilööv maal. Muide lootsime uuest põhimäärusest leida eksameis enam maa-skaudile kohasemaid nõudmisi, nagu sõlmedes j. m.

24. veebr. alates ilmub seinajaakiri „Leek“, tuues praktilisi teadmisi skautvallast kui ka mujalt ilmast. Rühmavanemaks saime endile ühe tubli töömehe koh. ühiskaupl. juhi hr. Puusepa. Rühmavanema kes enne kohale asumist tahtis näha põhimäärusi ja tutvuda põhjalikult skautlusega.

Talvel rühma spordi- poisid asutasid endile maadlusmati, hankisid kaitseliidust tõstekangi ja higi nüüd aina voolab. Eesmärgiks seati enda raskuse ülestõstmine kevadeks. Matil õpime kiirelt käsitama dsu-dsitsu võtteid. Aga poks ei lähe — olgugi et kõik abinõud olemas... kõigil klassilised rooma ninad ja keski ei taha saada moodsat tömpnina.

Suurem töö on igatahes rühma täieliku apteegi muretsemine, milleks kogujuhatus annetas lahkesti 10 kr. Õpime raamatuid ja laseme arste rääkida esimesest abist, et osata joodiga ka muud pääle hakata, kui haige kõhule päikest maalida.

Peame ka kõvasti vaielusõhtuid kõneosavuse ja kiire mõtlemise harjutamiseks. Ja vähemalt pidude korraldamises oleme meistrid. Teeme neid küll ainult mõne aastas, kuid siis on ka inimesi nii, et toad lõhki. Vist meeldivad skaute laulud ja naljad rohkem kui muude soperdatud draamad.

Ainus viga on, et „Eesti Skauti“ tellime vähe — ainult 7 eksp! Aga loodame siiski seda arvu tunduvalt suurendada... kui aga kuulete suurele maale suurt mürtsumist, siis ärge arva-ke, et teeme teile „mererõõvleid“ — meie hundud teevad siis vastselt ostet trummide-barabannidega indiaanlaste sõjatantsu tom-tommide saatel...

Seekord ulatame ainult mõttes vasa-ku — suurlaagris aga surume kah, kuna tuleme seks ajaks „Skautspataljoni“ aega teenima.

I. Hiina Rõõvel Alp.

7 aastat võite!

26. veebr. s. a. möödus 7 aastat sellest, kui asutati Pärnu I skautrühm. Kogu selle aja vältel on jätkunud pidevalt meie tööd, milline on kannud head vilja, sest seitsme aasta vältel on meie rühmast arenenud välja ko-

gu suur Pärnu maleva. Poolitamise teel on asutatud mitu rühma, kuid siiski on I-sel rühmal olnud alati hoo- gu ja elujõudu ja jätkub tal seda tulevikuski kauaks, kauaks; sest meie poistele on saanud armsaks meie rühm, nad on harjunud elujõulise rühmaga ja aitavad alati kaasa, et ta püsiks kogu aeg sellisena.

Ja juba paar kuud kestnud kaheksas tegevusaasta on osutunud meile väga õnnelikuks, sest rühmade vahelisel eeskujulikkuse võistlusel oleme suutnud kõigist teisest rabada ette ja püsime sellisena ka Jüripäevani, mil antakse võitjale eeskujuliku rühma lipp.

Kui ühel võistlusel võidame alles, oleme aga juba võitnud maleva meistritiitli nii korv- kui võrkpallis ja mõlemad auhinna karikad on meie valduses. No see oli kibe võistlus, kus oli otsustajaks tahe. Kogu turniiri algusest peale mängis vahelduva õnne ga meie meeskond merirühm „Hai“ omaga. Kuid võit jäi meile ja see on meie malevas harukordne võit täiel rindel merimeeste üle ja seda enam hinnatav, et „Hai“ meeskond koosnes eranditult spordiseltside mängijaist, kuna meil sageli ka reservid olid väljas. Kuid särtsu on kõigil meie pois- tel! Tulgu ükskõik mis võistlus!

Sini-Kollane.

Pärnu skaudielust.

Meie, skautide, elevamaks sündmu- seks osutus võrkpallivõistlus 13. jaan. Vändra noorkotkastega. Selliseid sünd- musi juhtub harva ja seepärast saalgi oli tulvil Pärnu skaut- ning gaidpe- ret, kes jagasid ohtralt „omameestele“ ergutusi ning tutuststvoid hüüdeid. Loo- mulikult, et vaatajate poolehoid oli skautidele, panid nemadki välja oma pa- rima. Võistlus võideti 2 : 1.

27. jaan. võisteldi jällegi noorkotkas- tega käsipallis — seekord taheti maits- ta võitu Pärnu omadega. Igatahes, loo- tused täitusid ja ülekaalukaks kujunes skaudipoiste võit võrkpallis, nimelt 2 : 0 ja korvpallis 60 : 21. Vahemänguna võistlesid maleva esivõistluste poolfinaal- is I rühm ja merirühm „Hai“ võrk- pallis. Võitis I rühm 2 : 0.

3. veebruaril võtsid skaudid osa ar- vukalt suusapäeval korraldatud paraad- dist ja suusamärgi võistlusist. Tervelt

45 mustarätlast oli ilmunud tolele Pärnu talvisele suursündmusele.

23. veebruaril kogusid skaudid ja gai- did austama meie riigi sünnipäeva. Üle- vaks kujunes silmapilk, mil Eesti vär- vide all ja iseseisvuse aastaid märki- vate küünalde valgusel töötasid skau- did ja hundipojad truuks jääda isamaa- le ning teha kõik, et olla väarikar- järglased neile suurile Vabadusvõitlu- se sangareile.

9. märtsil lõppesid malevas käsipalli esivõistlused ja skautsõbra hr. Blie- benicht'i väljapandud karikad langesid mõlemad I skautrühmale. Samuti lan- gesid teised kohad „Haile“ ja kolman- dad II skautrühmale

Pärnu juhtide peres on vahepääl ol- nud mõnigi muudatus. Ajapuudusel lah- kus rühmajuhi kohalt Paadremaal III j. sk. Kikson ja uueks valiti II j. sk. Martinson.

Maleva staabist lahkus omal soovil I j. sk. Krisson ja uueks sekretäriks valiti II j. sk. Klassen.

Rõõmustavaks nähtuseks Pärnu skaut- perele on Mõisaküla rühma tagasitulek Pärnu Malevasse. Rühmajuhiks on II j. sk. Rist. Eelolevaist kavatsusist on lähim 27. aprillil korraldatav jüripäeva pidu. Igatahes töötab kujuneda suur- maks ja parimaks kõigist eelmisist. Suvel on kavatsus laagerdada kas Haapsalu ja Viljandi malevatega jäl- legi „Doberani“ ilusail merekaldail. Eeltööd selleks on käimas.

Pajatusi metsikust Läänest Pärnumaa äärest

Kostub üle Paadremaa hundude hulu- mist ja rebaste ning oravate kisa. Kuna ei kuule meid ajalehtede kirjasaatjad, peame ise tooma „metsiku Lääne“ poiste askeldusist ülevaate.

2. dets. oli skautide ja gaidide ühine pidulik koondus, mis pühendet oli ema- dele. Pääle kõnesid ja deklamatsioone lauldi vaikselt — veel vaiksemat laulu — ema hümmi, mis sisendas paljudesse noorte südameisse ülevat ja õilsat ema- armastust.

8. detsembril peetavast Pärnu gaidide ja skautide emade austamisest võtsid osa kaks poissi.

30. detsembril oli järgmine pidulik sündmus „Musta luige suguharus“ — rühm pühitses oma esimest hällipäeva.

20. jaanuaril valiti lahkunud rj. Lex Koiksoni asemele rühmajuhiks „rebaste“ juht Kusti — ametlikult Aug. Martinson või lühendatult — Augma, kelle abiks jäi Lex hundude juhina.

Skautlik töö muutub Paadremaal ikkõ enam sisulisemaks — energilisemaks. Liikmeid on rühmas ühes „hundudega“ 19, kõik tegu- ja tahtevõimsad poisid, kes tahavad olla „homme parem kui täna“. Rühmas on 6. II järgu vuntsi, ülejäänud III järgu mehed. Rühm annab välja ajakirja „Metsiku Lääne pioneer“ mille teine number ilmub aprilli alul. Kavatsusel jüripäeva pidulikult pühitada ühiselt gaididega, mis koosneks salkade vahelise teatejooksust ja lõkkeõhtust — laulude-naljadega. Samuti korraldatakse suvel 3-e päevaline laager ja rühma pidu.

Paadremaa skautlik noorus, ühes arvatud ka gaidid, ootavad pikisilmi suve et siis raputada talve väsimus maha ja tõtata edasi — rinnas kandes kevaduima ja skautlikku vaimu — vastu ilusale suvele ja ärkavale elukevadele.

Ohku paisates vägeva: „Ra-ra-Paadremaa-hõissa-hõissa!“ millesse seguneb rebaste-oravate kisa ja hundude hulumite ning gaidide õrna laulu, teadke, et Paadremaa skautlik noorus on „alati valmis“.

Rebase Reim.

Võru gaidide maleva

Tänavu aasta on Võru gaidide juubeliaastaks. 10 aastat ei ole pikaks ajaks inimesele, kuid siiski organisatsioonile, et püsida jõulisena teiste samu sihte taotlevate organisatsioonide kõrval. Malevas on olnud tõusu ja mõõna. On kord liikmeid olnud poole tuhande ümber, taas vähenenud kümnekonnale. Nüüd vast viimaste aastate jooksul on maleva koosseis enam-vähem stabiliseerunud, kuna valitseb vaade, et liigete arv pole tähtis, vaid tähtis on töö ja töömeelsus.

Maleva töötab praegu 3. gaidrühma ja ühe hellakeste perega. Malevat juhivad agar juht ja sportlane Leida Visso, abijuhiks Linda Teder, sekretäriks Sigrid Hõrak. I. rühma päällikuks on S. Kroon, II. — S. Liiv ja III. — A. Hussar,

kuna hellakesi juhivad Selma Kallus. Eriti energiliselt töötab gaidide I. rühm, kuhu kuuluvad vanemad gaidid, peamiselt kes lõpetanud gümnaasiumi. Tähelepanu omab ka maleva juhtide kool, gd. Kalluse juhtimisel. Referentidena esinevad kogemusterikkamad juhivad ja gaidid. Koolis käsitletakse laagriasjandust, õpitakse laule gd. R. Tamme juhatusel, mängu gd. Linda Tedre juhatusel jne.

Paralleelselt juhtide kooliga valmistatakse innuga ka suvise üleriikliku suurlaagri vastu. (Teatavasti peetakse tänavune gaidide juhtide laager Võrumaal). Vastavad komisjonid on agaralt ametis koha valimise, toitlustamise j. t. küsimuste kallal.

Peale tavaliste töökoosolekute on korraldatud paaril korral ühiseid väljasõite kelkudel, siis suuskadel; korraldati skautidega koos aktus 24. veebruaril. Ent eriti mainimisväärt on 3. märtsil korraldatud vastlaõhtu, kus kõik küpsised toridid ja koogid olid gaidide enda valmistatud, keda abistasid agarad maleva ja rühmade vanemad.

Lähematest tuleviku kavatsustest on suuremaid „Jüripäeva“ pühitsemine aktuse ning omavahelise koosviibimisega. Siis väljasõite maale alevitesse, et propageerida ka sääli gaidlust. Hellakesed kavatsevad lähemal ajal anda iseseisva peo jne.

On nimetamisväärt, et tegutseme nüüd E. Noorte Punase Risti ruumes. E. N. P. R. peab Võrus esmaabi kursuseid, mille avas 27. veebruaril E. N. P. R. instruktor härra Saul Tallinnast. Esmaabi kursustest on väga huvitatud ka gaidid, kes rohkearvuliselt sellest osa võtavad. S. H.

Ilmus trükist

gaidide ja skautide lauliku teine trükk üle 300 laulu, hinnaga 35 s., köidetult 70 s. Kes lauliku hinna markides aadressil: skm. E. Pavelson Nõmme, Tähe tän. 5—4 ära saadab, sellele saadetakse raamat postikuludeta kätte.

On kõigil juba skm. E. Pavelsoni raamat „Mängud skautidele ja noortele I“ (sisaldab 162 mängu). Kui ei, siis tellige veel see täna, saates 50 s. postmarke skm. E. Pavelsoni aadressil: Nõmme, Tähe 5—4.

Elustava
nagu nähtisabiir



mõjub rahvamajandusele
KODUMAA KAUBA TARVITAMINE.

*Bolli Puuvilla Keltamise ja Kudumise Dabriku A/s.
Kreenholmi Puuvillasaaduste Manufaktuuri OÜ.
Sindi Tekstiilvabrikute Ühisus, Eesti Niidivabriku Ühisus.*

MOÜK ja PEALADU:

A/S. **KREENIBALD**

TALLINN, S. KARJA 13.

ETA

J. & A. Paalmani trükk. Tallinn, EESTI Karja 12, 1935. a.

RAHVUSRAAMATUKOGU

AR