

MART

# TÄHEKE

Nr11

1999



Kiidukukk  
küünal

Eesel, kes sarvi  
soovis

Sinine postiauto  
punastab

Koer Rolli –  
hammastevaras

Pärdik Robinson  
saab sõbra

Mardilaul ja  
kadrilaul

Kuidas arstid  
Aldo päätsid

ISSN 0134-2266



9 770134 226003

HENNO KÄO  
**November**

NOVEMBER  
TULEB TASA  
JA NOOGUTAB TERVITUSEKS,  
KÜLM NAERATUS NÄOL,  
HAMBAD KUI LUMI,  
SILMIS SÄDELEB JÄÄ.  
KUI TA SILMAD SULEB  
ON PIMEDUS PLATSIS,  
PIKK TÕRVMUST OÕ  
TÄIS ÖÖKULLE,  
ÖÖKOLLE  
JA MUID HARILIKKE ÖÖASJU.  
UNENÄOD EI MAHU ENAM MAGAMSTUBADESSE,  
NAD IMBUVAD PRAGUDEST ÖUE,  
UITAVAD PÖÖNINGUTEL,  
PÖLDUDEL  
JA VÕÖRASTE LINNADE TÄNAVATEL.  
JULGEMAD KÄIVAD  
KAUGES JA KOLE PIMEDAS  
KUUSEMETSASKI ÄRA  
EGA JÕUA TAGASI ENNE  
HOMMIKUT.  
AGA SIIS ON JUBA HILJA.

MILVI PANGA

# See, kes lustib

SEE, KES LUSTIB LAULU, JANTE,  
SEL EI MEELDI KADRISANTE  
UKSE TAGANT ÄRA SAATA,  
SEST TA JÄÄKS SIIS HELLAMAATA.  
TEMA HING ON OOTUSPERI,  
TEMA IHKAB ÖNNETERI  
JA TA USUB – LASTE SUUS  
LAUL EI VANU, LAUL ON UUS.  
EI TALT OLE TEAB-MIS LOOTA,  
AGA LAPS TEAB – TEMA OOTAB.

# Väikese Mardi mardilaul

MILVI PANGA

KES UKSE LAHKELT LAHTI TEEB,  
NEIL KOHE MEELE RÕÖMSAKS TEEN.  
MART POLE AHNE, KISKUJA,  
MART LEPIB PÄRIS PISKUGA.  
KUI KINGID HELLA HOOLEGA  
MART LEPIB ÖUNAPOOLEGA,  
KÜLL PERE ÖNNED JUTTI AAN,  
KUI SÖRMED-VARBAD SOOJAKS SAAN.



Illustreerinud VIIVE NOOR

# Mis ma asjast arvan 1

JAANUS TAMM

PÄIKESEL ON KUUMA KÜLL OMA MILJON KRAADI.  
HÄÄ SÄÄL OLEKS GRILLIDA NÄITEKS KANAPRAADI.  
KUU PÄÄL JÄLLE ON NII KÜLM, ET NOHU JÄÄTUB NINNA.  
ÜLEJÄÄGI KANAPRAEST VÕIKS VARJU VIIA SINNA.

# Mis ma asjast arvan 2

JAANUS TAMM

EI GRIPPI SAA KÜLL AAFRIKAS.  
SÄÄL PESEB HAMBAID KROKODILLA.  
GRIPP ESKIMOL ANTARKTIKAS,  
JÄÄPANGAL ISTUB, NINA LILLA.

JA ÜMBER KAELA SALLE KOLM  
JA KAHED VÕIMSAD VILDIRID JALAS.  
ENT AAFRIKAS ON LIIVATORM,  
JUST NAGU AHJUS JUBE PALAV.

MA PIGEM EESTIMAALE JÄÄN.  
ON KÕIGE MÕISTLIKUM VIST.  
ON JÄÄTIS ILMA PARIM JÄÄ.  
HÄÄ KROKODILL ON KUMMIST.



# Latse lätsive Sanna

Sest on nüüd möödas viiskümmend aastat, kui mul tuli aeg kooli minna. Ema viis mind pisut varem koolimajaga tutvuma. Koolidirektor kutsus meid kantseelisse. Mulle pandi lahtine raamat ette: kas poiss saab veerimisega hakkama?

Miks ma ei saanud. Mul oli 5 aastat vanem õde. Tema kõrval olin lugemise ära õppinud. Libistasin pilgu üle kirjareaa – lapsed läksid sauna. No meil nii ei räägitud. Lugesin nagu räägiti:

"Latse lätsive sanna."

"Ta oskab lugeda," kilkas koolidirektori abikaasa. "Ja näe, kus lugu! Kohe paneb murdesse ümber!"

Minu lapsepõlves kõlas meie kandis veel kõikjal murdekeel. Kui külanaine püüdis kõnelda kirjakeelt, peeti seda peenutsemiseks. Kui Ella-moor teatas: "Ma vaatasin, et maks tahab maksta, nüüd ma lähen sidejaoskonda," ütlesid teised naised: temä rääk. Ella oleks pidanud ütleva: "Ma kaije, et mass taht massa, nüüd ma lää posti."

Niisiis lätsimi kuuli, aga koolin tuli harjuda kirjakeelega. Pürsti asemel tuli öelda hari ja suhvi asemel sahtel. Hame oli nüüd särk ja prilla praegu. Ega midagi, aegamööda harjusime.

Aga kodumurre ei ununenud. Räägin seda praegugi igal võimalusel. Mulle on murdekeel kallis eelkõige seepärast, et meenutab armsaid inimesi, kes aastakümnete eest elasid Hummulis.

ELMAR ORAV  
Hummuli raamatukogu  
juhataja



# KAS KASS SÕI VÕI VÕI EI

HENNO KÄO

**Ü**hes peres elas kass, kes oli nii nutikas, et oskas peale kõige muu isegi külmkapi ust lahti teha. Tõsi, seda tegi ta vaid äärmise vajaduse sunnil. Ja neid äärmisi vajadusi tuli ette äärmiselt harva. Kassist peeti ju perekonnas lugu ja teda toideti hästi. Aga noh, vahel tuleb ka hästi toidetud kassil öösiti tunne, et pistaks õige miskit põske. Siis pole midagi lihtsamat, kui minna kööki ja otsida külmkapist midagi suupärast. Pere ju magab, kedagi pole segamas.

Kassile ei tulnud pähegi, et võiks ju ka hiiri püüda. Ta oli mõnega neist tuttav. Hiiredki askeldasid öösiti köögis. Põrandal leidis ju ikka mõni puru, mis kõlbas hamba alla panna. Prügiämbrist kostis tihtipeale kröbistamist. Kass tundis end köögis peremehena. Hiiri pidas ta külalisteks. Ja külalisi ju ometi ei sööda, kui nad ka vahel pisut tüütud tunduvadki. Neid söödetakse. Seda oli kass selles ontlikus peres õppinud. Kui sa juba kord saad külmkapi uksega hakkama, pole ju mingi kunst ka külalistele midagi pakkuda. Killuke juustu, tükike viinerit. Kass ei tahtnud ju olla mingi mühakas. Ja et külaliste juuresolekul üksinda süüa nosida on kohutavalt mühaklik, seadgi oli kass peres elades õppinud.

Kui pereema ühel hommikul lauda kattes külmkapist võitoosi võttis, leidis ta, et see oli tühi. See oli rohkem kui hämmastav. Alles öhtul oli toos olnud ju peaaegu täis, nüüd polnud seal aga vähimatki võiraasu. Vähe sellest – see oli justkui puhtaks lakutud!

Kass oli sel hommikul kuidagi eriti unine. Ta lesis elutoas diivanil ega pilutanud silmagi, kui tema poole veidi kahtlustavaid pilke heideti. Hiljem, kui pere juba lauas istus ja ilma võita võileibu sõi, tuli temagi oma harjunud kombel kööki. See maailma süütuima kassi nägu, mis tal täna hommikul peas oli, oleks küll pidanud pererahvast pisutki valvsamaks muutma. Ja korralikult puhtaks lakutud võitoos oleks pidanud kahtlusi vaid süvendama. Ent peres ei olnud ühtegi detektiivi. Pealegi tundus totter kassi sihukeses teos süüdistada. Ega siis pererahvas teadnud, et nende armas Miisu oskab külmkapi ust avada ja loomulikult ka kenasti kinni panna.

Kas kass sõi või või ei? – seda polnud mõtet arutadaagi, rääkima ta Miisu enda käest küsimisest. Oled sa kuulnud, et mõni kass oleks kunagi kusagil midagi üles tunnistanud? Mina küll ei ole.



# AHVIPÄRDIK ROBINSONI UUS SÖBER

MAARJA VAINO

**Ü**hel päeval, kui Rebeka õue läks, võttis ta kaasa ühe ahvipärdiku – mänguasja muidugi. Peagi jõudsid nad emaga laste mänguväljakule. Et ahvipärdik kaduma ei läheks, pistis Rebeka ta taskusse. Koju jõudes aga unustas mänguasjakese sinna. Ahvike, kelle Rebeka oli ristinud Robinsoniks, muutus päris kurvaks. Taskulukk oli kinni tõmmatud ja tal oli igav, pealegi valitses ümberringi pimedus. Rebekal oli küll jopp iga päev seljas, kuid

Robinson ei tulnud talle meelde.

Kord pargis jalutades silmas Rebeka liivarajal rohelist täpikest. Ta jooksis selleni ja – ennäe! – maas oli tilluke dinosaurus. Ilmselt oli mõni laps selle ära kaotanud. Rebeka korjas mängulooma kiiresti pihku ja peitis taskusse. Ta kartis, et kui ema näeb, ei luba ta leitud asja endale võtta.

Robinson kuulis luku kröbinat ning arvas, et on Rebekale viimaks meelde tulnud. Selle ase-

mel kuulis ta aga potsatust ning tundis, kuidas miski tema kõrvale vajus. "Kes on?" piuksatas ahvike hirmuga. Pimedas ei olnud ju midagi näha. "Mis teil siit vaja on?"

"Ei midagi," vastas dinosaurus ehmunult. "Kus ma õieti olen?"

"Rebeka jopi taskus. Mis asjamees sa õieti oled?" rahunes Robinson.

"Kui ma isegi teaksin," lausus dinosaurus mõtlikult. "Vanasti elasid ühe üllatusmuna sees. Ühel päeval aga kisti mind mu kodust välja. Leidsin end ühe lapse käes. Aga enne, kui jõudsin temaga sõbraks saada, pillas ta mu bussi peale joostes käest. Nüüd ma ei teagi, mis minust saab. See tüdruk, Rebeka, pistis mu salaja taskusse. Võib-olla tema ema ei luba-gi mul tema juurde jääda."

"Oh ei!" hüüatas selle peale Robinson, kellele dinosauruse kurva jutu peale pisarad silma tulid. "Kindlasti võid sa jääda! Rebeka ema peseb su ainult ära ja lubab siis kindlasti meie teiste juures olla."

Siis aga Robinson vakatas, kuna talle meenus, et tema ise ei olnud Rebekale mitu päeva meelde tulnud. Ega teisi mänguloomi näinud. Samal õhtul, kui kaks loomakest väsinult taskus lebasid, hakkas toast äkki kostma Rebeka nuttu.

"Küll me ta üles leiame," kuuldus ema lohutavat häält. "Ta ei saanud ju kuhugi kaduda. Vaatame veel mänguasjadekasti."

Natuke aega püsis vaikus. Siis oli kuulda, kuidas keegi jopeluku kallal kröbistab.

"Emme," kostis Rebeka tasane hääl. "Kui ma Robinsoni ei leia, kas ma võin siis ühe täna leitud mänguasja endale jätta?"

Väike käsi soris taskus ja sulgus peagi Robinsoni ja dinosauruse ümber. Valguse kätte jõudnud, suutsid mõlemad vaevu silmad pilgutamisest hoiduda.

"Oi, nad on mõlemad siin!" kilkas Rebeka, kui nägi, et ühe mängulooma asemel on talle kaks pihku sattunud.

"No muidugi, ta oli ju meil ükspäev õues kaasas," tuli nüüd ka emale meelde. Ta pesi dinosauruse puhtaks ja pani Robinsoni kõrvale.



# Mariella ja Julius Kai ja Epp

JAAN RANNAP

olid lapsed kaasas, lastel aga läheb ju igavaks suurte inimeste kõnesid kuulata. Väike Aldo jooksis ja müras koos teistega kõrvalgaleriis. Mänguhoos ei pannud ta tähele, et ees pole vaba ruum, vaid klaassein. Puruneva klaasi teravad servad lõikasid Aldol läbi mõlema käe suured veresooned.

Uua-uua-uua! kihutas kiirabiauto läbi linna. Haiglas oldi juba ootel. Arstid asusid veresooni kokku õmblema. Aldo oli kaotanud palju verd. Vereülekanne, uue vere soontesse lisamine päästis ta elu.



Selle pildi joonistas 8 aastane Liisa Umbleja Tervishoiumuuseumis doonorite päeval. Nii kujutas Liisa veretilka, kes ruttab elu päästma.



Juliusel, keda kodus Jussiks kutsutakse, vähem võimalust ema töö juures olla. Aga varem ta käis küll, vaatas, kuidas vereproove võetakse ja astus ükskord ka ise, sõrm püsti, laua ette: Minul ka!

Võetigi Jussi sõrmest paar proovitiika. Nüüd on temagi vere kohta andmed verikeskuse andmepangas. Üldse ei olnud valus, uhkustas Juss hiljem Mariella ees. Ja tegi nagu tahaks ta nüüd omakorda Mariellalt vereproovi võtta. Mariella pani plehku. Talle see mäng ei meeldinud.

Pilditegemise päeval said nad kõik kokku ühes väga-väga tähtsas majas – Tallinnas asuvas Eesti Verikeskuses.

Mariella, miks sinu ema Kai tihti selles majas käib?

Tädi Epp töötab siin.

Aga veel?

Emme annab siin verd. Minu emme on doonor. Emme öde tädi Epp on ka doonor.

Anda oma verd tähendab kinkida elu. Kellelegi, keda ei teata ega tunta. Lihtsalt tahtes abivajajat aidata, valu ja muret vähendada. Vere andmine on üllas tegu. Neid, kes seda teevad, nimetatakse doonoriteks.

Arenenud välisriikides on doonor suure au sees. VIP – öeldakse tema kohta. See on lühend ingliskeelsest väljendist Very Important Person, mis tähendab: väga tähtis isik.

Tänavu läksid Mariella ja Julius kooli. Nüüd on

Mariellale meeldib nii mängida, et tema ise on arstitädi. Oma nukke ravib Mariella suure hoolega.

Donoriks saab hakata 18 aastaselt. Juss arvab, et tema küll hakkab. Mariella ei ole veel kindel, aga arvab, et kui ema, miks siis temagi mitte.

Mida tulevased doonorid vereülekannde vajalikkusest teavad? Teavad üsna palju. Et on inimesi, kelle veri ei hüübi ning kes ei saa ilma doonorite abita üldse elada. Et inimeste veri on erinev ning mõned veregrupid üsna haruldased. Ka Mariella emal Kail on harvaesinev veregrupp. Seetõttu on teda aeg-ajalt kiirkorras välja kutsutud.

## KUIDAS ALDO PÄÄSTETI

See lugu juhtus mõni aeg tagasi Tallinnas ühel suurel rahvakoosolekul. Paljudel koosolijatel

KALJU SAABER

# VANAISA TEHVE HAMBAD

**O**n olemas puuhambad, plekkhambad, tina- ja plaatinahambad, hõbe- ja kuldhambad, portselanhambad ja teab mis hambad veel. Ühel mereröövliil – lugesid Mait ja Maalo – olid teemanthambad. Nendega võis kuldraha ehtsust proovida, aga ka röövliribi järada. Vanaisa Tehvel olid arstilt saadud kunsthambad ehk proteesid. Neid võis suust ära võtta ja tagasi torgata. Neid võis ka vale- ehk võltshammasteks kutsuda, mida memm vahel naljatades tegigi. Teised taadi hambaid ei narrinud, taadi puhul ei sobinud kasutada sõnu "vale" või "võlts". Valet ja võltsi oli ümberringi palju, rohkem kui Mait ja Maalo arvata võisid, kuid vanaisa Tehve oli alati õige ja õiglane nagu üks vanaaegne vääriskas laevakapten. "Vana Testamendi mees," tähendas memm, ja need sõnad kõlasid tema suus lugupidavalt.

"Taat, kuhu su päris hambad said?" pärisid poisid.

"Unustasin Siberi vangilaagrisse..." kostis taat.

Kõik, kes taati tundsid, teadsid, et ta polnud pahateo pärast vangis - ikka õige asja eest. Sestap ei saanudki öelda, et taadil on valehambad. Midagi valesti nendega siiski oli, sest sel suvel hakkasid need liiga kergesti suust ära tulema.

Ilmad püsisid kuumad, meri ahvatles noori ja vanu. Taat sumas sügavale, poisid nagu pruunid lootskalad kõrval, truu Rolli kaasa sibamas. Äkki aevastas taat nagu kargataks pikne vee kohal. Üks mahlane aivastus on ilm-mõnus asi, tavatses ta ikka öelda, kuid nüüd pomises ta susiseval häälel: "S-s-sandimari..."

Mait ja Maalo vaatasid jahmunult tagasi – taat ju naljalt ei kiru ega vannu. Ta seisis seal nõnda õnnetu näoga rinnust saati vees nagu mängiks leinamuusika. Nagu oleks suur uhke laev põhja läinud. Kuid seekord polnud laevahukk – need olid vanaisa Tehve kunsthambad, mis kadusid merevoogudesse...

Ta oli elus igapidi karastunud mees ega kaotanud pead.

"Pool kuningriiki hammaste eest!" susistas ta.

"Pool kuningriiki taadi hammaste eest!" kordas Mait nagu parooli.

Rolli juba otsiski peremehe hambaid. Aga Rolli otsis neid

ainult vee pealt, sest tema ei pistnud kunagi pead vee alla.

"Pool kuningriiki vanaisa vanade pükste eest!" proovis Maalo nalja visata. Paraku polnud naljategemise koht ja ta mõistis seda kohe.

"Sukelduda!" kamandas ta ruttu. Rumala nalja eest on targem pakku pugeda. Vee all ei näe keegi, et sa punastad.

Ja poisid sukeldusid nagu aareteotsijad. Aardeks olid vanaisa kunsthambad – varandus, mis vaja üles leida. Sest mis saab nende taadist siis, kui tal enam hambaid suus pole. Nende uhke ja õiglane taat muutuks üleöö tusatsevaks raugaks, kes sööb ainult neljaviljaputru.

Meri oli päratu suur ja kaotsiläinud hambad nii tillukesed. Kuid aareteotsijal peab õnne ka olema. Vähemalt ühel neist.

"Käes!" kuulutas pinnale tõusnud Maalo võidukalt. Rohkem ei jõudnud ta öelda. Rolli napsas hambad tal peost ja viis ujudes ise peremehele. Hoidis vanaisa proteeze nii õrnalt nagu linnumune kihvade vahel.

"Mina ju leidsin...sa varas..." ahmis Maalo vihaselt õhku. "See olin mina...m-i-n-a...!" Ent taat ja Mait olid juba naerma puhkenud. Ei jäänud Maalolgi muud kui nendega kaasa lüüa.

Õhtul süüdati сувila kaminas tuli ja säristati mitu vardatäit vorste. Vanaisa hammaste leidmise pidu sai vägev, poole kuningriigi vääriline. Rolligi sai kuuma rasvase noosi.

"Aitäh, mu poisid! Ja sina, Rolli..."

patsutas taat hellalt koera. "Mis oleksin ma ilma teieta teinud! Nüüd võin jälle elust, suvest ja lõkkevorstist täit mõnu tunda."

"Ja kui sa a i v a s t a m i s e mõnu tahad tunda, siis tee seda kuival maal," pani memm muheledes loole punkti.

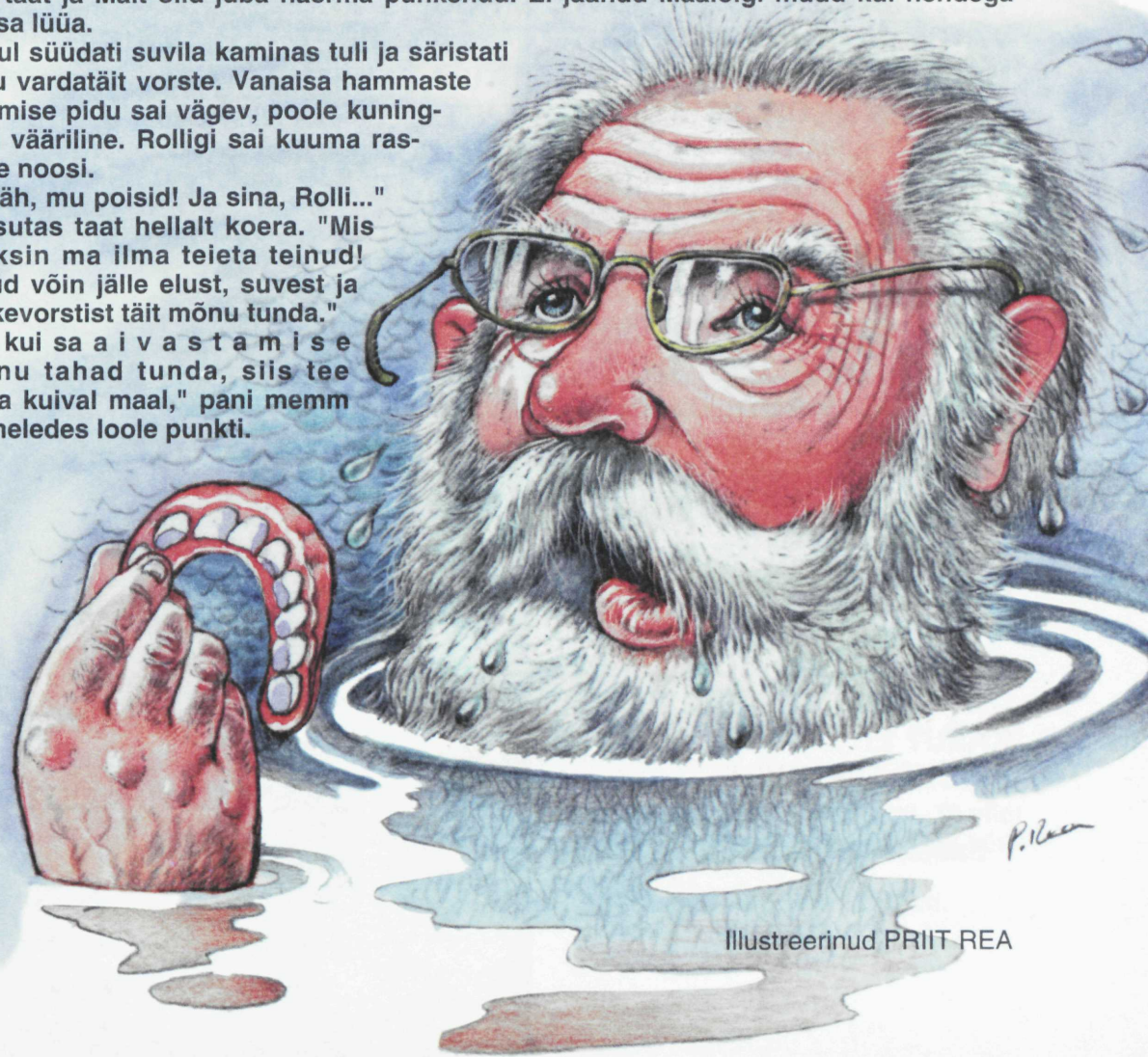

Illustreerinud PRIIT REA

## MUTT

**Ü**KSKORD KURTIS EESL AHVILE:

"KÜLL SEE ON PAHA LUGU, ET MUL EI OLE SARVI. OLEKS MUL SARVED, SAAKSIN IGASUGUSTE VÄGITÜKKIDEGA HAKKAMA!"

AHV OMAKORDA TUNNISTAS:

"KÜLL MINUL ON KOLE SORAKAS SABA. SEE TEEB MU NII INETUKS, NII INETUKS..."

MUTT KUULIS NENDE JUTU-AJAMIST PEALT JA ÜTLES:

"MIS TE HÄDALDATE JA LAIDATE ILMAASJATA KALLIST LOODUST. VAADAKE, MISSUGUSTEKS PIMEDATEKS TA MEID ON LOONUD, AGA MEIE EI KURDA SELLE PÄRAST PÕRMUGI. JA ÜLDSE, MIS ON SABADEST-SARVEDEST KASU? EI MIDAGI. SEGAVAD AINULT LIIKUMIST..."

Lastele jutustanud ANDRES JAAKSOO

Veeri  
vapzalt

## KÜÜNLA TAHT

**J**ÄME RASVANE KÜÜNLA TAHT PÕLES UHKELT JA UPSAKALT NING HAKKAS SIIS SÄRISEDES KIITLEMA:

"MINA, MINA PÕLEN HELEDAMALT KUI PÄIKE! HOOPIS HELEDAMALT JA HOOPIS KUUMEMINI!"

AGA NIIPEA KUI TUULEÕHK TUPPA TULI, KUSTUS TAHT JA TEMA KIIDUJUTT.

MAJARAHVAS PANI KÜÜNLA UUESTI

PÕLEMA JA PAHANDAS TAHIGA:

"PÕLE RAHULIKULT JA JÄTA OMA KIIDUJUTT, SEST SEE POLE IIALGI KELLELEGI KASU TOONUD. VAATA ISE: TÄHED TAEVAS SÄRAVAD KA HELEDASTI-HELEDASTI. ÜKSKI TUUL EI SUUDA NEID ÄRA KUSTUTADA, AGA NAD EI KIITLE SELLEGA SUGUGI..."

Lastele jutustanud ANDRES JAAKSOO

Illustreerinud TIINA REINSALU

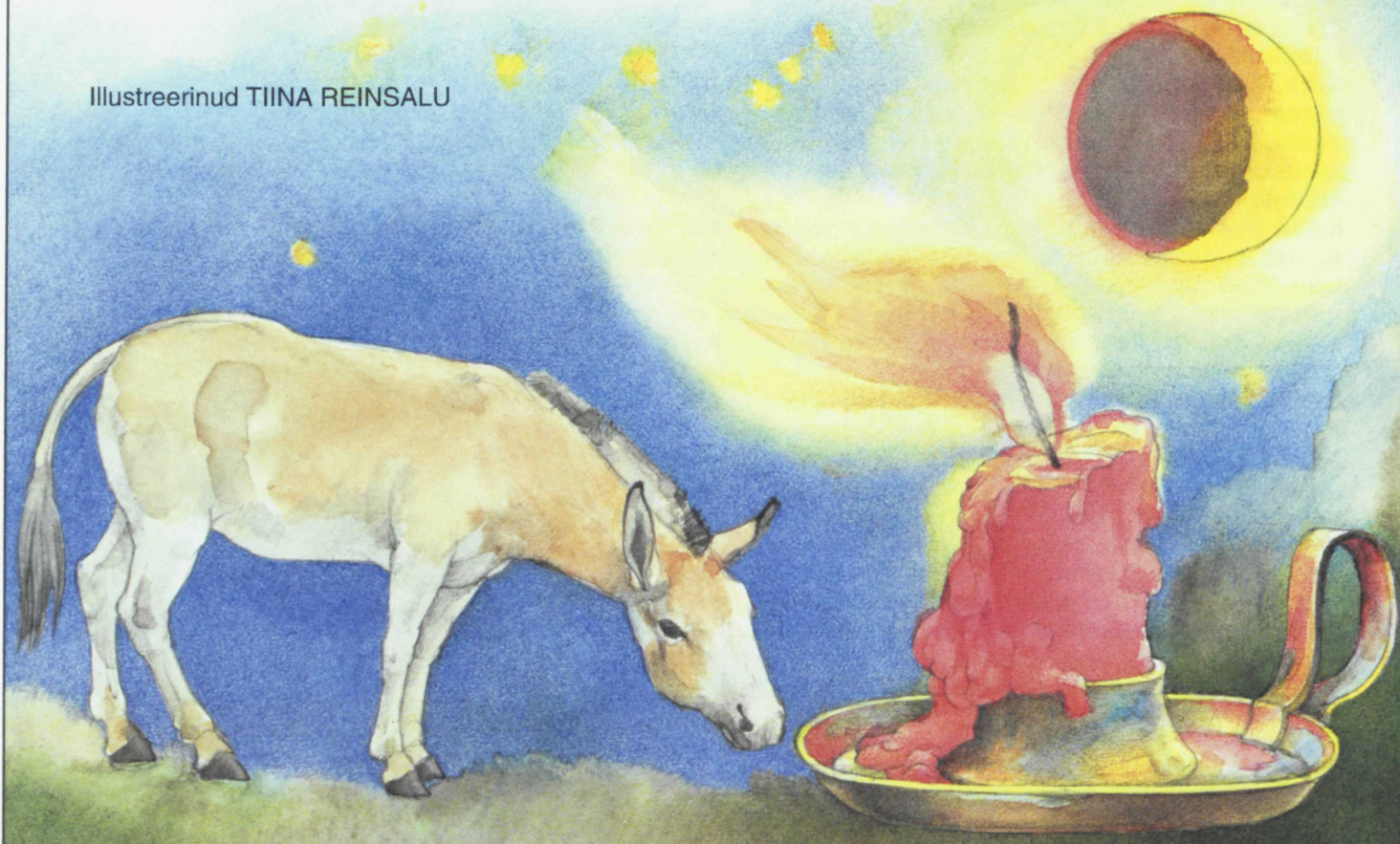



# Sinine postiauto saatustlik king

AINO PERVIK



**S**inine postiauto vedas posti laiali. Iga päev sai ta postkontorist raske koor-  
ma ajalehti, kirju ja väikesi pakikesi, mis tulid kõik täpselt aadressi järgi  
kohale toimetada. Autot juhtis postiljon. Postiljon pani ajalehed, ajakirjad  
ja kirjad õigestesse postkastidesse.

Viimasel ajal näris postiljoni südant raske mure. Talle pandi süüks, et ta ei vii  
posti korralikult kohale. Inimesed nõudsid postkontorist oma saamata jäänud  
kirju taga. Sõbrad, kes kirju saatsid, olid solvunud, et neile ei vastatud. Kirjad  
aga olid jäänud kohale tulemata. Ja kui kirja ei ole kätte saadud, siis ei tea ju  
keegi ka vastama hakata.

Postkontori juhataja ähvardas postiljoni töölt lahti lasta, kui ta oma tööd korra-  
likumalt ei tee.

Postiljon oli mõelnud läbi kõik, mis oleks võinud kirjadega juhtuda. Kuid midagi  
kahtlast talle silma ei torganud. Ta oli väga hoolikas postiljon, kes postikotte  
hetkekski lohakile ei jätnud.

Postiljon jõudis maja juurde, kuhu oli tellitud mitu ajalehte. Täna oli sinna ka  
ajakiri ja kaks kirja. Postiljon võttis posti ja viis aiavärava külge kinnitatud  
postkasti. Postikotti jäi kõige peale ilusate suurte Aafrika markidega kiri.  
Markidel olid peal värvilised liblikad. Kiri tuli viia natuke maad edasi kurja koera-  
ga majja.

Aga kui postiljon kurja koeraga maja ette jõudis, ei leidnud ta kirja enam kuskilt.  
Ometi oli see ju olnud just praegu siinsamas postikotis!

Juba oli koer aiaväravasse jooksnud ja haukus seal valvsalt ja valjusti.

Haukumine tegi postiljoni väga närviliseks. Ta tundis end suure süüdlasena.  
Ärevalt hakkas ta kirja otsima ja ajas kogemata kogu postikoti sisu autopõran-  
dale laiali. Postiljon läks päris paanikasse. Ta korjas põrandalt kirju ja toppis  
neid umbropsu postikotti tagasi. Üks kiri oli servapidi põrandakatte vahele kinni  
jäänud. Postiljon kartis, et kiri määrdub koledasti ära, ega hakanud seepärast  
kirja katte alt välja kiskuma. Ta tõstis hoopis põrandakatte üles.

Ja mida ta nägi!

Põrandakatte all oli vapustav margikogu! Kõik margid olid looduspiltidega: lin-  
nud, loomad, liblikad, lilled. Kõik ilusasti kilede vahel reas. Karud eraldi, pää-  
sukesed eraldi, tulbid ja kullerkupud eraldi. Ja põrandakatte all oli ka liblika-  
markidega kiri.

"Mida see peab tähendama?" küsis postiljon jahmunult.

Väga tasakesi vastas sinine postiauto:

"Ma olen kirklik margikoguja. Ma olen üleni oma kire võimuses. Ma ei suuda  
jääda ükskõikseks, kui postikotis on looduspildiga mark."

"Aga see on ju vargus!" ütles postiljon.

Sinine postiauto läks suurest häbist üleni punaseks, ja punaseks ta jäigi. Ta viidi  
tuletõrjesse üle. Talle pandi valjuhääldaja peale ja ta hakkas tänavatel ringi sõit-  
ma ja tuleohutusnõudeid kuulutama.

Kadunud kirju enam kätte ei saadud. Sinine postiauto oli need ära visanud.

# Mida peab margikoguja teadma



**V**äikesed haprad margid ei taha, et neid puudutatakse kätega. Niisked, rasvased või mustad sõrmed rikuvad marki. Töökas markidega vajad seega PINTSETTE ehk näpitsaid.

Kindlasti huvitab sind, mis on margile kirjutatud või mida kujutatud. Sageli seda palja silmaga ei näe. Siit tuleneb sinu teine abiline – LUUP. Aitab luubist, mis suurendab 4 korda.

Enamik marke on hammastatud. Hammastus on markidel erinev ja oleneb hammaste arvust. Et kontrollida margi hammastust vajad nn. HAMBAMÕÕTJAT. See on kartongist või plastist kaart, millele on kantud mustade punktidenähtude mitukümmend hammastuse suurust. Igal hammastusel on oma number (näiteks 14). See näitab hammaste arvu 2 sentimeetri kohta.

Kus marke hoida? Ikka albumis. Kõige mugavam on RIDAALBUM. Selle lehtedel on läbipaistvad tsellofaanist ribad. Nende vahele tulebki mark panna pintsettide abil.

Ja lõpuks – mida koguda? On tembeldamata ja tembeldatud margid. Esimesed on kallimad, sest neid tuleb osta. Teisi saab kirjadelt ja kaartidelt maha võtta. Esiteks lõika soovitud mark ümbrikult ära nii, et sellele jääb igast küljest umbes sentimeeter paberit. Nii ei riku sa hammastust. Seejärel aseta mark leigesse, mitte külma või kuuma vette. Nüüd tuleb oodata, kuni mark on eemaldunud. Siis pesta marki kraani all, et eemaldada selle tagaküljelt liim. Mark pane kuivama kahe valge paberilehe vahele ja kindlasti ööpäevaks pressi alla. Selleks sobib paks raamat.

Kõik on väga lihtne, kuid nõuab kannatust ja vilumust. Jõudu tööle!

## KIRJASÕBRAD

**Dagmar Trestip** 11 a  
Sooviksin saada 11 a kirjasõpra. Soovitan oleks pilt, mille võin tagastada.  
Huvid: "Terminaatori" kuulamine.  
Address: 46202 L-Virumaa, Väike-Maarja, Jaama 5-4.

**Siiri Sarapuu** 12 a  
Olen blondi peaga ja soovin kirjasõbraks 12-13 a ilusat poissi. Hobid: ujumine ja rannas käimine (suvel).  
Address: Rapla mk, Haimre s.jsk. Kasti 8-15.

**Anna-Maria Kiho** 9 a  
Mulle meeldivad Spice Girls ja Backstreet Boys. Armastan lugeda, tantsida ja ujuda. Ootan kirju 9-11 aastastelt tüdrukutelt.  
Address: 50 409 Tartu, Näituse 7-7.

**Liina Malva** 10 a  
Huvid: ratsutamine ja hobused, joonistamine, muusika, klaver.  
Address: 74202 Harjumaa, Jõelähtme s. jsk., Koogi küla.

**Maarja Järvekald** 11 a  
Huvid: ratsutamine, ujumine, kleepekatte kogumine.  
Address: 68606 Tõrva, Tartu mnt. 40-4

**Kristel Savet** 9 a  
Soovin kirjasõbraks tüdrukut. Huvid: nätsude pildid, kassid ja mudelautod.  
Address: 76609 Keila, Tähe 4.

**Anne Lanto** 13 a  
Kirjutage kõik poisid ja tüdrukud! Minu hobid: muusika kuulamine, kõigile kirjutamine.  
Address: 45201 L-Virumaa, Kadrina, Põllu 8

**Elvi Teterin** 9 a  
Soovin väga kirjasõbraks tüdrukuid.  
Address: 45201 L-Virumaa, Kadrina, Kalda 50.

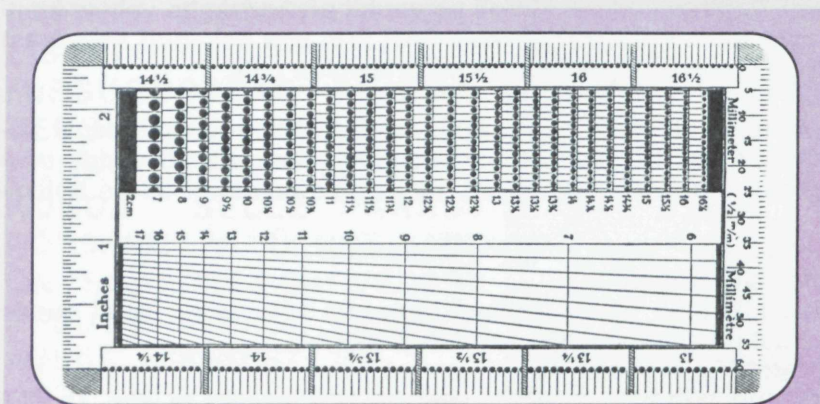

HAMBAMÕÕTJA

OSIP BENENSON



# Öökull Uhuu

Öökull Uhuu piilus koolisöök-  
lasse, vangutas pead ja hõikas:  
"Ohoo! Kuhu see kõlbab!"

Öökull Uhuu märkas, et lapsed  
ei joo piima ega söö musta  
leiba.

## MIKS PEAB PIIMA JOOMA?

**P**iim mõjub hästi mõistusele ja  
luudele. Aga kes meist ei tahaks



Joonistanud PIRET MILDEBERG



olla tark ja terve. Piimas on palju  
kaltsiumi, vitamiine, piima-  
suhkrut ja muud kasulikku.  
Kasvueas ja siis, kui vahetuvad  
hambad, on kaltsium hädavajalik.  
Kes piima ei joo, sellel tuleks  
neelata kaltsiumitablette.

## KAS PIIMA PEAB VASTU TAHTMIST JOOMA?

**E**i pea. Aga enne keeldumist  
mõttele, miks sa piima ei joo. Kas  
sa arvad, et see pole popp? Kui  
nii, siis mõttele piim endale popiks.  
**MIS ASENDAB PIIMA?**  
Muidugi piimatooted. Need on  
hapupiim, jogurt, keefir, kohu-  
piim, kodujuust, juust. Ka jäätis-  
es on piima. Milline suur valik!  
Siit leiab igaüks selle, mis just  
talle meeldib. Üks armastab süüa

kuumi kartuleid kohupiimaga,  
teine keefirikastmega.

Nüüd UUDIS: mõnedes maakon-  
dades saavad kõik koolilapsed  
alates jaanuarist tasuta KLAASI  
PIIMA.

## MIKS PEAB LEIBA AUSTAMA?

**P**aljudel rahvastel on leib põhi-  
toiduks. Juba meie esivanemad  
austasid leiba. Oli aeg, mil leiba  
lõikas söögiks vaid pereisa, ja  
täpselt niipalju, kui vajati. Kui  
aga leivatükike maha kukkus,  
tõsteti see üles ja suudeldi seda.



Austust leiva vastu näitab ka  
soov **JÄTKU LEIBA!** Ilus soov.  
Kui ikka leiba jätkub, siis pole  
köht tühi.

## MILLEST LEIBA TEHAKSE?

**S**eda teab vist küll igaüks.  
Rukkileiba tehakse rukkijahust,

saiu-sepikuid nisujahust. Leiba  
tehakse ka erinevate jahude  
segust. Leivasorte on tänapäeval  
palju. Pea igal leivapakil on kir-  
jas, mida see leib sisaldab.  
Täisteraleivas on ohtrasti leo-  
tatud ja aurutatud viljateri.



## KAS SÜÜA LEIBA VÕI SAIA?

**S**aia mugivad vist küll kõik  
lapsed. Kahjuks leiba, seda  
musta rukkileiba süüakse  
tänapäeval vähe. Rukkileivas on  
palju kasulikke aineid, mida  
vajame. Kui õige prooviks igal  
toidukorral süüa just musta  
leiba! Tüdrukud pidavat kartma,  
et see teeb paksuks. Ei tee.  
Paksuks teeb pigem see, mida  
leiva peale paneme – rohke või,  
rasvased vorstid. Must leib  
annab jõudu ja hoiab meie ter-  
vist.

Jätku leiba!

# Euroopa Liit...

Eesti tahab astuda Euroopa Liitu – Euroopa riikide ühendusse. Üheskoos on kergem lahendada kaupade tootmise, müümise ja transpordiga seotud keerukusi. Ja ka muid probleeme ning muresid. Osa meie inimestest on sellesse liitu astumise poolt, osa vastu. Juulis ja augustis tutvustati Euroopa Liitu maarahvale. Käidi Järva-Jaanis pritsimeeste päevadel, Kauksi ranna ja Sooru Karsummi veepidudel ja Tabivere vallas. Külal oldi ka Hiiumaal, Saaremaal, Antslas Hauka laadal ja Hanijas.

Kõikjal võtsid lapsed osa joonistusvõistlusest "Euroopa". Paljudele lastele algab Euroopa oma kodust, kodupaigast. Ja nii see peabki olema. Väikesed hiidlased joonistasid meelsasti merd, Lõuna-Eesti lapsed kauneid kuppelmägesid.

Nüüd aga uuri joonistusi ja püüa arvata, mida nende autorid öelda tahavad.



# BIPLAAN

Biplaan on topelttiibadega lennuk. Sellisega võis sõita juba sinu vanaisa, sest neid valmistati 50 aastat tagasi.

Lõika lennuki osad sobivalt poolt välja. Sabaosad (A,B), rattad (C,D) ja alumine tiib (E) murra pooleks ja liimi topelt kokku. Sabaosadesse tee sisselõiked ja ühenda need omavahel. Suurem tiib (F) murra õrnalt pooleks, ülemise poole äärne riba murra sissepoole ja liimi see alumise poole külge. Liimi kere kokku nina poolt ümaraks,

saba poolt lapikuks. Ära unusta lapiku sabaotsa vahele liimida saba ja väikest ratast (vt joonist). Ninaks liimi silinder (G,H), millele kinnita nõõpnõelaga propeller. Liimi väike tiib lennuki kere kõhu alla ja suur tiib kere peale. Nüüd vajad kahte 3 cm pikkust tikku, mille otsad on teritatud. Torka need läbi tiibades olevate punktide. Alumisest tiivast läheb tikk läbi, ülemise juures torka see ainult alumisest tiivapoolt läbi. Tikuotsad võid enne liimi sisse pista. Suured rattad (D) liimi alumise tiiva alla ja kinnita omavahel toega (I).

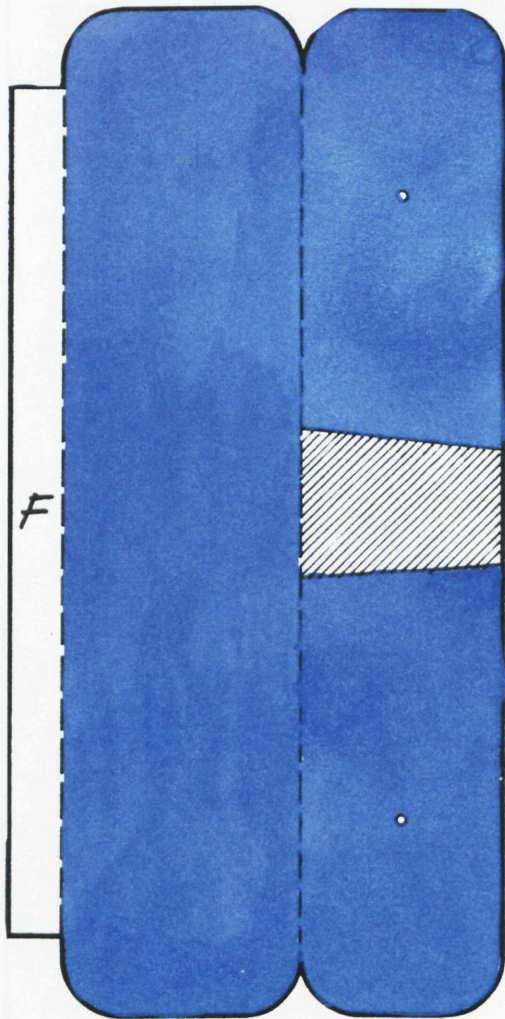
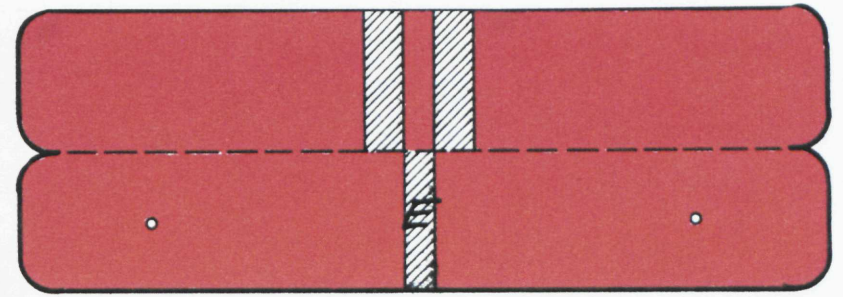

Joonistanud HELI VEIGEL

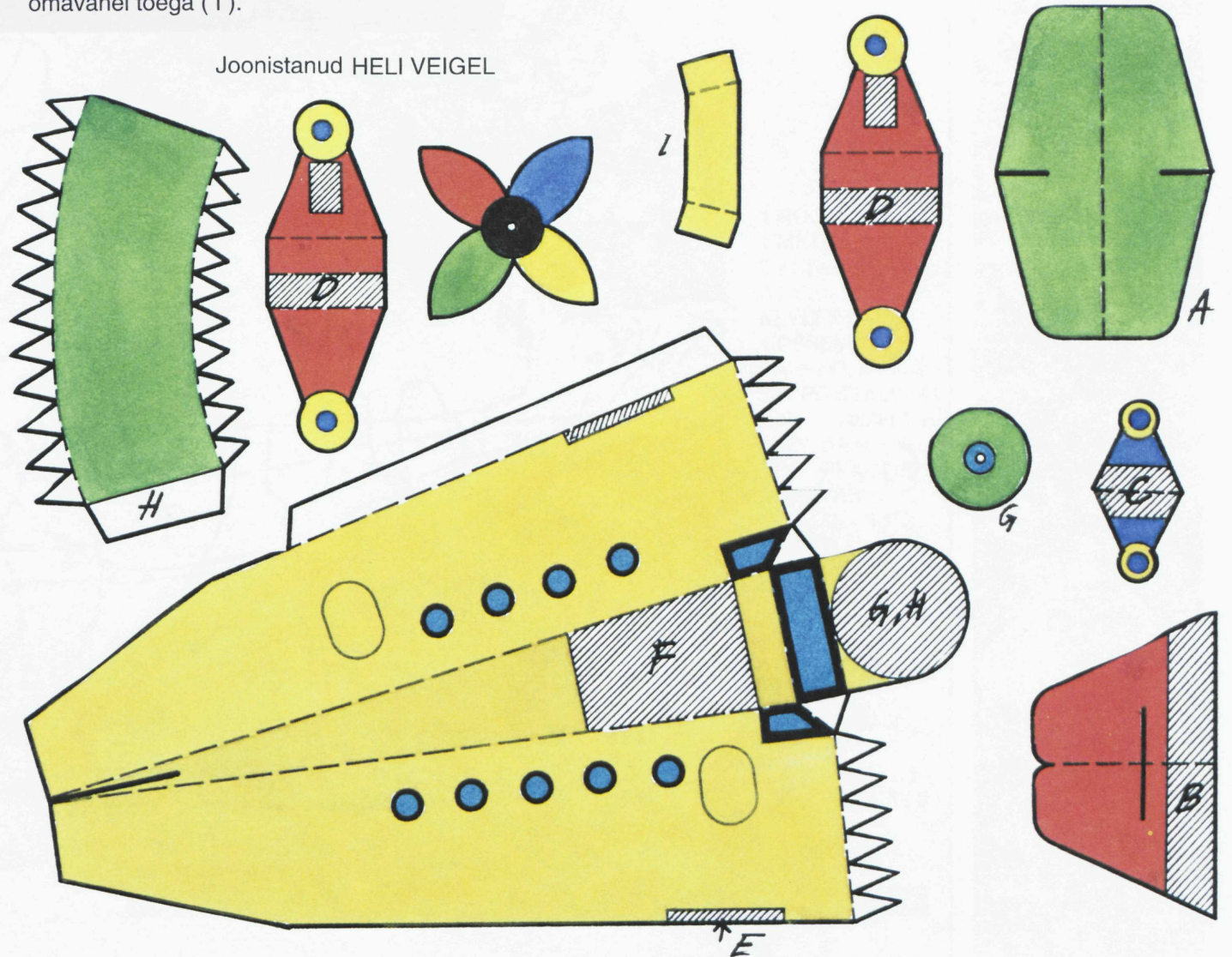

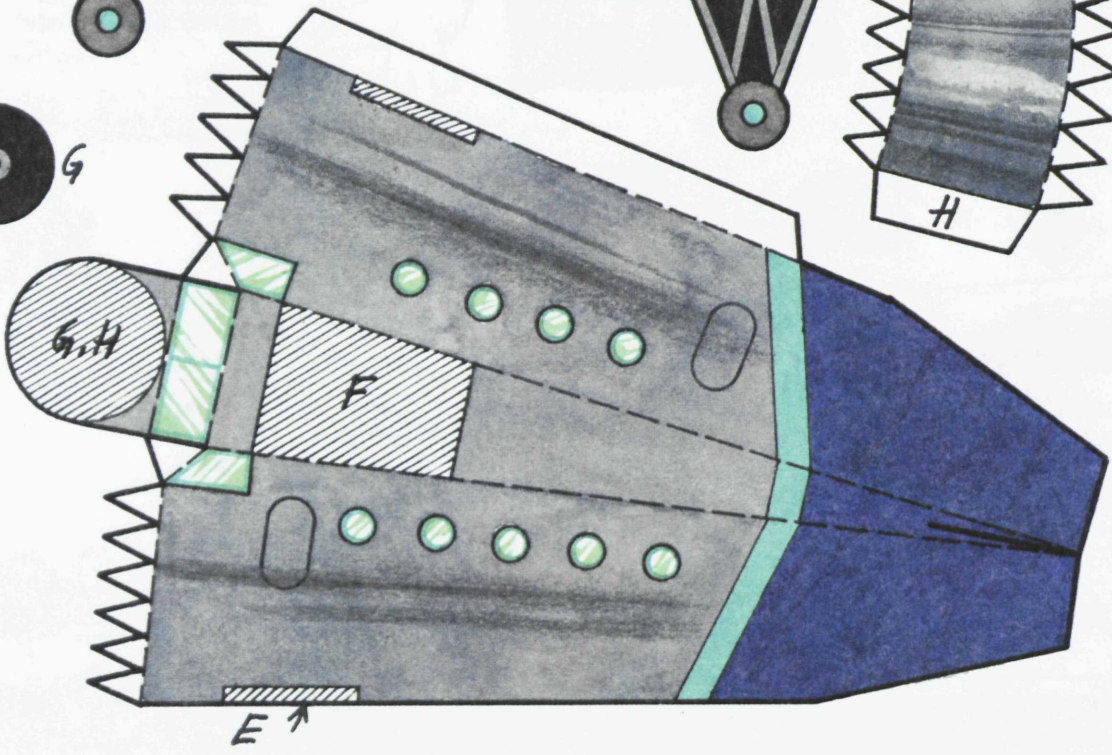
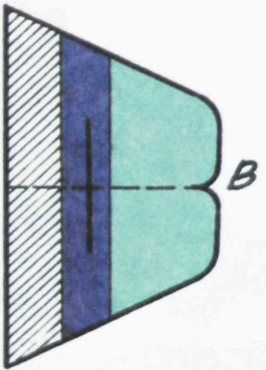
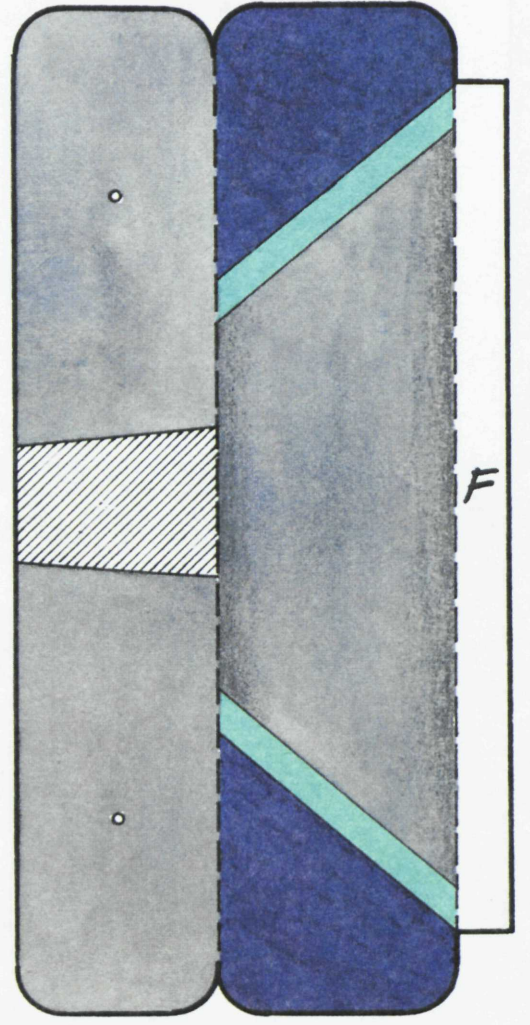
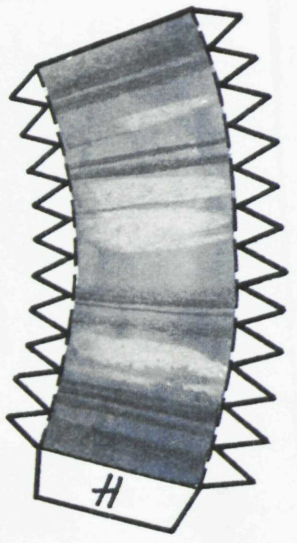
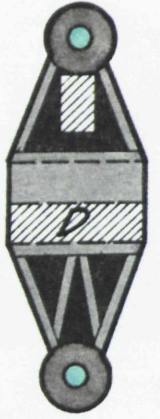
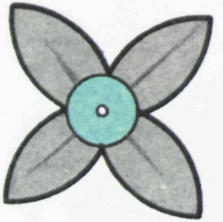
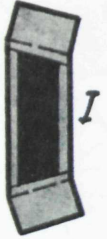
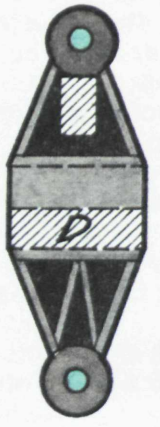
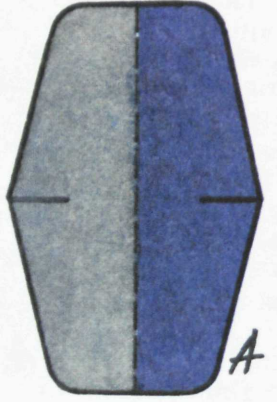
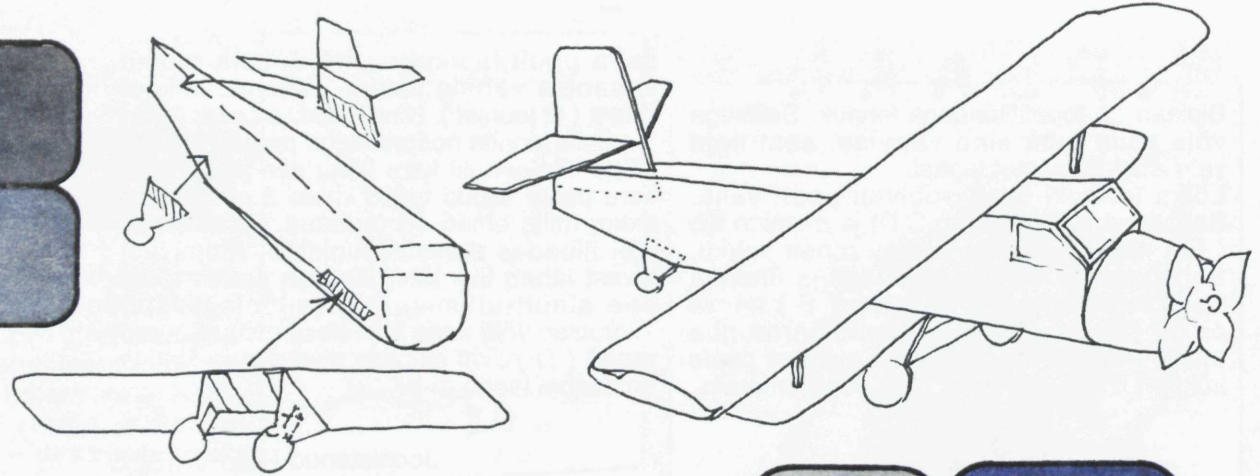
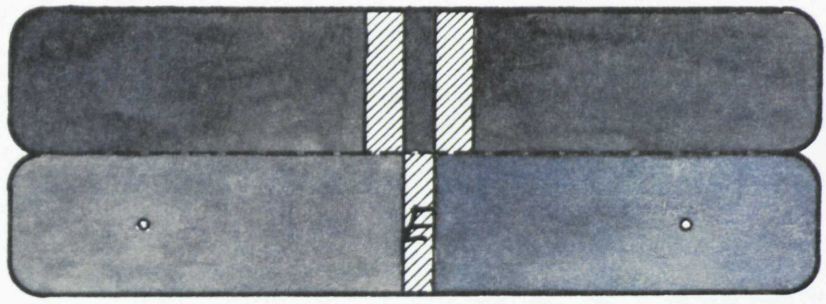

# NAHKHIIR

A - ESINEMISKOHT  
B - SUUR TURG  
C - NÄITAB VALGUST

D - PAIK  
F - MEHE NIMI  
G - MÕISTUS

**Heledatest ruutudest saad teada lendava hiire kuulsa sugulase nime**

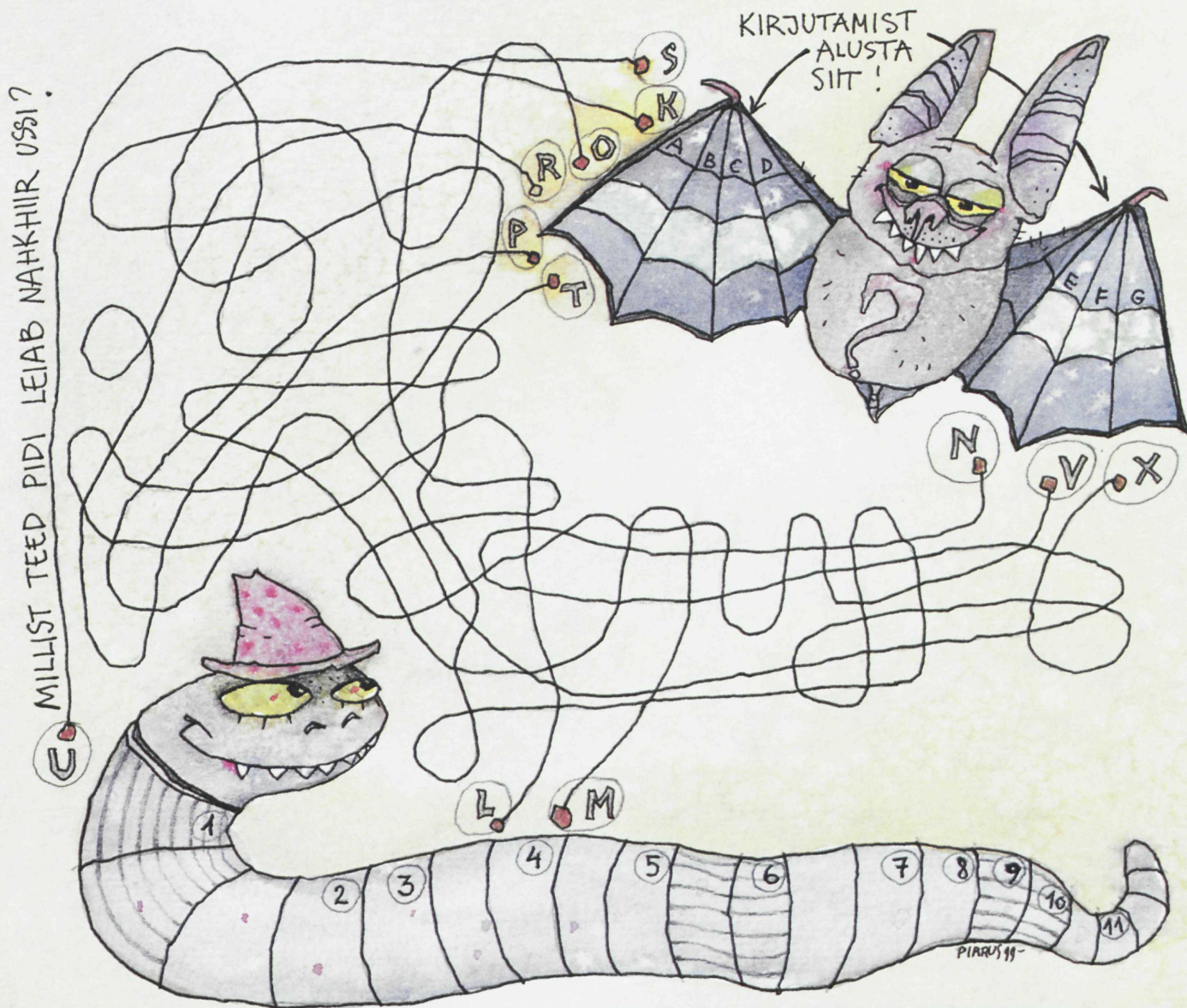

KIRJUTAMIST  
ALUSTA  
SIIT!

## USS

- 1 ROOMAJA ( 7 )
- 1 METALL ( 4 )
- 2 KÜSISÕNA ( 3 )
- 3 MEID - INGL. KEELES ( 2 )
- 4 PESEMIS-VAHEND, MIS LÄHEB SILMA ( 4 )
- 5 NEIU NIMI ( 3 )
- 6 ON DAAMIDEL NINA PEAL ( 6 )
- 6 KASVAB METSAS ( 3 )
- 7 EESTI NUKUTEATRI NÄITLEJA ( 4 )
- 8 SAKSA KEELE EESSÕNA ( 3 )
- 9 ERAKORRALINE ( 3 )
- 9 NOORMEHE NIMI ( 4 )
- 10 JÕUKAS ( 5 )
- 11 KÜSISÕNA ( 3 )
- 11HIIRE-KUNINGAS ( 4 )

Joonistanud PIRET MILDEBERG

**Triibulistest ruutudest saad teada, milline peab öösiti ringliikuja olema**

PERIOODIKA AS  
Lasteajakiri  
**TÄHEKE**

Asutatud jaanuaris 1960  
ilmub kord kuus



Toimetuse address:  
Pärnu mnt 67a  
10134 Tallinn



Peatoimetaja  
ELJU SILD  
tel 6 463 698  
Vanemtoimetaja  
JAAN RANNAP  
tel 6 463 697  
Kunstiline toimetaja  
PRIIT REA  
tel 6 463 697

Printall  
Tatari 64  
10134 Tallinn



ESIKAANE  
JONISTAS  
HENNO  
KÄO

# SINU HELKUP



Illustreerinud PIRET MILDEBERG

**V**õib-olla esialgu tundun sulle tavalise plasti- või klaasitükina. Nii see pole. Olen tehtud valguskiiri peegeldavast materjalist. Minu töö käib nii: minule langevad autotulede valguskiired ja mina peegeldan need auto suunas tagasi. Nii olen autojuhile nähtav.

**Kui kaugelt olen nähtav?**

Pimedal ajal auto lähitulede valguses teatan autojuhile juba 150 meetri kauguselt, et siin kõnnib jalakäija. Maanteel sõidavad autod tavaliselt kaugtuledega. Nüüd näeb autojuht mind juba 300 meetri kauguselt.

**Kuhu mind riputada, et ma oleksin kõige paremini nähtav?**  
Riiete sõidutee-poolsele varrukale või tasku kõrvale. Nüüd märkab minu helmikist nii eest kui tagant tuleva sõiduki juht.

**Millal pead mind kandma?**

Alati pimedal ajal. Siis ka, kui ilm on udune ja sombune, teed valgustamata. Selliseid tänavaid, kus pole valgust ja puudub kõnnitee on ka linnas. Kanna mind ka valgustatud tänaval. Neil tänavail on sageli nii palju tulesid, et minuta jalakäijat sõidukijuht lihtsalt ei märka. Mind kanda on meeldiv kohustus, pealegi olen ju ilus. Teen su nähtavaks ja me jõuame tervena koju.



MAANTEEMET  
LIIKLUSOHUTUS



PIRKUS W. 99