

sügis

1994

HIND 6.50

Lo

HEA LAPS

nink tema söbrad ja sugulased

GALERII

JÄRJEJUTT

ARVUTILUGU

OHMUSSON

VILSANDI
LINNURIIK

AUTOKAARDID

LASTE TÖID

TOVE JANSSONI
SÜNNIPÄEV

NUPUTAMIST

LUIGED

LAPSED TUBASED — MÄNGUASJAD HUBASED

"ALNA" hulgi- ja jaemüük Laki 16, tuba 313 tel. 59 71 61 fax 59 71 62 9.00-17.00

Koolipoisi elu Saksamaal

Olen 12-aastane eesti poiss. Läksin kahe aasta eest koos emaga Saksamaale õppima. Emal leidis endale seal hea töökoha ja sellepärast olengi seal ja käin koolis. Käisin Eestis 4 aastat Tallinna Reaalkoolis. Kui Saksamaale jõudsin, ei osanud ma mitte sõnagi saksa keelt ja sellepärast käisin kõigepealt välismaalaste koolis, kus keelt õppisin. Mu klassis olid hiinlased, jagostaavlased, venelased ja paljud teised. Kui aasta läbisai, siis sain sisse Bismarck-Gümnaasiumi Karlsruhes. Mu klassis on 13 poissi ja 13 tüdrukut. Mina ja veel kaks õpilast oleme välismaalased, aga ülejäänud on sakslased. Gümnaasiumis olen käinud nüüd ühe aasta ja mu tunnistus oli hea. Tunnistuse saame me ainult kaks korda aastas: detsembris ja jaanuaris. Kooliaasta on Saksamaal pikem. Kool algab augusti keskelt ja lõpeb juuli algul. Saksamaal on hinnete süsteem teisimoodi kui siin. Kui ma Saksamaal "1" sain, pidi ema rõõmustama, aga kui ma "6" sain, oli emal kurb meel. Eestimaal on kõik teistpidi. Mind ajas see algul segadusse, aga nüüd olen sellega harjunud.

Aineid on ma 8, muuhulgas usuõpetus, mida Eestis veel ei ole. Mulle meeldib see õpetaja väga ja eriti ta nimi, mis eesti keelde tõlgituna tähendab "Taevake". Õpetajad on põhiliselt mehed, kes nalja teevad, aga samas ka jälle ranged on, sest piir peab ja olema. Koolis õpin ladina keelt, mis üsnagi tore on. Joonistamist annab aga üks naine, kes väga närviline on. Matemaatika õpetaja on mees ja minu lemmikõpetaja. Muidu on mul veel bioloogia, maateadus, saksa keel, muusika ja sport. Vaheaegadega on nii, et kui kalendrisse vaadata, siis on peaaegu iga teine nädal mõni päev vaba. Mu ema imestab kogu aeg, miks ma jälle kodus istun. Mulle endale tundub see juba ka imelikuna, see kogu aeg kodus istumine. Aga selle eest on mul suvevaheaeg väga lühike ja see on ka jälle tore.

Ümal vabal ajal käin ma skaudikoondustel. Meie saame kord nädalas kokku. Me mängime palli, laulame ja õpime skauditarkusi. Igal vaheajal on meil umbes nädalane väljasõit, kus me rändame ja õhtul telgi üles lööme. Meie telk on neljale inimesele mõeldud ja keskel saab lõket teha.

Lisaks skaudis käimisel õpin ma veel klaverit. Õpin klaverit nüüd kaks ja pool aastat. Harjutada ma eriti ei viitsi, aga pean, sest muidu pole selle mängimisel mõtet.

Soovin kõigile Eestimaa koolipoistele ja tüdrukutele head kooliaastat!

Jaak Ojari

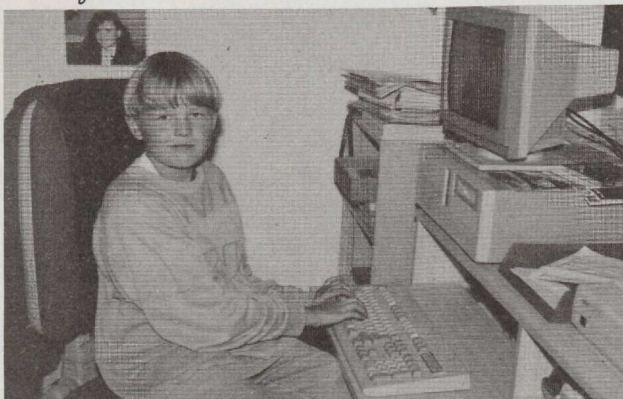

Pildil Jaak Ojari

LAPSURI
KIRJANURK



Lapsed, kes ei usu, et jõuluvana on olemas, kirjutage aadressil:

Santa Claus Land
Arctic Circle
96930 Napapiiri
FINLAND

Tere!

Minu nimi on Nele ning ma olen üheteistkümne aastane. Loein hoolega teie ajakirja, eriti meeldivad mulle laste enda tehtud lood. Üks väga huvitav asi teie ajakirjas on LIMERIKUDE leht. Kuna mulle meeldib huletada, otsustasin ka mõne limeriku välja mõelda. Käijutes ei tulnud need väga hästi välja.

Kõike head soovides

Nele

P.S. Tervitage lapsurit ka!

Vastuseks Nelele ja teadmiseks paljudele teistele poistele-tüdrukutele!

Kulla Nele, Sinu limerikud on päris toredad ja arvatavasti ilmuvad need järgmises "Heas Lapses". Aga küll on kurb, et ma ei tea su perekonnanime ega elukohta, koolist rääkimata. Kui soovite, et teie perekonnanimed jääksid meie omavaheliseks saladuseks, siis nii ka teeme, samuti võite päris-nime asemel kasutada VARJUNIME ehk PSEUDONÜÜMI, aga kirjale vastamiseks on vaja teada nii nime kui aadressi.

Ja veel: ärge pange pahaks, kui teie kaastööd avaldatakse alles tüki aja pärast: peame ajakirja trükikotta andma 2 kuud enne ilmumist.

Vaatamata "HL" nr. 2 ristsõnade nummerdamatusele leidsid tublisid lahendajaid. Auhinnad said seekord ELARI HAUGAS ja KADRI VARIK Tallinnast.

"HL" nr. 4 ristsõnadest leidsid lause "Jah, nad kasvavad suureks ja hakkavad mannekeenideks" kõige nobedamini RAILI TÄHIS Puurmanist ja MAREK REI Jürist.

lapsur Nessuke

ALLEAA

Seekord käis lapsur külas kunstnik Siima Škopil. Võib-olla on sullegi tuttavad paljud raamatud, mille kujundajaks oli Siima Škop: D. Normeti "Une-Mati rannakülas", M. M. Dodge'i "Hõbeuisud", A. Tšehhovi "Kaštanka"... Ja kui su ema on oma lapsepõlveraamatuid hästi hoidnud, siis küllap oled imetlenud S. Škopi imeilusaid muinasjututüdrukuid — Lumivalgekest ja Pöial-Liisit.

Lapsur astus kunstniku juurde sisse parajasti sel hetkel, kui suur kollane kass volksas aknalauale ja näitas pahaselt rusikat teispool klaasi patseerivale kakakale.

See kajakas paistab end siin tundvat nagu kodus?

Seda küll, ilmselt elab ta kusagil siin Vabaduse platsil: iga päev käib ta aknalauale poseerimas. Kajaka nimi on, muide, Vambola, ja kui vaja, siis võin temast mälu järgi iga hetk pildi teha. Viimasel ajal joonistan loomi-linde hea meelega. Lapsena joonistasin rohkem inimesi: mu koolivihikutes oli vist rohkem nõidu ja printsesse kui harjutusi...

Kas lapsena unistasid kunstnikuks saamisest?

Oh ei — tahtsin saada näitlejaks — filmitäheks... Lõikasin moeajakirjadest välja peente daamide pilte — pabernukud olidki mu põhilised mänguasjad. Hiljem hakkasin neid ise joonistama. Vanem õde, kes tegi käsitööd, oli mulle ema eest — emal oli väga palju tööd ja vähe aega. Õde jutustaski mulle esimesed muinasjutud Pöial-Liisist ja Lumivalgekesest, ja nendes lugudes ma siis elasin. Kui 1938. aastal kooli lõpetasin, siis arvas kogu pere, et minust saab õmbleja — sedagi tööd ma oskasin. Kuid läksin hoopiski juuksuriametit õppima — kerge see polnud, sest algul peeti mind rohkem jooksupoisiks. Aga lõpuks leidsin oma õige ala — kunstnikuameti.

Kas raamatut illustreerides on sul selle tegelased silme ees?

Uurin alati väga põhjalikult ajastut ja maad, millest raamat jutustab, ja teen palju visandeid. Kui kujundasin Majakovski värsiraamatut "Kelleks saada?" käisin lasteaedades lapsi joonistamas. Ka oma ja sõprade lapsi joonistasin pidevalt. Mul on kaks last ja kuus lapselast... Neid raamatuid, mida olen kujundanud, pole ma kunagi kokku lugenud. Aga palju tööd olen teinud kõigi käsikirjadega — eriti raske on minu meelest illustreerida kooliõpikuid: lugemikus on palju erinevaid lugusid, aga üldmulje peab kujunema ühtlaseks.

Tammsaare "Tähtsat päeva" illustreerides käisin kunstnik A. Viidalepa talus — olen ju linnalaps ja taluelusse sisse elamine ei läinud kergelt. "Hõbeuiske" kujundades uurisin kaua Amsterdami vaateid — Hollandis pole maju käinud. Fantaseerisin valmis "oma Amsterdami" — kitsad majad, sillad, kanalid... Tuttavad, kes seal on viibinud, ütlesid: kõik on õige!

Aga oma Lumivalgekese leidsin trammist. Olin tükk aega mõelnud tüdrukule, kes on valge nagu lumi, punane nagu veri ja must nagu eebenipuu — ja äkki nägin teda oma ema ja tädi seltsis turule minemas! Jälitasin neid veidi aega, siis võtsin südame rindu ja küsisin, kas tütarlaps oleks nõus mulle poseerima. Kuid tema elas hoopis Tartus ja pidi järgmisel päeval koju sõitma. Tuttav piltnik tegi siis tüdrukust fotod, kuid hiljem tuli neiu mulle siiski ka poseerima. Lumivalgekese nimi oli Nieves Redi, ja ta käis Vanemuise teatri balletistuudios, hiljem sai temast näitleja.

Aga nõiamoori jaoks polnud prototüüpi vaja?

Oh ei, olen neid maalinud ju lapsest saati! Muide, kunagi saatsid Viljandi koolilapsed mulle omatehtud raamatuid, ja paljude viienda-kuuenda klassi tüdrukute raamatud jutustasid nõidadest — mina joonistasin väikesest peast just samasuguseid pilte.

Kas joonistad ka Heale Lapsele tulevikus mõne nõia?

Hea meelega! Teen seda õige peatselt — kui ainult lugejad kartma ei hakka!



Siima Škop (paremal) koos naabripoisiga 1923. a.

VILSANDI LINNURIIK



Kui palju on maailmas elusolendeid ja kui vastumeelselt tunnustab inimene nende õigusi! Räägitakse aina o m a õigustest, sõna "kohustused" näib aga inimestel olevat sootuks ununenud. Sellele mõtlevad vähesed, et elamise õigus siin maakeral on ju ometi kõigil. Nii et kui Vilsandi tuletorni kunagine ülem Artur Toom selle sajandi algusaastatel hakkas oma kodusaarel linde kaitsma, siis ei tulnud seal keegi mõtlele, et ta seda lindude pärast teeb. Arvati hoopis, et Toom tahab kõik linnumunad, mida külarahval enam korjata ei lubatud, endale hoida. Ennemalt



VEREV KUREREHA

RISTPART

nimelt käidi kevadel linnusaartel pesadest mune korjamas ja see oli niisama loomulik kui metsa seenele minek. Seega on Vilsandi saare ja nimega seotud looduskaitselise mõtlemisviisi tegelik algus Eestis, sest seal sündis 1910. aastal meie

esimene looduskaitseala. See oli ka esimene looduskaitseala tervel tsaari-Venemaal, kuhu Eesti tollal kuulus. Hiljem said väikesed Vaika saared tuntuks Vilsandi linnuriigi nime all ja see nimi on käibel tänaseni, olenemata sellest, kuidas on muutunud kaitseala ametlik nimetus. Alustan meie pisiretke Vilsandile ajalooa sellepärast, et siis saab veidi selgemaks Vilsandi Rahvusparki tähendus Eestile kui tervikule, sest kultuur ei ole üksnes laulupeod, teatrid, raamatukogud, kirikud ja koolisüsteem, vaid kõigepealt need nähtamatud ühendusiidid, mis seovad inimest loodusega just nii ja mitte teisti. Rahvas, kes kohtleb räpakalt oma maa loodust, ei ole kultuurrahvas, käigu ta laulupidudel ja kirikus kuipalju tahes.

Seda, et Vilsandi saar ja kõik need tillukesed saarekesed, karid ja



BALTI SÕRMKÄPP





VALGPÕSK-LAGLED



MERIKAJAKAD



ISATUTKAS

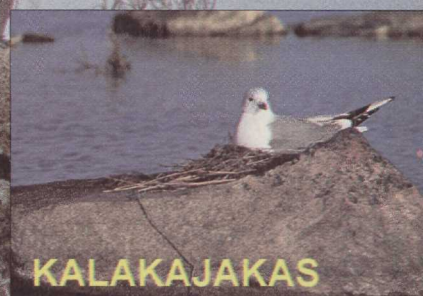

KALAKAJAKAS

HAHAD



rahud ümberkaudu asuvad Saaremaa lääneranniku vetes, on vist kõigile teada. Inimeste elupaigana on Vilsandi oma tähtsuse minetanud, sest praegusel ajal ei ela siin püsivalt enam paarikümmet inimestki. Ei lasta siin enam laevu vette, ei kasva kapteneid maailmamerele, aga loodust sõjad ja sotsialism nõnda ei laastanud. Linnud ei põgene Rootsi, kadastikke või kaljusid ei saa Siberisse küüditada. Nüüdisajal pesitseb rahvuspargi meresaares umbes 7000–8000 paari linde enam kui sajast liigist, enamikus muidugi merelinnud. Talvitujate ja läbirändajatega koos saab linnuliike ligi kaks ja pool sada, ja see on juba väikese Eesti kohta suur rikkus, mida käiakse imetlemas teistestki maadest. Loodusrikkused ei ole ainult põlevkivi maas sees ja aastatuhande jooksul rabadesse ladestunud turvas, ka elu kidural kaljupinnal võib olla — omamoodi kuld rahvusliku kultuuri pangas.

Niisuguseid kaljusaari nagu Vilsandi ei leidu kusagil mujal Eestis. Nad on ürgvanad, tekkinud 400 miljoni aasta

eest soojas meres elanud sammalloomadest, lubivetikatest ja korallidest. Need dolomiidipangad on nii kõvad, et isegi kõikepurustav mandrijää neid oma liikumisel oluliselt lõhkuda ei suutnud. Vilsandi ja Vaika saarte kaljudes on nüüdki näha mitmesuguste mereloomade kivistisi, need jäävad koos kaljudega. Inimese meel on muutlik, aga looduses edeneb kõik omasoodu, kui ainult rahu saaks. Vilsandi linnuriigis on seda rahu vahest veidike enam kui nii mõnelgi pool mujal Maarjamaal.



VEIDER LUGU PEREKONNAS

Meie peres on kaks last — 10-aastane Mart ja 13-aastane Karin (see olen mina ise) ning loomulikult isa ja ema. Muidu on meie peres kõik TIP-TOP, kuid ükskord läks asi päris hulluks. Algas kõik sellest, et kolmapäeva õhtul ei tulnud isa koju. Meie ikka muretsesime, et järsku on mõni õnnetus juhtunud. Mart mõtles isegi politseisse helistada, aga ema keelas selle ära. Kuid ega emagi rahulik olnud. Veidi peale kahteist isa lõpuks ikka tuli. Meie Mardiga jooksime rõõmsalt talle vastu — kivilanges südameelt! Kuid isa oli vihane ja pahandas, et me nii hilja üleval oleme (ma olen, muide, pidevalt “nii hilja” üleval). Ka muid põhjusi leidis ta, et meiega kurjustada. Heast isast polnud enam jälgegi. Kui juba voodis olime, kuulsime, kuidas ema ja isa omavahel köögis rääkima hakkasid. Algul oli jutt vaiksem, siis läks valjemaks. Lõpuks karjusid nad teineteise peale. See kõlas umbes nii: Sina oled selles süüdi! — Miks mina? Ise sa tahtsid seda ja vaata nüüd! —

Ei tahtnud neid segama minna, kuid süda valutas koledal kombel meil mõlemal.

Järgmisel hommikul, kui hakkasime Mardiga kooli minema, märkasin järsku, et isa polnud veel tööle läinud.

Ema

KAISA KANGRO (4-aastane)
"Minu emme, issi, Karin ja mina"

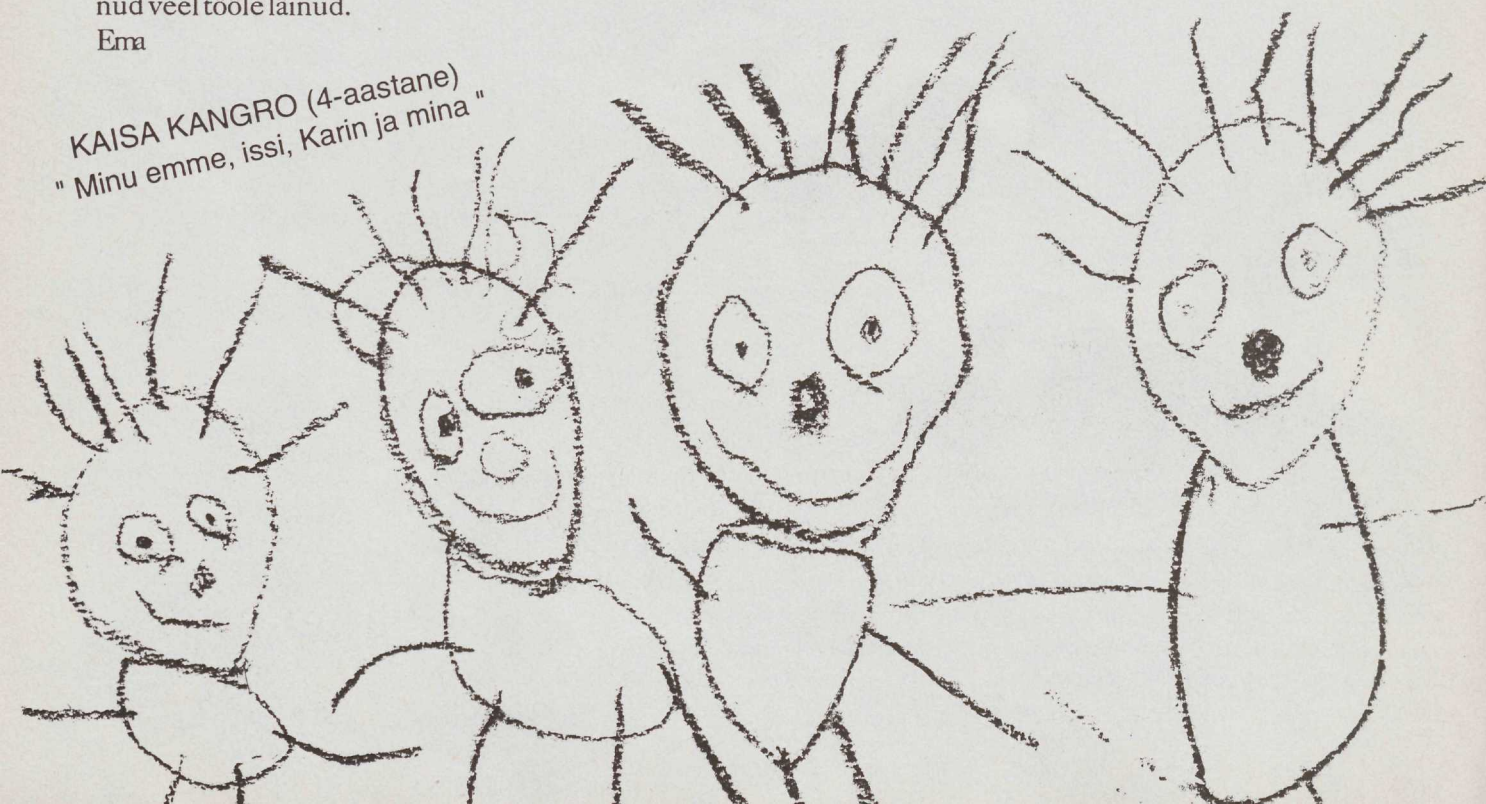

läks, aga isa polnud läinud! Mul tärkas kahtlus, et võib-olla on ta töölt lahti lastud ja sellepärast ta õhtul nii vihane oligi. Aga aeg läks ja kooli ei tahtnud ka hilineda. Tundide ajalgi mõtlesin kurvalt, et mis nüüd edasi saab. Koolist koju tulles leidsin ema köögist nutmas. Aimasin kohe, milles põhjus, ega hakanud midagi pärima.

Õhtusöögilauda ilmus ka isa, kes oli kogu päeva oma toas konutanud. Ta vist tahtis näidata, et kõik on kõige paremas korras. Aga kui ta nägi minu ja Mardi umbusklikke nägusid ning ema nutetud silmi, nohises ta vaid ning sõi kiirustades oma toidu lõpuni. Seejärel kadus isa oma töötuppa ja rohkem polnud selle päeval temast kuulda kippu ega kõppu.

Reede hommikul märkasime, et ka ema polnud tööle läinud — ta magas. Ma ei hakanud teda segama, aga südame ajas täis küll. Meie ei tea midagi, aga nemad muudkui põõnavad ega räägi ka sõnakestki!

Ees seisis nädalavahetus ja me pidime vanemale ja vanaisale Murastesse külla sõitma.

Me Mardiga tegime selleks juba ettevalmistusi, aga emale ja isale ei meeldinud see vist sugugi. (Muide, nad polnud pärast kolmepäeva õhtut ühtegi sõna omavahel rääkinud. Võib-olla ehk sel ajal, kui me koolis olime?) Kui me siis ikkagi küllaminekust emale rääkisime, arvas ta, et võib ühe korra vahele ka jätta. Kogu see lugu tegi päris pahaseks, tahtsin lõpuks teada saada, mis siis ikkagi lahti on. Ema ainult vaatas kõrvale ja ütles vaikselt, et küsigu ma siis isa käest.

Mart, kes ei tahtnud vist rohkem sekeldusi; andis mulle märku, et ma ära tuleksin. Tulingi tulema, enne veel ütlesin emale, et kui tema ei taha maale sõita, siis me läheme Mardiga üksi, ja lõin ukse kinni. No see nüüd veel puudus, et me kõik omavahel tülli läheksime! Kuid just siis tärkas mul väike kahtlus. Miks ei taha ema maale sõita? Võib-olla peitub tüli põhjus seal, võib-olla on neil vanaema ja vanaisaga suhted sassis. Igatahes mina otsustasin laupäeval Murastesse sõita.

Öösel ei tulnud kuidagi Imestasin tõesti, kuidas homseid sõidu-asju, kui kuulsin toaukse häält. See oli magamistoa uks, mis sellist piuksuvat häält teeb. Järgmine klõpsatus — see oli isa töötoa uks. Ei möödunud poolt minutitki, kui ema pehmetel sammudel

tagasi magamistuppa läks. Olin täiesti hirmul. Kujutasin ette, et ema võis isa ära tappa, miks ta muidu sedasi vaikselt hiilis. Aga vaatama minna ma ei julgenud ja und ei tulnud ega tulnud, kuigi nüüd oli vaikus majas.

Hommikul isa sööma ei ilmunud. Ma mõtlesin, et ema teeskleb ükskõikset, aga isa toas on... Kui olime einet lõpetamas, ilmus (minu suureks rõõmuks) ka isa lagedale. Ise ta küll eriti rõõmus ei paistnud olevat, et ta ikka elus on.

Siis sõitsime Mardiga Murastesse. Vanaema-vanaisa olid imestunud, et me omapead olime tulnud. Eks ma pidin siis kõik ära rääkima, mispeale vanaema vanaisale murelikult ütles, et eks see olnud juba ammu teada. Rohkem ei öel- nud tamida- gi ja mina ka ei taht- nud päri- ma haka- ta, mis see "see" on.

Pühapäeva õhtul sõitsime

koju tagasi. Meie

suureks imestuseks ei ol- nud kedagi kodus. Me ei saanud

siiski kaua muretseda ega kõikvõimalikke oletusi teha, kui nad juba tulidki. Ja imede ime! Nad ei paistnudki enam tülis olevat. Ja kui neile oma kahtlusest rääkisin, puhkesid nad mõlemad naerma, kogu südamest.

Selle vahejuhtumi põhjust ei saa ma vist iialgi teada. Võib-olla oli see ema ja isa kokkumäng? Tõesti väga saladuslik!

MARILIIS VALKONEN
(13-aastane)

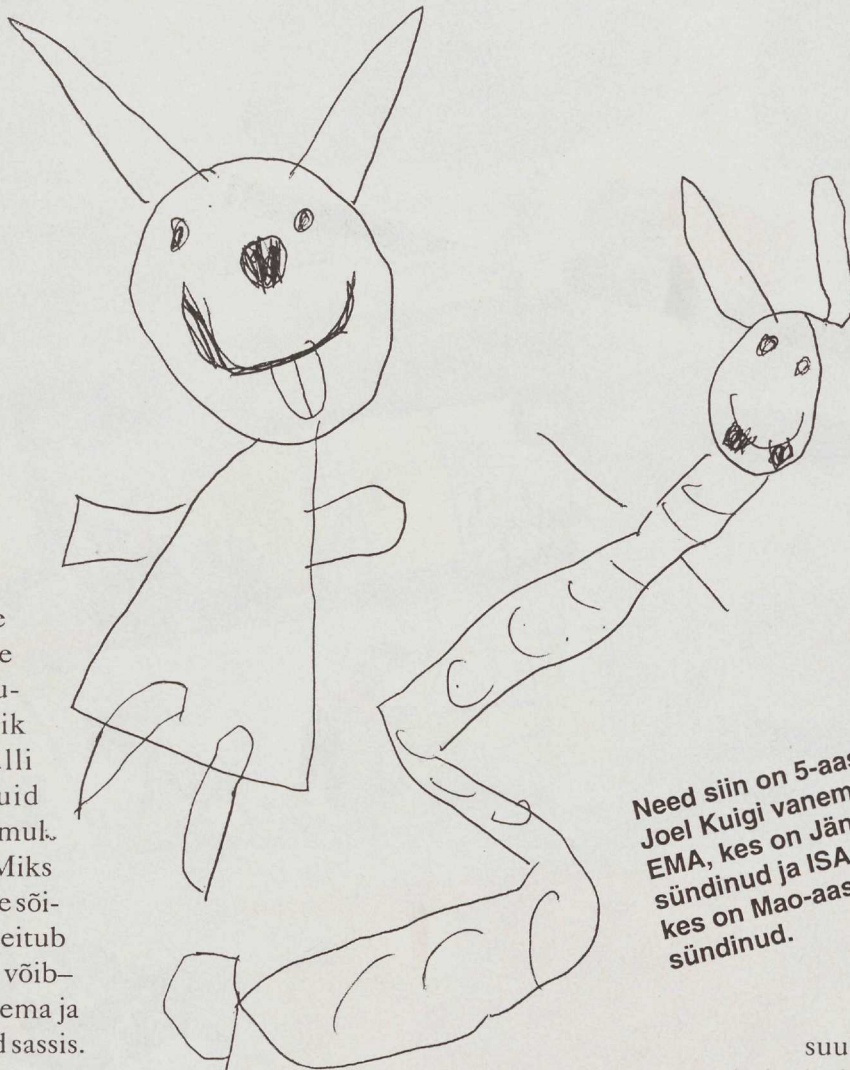

Need siin on 5-aastase Joel Kuigi vanemad: EMA, kes on Jänese-aastal sündinud ja ISA, kes on Mao-aastal sündinud.

" MINU KODU "
6-aastane Maria Roomets

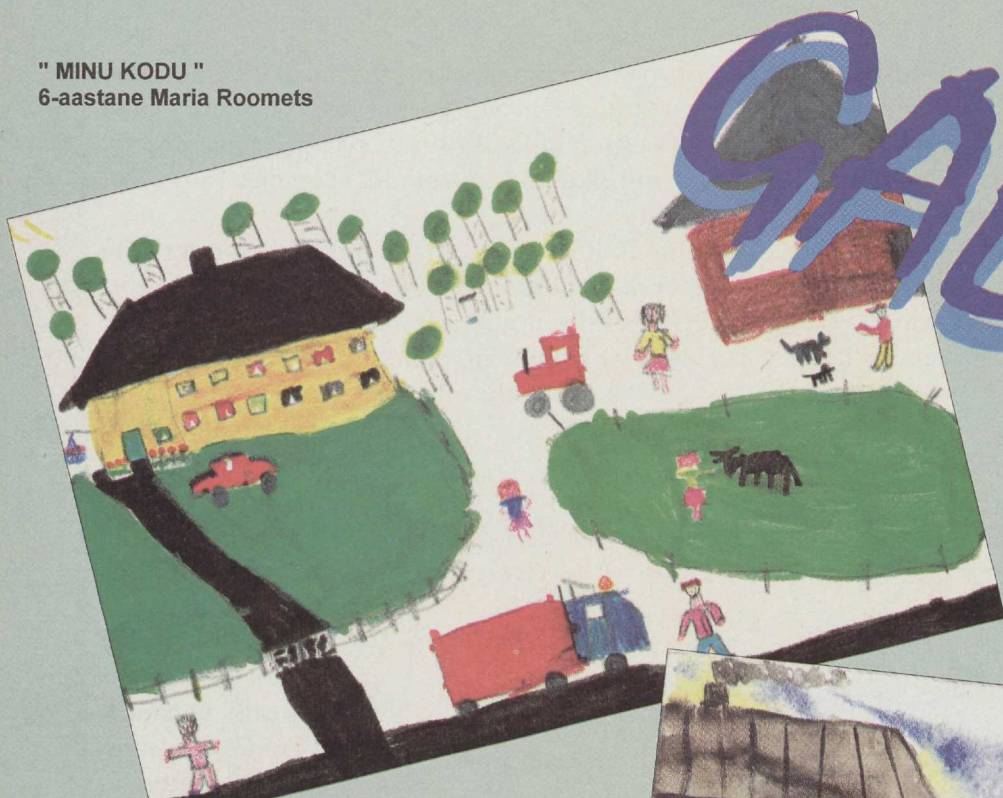

GALERII

" MINU PERE "
Rando Teder, Suure-Jaani
Keskooli I-b klass



" MINU KODUAIAS "
7-aastane Laura Lillsaar Suure-Jaani Keskoolist

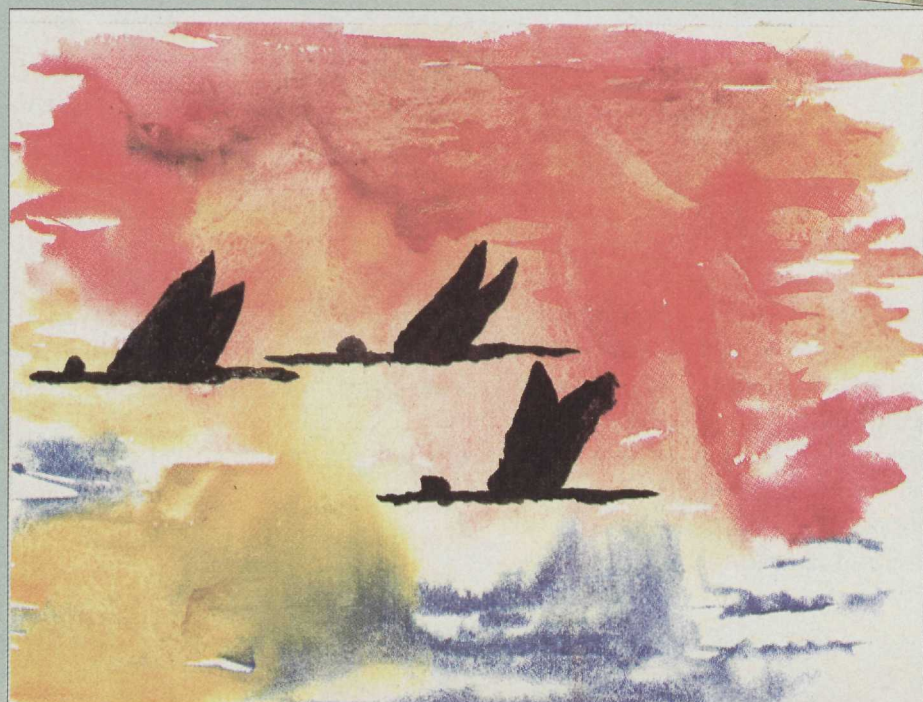

" MINA "
Birgit Vendelin, Suure-Jaani
Keskooli I-b klass

" LINDUDE RÄNNE "
Aigar Kuus, Keava Algkooli 3. klass

LAT'SI TUU KURG...

Ku ma viil väikene ol'li, seletäti mullõ, et lat'si tuu kurg. Tükü ao peräst, ku ma nii kolmõnõ ol'li, naksi ma mõtlema, kuimuudu tu kurg lat'si iks tuu. Küll ma mõt'li, aga iks es saa ma sotti. Mul ju sünnipäiv talvõl, kuis siss kurg minno tuvva sai. Ku ma lat'si toda asja vanõmba sõsara käest küsüma, tegi tuu ul'li näo pähä ja lat's mu mant minemä. Siss lat'si suurõ valuga imä mano, tuu pidi iks tiidmä. Timä siss seletki mullõ, et om ütš sääne puut', kohe kurg lat'si tuu. Ma siss üt'li tälle, et ku tä jäl'ki sinnä puuti lätt, sis võtku ta minno kah üt'en, ma taha kah väega nätä, määne tu latsõpuut vällä näge.

Aga siss jäi ma haigõss ja minno viidi haigõmajja. Ku ma jäl'ki tervess sai ja minno kodo tuudi, näi ma suurõss imestüsõs, et imä üsän om üt's väikene tita... Ma sai õkva arru, et imä om sääil poodin tuud aigu ärki käünü, ku ma haiglan ol'li. Ma ol'li väega pahanõ imä pääle. Aga imä lohut minno ja lubasi tönõkõrd kindlalõ üt'en võtta...

Aga toda järgmist kõrda ei olõ s'eonimaani tulnu ja nii omgi mul tiidmätä, kos tuu latsõpuut om.

Tõnis Piirisild Kääpa Põhikoolist.



Pilt: Maarja Lillsaar "KODU"

Head lapsed!
Kes teist oskab seda
lugu võru keelest
eesti keelde
tõlkida?
Parimale auhind!

MINU TULEVANE KODU

Minu tulevane kodu asuks järve ääres, kus õit-
seksid vesiroosid ning ühes järvesopis saaks
ujuda. Maja oleks mul suur ja majas oleks
mitu tuba. Ja peale selle oleks seal suur
aed ja aias kasvaksid punased, kol-
lased, oranžid, valged ja roosad roosid
ning kaks kuuske ja palju ploomi-,
õuna-, piri-, kirsi- ja murelipuid.
Aias oleks mul veel kiviktaimla,
tamm, kask, sirel, toomingas ja
tikri- ning sõstrapõõsad ning
tamme küljes oleks kiik. Ja peale
selle oleks mul hobune, lehm, lam-
mas ja kanad. Hobune elaks tallis,
lammas, lehm ja kanad elaksid
laudas. Kindlasti oleksid seal kass
ja koer. Koera koduks oleks kuut,
kuid ta ei oleks kunagi ketis.
Selles kodus elaksin ma ema, isa,
õe, venna ja hiljem oma mehe ja kolme
lapsega.

Suure-Jaani Keskkooli V-b klassi õpi-
lane Maarja Lillsaar (11-aastane).



Pilt: Janek Raid,
Keava Algkooli 3.klass "MINU KOOL"

LUGU LINNUMAJAST

1. KÕIGEPEALT SAE LAUD KOLMEKS OSAKS
2. SIIS TEE LAHUSED PARAJAKS
3. SAE KÕIK KUUS TÜKKI VÄLJA.

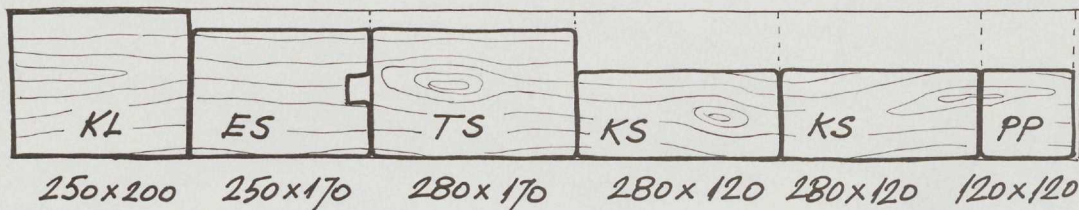

KUIDAS 1,5 M PIKKUST LAUDA TÜKELDADA.

joonis 1

Lind on vaba olevus. Seepärast ei sobigi tema eluaseme kohta pruukida sellist sõna nagu "puur". See sõna seostub vanglaga. Niisiis mitte "kuldnokapuur" ja "linnupuur", vaid "pesakast" ja "linnumaja". Pärispesa inimene linnule punuda ei suuda, et teda sel kombel enda elukoha lähedusse meelitada. Küll aga oskab inimene puust neljakandilise kasti teha, millesse lind omakorda pesa kokku kannab. Lind teeb ümmarguse pesa. Kast on kandiline. Lind kandilist asja teha ei oska. Inimene seevastu oskab nii ühte kui teist teha. See ongi inimese ja linnu vahe. Erinevus on sama põhimõtteline nagu on erinevad ümmargune ja kandiline asi. Siin ongi tänase jutu filosoofiline tuum. Teeme siis rahulikult pesakasti ära. Küll linnuke disaini ehk sisekujunduse ise lisab ja arvatavasti siis ka rahule jääb.

LINDE ON VÄGA MITMESUGUSEID.

Kui toimetus oli seda pesakasti lugu minult palunud, tuli hakata probleemi uurima. Linde on ju mitut liiki, elukombed ning pesad on neil väga-väga erisugused. Ainult inimesed maakeral on enamjagu ühte mõõtu ning elumajade mitmekesise väljanägemise tingivad rahvuslikud omapärad. See tähendab kultuur. Ning muidugi rahakoti paksus. Erinevalt inimestest ei saa ju näiteks kotkas kuldnokaga "korterit vahetada". Jaa! Looduses on kõik täpselt paika pandud.

Seega tulin järeldusele, et teeme esialgu loo ühest

konkreetsest linnumajast, mida meil EESTIS kõige enam peaks vaja olema. Nii lindudel kui inimestel. See peaks sobima üsna paljudele väikelindudele: tihastele ennekõike, aga ka kärbsenäppidele, linavästrikuitele, põldvarblastele, lepalindudele jt. Meie aedades peaks neid pesakaste rohkem olema: paar-kolm tükki igas aias. Nelja-viie õunapuu peale oma pesakast ja tihaseperekind — tihedamini ka ei tohi. Lindudel-loomad on oma territoorium ning piirid. Siis ehk tuleb ka ussitanud õunu vast vähem.

Enne kui haamri kätte võtame, veel üks pisike naljakas juhtum. Ühe väiksema pesakasti vastu minu maakodu aias hakkas väike-kirjurähn aktiivset huvi tundma. Küll ta toksis ja "disainis" tihasele mõeldud ukseava ning raiuski suureks. Elada ta väikeses pesakastis aga ei saanud. Silmamoot vedas väikest narri seekord alt. Ka meie ei saa igakord oma silma usaldada ja seepärast alustame

MATERJALI VALIMISEST JA MÕÖTMISEST.

Joonistasin pildile lauajupi. Kui see püsti panna, siis olete peaaegu ühepikkused. Täpsemalt 1,5 m (1500 mm). Okaspuit on parem. Okaspuidus on vaiku ja see kaitseb väljas niiskuse eest. Aga muidugi sobib ka igasugune teist sorti puit. See laud ei tohi olla kahelt poolt hõõveldatud. Pesakasti sisemised seinad peavad jääma karedaks. Meie joonise järgi on laua paksuseks mõeldud

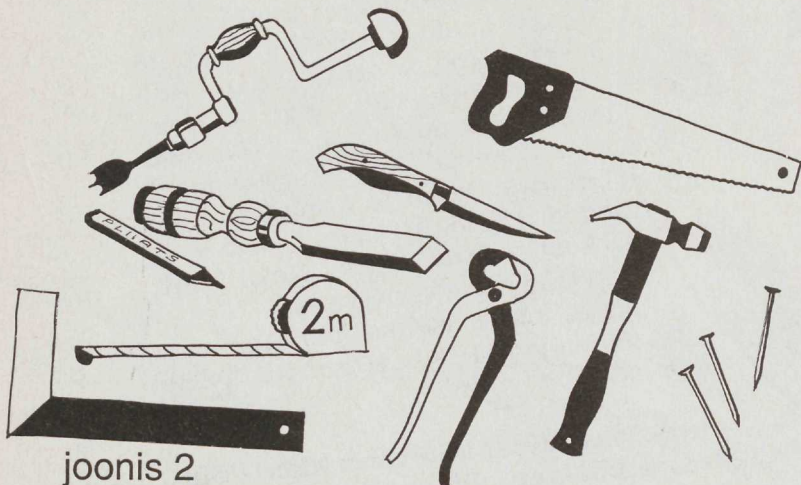

joonis 2

VÄJALIKUD TÖÖRIISTAD

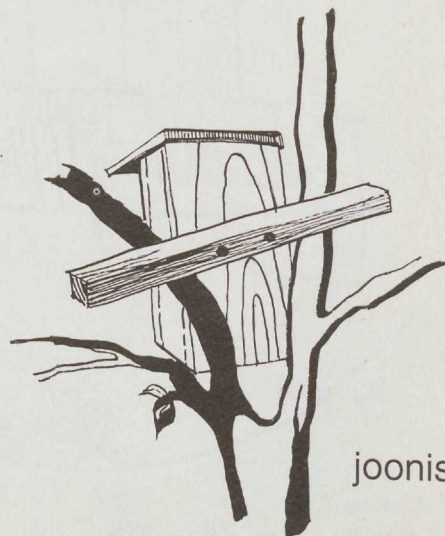

joonis 5

25 mm ("tolline laud"). Laius on 200 mm. Pesakasti puu külge kinnitamiseks on vaja veel ühte kitsamat lauariba, jämedamat traati, mõned klotsid. Elava puu külge ära naeltega kunagi midagi löö!

MUUD TÖÖRIISTAD

on joonistatud pildile nr.2. Ma arvan, et eraldi neid üles lugeda pole tarvis. Naelu kulub 25–30 tk. Need olgu 60–70 mm pikad. 100–millimeetrised võivad puidu lõhki lüüa. Muidugi on nad tugevamad. Siis peaks natuke auke ette puurima. Pildil ei ole hõõvliit ega värvipotti koos pintsliga. Soovi korral võib valmis pesakasti muidugi väljast viimistleda. Aga lind ise seda ei teeks. Värv on ka mürgine. Ja üldse on pesakast vaja juba sügisel üles sättida, siis vihm ja lumi pesevad ning tuul hajutab võõrad lõhnad. Ka saavad tihased juba talvel harjuda uue eluruumiga.

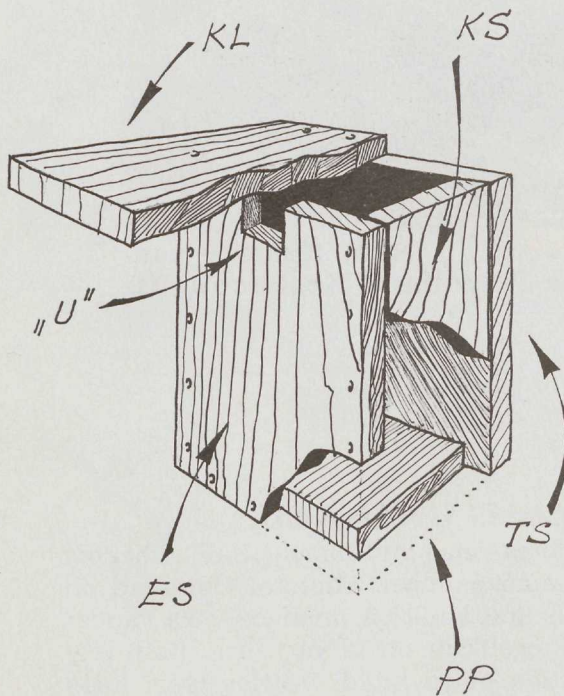

joonis 3

MISMOODI PESAKAST KOKKU PANNA,

seda võib näha põhijoonisel nr.3. Pildil on seinte ja katuse küljest tükid väljas, siis peaks aru saama, mis mille küljes käib. Kui kõik osad (6 tk.) mõõdu järgi välja saetud ja esiseinale lennuava sisse lõigatud (lennuava suurus peab enne katuse pealepanekut täpsustama), siis võib hakata pesakasti kokku lööma. Algul põhjale külge seinad külge ja siis esisein ning tagasein. Enne kui katus peale lüüa, tuleb ülemine serv tasaseks saagida. Meie mõõtude järgi tuleb katus ettepoole kaldu nii nagu pildil nr.4. See on ka

KASSIVASTANE NIPP,

sest kass on tõsine kiskja ja võib oma küüniskäpaga õige osavalt lennuavast linnupoegi rabada. Kui linnumaja pika lati või laua otsa kinnitada ja kõrgemale tõsta, siis peaks pesakastist allapoole libedat plekki lööma või okastraadipusa kerima. Igal juhul on see tõsine probleem. Ja kassid püüdku parem hiiri, kui tahavad inimesega koos elada!

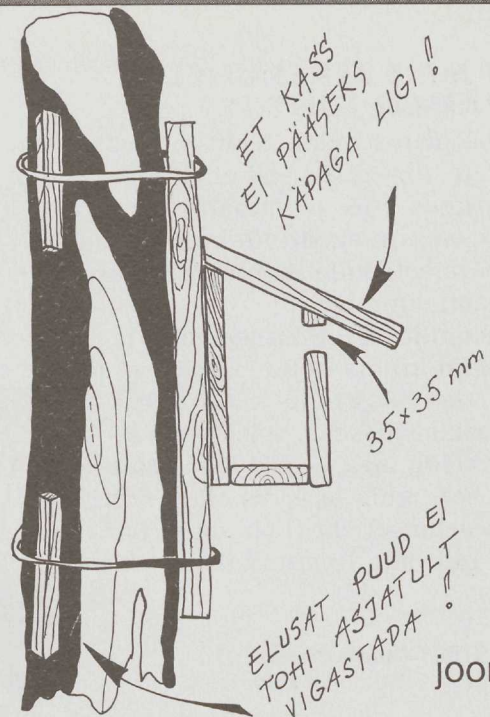

joonis 4

PUU OTSA

võib pesakasti kinnitada traadiga ümber puu sidudes (pilt nr.4) või põikpuuga oksahargi külge riputada. (pilt nr.5). Igal juhul tagaseina külge kinnitatud lauariba peaks olema kas pikuti või põigiti väga tugevasti puukruvidega külge keeratud. Puukruvid jäävad siis tugevalt ja õieti, kui on augud ette puuritud. Ülemine ava olgu suurem, nii et kruvi kuni peani vabalt sisse läheb ja alumine 1–1,5 mm kruvist peenem. Selleks pead kahte puuri kasutama. Kui pesakasti ülemisse nelja nurka tugevad konksud teha, siis võib teda riputada nii nagu söögimaja. Et linnuperega õnnetust ei juhtuks, siis pesakasti ülesseadmisel palu mõni suur inimene abiks. Niiviisi. HEAD TEGEMIST JA JÕUDU SULLE!



REIN VESKUS, disainer, 1949.aastal

MIS MEIE PERES ÜHEL PÄEVAL JUHTUS

Suvel me oleme maal. Meil on seal üks pisike maja jõe ääres. Ühel ilusal suve õhtul olin kaua õues ja viimane kes tuppä tuli. Aga ukse unustasin lukku panemata. Meil oli parajasti külalisi ning ema arvas, et tuleb palju süüa teha.

Ja nii see juhtuski. Ema tegi sülti ja pani pärast süldid külma kotta. Aga öösel tõmbas tuul ukse lahti ja kass astus sisse. Nuuskis siit-sealt ja leidis midagi meeldiva lõhnaga ja söödava maitsega. Aga see, mida ta leidis oli ju sült, mida ema eelmisel õhtul oli sinna pannud. Aga kui ema hommikul üles tõu-

sis, nägi ta, mida võib üks kiisukene teha. Kuid õigemini olin süüdi ju mina, mitte kass. Aga kiisu oli jõudnud ära süüa ühe kausitäie ja pool kausi täit.

Aga õhtul aitasin isal kasta maasikaid ja ma arvasin, et kõik on tasakaalus. Kui oled teinud pahandust, ka natuke headust.



Reet Karm 9-aastane Pelgulinna Keskkooli III klass

"MAASTIK" Sandra Jõgeva, Pelgulinna Keskkooli X klass



KALLI UNENÄGU.

Ühe lepa otsas elas lind nimega Kalli. Ühel ööl nägi Kalli oma esimese unenäo. Unenägu oli väga kummaline. Kalli oli unenäos väga vapper lind, kuigi tegelikult oli ta väga arg. Kalli tegi unenäos väga palju head. Võitles isegi kass Basiljosega. Kalli oli unenäos väga austatud ning ühel korral kutsuti ta võitlema hirmsa varesega. Võitlus oli metsik ning siis lõi vares oma hirmsa nokaga Kallile tiiva pihta, nii et tiib maha kukkus ja Kalli tiivast ilma jäi. Oi, oi, oi. Unenägu oli lõppenud. Kalli tegi silmad lahti. Tiib oli alles, ainult oks oli kukkunud ta tiiva peale. Kalli sai aru, et ta oli näinud vaid unenägu. Kalli ei olnudki vapper.

9-aastane Vivian Siirman Rahumäe Põhikoolist



"TALV" Mattias Agabus, Pelgulinna Keskkooli XI klass



Leelo Tungal

NALJATILGAD

Algus ajakirja "HEA LAPS" aprillinumbris.



BANAANID JA KARUFARM

Maria oli oma banaani juba ammu ära söönud ja põrnitses pahuralt Kritut, kelle pihus näis lõunamine maiuspala kuldsem kui kardina vahelt piiluv poolkuu. Inimlik öde küsiks kindlasti lühidalt ja selgelt: "Kas ampsu tahad?", kuid kust sa hing neid inimlikke ödesid tänapäeval võtad?

"Hea, et ma koer pole," teatas Maria ohates. "Koertel oleks ammu hakanud sihukest banaani vaadates süljenired suunurkadest voolama."

"Päh, koerad ei söögi banaane," nentis Kritu

nipsakalt. "Ja sinu banaan oli täpselt sama ilus — enne kui sa ta ühe ampsuga kinni pistsid."

"Aga kui ma suureks saan, siis ostan kohe sada kilo banaane, vat siis!" ajas Maria alahuule prunti.

"Ohoo, kust sa raha võtad?"

"Teenin! Asutan selle farmi, mille me isaga leiutasime, ja hakkan miljonäriks!"

"Haa, isa tegi ju nalja!" kehitas Kritu õlgu. Kuidas ta küll kannatas niiviisi banaani vaadata, ilma et oleks koort lahti rebinud!



" Mis nali see on ! Kas karude pidamine on sinu meelest naljaasi ? See on ohtlik ja mehine töö, vohh ! Ja rändlindude kodustamine nõuab ka jõudu ja tarkust ! "

" Sa oled ikka tita ! Isa ainult naljatas, et kõige odavam oleks asutada karude ja rändlindude farm: et karusid pole talv otsa vaja toita, kuna need magavad, ja rändlindud söövad ka välismaal kõhud täis, enne kui kevadel siia tagasi tulevad. "

Maria kannatus hakkas katkema : mis õde see sihuke on, kes vehib täiesti söömata banaaniga su nina ees ja nimetab sind titaks pealegi !

" Tst ! " pani Kritu sõrme suule. " Kuula ! Keegi hiilis meie toa uksest mööda... Kuuled, läheb köögi poole ! "

" Kähku, lähme võtame ta kinni ! " hüppas Maria voodist välja.

" Ainult ära sa tuld põlema pane ! " sosistas Kritu. " Ja mis sa sellest kaisukarust kaasa tirid ? "

" Ikkagi julgem, " arvas Maria armsat ühesilmalist karu vastu rindu surudes.

Kritu avas vaikselt ukse ja ootas, kuni silmad pimedas esikus kohanesid. Maria vahtis õe ja enda suuri varje toaseinal ja võbistas õlgu: " Tead, see banaan su käes... "

" Jäta see banaan juba rahule ! " sisistas Kritu kurjalt.

" Ma tahtsin ainult öelda, et varju pealt paistab see banaan nagu revolver, " kihistas Maria.

" Ja ongi hea, " sosistas Kritu üle õla. " Nüüd ! "

Õekesed jooksis paljaste jalgade vaikselt padinal köögi poole... Köögiuks oli suletud.

" Vaata, kui kaval, " sosistas Maria. " Tõmbas ukse ka kinni ja müttab seal nagu siga rukkis ! "

" Aga äkki on seal hoopis mõni mafiooso ? " kahtles Kritu. " Või kummitus ? "

" Kohe, kui sisse hüppame, vajuta elektrinupule ! " soovitas Maria. " Küll sa siis näed, mis mafiooso see on. Pea meeles : auhind tabamise eest on kolm krooni ! "

" Üks, kaks ja — korraga ! "

Kritu ja Maria sõjakisa kuuldes oleks vist ka kõige

raudsemate närvidega mafiooso minestanud. Igatahes hakkasid Toomas ja Tõnu õues kurjalt haukuma.

Piret vajus ohkides põrandale istukile : " Mis see siis tähendab ? Hulluks olete läinud, jah ? "

" Tunnista üles, mis sa tegid ! " sihtis Kritu õde banaanist relvaga.

" Taevane arm, kas enam ei või kööki vett jooma ka tulla ? " tegi Piret suured silmad.

" Aga miks külmkapi uks lahti on ? " küsis Kritu karmilt.

" Ja koeravorstil on suured hambajäljed sees ! " teatas Maria.

" Koeravorstil ? " krimputas Piret nägu.

" Ma suren ! "

" Ei sure midagi, hoopis paksuks lähed ! " vangutas Maria pead. " Kus mõõdulint on ? "

" Marss magama ! " tegi Piret kurja häält.

" Mis siin toimub ? " tuli unine isa kööki. " Kas päevast jääb juba koerustükikideks väheks ? "

" Ma ütlesin : marss magama ! " kordas Piret, ise näost punane.

" Aga preemia ? Kolm krooni ! " nõudis Maria.

" Jah, isa : Piret lubas meile kolm krooni iga korra eest, kui tabame ta söömast. "

" No siis oleksin mina pururikas, " muigas isa, " Minu meelest te muud ei tee, kui jahvatate kogu aeg midagi. "

" Jah, aga Piret on juba kaks sentimeetrit Miss Estoniast paksem ja peab seepärast dieeti ! " kaebas Kritu. " Seepärast lubas ta meile preemiatki — et kui äkki kogemata hakkab rammusat toitu sööma... Valvorst niisuke ! "

" Vaata, Kritu, Piret nutab, " osutas Maria peaga vanema õe poole, kes oli neile selja pööranud ja vahtis aknast välja. " Piret, ära nuta, ega me ei tahagi preemiat saada. "

Piret pöördus õdede poole. Ta ei nutnud. Ta sõi ! Banaan, mille Kritu oli äsja lauale pannud, oli peaaegu nahka pistetud !

" Jaah, " haigutas isa. " Homme avame siis oma karufarmi ! "





Lapsed, kes mõtleb sellele fotograaf Kaiju Suure pildile parima allkirja, see saab auhinna!

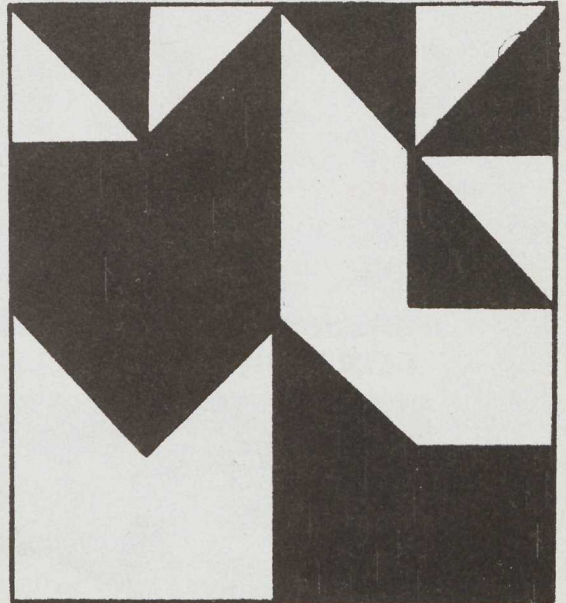

Vaata seda nelinurka 10 sekundit ja ütle siis, kumb on suurem, kas mustade või valgete kujundite pindala?

Joonistab Teet Kuusmaa

PART LOBAKAEEL



9291

AUTOKAARDID

Algus ajakirja "HEA LAPS" aprillinumbris.

Sealt leiad ka mänguõpetuse.

NB! Kõikidel autokaartidel on antud kiirendus 0 - 100 km/h

FORD PROBE V6 24V



mootor: V6
 mootori
 töömaht: 2497 cm³
 võimsus: 164 hj (121 kW)
 suurim pöörde- 217 Nm
 moment: 4800 P/min
 kiirendus: 8,5 s
 suurim kiirus: 220 km/h

TVR GRIFFITH 4.3



mootor: V8
 mootori
 töömaht: 4280 cm³
 võimsus: 272 hj (200 kW)
 suurim pöörde- 398 Nm
 moment: 4000 P/min
 kiirendus: 4,9 s
 suurim kiirus: 250 km/h

PONTIAC FIREBIRD



mootor: V8
 mootori
 töömaht: 5736 cm³
 võimsus: 273 hj (201 kW)
 suurim pöörde- 420 Nm
 moment: 2400 P/min
 kiirendus: 6,3 s
 suurim kiirus: 239 km/h

LOTUS ESPRIT SPORT 300



mootor: R4
 mootori
 töömaht: 2174 cm³
 võimsus: 306 hj (225 kW)
 suurim pöörde- 389 Nm
 moment: 4400 P/min
 kiirendus: 4,8 s
 suurim kiirus: 265 km/h

AUTOKAARDID

Järgmises ajakirjas "HEA LAPS" ootab sind samadel lehekülgedel väike üllatus

Autokaardid järgnevad ülejärgmises ajakirjas.

ASTON MARTIN VANTAGE



mootor: V8
 mootori
 töömaht: 5341 cm³
 võimsus: 558 hj (410 kW)
 suurim pöörde- 745 Nm
 moment: 4000 P/min
 kiirendus: 6,1 s
 suurim kiirus: 250 km/h

MITSUBISHI GALANT



mootor: V6
 mootori
 töömaht: 2497 cm³
 võimsus: 170 hj (125 kW)
 suurim pöörde- 216 Nm
 moment: 4000 P/min
 kiirendus: 8,9 s
 suurim kiirus: 216 km/h

CHEVROLET CAMARO



mootor: V8
 mootori
 töömaht: 5734 cm³
 võimsus: 275 hj (207 kW)
 suurim pöörde- 437 Nm
 moment: 2400 P/min
 kiirendus: 5,0 s
 suurim kiirus: 254 km/h

ALFA ROMEO R.2.



mootor: V6
 mootori
 töömaht: 2959 cm³
 võimsus: 210 hj (154 kW)
 suurim pöörde- 245 Nm
 moment: 4500 P/min
 kiirendus: 7,5 s
 suurim kiirus: 230 km/h

Lihtsalt ja mugavalt



UUSI MÕTTEID.

Praegu on moes, et kampsun oleks Sulle nagu veidi suur või pisut "välja veninud" varrukaski ulatub sõrmenukkideni. Muster ei pea olema keeruleine, võid ta kududa vabalt lapilise, et sinna mahutada järelejäänud lõngakaod. Ühenduskohad tiki üle: nii saad varjata töö käigus tekkinud "apsusid".

TIIU LAUR

Vahel tundub, et inimesed ümberringi on mängleva kergusega sisenenud jõukasse värvilisse filmilma, ainult sina oled väike hädavares — vaeste mõistmatute vanemate laps.

Lohutuseks kolm tähelepanekut:

1. ÄRA EALES LANGE REKLAAMI OHVRIKS!
2. TAHTMISED ON ALATI EESPOOL VÕIMALUSI (ka siis, kui teenid ise leiva- ja riideraha).
3. KÕIGE POPIM ON SINU ENDA LOODUD JA PROOVITUD — SINU STIIL.

Edaspidi püüan Sulle aeg-ajalt appi tulla mõne lihtsa soovitusena. Kui oled "osavnäpp" ja oskad veidigi õmmelda-kududa-heegeldada, oled puhta õnneseen. Kirjuta julgelt toimetusse, mis Sind eriti huvitab. Võin Sulle õpetada, kuidas vanast esemest mõnda uut kohendada, leida mustrit või lõiget kudumile, aitan meisterdada sõbrale kinki ja veel üht kui teist, mis seotud "lapiasjandusega". Olgu see kasvõi uue nukukleidi mure. Ootan Su kirja!

Käes on sügav sügis ja muretult napp suvine rõivas ootab oma aega. Mis nüüd ette võtta, et mõne väikse nipiga lustilisem välja näha?

Arvan, et Sul on pikad püksid, retuusid, mõni seelik, T-särk, üks avar särkpluus (kasvõi isa või vanema venna jagu) ja üks suuremat sorti kampsun või pullover, rätid-sallid ja peotäis kaelakette-keesid. Priima! Sel juhul oled varustatud nii argi- kui peopäevaks. Vaata hästi juuresolevaid visandeid ning Sul tekib uusi mõtteid.

Märkad, üks väga vajalik asi on VEST. Tema eelis on see, et ta võib olla ohjeldamatult fantaasiarikas nii materjalilt kui kujunduselt. Ta võib olla napp "minivest" või kandadeni lehviv rõivatükk. Teda võib valmistada riidelappidest, lõngajuppidest, nahatükkidest, kaunistada tikandiga, tepingute või muu kunstiga.

Alati ja igas olukorras õigustab end minikleidi pikkune suur soe kudum. Kanna julgelt selle all särkpluusi, mille "saba" lipendab serva alt, ja peal lühemat vesti, jalas sooje retuuse ning sokke, mille servad on keeratud kingadele. Oled kui kapsapea sugulane lipp-lapi peal, kuid nii on moekalt lustlik. Pidulikul juhul jäta särkpluus ära ja kanna seelikut. Nüüd kuluks sinna alla küll pits- või rüütservaga alusseelik, mis jäta julgelt paistma. Romantilist

meeleolu lisab kampsunile suur pidulik KRAE või mitu rida erinevas pikkuses kaelakeesid. (need meisterda seemnetest, pihlamarjadest või käbiketest). Jalga jäta julgelt saapad või argised kingad, õrnad tantsuringad polegi nagu need "päris" sel korral. T-särk on Sul ka olemas. Meisterda temast peoplus.

Tiki talle rinnapoolle pärleid (neid on ju jäänud ikka ühte karp, kus on katkised ehted). Äkki leiad sealt samast ka midagi originaalse kaelahte jaoks. Vajad juppi sametpaela, mis vabalt ümber kaela ulatub. Sametpaela tiki pärleid, kinnita pross või "üksildane kõrvarõngas" (teine kadus ju ära!). Päris pidulik on kikkilips paljal kaelal. Proovi!

Üsna väheste asjadega saad end mitut moodi riide panna ja kindlasti tekib Sul



TAKSIKAKSIKUD

tekst : ENO RAUD

muusika : Rapla Lastemuusikakooli õpetaja HELI KENDRA

B \flat F B \flat
 Tak-sil kak-si - kuid on kaks. Üks ja kaks, taks ja taks. Üks
 F B \flat
 taks on kõhn ja tei-ne paks. Üks ja kaks, taks ja taks. Kui
 E \flat B \flat /D E \flat
 kas-vab pi - ke - maks paks taks, siis võib tast saa - da
 B \flat /D Cmin F B \flat Gmin
 kõh - nem taks, kui kas-vab a - ga kõh - nem taks, siis
 Cmin /F /E \flat /D /C
 võib tast saa - da... võib tast saa - da... siis
 F B \flat F B \flat
 võib tast saa - da kah paks taks.

noadigraafika
Tõnis Kaumann

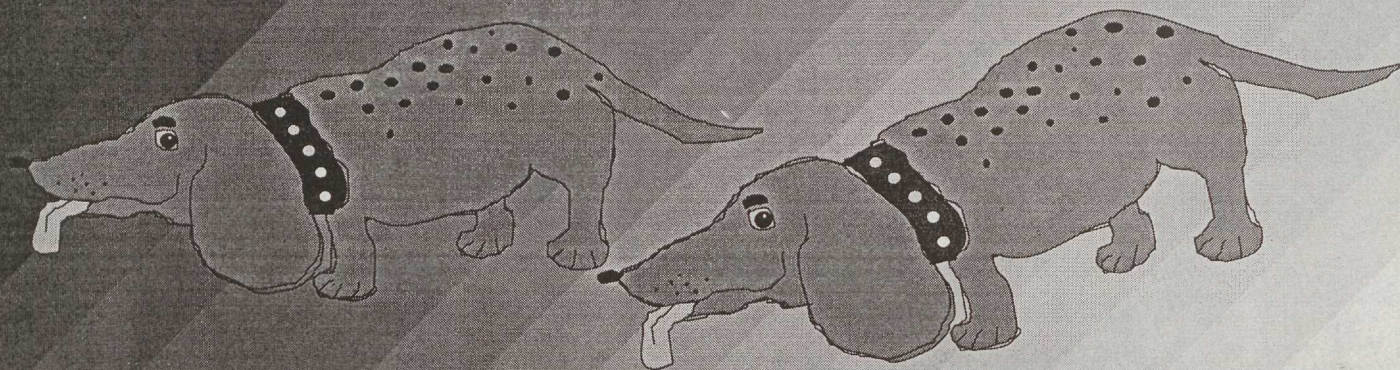

| | | |
|---------------------|-------|-----------------|
| Soome lastekirjanik | 1 | 1 |
| LEENA LAULAJAINEN | 111 | 111 |
| | 11111 | Kui otsid 11111 |

lumeleopardi siis sa ei
leia teda Kui tahad kuulda
kus ta hiilib siis sa ei kuule
seda Sest lumeleopardi saab näha
vaid siis kui oodata ei oska
ja kuulda siis kui sul ei
ole jäänud enam üldse

mitte mingit
lootust

Luuletuse tõlkinud
ANDRES JAAKSOO

Mõnusaid kunstkarusnahast kasukaid saab osta " EDEN " kauplustest Tallinnas Viru 1 ja Regati pst. 1
Hinnad alates 175.- kroonist.

Kui tahad veelgi mõnusamat ja soojemat kasukat (jänese-, naaritsa- või karakullnahast), ömmeldakse see firmas " EDEN ", Tallinn, Maakri 19/21 III korrus.
Avatud 9.00 - 16.00

EDEN[®]

TEL: 42 61 91
FAX 44 93 24



Hea päev algab Valiojogurtiga

- Valiojogurtite maitsevalikust leiab igaüks endale meeldiva
- Valiojogurt on elav, värskete toode ja seetõttu säilib vaid külmkapis
- Valiojogurt ei sisalda säilitusaineid

VÄIKE NUKUNÄIDEND

TEGELASED:

VARBLASEEMA
VARBLASEPOEG
KASS

ÜKS HEA,
ÜKS HALB.

Maja õuel, kus kasvab paar põõsast, toidab Varblaseema oma poega. Pistab sellele järjest midagi avari noka vahele. Juba õige suur Varblasepoeg on hea isuga. Lõpuks Varblaseema väsib ja lõpetab söötmise.

Varblaseema: Aitab, aitab! Ei mina jaksa sind enam toita. Nüüd hakka ise terakesi otsima, neid noka vahele napsama.

Varblasepoeg: Ei taha ise!

Varblaseema: Sa oled juba suur. Kõik sinu vanused toidavad end ise. Ja pea meeles, kui sa midagi head juhtud leidma, kutsu kohe ka mind jaole. Varblased on alati nii teinud. Ajast-aega.

Varblasepoeg: Anna, anna! (Avab noka, jääb ootama.)

Varblaseema: Otsi aga ise terakesi. Otsi, otsi! (Pöörab pojale koguni selja.)

Varblasepoeg hakkabki vastumeelselt ise toitu otsima. Keksib siia-sinna, lõpuks kaob silmist.

Varblaseema: Ei tea, kas hakkas toitu otsima? (Vaatab ringi ja kohkub.) Ei olegi! (Ärevalt.) Siuts-siuts, pojake! Pojake! Kuhu sa mul kadusid? Siuts-siuts! Vasta, kus sa oled? Siuts-siuts!

Nüüd tuleb keelt limpsates, vurru noolides hästi-

hoolisetud, kena kodukass.

Kass (rahulikult): Võin küll vastata. Täpisealt siin ma just olen.

Varblaseema: Sina?!

Kass: Mina isiklikult.

Varblaseema: Ja sa limpsad keelt?

Kass: Oma keel, teen mis tahan.

Varblaseema: Sa, häbematu röövel, sõid mu poja ära!

Kass: Mis sa veel välja ei mõtle?

Varblaseema: Aga miks sa siis keelt limpsad?

Kass: Sellepärast, et perenaine andis mulle kaks suurt värsket silku ja veel terve tassitäie sooja piima lisaks. Ja mõlemad silgud, võta teatavaks, sõin ma ära ja kogu piima limpsisin kenasti peale. Ja nüüd olen hea kass. Kui mul on kõht täis, siis olen alati hea. Praegu ongi mul kõht täis ja olen nii hea, et ei taha su pojakest mitte nähagi.

Varblaseema: Kus ta siis on? Hakkas esimest korda ise toitu otsima, enda eest hoolitsema ja kadus ära. (Haledalt.) Kus ta küll võiks olla? Siuts-siuts-siuts!

Kass: Vaata põõsa taha!

Varblaseema: Kas nägid teda seal?

Kass: Kui ma aeda tulin, siis igatahes üks värvuklutt nokkis seal midagi. Agaralt. Aga mina ei viitsinud uurida, kelle oma ta täpisealt on, kas sinu või mõne teise.

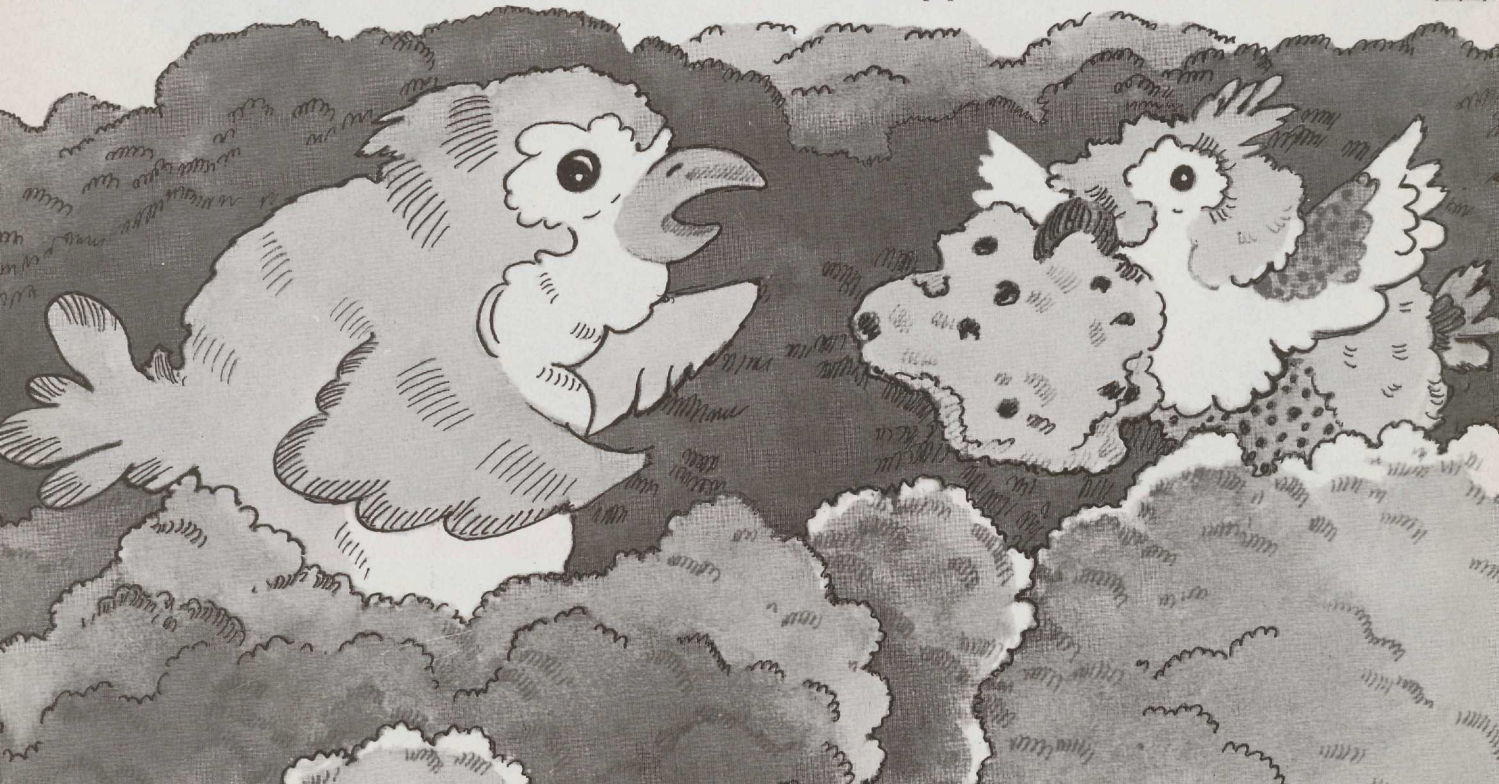

Varblaseema: Oleks ometi minu! (Keksib põõsa taha vaatama.)

Kass (heidab maha pikutama): Kui kõht on täis, siis on nii mõnus päikese käes lesida.

Varblaseema (põõsa tagant): Siuts–siuts–siuts, ometi leidsin su! Miks sa mulle ei vastanud, kui sind otsisin? Ja kuhu sa jälle lähed?

Varblasepoeg (keksib põõsa tagant välja, suur rosinasaiatükk nokas, paneb selle maha): Ära sega, ära sega! Las ma nokin, las ma nokin!

Varblaseema (kes on kogu aeg poja kannul keksinud): Oi, mis ilus suur rosinasaiatükk!

Varblasepoeg: Mina ise leidsin.

Varblaseema: Ja maiustasid põõsa taga ihuüksinda?! Isegi minu, oma ema, unustasid ära! Kas sa siis ei mäleta, mis ma sulle ütlesin? Et kui juhtud midagi

head leidma, siis kutsud kohe ka minu jaole. Varblased on alati nii teinud. Ajast aega. Kas õpetasin sind nii, ah?

Varblasepoeg (nokib agaralt saia): Oi, rosinasai on nii hea, nii magus!

Varblaseema: Ehk pakud siis vähemalt nüüd mulle seda magusat rosinasaia?

Varblasepoeg: Minu oma, minu oma!

Varblaseema: Siuts–siuts, missugune sa mul oled! Häbi–häbi! Ja kassi eest sa ka ei osanud ära keksida. Siuts–siuts!

Varblasepoeg: Kass läks mööda ega teinud minust väljagi.

Varblaseema: Üks hea, üks halb. Siuts–siuts!

Kass (pilgutab silmi, magusalt): Mina olen see hea.

Pildil: HELJU RAMMO koolilapsena (tagumises reas, tutiga tüdruk.)

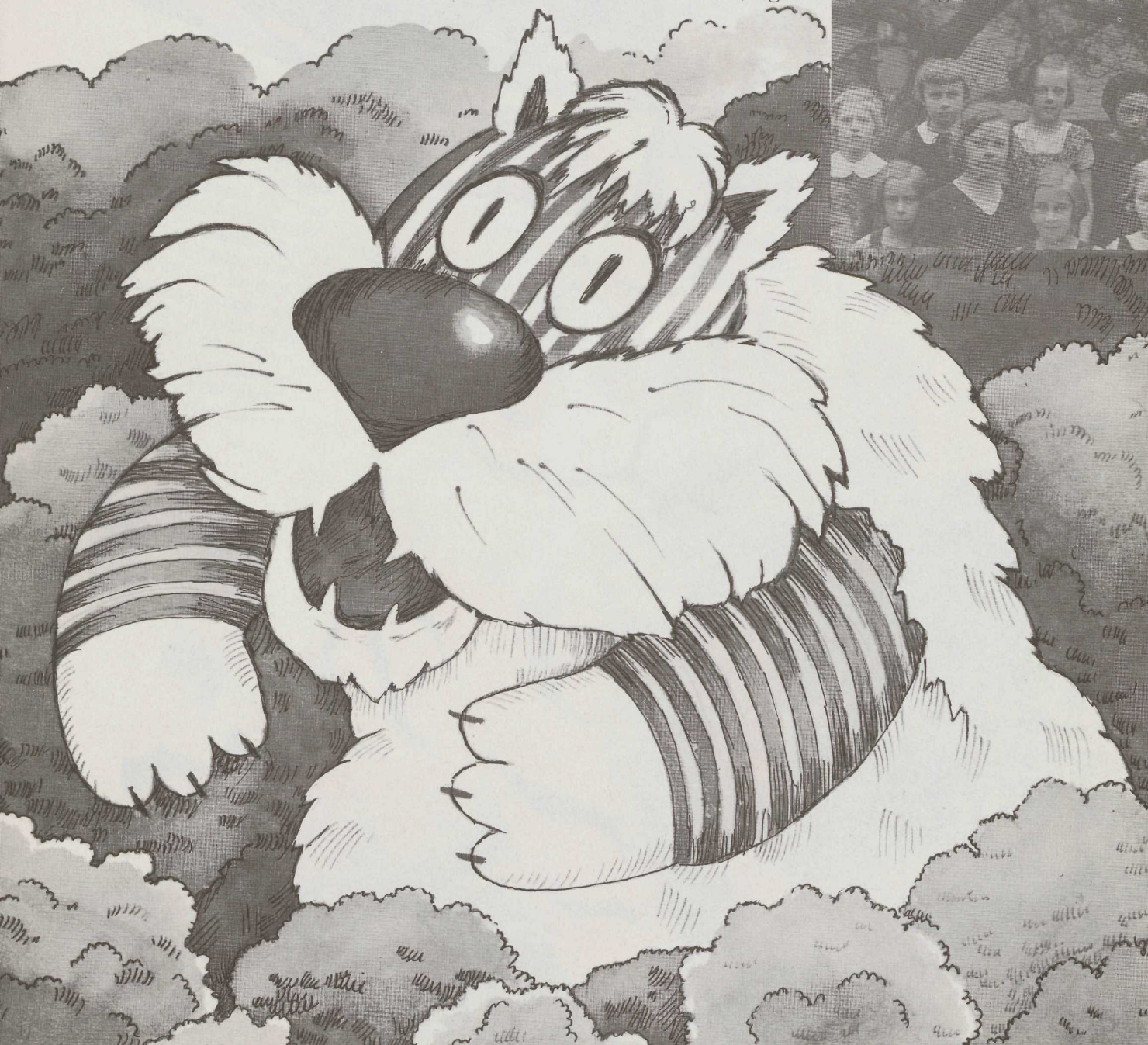



Kindlasti mäletad muinasjuttu Aladdinist ja ta imelambist. Aga nüüd korraldame väikese fantaseerimisvõistluse: kirjuta jutt või luuletus teemal "Aladdini auto". Muinasjutu-Aladdinil muidugi autot ei saanudki olla, aga oma kirjatükis võid talle selle ju kinkida, ega sa ahnepäits ole! Kes aga armastavad masinaid välja mõelda, võivad saata meile hoopis joonistuse tuleviku-autost!

Parimatele kirjutajatele ja joonistajatele auhinna-autod firmalt **"MATTEL"**!



Luiged läinud- lumi maas

TUNDRALUIK

KÜHMNOKKLUIK

LAULULUIK

LAULULUIGED

KÜHMNOKKLUIK

KOSKOROBA

Luike tunnevad kõik. See tõsiasi on nii selge, et kellelegi ei tuleks pähegi kahtlema hakata. Kui aga küsida, kui palju on maailmas erinevaid luigeliike või kui paljusid neist meie vetes näha saab, tuleb mõnelegi tahtmine vastuküsimuseks: "On's neid siis tõesti mitu?"

Kogu maailmas (luikesid leidub nimelt kõigil mandritel peale Antarktise) on neid vähemasti 5, mõnede teadlaste arvates aga kuni 8. Vahe tuleb sellest, et omavahel sarnasemaid, kuid geograafiliselt kaugemaid liike tavatsetakse mõnikord suurema sugulusastme rõhutamise huvides ühe liigi alamliikideks nimetada. Kaheksanda liigiga on aga hoopis kahtlasevõitu lood, sest koskorobat tõrgub

enamik kaasaegseid linnuteadlasi siiski luigeks lugemast. Tõenäoliselt on see üleni valge Lõuna-Ameerika parasvöötme lind siiski lähedasem puispartidele kui luikedele. Valgest värvist märksa olulisem üsna hästi silma torkav kõiki maailma luiki ühendav välistunnus on kolmnurkne sulgedeta ala nende silma ja nokatüviku vahel. Niisiis 7, kellest kolmega võib silmitsi sattuda ka Eestimaa looduses kondaja.

Suurim, kauneim ja enim ka ilulinnuna

tiikidel peetav luik on kühmnokkluik. Tema punase noka tüvikul ilutseb eelmainitud kolmnurgale lisaks ovaalne must kühm. Erinevalt muudest meil ette tulevaist luikedest hoiab ta oma kaela nii kuival tatsates kui ujudes küsimärgina koolutatud kaarena kõveras. Ülejäänud kaks hoiavad aga oma kaela alati sirgelt püsti.

Need on laulu- ja väikeluik, kes pesitsevad reeglina meist põhja pool ja satuvad siakanti üksnes rände ajal. Viimast kutsutakse tihti ka tundraluigeks, sest laululuigest väiksemad mõõtmed on hoomatavad üksnes siis, kui nad kõrvuti juhtuvad vaatleja silme ette sattuma. Tunduvalt paremaks eral-

dustunnuseks on nende nokad. Tundraluigel on nokk must kollase tüviku ja silmani ulatuva kolmnurkse alaga, laululuigel aga erekollane ulatuslikult mustaks värvunud otsaga. Samuti ei tavatse nad kunagi oma tiibu kühmnokkluige kombel suursuguselt ujumise ajal selja kohale tõsta ja sulgi puhevile ajada. See-eest on neil mõlemal kaunis lauluhääl, mis eriti kevadise massrände ajal oreli-

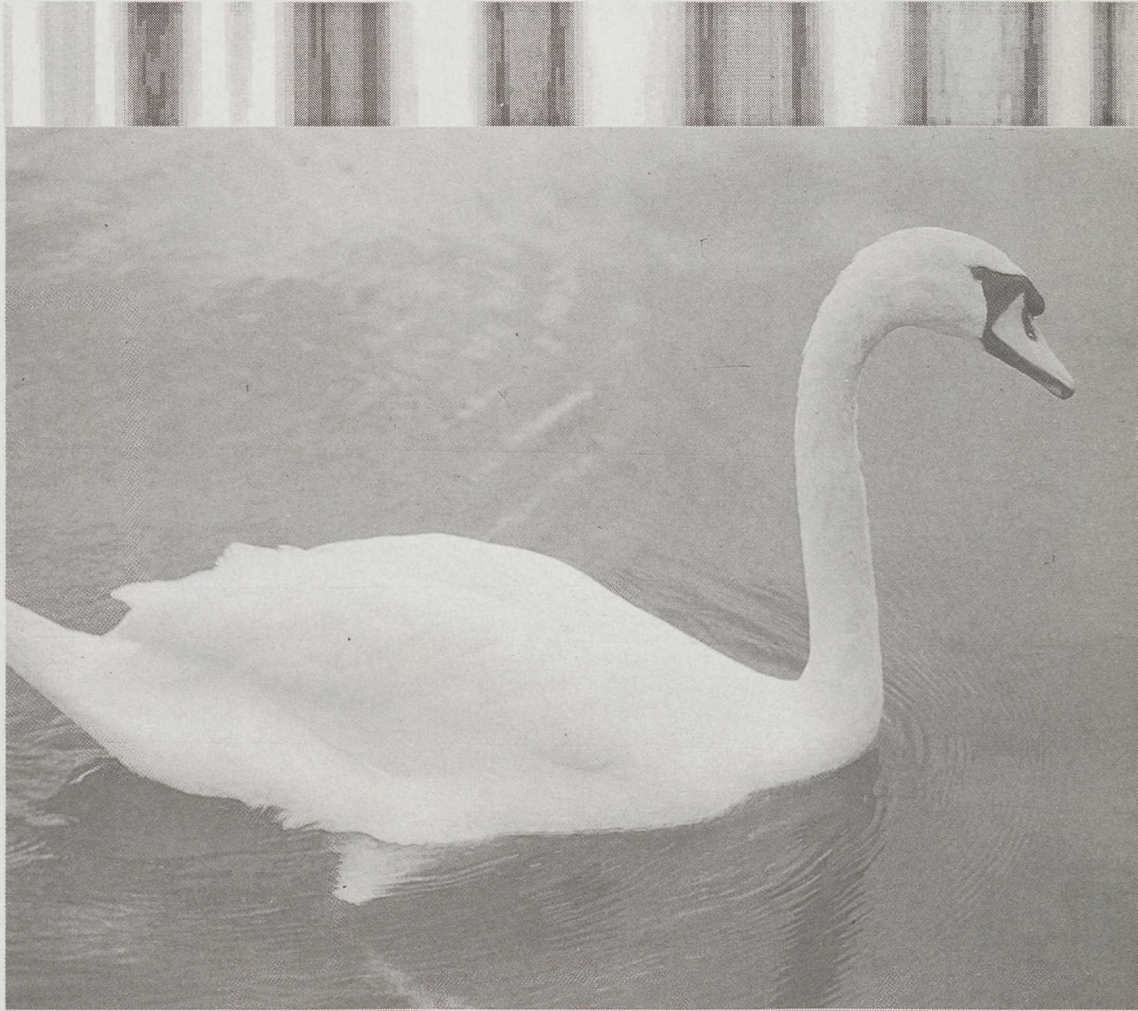

KÜHMNOKKLUIK

na rannarahva kõrvus heliseb. Edevavõitu välimusega kühmnokkluik on aga üsna hääletu ja suudab vaid sisistada.

MATI KAAL

Lugu luikedest läheb edasi järgmistes ajakirja "HEA LAPS" numbrites.

Kooli kokk: "Noh, lapsukesed, kuidas teile kotletid maitsevad?"

Juku: "Oma vanuse kohta pais-tavad nad liiga väikesed olevat!"



Juku hilines tundi.

Õpetaja: "Juku, miks sa hiljaks jäid?"

"Ema pillas viieks aastase maha."

"Ja mis sees sinusse puutub?"

"Aga mina astusin rahale peale!"

VANAINIMESTE NURGAKE



Kirke

Pildi joonistas KIRKE

ONU OHMUSSON NAERAB



Ukse kell heliseb jälle.
Lävel seisab politseinik.
"Vabandage, kas siin elab huli-gaan nimega Juku?"

"Elab küll, ainult et kaks korrust kõrgemal, ja ta nimi on, muide, Peeter."



"Juku, kus su õpilaspäevik on?"
"Ma laenasin selle Peetrile — ta tahtis oma vanemaid hirmutada!"



Ukse kell heliseb.
Ukse taga seisab poiss, suur port-fell käes.

"Kas teie korteris on lutikaid, kirpe, hiiri ja prussakaid?"

"Ei ole."

"Siis võtke, palun!" avab noormees koti.

Juku ja ta sõber söövad banaane.
"Juku, kas sa banaane ei koori-gi?"

"Mis neist ikka koorida — ma tean niikuinii, mis neil sees on!"



Väike tüdruk: "Issi, kas sa oma emakäest kere peale oled saanud?"
"Ei, ainult sinu ema käest!"

Õpetaja: "Missugused on teie vanemate põhimõtted?"

Juku: "Minu isa ütleb alati, et pa-rem on anda kui saada!"

Õpetaja: "Suurepärane! Kellena su isa töötab?"

Juku: "Poksijana!"



"Juku, ma soovin, et täiskasva-nuna saaks sinust tõeline härras-meel!"

"Ei, isa, ma tahan saada täpselt selliseks nagu sina!"



"Õpetaja Ohmusson, kas vähe-malt üksainuski teie lapsepõlve-unistus on täide läinud?"

"Mnjaa... Mäletan, et poisipõlves unistasin näha, kuidas mulle so-biks kiilas pea..."

Küllap oled vaadanud televiisorist multifilme Muumiperest, kes elab kusagil kauges Muumiorus? Aga kas tead ka, kes Muumitrolli ja ta sõbrad ning sugulased välja mõtles?

Muumioru leiutas Tove

Jansson.
(Rootslased hääldavad ta nime "Tuuve Jaansson".) Janssonit nimetatakse soomerootsi kirjanikuks, kuna ta elab Soomes, kuid kirjutab Rootsi

keeles. Soome keelt oskab ta samuti, ja kõneleb ka väga ilusat inglise keelt, kuid kirjutada eelistab ikka oma emakeeles.

Augustikuus oli mul õnn käia Tampere Tove Janssoni 80. sünnipäeval, ja kuna meil seni selle maailmakuulsa kirjaniku ning kunstniku elust eriti palju pole kõneldud, siis jutustan sellest, mida Tampere kuulsin, nägin ja lugesin.

Tove

Janssoni isa oli skulptor, ja kuna skulptorid vajavad oma kujude tegemiseks suuri kõrgeid ruume, siis ehitati tema ateljeesse magamise tarvis eriline rõdu, nii et väike

kõik kutsusid teda Faffaniks (rootsi keeles "issi"). Faffan oli tore mees, kes armastas pidusid, kui tal oli õnnestunud mõni oma kuju maha müüa. Kui aga olid vaesemad ajad, siis sõi kogu pere nädalate kaupa peamiselt seeni, mida ema oli suvel saare peal suvitades talveks sisse soolanud.

Ka Tove emal oli kunstnikunimi - Ham,



mis

oli tuletatud tema

neiupõlvenimest

Hammarsten. Ham

tegi kaastööd ajalehetele,

kujundas raamatuid ja

postmarke. Kuid noore tütarlapsena

Rootsis elades oli ta seal

loonud esimesed tüdruk-skautide rühmad,

nii et lõkke süütamine ainsa tikuga,

telgi püstitamise ja paadiga tormisel merel

sõudmine olid tema meelest vahvad tegevused.

Ka Tove õppis varakult ise endaga toime tulema.

Kuid esimestest kooliaastatest Tove Jansson rõõmu ei leidnud: ta tundis end hirmus üksildasena 48 käratseva tüdruku hulgas — talle meeldis vahel vaikselt omaette mõtiskleda, aga kui seda koolitunni ajal tehakse, siis on ju kuri karjas! Eriti oli ta hädas matemaatikaga. Pahandused läksid õige suureks, kui Tove oli joonistanud klassitahvlile ühe oma õpetaja

sõbraliku karikatuuri:

pedagoog sai närvišoki ja

Tove vanemad kutsuti kooli...

Koolielu hakkas tüdrukule meel-

dima alles siis, kui ta oli õppima

asunud kunstikooli. Aga küllap just see-

pärast, et esimesed koolielamused

tohtu suures klassis olid nii

nukrad, pole Tove Jansson

oma Muumitrolli sundinud

kooli minema: pane

tähele, nii Muumitroll ise



Tove nägi uinudes viimasena ja ärgates esimesena oma isa töid. Isa nimi oli küll Viktor, kuid

kui ta sõbrad mõtisklevad üsna palju, kuid keegi neist ei käi koolis.

Kes leiutas Muumioru?

Muumiraamatuid lugedes märkad, et nad polegi tegelikult mõeldud pisikestele lastele, nagu võiksid arvata need, kes on tuttavad ainult jaapanlaste eestvedamisel tehtud multifilmide sarjaga— muumiraamatuis on peidus omaette tarkuseõpetus ehk muumifilosoofia. Aga Muumitrolli nime leiutas Tove Stokholmis elav onu Einar : kunstikoolis õppides elas Tove tema peres ja armastas vahel öösiti köögis sahrvis maiustamas käia : onu hirmutas teda naljatamisi siis muumitrolliga, kes öiseid sööjaid pidavat luurama.

Muumitrolli naljaka tõtsaka kuju leiutas aga Tove siis, kui oli suvilas vennaga tülli läinud : Larsi ärritamiseks joonistas öde kempuuksele kõige koledama teadaolevatest elukatest...

Pikka aega joonistas Tove oma pilapiltidele ajakirjas " Garm " ka pisikese Muumitrolli, kuid hiljem kirjutas temast palju raamatuid. Aga nendes pole Muumitroll enam sugugi kole elukas, vaid väike



Tove Jansson isa süles



armas pöngerjas.

Muumipere sai maailmakuulsaks sarjapiltide tegelastena. Nimelt tegi Londoni ajaleht "The Evenig Post " Tove Janssoniga seitsmeks aastaks lepingu, mille kohaselt kunstnik pidi igaks päe-

vaks välja mõtlema ühe muumikoomiksi. 7 korda 365 sarjapilti väsitasid autori lõpuks nii ära, et viimast koomiksit lõpetades olevat ta rõõmust puu otsa hüpanud ja seal nagu poisike tükk aega kiikunud. Koomiksitate joonistamise pärandas ta sestpeale



nooremale vennale Larsile.

Janssoni raamatuid on nüüdseks tõlgitud 33 keelde. Kõige populaarsem on ta arvatavasti Jaapanis, kus tema raamatutel on lausa miljonilised trükikogused. Kunstnik-kirjanik Tove Jansson on saanud üle 30 kirjanduspreemia. Muumiorust on Tampere Linnaraamatukogu keldrikorrusele tehtud terve maketi-maailm ning Naantalis asuvasse Muumimaailma saavad nüüd eestlasedki külla minna. Muumitrollidega kaunistatakse nii koolikotte kui kõrvarõngaid, nii patsikumme kui joonlaudu. Autor keelas küll plastmassist muumide valmistamise ja oma kangelaste kasutamise toidupakendeil, aga või ta kõigil silma peal jõuab hoida !

Kui andsin Tove Janssonile üle õnnitlused "HEA LAPSE " poolt, saatis ta meie lugejatele tervitusi selle kaardiga. **LEELO TUNGAL**



NUUPUTAMIST

HEA LAPS VASTUSTE TALONG

2. MÕISTATUSE VASTUS ON :

3. ÜHINE PEREKONNANIMI ON

- ① Kas leiad tee lennukini ?
Mõistatuse koostas Artur Jurin.
- ② Millise sõna saad diagonaalis ?
Mõistatuse koostas 13-aastane Silver Ernesaks Tallinnast.

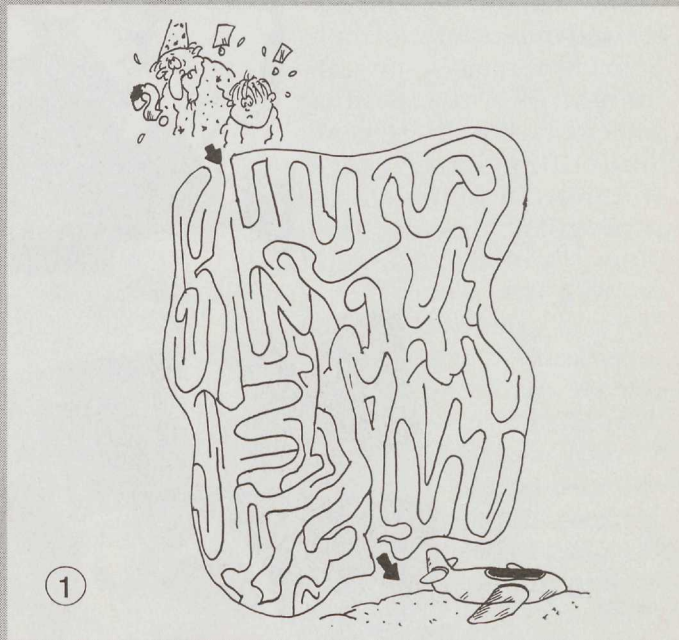

- ② Sõnade alguse- ja lõputähed kattuvad.
1.KOSMOS 2. MUNAKOLLANE 3.LAMBATALLE
4.EUROOPA RIIK 5.LAPSEVANEM 6.KUKE...
7.MEHE NIMI 8.MU 9.NARKOOTIKUMID 10.VAMPIIR
11.VANA - ROOMA PEALINN 12.KALLIS 13.TEGEVUS
PUU LANGETAMISE JUURES 14....EESTIMAIST
15.PAIKNEMA 16.MAAILMAJAGU 17.NAISE NIMI
18.JÄRJEST. TÄHED 19.RUMAL 20.MITTE VIRK

| | | | | | | | | | |
|---|----|----|----|----|----|----|----|----|---|
| 1 | | | | | | | | | |
| | 9 | | | | | | | 10 | 2 |
| | | | | 14 | | | | | |
| 8 | | | | | | | | | |
| | | 17 | 20 | | | | | | |
| | | | | | | 18 | 15 | | |
| 7 | | | | 19 | | | | | |
| | 13 | | | | 16 | | | 11 | |
| | | | 12 | | | | | | 3 |
| | | 6 | | 5 | | | | 4 | |

- ③ Milline tuntud perekonnanimi ühendab neid eesnimesid? Eesnimed saad, kui lahendad alljärgneva mõistatuse.



~~LG~~
(näitleja)



E = Õ ~~X~~



I = S
(tõlkija)

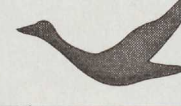

I = S + H
(ajakirjanik)

5 S = VI
(kirjanik)

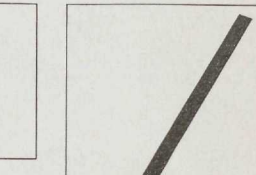

JÜ + ~~HA~~
(minister)

MIS ARVUTI SEES TOIMUB ?

Lihtsamalt öeldes — mustmiljon pisikest elektroni lippavad mööda juhtmeid ringi ja kõik nagu teeksid midagi! Täpsemalt aga on arvutis igasuguseid värviliste jubinatega plaate ja kaarte.

Arvutil on olemas **emaplaat**. See on arvuti kõige tähtsam koostisosa, emaplaadiks nimetatakse teda sellepärast, et tema küljes asub protsessor ja tema külge saab ühendada mitmesuguseid arvuti tööks vajalikke lisaosi ehk lisakaarte. Ka arvuti põhimälu asub emaplaadil, samuti asub seal arvuti kell. Kell nagu ikka elektrooniline kell. Samuti muid arvutile vajalikke osi, nagu inimesele on lisaks südamele vaja muid organeid — maks ja kopsud näiteks. **Protsessor** on aga kõige tähtsam, mida targemini ja paremini ta töötab, seda parem ja targem on arvuti. Lisaks sellele on tavalisel arvutil muid lisaosi. **Videokaart** on arvuti lisakaart (või mis lisa ta on, ilma temata arvuti tööle ei hakka), mille ülesandeks on vastavalt protsessori käskudele arvutiekraanile midagi joonistada. Videokaardil on ka oma väikene mälu, kus ta hoiab enda jaoks hädavajalikku informatsiooni, näiteks tähepilte. Nagu ma oma eelmises jutus mainisin, koosneb iga täht teatavast hulgast punktidest. Arvutis on tavaliselt iga tähe jaoks reserveeritud ristkülik 9x15 ruutu. Sellisesse ruutu saab iga tähe enam-vähem rahuldavalt üles joonistada. Kui protsessor tahab mingit tähte joonistada, siis videokaart otsib selle tähe oma mälust üles, saab protsessorilt teada veel tähe värvi, suuruse ja täpse asukoha ning manab nüüd juba iseseisvalt ta ekraanile. Keerulisemad videokaardid oskavad ise joonistada ka ringjooni. See kiirendab arvuti tööd, kuna protsessor ei pea ringi punktide arvutamiseega vaeva nägema, vaid videokaart teeb ise selle töö ära.

Kettakontroller. See on samuti üks keeruline juubin. Protsessor ise arvutiketastest midagi ei tea, tema annab kontrollerile käsu, et loe mulle sealt ja sealt üks jupp andmeid mällu. Kettakontroller paneb selle peale ketta pöörlema, liigutab lugemispead, ja kui kõik hästi läheb, siis loebki vastavad andmed mälusse. Sama lugu on kirjutamisega; protsessor vaid teatab, et nüüd kirjuta, aga kuidas, seda teab ainult kettakontroller. **Sisend-väljundkaart**. Iga arvuti külge saab ühendada printeri. Selle jaoks on arvutis sisend-väljundkaart. Seal asuvad kaks-kolm pistikut, mille keerulised nimed: seerial- ja paralleelport. Ka nende ülesanded on sarnased muudele kaartidele — prot-

sensor jagab käske, nemad viivad ellu.

Kõigi osade edukaks koostöök on aga vaja neid juhtida. Selleks on arvutil selline asi kui **operatsioonisüsteem**. See on arvuti kõige põhilisem programm, mis juhib kõiki tema tegevusi ja ilma milleta ükski muu programm tööle ei lähe. Selgitan asja ehk nii: meil kõigil on ajusse programmeeritud oma operatsioonisüsteem. Kui inimene sünnib, siis võib öelda, et vastündinul ainult operatsioonisüsteem ongi. Laps oskab liigutada kätt ja jalga, ta hingab ja ta südagi lööb. Samas ei oska ta mitte midagi. Varsti õpib ta käima ning rääkima. Operatsioonisüsteemiga on sama lugu — see on programm, mis registreerib arvutiklahvile vajutamise, teab, kuidas täht A ekraanile joonistada, oskab flopiketast pööritada ja sealt andmeid lugeda, aga iseseisvalt ta midagi sellist ei tee (kui teeb, siis on arvuti rikkis). Selleks, et arvuti midagi tarka teeks, vajab ta vastavat programmi ehk tarkvara. Nagu inimesi, tuleb arvutitki õpetada — teda peab programmeerima. Näiteks programmi, millega saab teksti kirjutada, nimetatakse tekstiredaktoriks. Muide, enamust maailma arvuteid kasutataksegi põhiliselt kirjade kirjutamiseks. Kõige tüüpilisemad programmid, mida võib leida peaaegu igast arvutist, on tekstiredaktor, tabelarvutus (see on omapärane programm, mida paberil on raske ette kujutada ja mis võimaldab tal igasuguste arvutuste tegemist, andmebaasprogramm, mis võimaldab andmeid koguda, korrastada ja sorteerida; igas arvutis on vähemalt üks arvutimäng ikka ka — selleks, et lõõgastuda, kui töö üle pea kasvab. Kasutasin eelnevalt sõna programmeerimine. Mis asi see on? Inimest saab ka programmeerida. Kui võõras inimene tuleb uksest sisse, oleks viisakas talle tere öelda. Seda õpetatakse lastele maast-madalast. Sama saab ka arvutiga teha. Kuidas reageerib arvuti näiteks klahvi "a" vajutamisele? Kõigepealt registreerib arvuti, et vajutati näiteks klahvile number 2 (arvuti ei näe, et sinna "a" on joonistatud). Siis sobrab arvuti oma mälus ja leiab sealt vastava tähe — antud juhul "a". Järgnevalt leiab oma mälust a-tähe pildi ning joonistab selle ekraanile. Sama hästi võiks ta ka b-tähe sinna ekraanile joonistada, kui b-tähe pilt kogemata a-tähe asemele satub. See kõik ongi hästi lihtsalt seletatuna programmeerimine. Näiteks ühe mängu programmeerimine on väga suur töö — kogu tegevus tuleb arvutile pisemate üksikasjadeni selgeks teha.

Prüit Pirita

II POOLAASTAKS ON VÕIMALIK AJAKIRJA "HEA LAPS" TELLIDA

* AJAKIRJANDUSLEVI * KAUDU.
ÜKSINUMBRI HIND 6.50
3 KUUD 19.50
6 KUUD 39.50

NB ! TELLIMISINDEKS ON 78 238

Toimetaja.....Leelo Tungal tel.681 259
Kujundaja...Mare Rummelgas
Vastutav
väljaandja....Vladislav Koržets tel.681 248
Reklaam.....Siiri Ernesaks 681 147
Toimetuse aadress: A/S "PIKKER"
EEO 001 Tallinn, Pärnu mnt. 67-a
RdE * PRINTALL * Tell. nr. 4412

Esikaane slaid :
KRISTJAN LEPP
(* Meie Meel *)

HEAD LAPSED

Triinu vanemad vennad Urmas ja Kaidar varusid metsast 36 ruutmeetrit puid, kuid ei jätnud ka koolitöid tegemata.

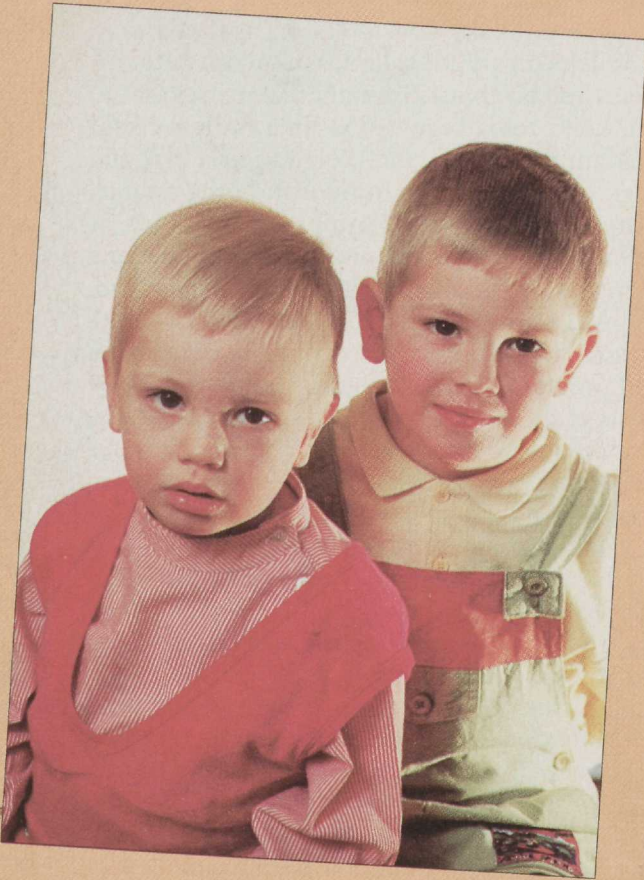

Karl ja Raul Märka ei ole küll alati head lapsed, aga pildistamise ajal kindlasti.

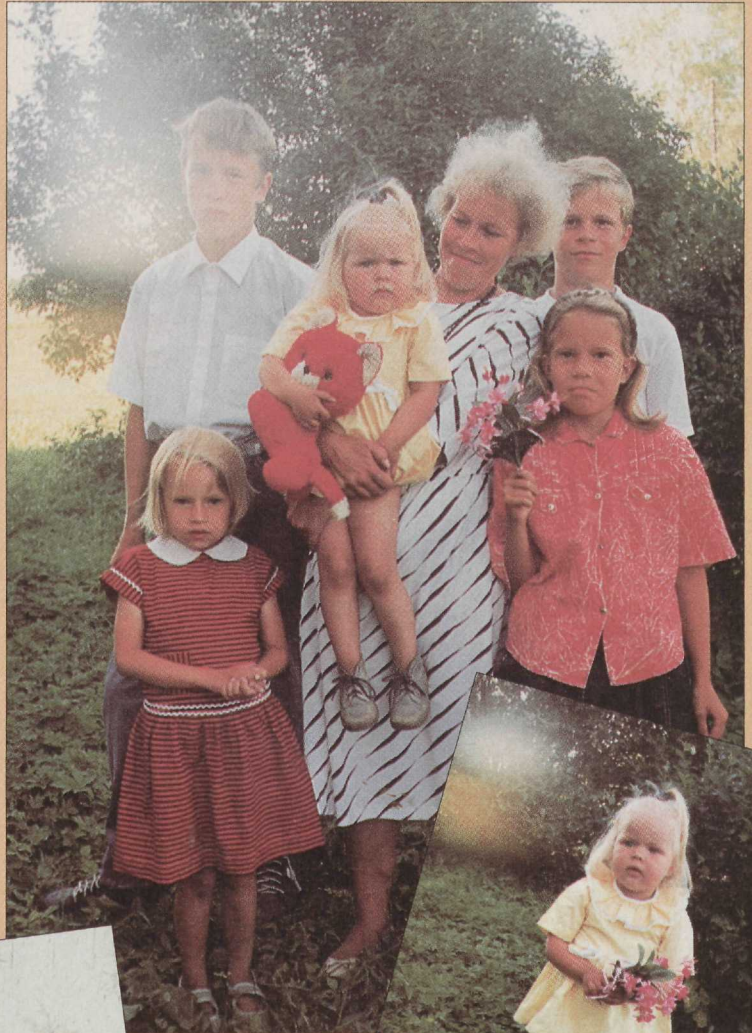

2-aastane Triinu Tintso Võrumaalt armastab nii laulda kui tööd teha.



Karine ja Marilyn Vartla Lasnamäelt harjutavad juba varasest lapsepõlvest enesekaitset.

Ahoi, lugejad!
Kui teil on käepärast mõne hea lapse pilt, olgu siis värviline või mustvalge, siis trükib "HEA LAPS" hea meelega selle oma autahvilil ära. Ainult et tingimata tuleb lisada hea lapse nimi, elukoht ja teade, mida head on see laps korda saatnud! Päris põnev oleks teada, kui palju neid häid lapsi leidub!