

NÕUKOGUDE KOOL



Nr. 2

1951

Eesti NSV Ministrite Nõukogu j. a. Polügraafiatööstuse, Kirjastuste
ja Raamatukaubanduse Valitsuse Ajalehtede-Ajakirjade Kirjastus,
Tallinn

SISUKORD

Juhtkiri. Kõik hääled kommunistide ja parteitute bloki kandidaatidele!	75
V. Smirnov, N. A. Dobroljubov koolidistsipliinist (N. A. Dobroljubovi 115. sünni-aastapäevaks) . . .	78
L. Tiik. Kommunismi hügieenilise (Volga-Doni laevakanalist ja Doni niisutussüsteemist)	85
Endel Sõgel. Võitlusest „Kalevipoja“ ümber	92
R. Viies. Koolide komsomoliorganisatsioonide mõningaid tööküsimusi	106
Rohkem tähelepanu õppivaile töölis- ja kolhoosinoortele!	113
M. Selohnjova. Minu tööst noorte kutseta õpetajatega	119
A. Некрасова. Домашнее задание по русскому языку, его выполнение и проверка	124
A. Kalamees. Kehaline kasvatus koolis talvisel perioodil	150
D. Vardja. Kooli tehnikaringi tööst	154

NÕUKOGUDE KOOL

EESTI NÕUKOGUDE SOTSIALISTLIKU VABARIIGI HARIDUSMINISTEERIUMI
 PEDAGOOGILINE AJAKIRI
 IX AASTAKAIK

Nr. 2

VEEBUAR

1951

Kõik hääled kommunistide ja parteitute bloki kandidaatidele!

Eesti rahvas seisab taas ülitähtsa poliitilise sündmuse lävel: 25. veebr. k. a. on Eesti NSV Ulemnõukogu kolmanda koosseisu valimised. See on suur üldrahvalik pidupäev, sest ainult Nõukogudemaal on tõeliselt vabad, tõeliselt demokraatlikud valimised. Ja seda seetõttu, et meie maal pole ekspluataatorlikke klasse, pole mõisnikke ega kapitaliste, kes võiksid valijatele survet avaldada. „Meil toimuvad valimised tööliste, talupoegade ja haritlaste koostöö olukorras, nende vastastikuse usalduse, ütleksin, vastastikuse sõpruse olukorras...“, õpetab seltsimees Stalin.

Seepärast saab meie rahvas vabalt ja takistamatult avaldada oma tahet. Seepärast kõnelevadki valimised meie rahva kasvanud poliitilisest ja moraalsest ühtsusest. Seepärast ongi valimised veenvaks tõenduseks, kui üksmeelselt toetab meie rahvas bolševike partei poliitikat, mis väljendab tema oleviku ja tuleviku huvisid.

Esimese saadikukandidaadina esitas eesti rahvas oma parima sõbra, kõigi Nõukogude rahvaste ja kogu progressiivse inimkonna juhi ja õpetaja, rahvaste rahu lipukandja Jossif Vissarionovitš Stalini kandidatuuri. Esimese saadikukandidaadina nimetasid oma armastatud juhi ja õpetaja nime kõik Nõukogudemaa rahvad — venelased ja eestlased, armeenlased ja grusiinlased, usbekid ja kasahhid.

Moskva, meie suure kodumaa pealinna töötajatele sai osaks teenitud au esitada esimesena suure juhi ja õpetaja kandidatuur. Elektritehase, Masinaehitustehase, Štšerbakovi-nimelise kombinaadi, Elektromehaanikatehase ja Instrumenditehase tööliste ja teenistujate valimiseelsed koosolekud esitasid suure vaimustuse ja piiritu üksmeelega Vene NFSV Ulemnõukogu saadikukandidaadiks Jossif Vissarionovitš Stalini, oma suure õpetaja ja juhi.

Eesti NSV-s sai see suur au osaks Tallinna Masinaehitustehase ja elektrimootritehase „Volta“, vabariigi pealinna eesrindlike ettevõtete töölistele ja teenistujatele.

Suur oli kogu vabariigi töörahva rõõm, kui seltsimees Stalinilt saabus nõusolek kandideerida Eesti NSV Ulemnõukogusse Tallinna vali-

misringkonnas nr. 3. Sel puhul kogunes Balti vaksali esisele väljakule üle 50 000 tallinlase, et väljendada oma armastust ja ustavust suurele Stalinile, bolševike parteile, nõukogude võimule. Eestimaa K(b)P Keskkomitee sekretär sm. I. Käbin ütles sel suurel rõõmumiitingul peetud kõnes:

„Stalin — see on meie õnne pant, meie lootus, meie uhkus. Seepärast rõõmustamegi piiriltult, et seltsimees Stalin nõustus kandideerima Eesti NSV Ülemnõukogusse meie vabariigi pealinna valimisringkonnas nr. 3. Kohustume töötama alati nii, et väärida seda suurt au.“

Koos seltsimees Staliniga esitas nõukogude töörahvas kõikjal tema lähemate kaastööliste, bolševike partei ja Nõukogude valitsuse juhtivate seltsimeeste kandidatuurid liiduvabariikide ülemnõukogudesse valimiseks. Meie vabariigi töörahvas seadis üles kandidaatideks V. M. Molotovi, G. M. Malenkovi, L. P. Beria, K. J. Vorošilovi, A. I. Mikojani, N. A. Bulganini, L. M. Kaganovitši, A. A. Andrejevi, N. S. Hruštšovi, A. N. Kossõgini, N. M. Šverniki ja P. K. Ponomarenko, seltsimehed, kelle elu on pühendatud täielikult kommunismi ajaloolise ürituse teenimisele. Seltsimehed V. M. Molotov, G. M. Malenkov ja P. K. Ponomarenko andsid oma nõusoleku kandideerida Eesti NSV Ülemnõukogusse.

Kõrvuti vabariigi juhtivate töötajatega esitas meie töörahvas arvukalt kohalikke seltsimehi nõukogude elu kõigilt aladelt, kes on eesrindlikud töös ja ühiskondlike ülesannete täitmisel, kes on ausad ja õiglased, bolševistlikult printsipiaalsed ja järjekindlad.

Teiste tööalade eesrindlaste kõrval esitasid valijad Eesti NSV Ülemnõukogu saadikukandidaatideks arvukalt vabariigi koolide tublisid õppejõude. Nende hulgas on Juuru kooli direktor Eduard Aus, kelle teeneid koolipõllul on hinnatud Lenini ordeniga. Nende hulgas on Maria Šelobnjova, Kernu Seitsmeklassilise Kooli direktor, kes oskab suurepäraselt juhtida ja abistada noori kutseta õpetajaid, mistõttu tema juhtimisel olev kool (kuigi selles koolis õppejõud peale direktori on kõik noored ega oma veel õpetajakutset) on omandanud rajooni üldise tunnustuse ja lugupidamise. Nende hulgas on Paide Seitsmeklassilise Kooli õppealajuhataja Alma Taimsoo, Sammuka kooli õpetaja Ida Gutves jt. See näitab, kui tõsiselt hindavad meie töötajad oma noorsoo, kommunismiehitajate uue põlvkonna kasvatajaid, keda seltsimees Stalin oma tervituses õpetajate üleliidulisele kongressile iseloomustas järgmiste unustamatute sõnadega: „Rahvakooliõpetajate väesalk moodustab ühe kõige vajalikuma osa meie maa töörahva suurest armeest, kes ehitab uut elu sotsialismi alusel.“

Nagu kõigil eelmistel valimistel, esineb bolševike partei ka käesolevail liiduvabariikide ülemnõukogude valimistel mitte üksinda, vaid blokis, liidus parteitute tööliste, talupoegade ja haritlastega. Seega on saadikukandidaadid kommunistidele ja parteitutele ühised: iga parteitu saadik on ka kommunistide saadik, samuti nagu iga saadik-kommunist on ka parteitute saadik.

Nõukogudemaal, kus on likvideeritud inimese kurnamine inimese poolt ja kus seetõttu on saavutatud esmakordselt ajaloos kogu ühiskonna poliitilis-moraalne ühtsus, on niisugune valimisblokk kõigiti seaduspärane nähtus, sest Nõukogudemaal töötavad kõik — töölised, kolhoositalurahvas, haritlased — ühise ürituse, kommunismi ülesehitamise nimel meie maal. Seepärast on loomulik, et ka valimistel esinevad

kommunistid ja parteitud koos, ühiselt, nagu nad töötavad ja võitlevadki ühise perena.

Kommunistide ja parteitute blokil pole muid huvisid kui Nõukogudemaa tööliste ja talupoegade, kogu nõukogude rahva huvid. Kommunistide ja parteitute blokil pole muud eesmärki kui bolševike partei, kogu nõukogude rahva üllas ajalooline eesmärk — ehitada üles kommunism meie maal. Seepärast on kommunistide ja parteitute bloki tegevus lahutamatult seotud kogu nõukogude rahva töö ja võitlusega kommunismi eest, rahu, demokraatia ja sotsialismi eest kogu maailmas. Seepärast on nõukogude rahva võidud ka kommunistide ja parteitute bloki võitudeks.

Eesti NSV Ülemnõukogu teise koosseisu valimised olid 1947. aasta 16. veebruaril. See oli sõjajärgse stalinliku viisaastaku teise aasta algus. Eesti NSV-s, nagu ka teistes Nõukogude vabariikides, kuhu oli ulatunud hitlerlike okupantide verine saapakonts, oli veel kõikjal tunda hitlerlaste poolt Nõukogudemaale pealesunnitud sõja raskeid tagajärgi.

Kuid bolševike partei tark poliitika, sotsialistliku majandussüsteemi võrratu elujõud ja Nõukogude rahvaste vastastikune abi ning seltsimehelik koostöö olid need otsustavad tegurid, mis võimaldasid Nõukogude rahvastel kiiresti edasi sammuda, täita edukalt seltsimees Stalini poolt püstitatud ülesannet — taastada meie maa kannatada saanud rajoonid, taastada tööstuse ja põllumajanduse sõjaeelne tase ja ületada see tase tunduvas ulatuses.

Nõukogude rahvaste ennastalgava töö viljana jõudis suure sotsialismimaa tööstus, kaasa arvatud ka Eesti NSV oma, juba 1947. a. sõjaeelsele tasemele. Teravilja brutosaak saavutas sõjaeelse taseme järgmisel, s. o. 1948. aastal. Ja siitpeale kulgeb meie maa sotsialistliku rahvamajanduse hoogus tõus juba tunduvalt kõrgemal sõjaeelsest tasemest. Siiras rõõm ja sügav rahuldustunne täitsid iga nõukogude inimest, kui sm. Bulganin Oktoobrirevolutsiooni 33. aastapäeval kogu maale teatas: „Uhkustundega oma suure kodumaa üle võime nüüd öelda, et need viisaastaku ülesanded on edukalt täidetud.“

Statistika Keskvalitsuse teadaanne NSV Liidu rahvamajanduse arendamise riikliku plaani täitmise tulemustest 1950. aastal on uueks väljapaistvaks tõendiks, kui rikkalikku vilja on kandnud nõukogude rahva rahulik loov töö. Tööstuse üldtoodangu plaani täitmine 102-protsendilisel kõneleb meie sotsialistliku tööstuse uuest võidust, sellest, et praegu on Nõukogudemaa tööstuse võimsus kaugelt suurem kui kunagi varem meie suure kodumaa ajaloos.

Tõsist edu saavutati mullu ka kolhooside ja sovhooside ühisloomakasvatuse arendamisel. Praegu on Nõukogudemaa produktiivse ühisloomakasvatuse sõjaeelne tase mitte ainult täielikult taastatud, vaid koguni tunduvas ulatuses ületatud.

Meie vabariigi tööstus, tänu vennasvabariikide pidevale abile, on neil aastail veelgi hoogsamalt kasvanud kui Nõukogudemaa tööstus tervikuna, ületades koguni üle kolme korra sõjaeelse taseme. Vabariigi põllumajanduses toimus neil aastail suur revolutsiooniline murang: meie talurahvas, veendunud vennasvabariikide ja omaenda kogemuste najal kollektiivse suurpõllupidamise paremuses, pööras vanale, ajast ja arust läinud individuaalse üksikmajapidamise süsteemile otsustavalt selja ja asus kindlasti stalinliku kolhoosikorra teele.

1950. aasta lõpuks oli juba enam kui 90 protsenti kõigist vabariigi talundeist ühinenud kolhoosidesse, kusjuures nendele kuulus üle 95 protsendi kogu külvipinnast. See tähendab, et sotsialistlikud tootmisuhted on võitnud ka meie põllumajanduses ja et siitpeale areneb Eesti NSV põllumajandus laiendatud sotsialistliku taastootmise seaduspärasuste alusel.

Vabariigi noorte kolhooside esimestest edusammudest kõneleb küllaltki ilmekat keelt see, et mullu oli teraviljakultuuride viljakus tunduvalt kõrgem sõjaeelsest tasemest.

Eesti NSV Ministrite Nõukogu ja EK(b) Partei Keskkomitee hiljutise määruse valguses seisavad vabariigi põllumajanduse ees ulatuslikud ülesanded; tuleb suurendada nisu ja teiste teraviljakultuuride kasvatamist sel määral, et lähema 4—5 aasta jooksul kindlustada täielikult vabariik oma viljaga; kolhooside ja sovhooside ühisloomakasvatuse edasise arendamise alusel peab lähema 5 aasta jooksul liha, või ja munade toodang tõusma kaks kuni kolm korda, samuti peab tunduvalt suurenema muude põllumajandussaaduste toodang.

Neil aastail, mis lahutavad meid Eesti NSV Ülemnõukogu teise koosseisu valimistest 1947. a. veebruaris, on nõukogude rahvas bolševike partei ja suure Stalini juhtimisel asunud teostama hiiglaslikke, ajaloos seninähtamatuid plaane Nõukogude kodumaa looduse ümberkujundamiseks, Nõukogude Liidu tootmisjõudude tohutuks suurendamiseks.

1948. a. lõpul avaldati bolševike partei ja Nõukogude valitsuse ajalooline määrus „Põllukaitsemetsade rajamise, põldheinakülvikordade rakendamise, tiikide ja veebasseinide ehitamise plaanist kõrgete ja püsivate saakide kindlustamiseks NSV Liidu Euroopa osa stepi- ja metsastepirajoonides“. Statistika Kesksvalitsuse ülalmärgitud teadaandest loeme, et nende rajoonide kolhoosid, metsamajandid, metsakaitsejaamad ja sovhoosid on juba istutanud ja külvanud põllukaitsemetsi 1 350 000 hektaarile, sellest 1950. a. 760 000 hektaarile, millega 1950. a. vastav plaan on ületatud.

1950. a. augustis ja septembris avaldati meie ajakirjanduses rida Nõukogude valitsuse uusi ajaloolisi otsuseid, mis käsitlevad hüdrotehniliste hiiglehituste püstitamist meie suure kodumaa mitmesse rajoonidesse. Nõukogude rahvas kutsub neid ehitusi õigustatult stalinliku ajastu gigantideks, kommunismi hiiglehitusteks.

Nendeks uuteks nõukogude rahva suurüritusteks on: Kuibõševi ja Stalingradi hiigeljõujaama ehitamine Volgale koos niisutuskanalite süsteemidega, mis võimaldavad muuta lakkavaiks viljaväljadeks suuri alasid Volgataguses ja Kaspia ääres; Amu-Darja ja Krasnovodski vahelise Turkmeenia peakanali ehitamine, mis rajab aluse põllumajanduse tugevale arenemisele Kara-Kumi kõrbe lääneosas ja Kaspia-äärse tasandiku lõunarajoonides; Kahhovka jõujaama ehitamine Dneprile ja Lõuna-Ukraina ning Põhja-Krimmi kanali ehitamine, mis võimaldavad muuta suuri põuaseid alasid kõrgete ja stabiilsete saakidega viljaväljadeks.

1950. a. detsembri lõpupäevadel lugesime ajalehtedest Nõukogude valitsuse otsusest Volga-Doni laevakanali ja Doni niisutussüsteemi ehitamise kohta, mis tähistab uut tõsist sammu meie siseveeteede edasiarendamisel ja põua kahjuliku mõju võitmisel.

Nõukogudemaa rahvamajanduse kõigi harude võimsa tõusu baasil saavutas uut suurt edu nõukogude teadus ja tehnika, täites äuga

seltsimees Stalini juhendit, et nõukogude teaduse ülesandeks pole üksnes järele jõuda teaduse saavutustele väljaspool meie maa piire, vaid need ka ületada.

Võidud ja edusammud nõukogude teaduse muudel aladel on avaldanud suurt edasiviivat mõju ka nõukogude pedagoogikale. Mõistagi on kõigel sellel otsene seos nõukogude kooli õppe- ja kasvatustööga, sest nõukogude noorsoo kommunistlik kasvatuse, õpetuse ja hariduse tuginevad täielikult kaasaja nõukogude teaduse andmeile.

Nõukogude kooli nende aastate edusammudest kõneleb kõige muu kõrval fakt, et aastast aastasse kasvab nende õppejõudude, klasside ja koolide arv, kelle töös pole mahajääjaid, klassikursuse kordajaid. Ka meie vabariigi koolides oli mullu juba arvukalt õppejõude, kelle aineis kõik õpilased jõudsid edasi; oli ka täieliku õppeedukusega klasse.

Neil aastail, mis lahutavad meid Eesti NSV Ülemnõukogu teise koosseisu valimistest 1947. a. veebruaris, on toimunud uued ülisuured nihked sotsialismi- ja kapitalismileeri jõudude vahekorras sotsialismileeri kasuks. Nimetame neist siin niisuguseid ajaloolisi sündmusi, nagu Korea Rahvademokraatliku Vabariigi, Hiina Rahvavabariigi ja Saksa Demokraatliku Vabariigi moodustamine.

Need sündmused lõid kapitalismileerile uusi parandamatuid haavu ja kiirendasid võrratult kapitalismi üldkriisi teravnemist.

Vana maailma ninamehed mõistavad küllaltki hästi, kui kriitiline on nende seisukord. See asjaolu ajabki nad meeletult raevutsema. See sunnibki neid palavikuliselt valmistuma kolmandaks maailmasõjaks.

Kuid need isandad unustavad, et kaasaja olukorras talitavad nad ainult omaenda nimel ja vastutusel, sest rahvaid on õpetanud kahe maailmasõja kibedad kogemused. Seepärast kasvab kõikjal, ka Ühendriikides, kaasaja imperialismi tsitadellis, rahvahulkade organiseeritud vastupanu sõjaõhutajate meeletule avantüürile. Rahvaste organiseeritud rinde ees peavad purunema kõik imperialistide kuritegelikud katsed päästa valla kolmas maailmasõda.

Imperialistliku süsteemi üldise laostumise ja roiskumise taustal paistab veelgi selgemini silma nõukogude rahva ajalooliste võitude suurus. Kõik need võidud on saanud võimalikuks bolševike partei ja Nõukogude valitsuse targa poliitika tõttu, seltsimees Stalini geniaalse juhtimise tõttu. Kõik need võidud kõnelevad sotsialistliku süsteemi ammenamatust elujõust, sotsialismi võrratuist eeliseist kapitalismiga võrreldes. Kõigiks neiks võitudeks on kaasa aidanud bolševike ja parteitute blokk nii NSV Liidu Ülemnõukogus kui ka liiduvabariikide ülemnõukogudes.

Bolševike partei kogenud juhtimisel jätkab nõukogude rahvas eelolevail aastail võitlust kommunismi täieliku võidu eest meie maal, selle suurprogrammi elluviimiseks, millest kõneles seltsimees Stalin 1946. a. 9. veebruari kõnes.

Nende suurte ajalooliste ülesannete nimel kutsubki EK(b) Partei Keskkomitee 25. veebr. k. a. kõiki kodanikke üksmeelselt Eesti NSV Ülemnõukogu valimistele. Ei pea leiduma ühtki Eesti NSV kodanikku, kes ei kasutaks temale Stalinliku Konstitutsiooniga kindlustatud õigust saadikute valimiseks.

Kõik valimistele! Kõik hääled kommunistide ja parteitute bloki kandidaatidele!

N. A. Dobroljubov koolidistsipliinist.

(N. A. Dobroljubovi 115. sünni-aastapäevaks.)

V. Z. SMIRNOV, pedagoogikaproffessor.

Venemaa 19. sajandi 60-ndate aastate ühiskondlik-pedagoogiline liikumine tõstis üles kõik pedagoogika ja kasvatuse põhiküsimused. Nende hulgas omas üht kõige väljapaistvamat kohta koolidistsipliini küsimus, eriti aga kehalise karistuse, vitsahirmu küsimus. Progressiivse kodumaise pedagoogika esindajate ja suure hulga kesking kõrgemate koolide õppejõudude sõnavõttudes sisaldus palju mõtteid, mis etendasid positiivset osa võitluses kepidistsipliiniga, kasarmulis-politseiilise distsipliiniga, mis tollal koolis valitses.

Kahtlemata kuulub väljapaistev osa selles võitluses suurele revolutsioonilisele demokraadile N. A. Dobroljubovile, N. G. Tšernõševski sõbrale ja võitluskaaslasele.

Dobroljubov kritiseeris teravalt, sügavalt ja veenvalt tollaegset rahvaharidussüsteemi, mis oli isevalitsuslik-pärisorjusliku valitsuse „hariduspoliitika“ tööriistaks.

Dobroljubov nimetas pärisorjuslikku rahvaharidussüsteemi intellektuaalse ja kõlbla rüvetamise süsteemiks, kuivõrd see pakkus ebatäielikke, sageli moonutatud teadmisi ja juurutas moraali, mis õigustas töötava enamuse kõige julmemat ekspluateerimist ekspluateeriva vähemuse poolt, valet, libitsemist, alatust, rahvahulkade õigusetust ja pärisorjusliku korra muid pahesid.

Dobroljubov kaitses „tõelise hariduse“ süsteemi, mis pidi olema tingimata arusaadav töörahva laialdastele kihtidele, pidi kasvatama aktiivseid ühiskonnategelasi, rahva huvide kindlaid kaitsjaid, revolutsionääre. Sel eesmärgil pidi „tõelise hariduse“ süsteem Dobroljubovi arvates varustama õpilasi tõeliselt teaduslike ja mitmekülgsete (humanitaarsete ja loodusteaduslike) teadmistega, arendama neid füüsiliselt ja kasvatama neid uue moraali vaimus, mille aluseks on: armastus töö vastu, oskus elada isiklikust tööst, armastus kodumaa ja viha tema vaenlaste (välis- ja sisevaenlaste) vastu, printsiipaalsus, ausus ja õiglus, viha alatuse ja libitsemise vastu, humaansus, töötava rahva huvide alatine kaitsmine, sõnade ja tegude kooskõla ning viha tühipalja lobisemise vastu.

Uue kooli kogu struktuur, kogu õpetusprotsess selles peab olema Dobroljubovi arvates läbi imunud sügavaimast austusest lapse vastu, humaansaimast suhtumisest temasse. Õpetamisel tuleb arvestada lapse aktiivsust ja teadlikkust, mida juhivad ja suunavad arukalt kogenud pedagoogid.

Neilt seisukohtadelt võitles Dobroljubov kepidistsipliini, vitsahirmu ja muude barbaarsete vahendite vastu distsipliini hoidmisel.

Tuleb öelda, et 19. sajandi 50-ndate aastate lõpul ja 60-ndate aastate algul omandas võitlus õpilaste ihunuhtluse vastu mitte ainult peda-

googilise, vaid ka sügavalt poliitilise mõtte. Valmistati ju tollal ette niinimetatud talurahvareformi, millega seoses oli üsna terav küsimus, kas on või pole „õigust“ talurahvale vitsahirmu anda. Vitsahirm, mida anti gümnaasiumiõpilastele (eesõigustatud klasside lapsed), oli reaktsoonilistele ringkondadele ettekäändeks kaitsta ihunuhtlust „eksinud“ talupoegadele mõju avaldamise vahendina. Tõepoolest, kui juba võib peksta elanikkonna eesõigustatud kihtide pojukesi, siis seda enam võib ja tuleb peksta talupoegi. Just niisuguse järelduse tegid reaktsoonäärud koolides vitsahirmu andmise praktikast. See oligi revolutsioonilistele demokraatidele üheks aluseks otsustava võitluse pidamisel vitsahirmu vastu koolidistsipliini vahendina. Nende võitlus vitsahirmu kaotamiseks koolis polnud seega järelikult mitte ainult võitluseks uute, humaansete pedagoogiliste võtete juurutamiseks koolide praktikas, vaid ka kaudseks võitluseks pärisorjusliku korra ja eriti feodaalide õiguse vastu peksta talupoegi.

Dobroljubovi raevukad esinemised vitsahirmu ja sellega sarnlevate distsipliini hoidmise vahendite ja nende kaitsjate vastu kõlasid revolutsioonilise üleskutsena võitluseks näruse „Venemaa tegelikku-sega“. Need olid revolutsioonilise propaganda vahendeid, missugust propagandat tegid tollal suured revolutsioonilised demokraadid Tšernõševski ja Dobroljubov.

Hävitavalt kritiseerib Dobroljubov Miller-Krassovski, „pärisorjuse“ kaitsjat kasvatusüsteemis, kes oli Gatšina Orbude Instituudi endine kasvataja.

Oma brošüüris „Kasvatuse põhiseadused“ kirjutas Miller-Krassovski, et last kasvatatakse tõeliselt vaid siis, kui teda sunnitakse sõna kuulma ilma igasuguse arutlemiseta, ja et seepärast tuleb lapse igasugune iseseisvuse avaldus, tema pisemgi püüe sõnakuulmisest kõrvale põigelda viivitamatult ja kõige otsustavamalt läbi lõigata. Ta väitis, et oma pedagoogilises tegevuses Gatšina instituudis veendus ta range ja karmi distsipliini otstarbekohasuses, karistuste, eriti niisuguste karistuste otstarbekohasuses, mida saab kiiresti ja ilma igasuguse ettevalmistuseta kasutada. Miller-Krassovski kartis koguni, et karistuse ettevalmistamise ja elluviimise aegu võib laps oma eksimuse üle järele mõelda. „Meie peaülesanne,“ kirjutas ta, „seisab ainuüksi selles, et nuhelda surmaga noort patust tahet, ent mitte anda temale jõudeaega kindlustuda karistamise ajal. Seda, nagu juba öeldud, saavutatakse vaid kiirusega, põhjaliku jõulise hetkelise põrutamisega“ (Miller-Krassovski sõrend.). Üks mõjustamisvahendeid, mis vastas neile kaalutlustele, oli Miller-Krassovski arvates kõrvakiilude andmine. Ta tõendas, et „üks arukas õiglane kasvataja ravis Petja põhjalikult terveks (kangekaelsusest — autor) kolme kõrvakiiluga“.

Miller-Krassovski seda brošüüri kvalifitseerib Dobroljubov „kasvandiku sõnakuulmise apoteosina, pimedate, ilmtingimatu sõnakuulmisena, sõnakuulmisena iga hinna eest, kuigi asi läheks vitsahirmu ja kõrvakiiludeni“.¹

Miller-Krassovski, vähetuntud autori „Kasvatuse põhiseadused“ köitsid Dobroljubovi tähelepanu seepärast, et need kajastasid tolle aja ametlikku seisukohta. Just seepärast ründaski Dobroljubov neid „kas-

¹ Н. А. Добролюбов, Полное собрание соч., ГИХЛ, т. III, стр. 520.

vatuse põhiseadusi" erilise jõuga. Ta tõendas, et taolisi vaateid võidakse tunnustada vaid seal, kus tallatakse jalge alla igasugused, pisutki arukad kasvatuspõhimõtted, kus unustatakse lapse inimlik loomus, kus see on muudetud asjaks, loomaks, kus teda ei kasvatata, vaid dresseeritakse nagu looma. Ja vastupidi, Dobroljubov suhtus väga positiivselt N. I. Pirogovi esinemisse ihunuhtluse vastu, milles vitsahirmu käsitati antipedagoogilise vahendina, „kuriteona“.

Dobroljubov tundis selle esinemise üle rõõmu mitte üksi seepärast, et viimane langes kokku tema vaadetega ihunuhtluse küsimuses, vaid ka seepärast, et see oli küllaltki autoriteetse õpetlase ja haridustege-lase sõnavõtt, mis pidi seetõttu avaldama suurt mõju pedagoogilisele praktikale, tooma olulisi muutusi abinõude süsteemi, mida tollal koolis distsipliini hoidmiseks rakendati. Ta tundis rõõmu selle esinemise üle ka seepärast, et see kajastas pedagoogide eesrindliku osa vaateid, igatsusi ja lootusi, lapsehinge igatsusi ja lootusi, mille vitsahirm oli alandanud ja maha rõhunud.

Dobroljubov oli kibedasti pettunud, kui ta kuulis „Kiievi õppering-konna gümnaasiumiõpilaste üleastumiste ja karistuste reeglite“ ilmu-misest, millele oli seesama Pirogov alla kirjutanud. Asi seisneb selles, et neis „Reegleis“ käsitati vitsahirmu lubatava vahendina, tõi küll kitsendusega, et seda tuleb kasutada võimalikult harva, erandjuhtu-meil, s. t. kui õpilane sooritab mingi tõsise üleastumise, näiteks solvab ülemuse isikut.

Oma artiklis „Vitsahirmuga purustatud ülevenemaalised illusioonid“ kirjutas Dobroljubov, et me „olime lõplikult häbistatud oma endise vaimustuse tõttu hr. Pirogovi üle, kui jõudsimme selle kohani „Reegleis“, kus auväärne pedagoog jõuab oma teoreetiliste ja praktiliste kaalut-luste käsitlemiseni ihunuhtluse suhtes. Siin toimub „Reegleis“ nii saa-matu ja kohmakas köietantsimine vitsakimbul, et süda jääb tahtma-tult seisma köietantsijate ebakindla olukorra pärast. Algul kõneldakse, et vitsahirm on „jälk, kahjulik“, et see t u l e b hoopis välja kihutada; pärastpoole, et seda ei s a a välja kihutada; pärastpoole, et see on raske; lõpuks, et seda tuleb kasutada, ainult harva“.

„Reeglite“ avaldamist käsitas Dobroljubov põhimõtteliste seisu-kohtade loovutamisenäna Pirogovi poolt, mööndusena reaktsioonile ja rutiinile kasvatussüsteemis, protesteerides otsustavalt selle vastu. Ta arvas, et selle mööndusega annab Pirogov tõsise löögi eesrindliku kodumaise pedagoogika prestiižile, mis oli tõstnud oma hääle kooli-distsipliini humaansete aluste kaitseks, et see mööndus muutis Piro-govi objektiivselt reaktsiooni tööriistaks, võttes temalt järelikult õiguse jääda tõeliselt humaanse õpetuse ja kasvatus kaitsjate leeri.

Dobroljubov arvas, et oma „Reeglitega“ õigustab Pirogov südame-tut, formaal-bürokraatlikku suhtumist pedagoogiliste küsimuste lahenda-misse, mille vastu Pirogov ise oli korduvalt välja astunud. Kas töö-poollest näpunäide, et niisuguse üleastumise eest, nagu ülemuse isiku solvamine, kuulub õpilane vitsakimbuga karistamisele, ei kõnele tšinovniklik-bürokraatlikust lähenemisest küsimuse lahendamisele? Kahtlemata kõneleb. Niisugust üleastumist võivad ju põhjustada mit-mesugused asjaolud, sealhulgas ka niisugused, mis sõltuvad ülemuse isikust, näiteks tema oskamatu ülalpidamine, ebatahtiline, jäme käitu-mine õpilastega jne. Kuidas siis talitada? Kas ka taolistel juhtumitel karistada lapsi vitsakimbuga?

„Reeglid“ ei anna vastust sellele küsimusele, mis tõuseb igas arukalt mõtlevas pedagoogis, vaid lähevad sellest mööda. Kuid vastata oleks tulnud sellele küsimusele, ja näiteks nii: taolistel juhtumel tuleb karistada esijoones neid, kes on õpilaste distsiplineerimatu käitumise põhjustajaks. Kui ülemus oma käitumisega kutsus välja niisuguse „kuriteo“, siis tuleks Dobroljubovi arvates „see ülemus põhjalikumalt läbi peksa . . . , et sundida teda aru pähe võtma“².

Pirogovi taandumine kibestas, kuid ei desarmeerinud Dobroljubovit võitluses ihunuhtluse vastu. Vastupidi, see sundis teda veelgi suurema visadusega võitlema, võitlema koolide praktikas mõistlike, humaansete kasvatusvahendite kasutamise eest.

Mitte väiksema visaduse ja järjekindlusega jätkab ta tõestamist, et ihunuhtlus on kahjulik ja häbistav vahend, mida kasutatakse vaid seal, kus last ei peeta elavaks ja arukaks olevuseks, kus ei peeta tarvilikuks kas või pisutki austada lapses inimest ja kasutada „uusi, humaansemaid ja mõistlikumaid pedagoogilisi võtteid“.³

Seal, kus on õpetajad, kes mõistavad ja austavad eesrindlikke pedagoogilisi põhimõtteid, kus neid põhimõtteid enam-vähem praktikas rakendatakse, kaotab ihunuhtlus oma tähtsuse. Millega siis, kui mitte sellega, on võimalik Dobroljubovi arvates seletada fakti, et Kiievi 1. Gümnaasiumi 215 õpilasest sai aastas vitsahirmu vaid kolm, kui teistes gümnaasiumides anti samal ajavahemikul ihunuhtlust võrreldamatult suuremale õpilaste arvule, näiteks Žitomiri Gümnaasiumi 600-õpilasest sai aastas peksa 290.

Dobroljubov oli vitsahirmu ja õpilaste muude füüsilise mõjustamise vahendite vaenlane. Ta oli ka kõigi muude karistuste vaenlane, mis õpilast solvasid.

Korduvalt astus Dobroljubov välja ka kiituse ja autasude vastu distsipliini hoidmise vahendina.

Ta arvas, et kodanlik-feodaalse korra tingimustes on kiitus ja autasud paratamatult vahendeiks, mis arendavad lastes rea eitavaid jooni (vale, silmakirjalikkus, auahnus jt.), kuid ei tõsta nende käitumise teadlikkust ega tugevda nende tahet.

Dobroljubovi protest kiituste ja autasude vastu puudutab järelikult vaid kooli, mis töötab antagonistliku klassiühiskonna tingimustes ega laiene kõigile aegadele just kui mingi pedagoogika üldseadus. Liiatigi ei saa sel olla mingit tähendust nõukogude kooli suhtes.

Kiitust ja autasu võib ja tuleb kasutada õppe-kasvatustöös, sealhulgas ka distsipliini kasvatamisel koolis; muudugi tuleb seda teha oskuslikult ja pidada mõõtu. Miks mitte kiita või autasustada näiteks õpilast, kes käitub suurepäraselt ja püüab alati võimalikult paremini täita temale usaldatud ülesannet või kes ilmutab head algatust mistahes väärtuslike ürituste elluviimisel. Märkides ära positiivse õpilase töös või käitumises, juhime tema ja kõigi teiste õpilaste tähelepanu positiivseile omadustele, positiivseile eeskujudele töös ja käitumises. Kiituse ja autasuga rõhutame oma positiivset suhtumist kõigesse väärikasse, kriipsutame alla oma rõõmu ja rahuldust õpilase väärikas käitumise puhul. Õpilase positiivse käitumise ärateenitud hinnang kiituse või autasu kujul tõstab tavaliselt lapse erksust ja tuju, suurendab

² Н. А. Добролюбов, Полное собрание соч., ГИХЛ, т. IV, стр. 187.

³ Samas, lk. 133.

temas soovi käituda ka edaspidi nii, et pälvida hinnangut, mis poleks eelmisest madalam. Kiita võib, kuid ei tohi ülearu kiita. Kiituse või autasuga tuleb hinnata vaid tõelist väärikust, eriti seda, mis aitab tõsta distsipliini üldist taset klassis või kogu koolis. Hinnates kiituse või autasuga õpilase väärikat käitumist, ei saa loobuda sellest, et märkida ära ka eitavat tema käitumises, kui seda hiljem esines. Muidugi ei tohi sellest loobuda seepärast, et seda õpilast on hinnatud kiituse või autasuga. Kiitus ja autasu ei tohi olla õpetajale ettekäändeks, et vähendada seaduslikke nõudmisi õpilaste suhtes. Kiitus ja autasu ei tohi olla mingil juhtumil motiiviks, et vähendada õpilaste kasvatusliku mõjustamise muude vahendite osa.

Võideldes otsustavalt kepidistsipliiniga kaitses Dobroljubov distsipliini, mille aluseks oleks õpilaste sügav austamine, nende teadlikkus ja aktiivsus, kogu õppe- ja kasvatustöö mõistlik organisatsioon, mis hülgab igasuguseid barbaarseid ja tooreid kasvatusvahendeid.

Distsipliin, mida kaitses Dobroljubov, ei eitanud, vaid vastupidi, see eeldas tingimusteta käsutäitmist, kuid viimane oli rajatud õpilase arusaamisele, miks on tähtis ja vajalik just nii, aga mitte teisiti käituda. Küsimusele, kas õpilased on võimelised arukalt hindama oma tegevust ja käitumist, vastas Dobroljubov jaatavalt. „Lastes on arukust,“ ütles ta, „sootu rohkem kui eeldatakse... Nad on väga arukad ja terased, kuigi nad ei oska tavaliselt kindlasti ja täpselt arutella ja oma mõtteid väljendada.“⁴

Dobroljubov oli veendunud, et oskusliku juhtimise korral õpetaja poolt on tagatud teadlikkus laste käitumises. Oma tuntud artiklis „Autoriteedi tähtsusest kasvatuses“ kirjutas ta: „Missugune tore arenemine oleks mõistusel, missugune veendumuste energia sünniks inimeses ja liituks kogu tema olemusega, kui teda õpetatakse esimestest aastatest peale mõtlema sellest, mida ta teeb, kui laps sooritaks iga teo, mõistes viimase paratamatust ja õiglust, kui ta harjuks andma iseendale aru oma sammudest ja tegema seda, mis teistele lubatud, mitte austusest käskiva isiku vastu, vaid veendumusest oma asja õigsusse.“⁵

Dobroljubovi järgi ei iseloomusta tõelist, s. t. teadlikku distsipliini „vagane kohalistumine“. See iseloomustab pigemini vitsahirmu ja kõrvakiilude distsipliini või distsipliini, mida hoitakse jesuiitlike meetoditega, mis suruvad maha igasuguse iseseisvuse lapse mõtteis, tundeis ja tegevuses.

Tõeline distsipliin, väitis Dobroljubov, ei eita lapselikkude elavust ja vallatust, aktiivsust ja isetegevust. Kuid see eeldab, et lapsed sooritavad kõike arukalt ja kultuurseis vormides.

Dobroljubov osutas õigesti, et arukalt korraldatud haridus ei pööra peatähelepanu võitlusele õpilaste poolt sooritatud üleastumistega, vaid nende ärahoidmisele.

Teadlik ja kindel distsipliin, mis reeglina suleb välja õpilaste distsiplineerimatuse, eeldab Dobroljubovi arvates kõige tähtsama tingimuseks kogu koolielu mõistlikku organisatsiooni ja oskuslikku, revolutsioonilis-demokraatliku pedagoogika alusele rajatud õpetust ja kasvatust. Eriti suurt tähelepanu pööras Dobroljubov järgmiste nõuete elluviimise vajadusele.

⁴ Н. А. Добролюбов, Полное собрание соч., т. I, стр. 26.

⁵ Samas, III kd., lk. 20.

Laste õigeaegne tutvustamine nende kohustustega. Lapsed peavad teadma, ütles Dobroljubov, kuidas on vaja käituda, „mis on neil vaja teha ja korda saata“.⁶ Selleta on distsipliinirikumised vältimatud. Tõepoolest, kuidas võib mõelda, et igas vanuses lapsed saavad käituda kõigil juhtumel vastavalt neile nõudeile, mida kool neile esitab, kui need nõuded pole neile õigeaegselt teatavaks tehtud, kui nende kohustused pole neile mõistlikult selgitatud.

Õpetaja poolt oskuslikult korraldatud ja süstemaatiliselt teostatud kontroll õpilaste sammude ja tegude üle. Dobroljubovi arvates peab õpetaja alati õpilaste järele valvama, ent õpilased peavad teadma, et õpetaja „teab alati, kas tema käsk on nii täidetud, nagu ta tahtis“.⁷ Kuid kontroll ei tohi muutuda niisuguseks, nagu seisaks õpetaja alati õpilaste kannul. See peab sündima kogu tööprotsessis „loomulikul“ teel. Oskuslikult korraldatud kontroll eeldab, et õpetaja paneb tähele mitte ainult eitavat õpilase käitumises, vaid tingimata ka positiivset, ja seda õpilased teavad. Seoses muude kasvatus- ja distsipliini tugevdamise vahenditega ei suru niisugune kontroll laste aktiivsust maha, vaid sunnib neid mõtlema selle üle, mida võib ja mida ei või teha, olles seega distsiplineerimatuse ärahoidmise vahendiks.

Õpetaja hoolikas, tähelepanelik ja ühetasane suhtumine õpilastesse. Õpetaja peab olema tähelepanelik ja hoolikas kõigi õpilaste suhtes, nõudma kõigilt seda, mis on vaja. Mingil juhtumil ei tohi ta paista valjuna ühtede, aga nõrgana ja leebena teiste suhtes“.⁸

Dobroljubov mõistis, et lemmikute ja mittelemmikute olemasolu õpetajal toob lahkkelisid õpilaste keskele, mille vältimatuid tagajärgi on õpilaste distsiplineerimatud sammud. Seepärast peavad õpilased tundma, et õpetaja armastab neid kõiki, tahab neile kõigile võrdselt head teha. Sellele vastavad õpilased tähelepaneliku suhtumisega neile usaldatud töösse, täpse ja armastava suhtumisega õpetaja nõuete ja soovide täitmisse. Tuginedes Pestalozzi kogemustele väitis Dobroljubov, et armastus lapse vastu ja tähelepanelik, tõeliselt inimlik suhtumine temasse etendavad erakordselt suurt osa niisuguse õhkkonna loomisel, kus õpilane tunneb ennast sundimatuna ja täidab meelsasti õpetaja näpunäited ja nõuded.

Pedagoogi eeskuju ja õpilaste käitumise positiivsete näidete kasutamine. Õpetaja ja üldse täiskasvanute eeskujule omistas Dobroljubov laste kasvatamisel ülisuurt tähtsust. Ta mõistis, et seda edukamalt kulgeb töö ühtede või teiste positiivsete omaduste kasvatamisel õpilastesse, mida suuremal määral omab neidsamu omadusi kasvataja ise. Ja vastupidi, mida vähem on neid omadusi õpetajal, seda rohkem takistusi kohtab ta oma teel nende omaduste kasvatamisel õpilastesse.

See käib muidugi ka distsipliini kasvatamise kohta.

Visadus ja püsivus õpetaja nõudmistes, mis on seotud hoolika suhtumisega lastesse. Dobroljubovi arvates peab iga õpetaja hoiduma, „et tema käskudes poleks erandeid või sagedasi muudatusi, muidu võib see olla lastele kapriiside ettekäändeks, ja soovides õpetada lastele kõike, lõpetab ebajärjekindel õpetaja sellega, et ta ei õpeta midagi“.⁹

⁶ H. A. Добролюбов, Полное собрание соч., т. III, стр. 438.

⁷ Samas, lk. 432.

⁸ Samas.

⁹ Samas.

Niisama ei või ükski õpetaja taganeda oma nõudmisest, kui see ongi raskesti täidetav, kuid vajalik. Ta peab „kindlasti seisma oma nõudmise eest“¹⁰, andes õpilastele vajaduse korral abi selle täitmisel.

Õpilaste kaasatõmbamine aktiivsele osavõtule võitluses distsipliini kindlustamiseks. Dobroljubov arvas, et kõik otstarbekohased pedagoogilised vahendid, mida koolis kasutatakse distsipliini kindlustamise huvides, saavutavad vajaliku mõju vaid sel juhtumil, kui õpilased ise on huvitatud kindlaksmääratud korra hoidmisest ja võitlevad aktiivselt selle korra rikkumiste vastu.

Tõmmates lapsi kaasa aktiivsele osavõtule võitlusest distsipliini eest ja eriti võitlusest distsipliinirikkujate vastu, peab õpetaja Dobroljubovi arvates jälgima seda, et lapsed selles võitluses ei kasuta ebamõistlikke vahendeid, mille hulka ta arvas õigustatult igasugused kehalised karistused.

Tehes kokkuvõtte Dobroljubovi mõtete lühiülevaatest koolidistsipliini küsimustes, võib öelda, et ta mõistis otsustavalt hukka distsipliini, mis oli rajatud lapse pimedale sõnakuulmisele, tooreste, oma olemuselt pärisorjuslike vahendite rakendamisele õpilaste kasvatuslikuks mõjustamiseks, ja esitas uue koolidistsipliini. Selle distsipliini aluseks olid: laste sügav austamine, sügav usk nende loomuse mõistlikkusse ja laste võimesse suhtuda teadlikult oma sammudesse ja tegudesse, lahendada arukalt oma käitumise küsimused, kui lapsi vaid arukalt ja humaanselt juhitakse.

Avanud uue distsipliini põhiolemuse, märkis Dobroljubov ära ka tähtsaimad teed ja vahendid, mis tagavad seda distsipliini. Ka selles osas pani ta ette uut, eesrindlikku, vastupidist sellele, mida pisut varem kaitses saksa pedagoog Herbart ja tema järelkäijad, „laste metsiku loomuse juhtimise“ reaktsioonilise teooria pooldajad.

Dobroljubovi esinemised koolidistsipliini küsimustes olid väärtuslikuks panuseks võitluses uue, revolutsioonilis-demokraatliku suuna eest pedagoogikas.

Dobroljubovi esinemised uue, teadliku distsipliini kasuks koolis olid suure propagandistliku tähtsusega. Need avaldasid ülisuurt mõju 19. sajandi teise poole pedagoogilisele mõttele ja pedagoogide-praktikute eesrindlikule osale. Nende mõjul arenes Venemaal laialdaselt võitlus vitsahirmu kasutamise vastu seoses 60-ndate aastate koolireformi-projektide arutlemisega. Tähelepanuväärne osa progressiivseid pedagooge (Uljanov, Bunakov, Korf jt.) jätkas nende mõjul võitlust ka reaktsiooni raskeil aastail. Dobroljubovi esinemiste mõjul kasutasid eesrindlikud õpetajad pedagoogilises praktikas võrdlemisi laialdaselt õpilaste mõjustamise humaanseid vahendeid.

Dobroljubovi esinemised avaldasid suurt mõju revolutsioonielise Venemaa õppiva noorsoo eesrindlikule osale. Nad olid sellele noorsoole toeks võitluses politseiliste vahenditega, mida tollal kasutati koolis kehtestatud korra hoidmiseks.

Ainult nõukogude tegelikkuse tingimustes leidsid vene rahva suure poja N. A. Dobroljubovi väljapaistvad mõtted tänuväärse pinna ellurakendamiseks. Omandanud uue, sügavama teadusliku põhjenduse ja edasiarendamise, on need mõtted saanud meil pedagoogilise praktika omanduseks.

¹⁰ Н. А. Добролюбов, Полное собрание соч., т. III, стр. 432.

Kommunismi hiigelehitusi.

(Volga-Doni laevakanalist ja Doni niisutussüsteemist.)

L. TIHK.

Möödunud aastal kandis nõukogude rahva rahulik loov töö rikkalikku vilja kõigil aladel. Nagu teatas sm. N. A. Buiganin Oktoobri-revolutsiooni 33. aastapäeva puhul peetud kõnes, on sõjajärgse stalinliku viisaastakuplaani ülesanded edukalt täidetud. Tänavu taotlevad Nõukogudemaa töötajad uusi tõsiseid võite teel kommunismile. Nõukogude rahvaste muude tööde ja ülesannete kõrval kuulub keskne koht stalinliku ajastu hiigelehitustele. Üheks niisuguseks hiigelehituseks on Volga-Doni laevakanali ja niisutuskanalite ehitamine Rostovi oblastisse ja Stalingradi oblasti lõunarajoonidesse, millest teatas meie ajakirjandus 28. dets. 1950. a.

See on kompleks-ülesanne, mis lahendab samaaegselt rea küsimusi: annab meie maale hüdroenergiat, põldudele ja karjamaadele vett ning avab rea uusi rajoone veetranspordile. Sellega lahendatakse sajandeid püsinud soov — luua Volgale ühendus Aasovi ja Musta merega. Töö, mida mitmel korral sajandite vältel küll alustati, osutus alati üle jõu käivaks. Alles nõukogude kord on loonud selle probleemi lahendamiseks tõelised võimalused. Ainult nõukogude rahvas bolševike partei ja seltsimees Stalini juhtimisel omab küllaldaselt majanduslikke ressursse, eesrindlikku tehnikat ja tahet seesuguse suure ülesande lõplikuks ja mitmekülgseks lahendamiseks.

Volga-Doni laevakanal.

Volga suubumist ookeanist eraldatud Kaspia merre ja Volga ning Doni vahelise laevatee puudumist on korduvalt nimetatud „looduse suureks eksituseks“ ja „veaks“. Nõukogude rahvas, kes on asunud oma maal looduse muudegi „vigade“ parandamisele, kes on asunud oma lõunarajoonide looduse põhjalikule ümberkujundamisele, ei jää peatuma poolel teel. Koos lõunarajoonides toimuva pealetungiga põuale parandab võidult võidule sammuv nõukogude rahvas ka selle „looduse vea“.

Volga ühendamine Doniga tähistab ülisuurt sammu meie siseveeteede edasiarendamisel. Selle valmimisega on päris suure süvisega laevadel võimalik läbi sisevete ühendust pidada Valge, Balti, Kaspia mere ja Aasovi ning Musta merega, kusjuures Moskva kujuneb kõigi nende veeteede sõlmeks.

Kanali pikkus Volgast Donini on 101 km. Kogu kanali toitmise veega nii lüüside jaoks kui ka auramise ja maasse imbumise korvamiseks teostatakse Donist pumbajaamade abil, mis rajatakse veelahkme Doni-poolsele nõlvale. Kogu kanali ulatuses ehitatakse 13 lüüsi, kusjuures igaühe tõstevõime on 10 kuni 13 meetrit. Peale selle ehitatakse

kolm tammi, pumbajaamad, suured raudtee- ja autoteede sillad, sadamad, kaid ning muud ehitused.

Volga-Doni laevakanal rajatakse kohale, kus need kaks suurt jõge on peaaegu kõige lähemal teineteisele, s. o. Stalingradi ja Kalatši vahele. Kanal algab umbes 20 km Stalingradist allpool ja, läbinud suhteliselt kitsa, kuid küllaltki kõrge veelahkme, ühineb Doniga vähem kui 10 km allpool Kalatši. Veelahkme ületamine on raskeks ülesandeks kanali ehitajatele, sest veelahkme kõrgeimas punktis on kanali nivoo 44 m kõrgemal Doni nivooast ja siia tuleb vesi pumbata Donist, milleks vajatakse tõepoolest võimsaid seadmeid. Kuid ka need on nähtud ette projektis — iga pumbajaam (neid on 4, s. t. üks igal Doni-poolsel lüüsil) peab andma 45 m³ vett sekundis. Veelahkme alla Volgale jõudmiseks tuleb laevadel läbida 9 lüüsi, mille abil viimased nagu treppi mööda laskuvad 88 m võrra madalamal asetsevale Volgale. Volga-Doni laevakanali 101 kilomeetrist tuleb 56 km ulatuses rajada kunstlik veeteed (kaevata kanal) ja 45 km ulatuses kasutatakse ära veehoidlaid ning jõgesid.

Doni lisajõgi Severski Donets võimaldab ühenduse Donbassi tööstusrajooniga. Et suuremaki laevad Volga-Doni süsteemist pääseksid Severski Donetsile, selleks on ette nähtud ka sellel jõel esinevate lüüside rekonstrueerimine. Severski Donetsi suudmesse rajatakse kogu süsteemi olulisemaid sadamaid, mis peab vahendama Volgale minevat sütt ja Volga kaudu Kaamalt saabuvat metsamaterjali. Sadama mehhaniseerimine lubab ka üle 4000-tonniseid laevu laadida ainult mõne tunniga.

Puidu ja muude kaupade ümberlaadimiseks raudteele, kust need toimetatakse edasi Põhja-Kaukaasia rajoonidesse, ehitatakse teine suur sadam Tsimljanskajasse. Uus sadam rajatakse ka Kalatši, ja Rostovi sadam rekonstrueeritakse.

Volga-Doni veeteelt läheb palju kaupa ka Aasovi ja Musta mere sadamatesse. Selleks on ette nähtud Doni suudmeossa uue sadama ehitamine, kus toimub ümberlaadimine jõelaevadelt merelaevadele.











Peale Volga-Doni laevakanali on NSV Liidu Ministrite Nõukogu vastavas määruses ette nähtud samuti Doni magistraalse niisutuskanali ehitamine (pikkus 190 km) ja jaotuskanalite võrgu rajamine kogupikkusega 568 km. Kuigi need kanalid on märksa väiksemad laevakanalist, võib ka neid vähemalt osaliselt kasutada laevasõiduks lähemate kolhooside teenindamise otstarbel.

Volga-Doni laevakanali ehitamine avab meie jõelaevandusele resp. sisevete transpordile uusi avaraid perspektiive. Eriti masskaupade veod kanduvad suurel määral raudteelt odavale veeteele. Juba lähemal aastail hakkab uuel veeteel liikuma suuri koguseid Donbassi sütt ja metalli Volga-äärsetele tööstusrajoonidele. Volgalt aga tuleb uue veeteed kaudu tohutuid koguseid puitu nii parvedes kui ka laevadel Donbassile, Rostovile, Aasovi ja Musta mere rannikule ning Põhja-Kaukaasia lääneosale. Seetõttu on laevadel täis koorem mõlemas suunas liikumisel, mis alandab veo omahinda tunduvalt.

Kuid peale selle saabub Donile veel keemiatööstuse toodangut, naftat ja muid kaupu. Volgale läheb aga suuri koguseid teravilja nii Doni äärest kui ka Põhja-Kaukaasiast. Külmutuslaevadega võimaldub Moskvat varustada värske kalaga Aasovi merest. Doni- ja Aasovi-äärseid rajoone saab Volgalt varustada autode, traktorite ja paberiga.

Volga-Doni laevakanali ja Rostovi oblasti ning Stalingradi oblasti lõunarajoonide niisutuskanalite võrgu kaart.

TINOMÄRGID

-  KANALID
-  VEERHOIOLAD
-  PAISTUO
-  HÜDROELEKTRIAJAMAD
-  NIITORTSINAD JA KEEGA
-  VÄIKUJÄRVAD
-  METSISTANDIKUD PIRI KANALEID,
-  LÜMA-ALADEL JA OJULIKUD
-  METAVÕRONDID
-  RAUDTEED

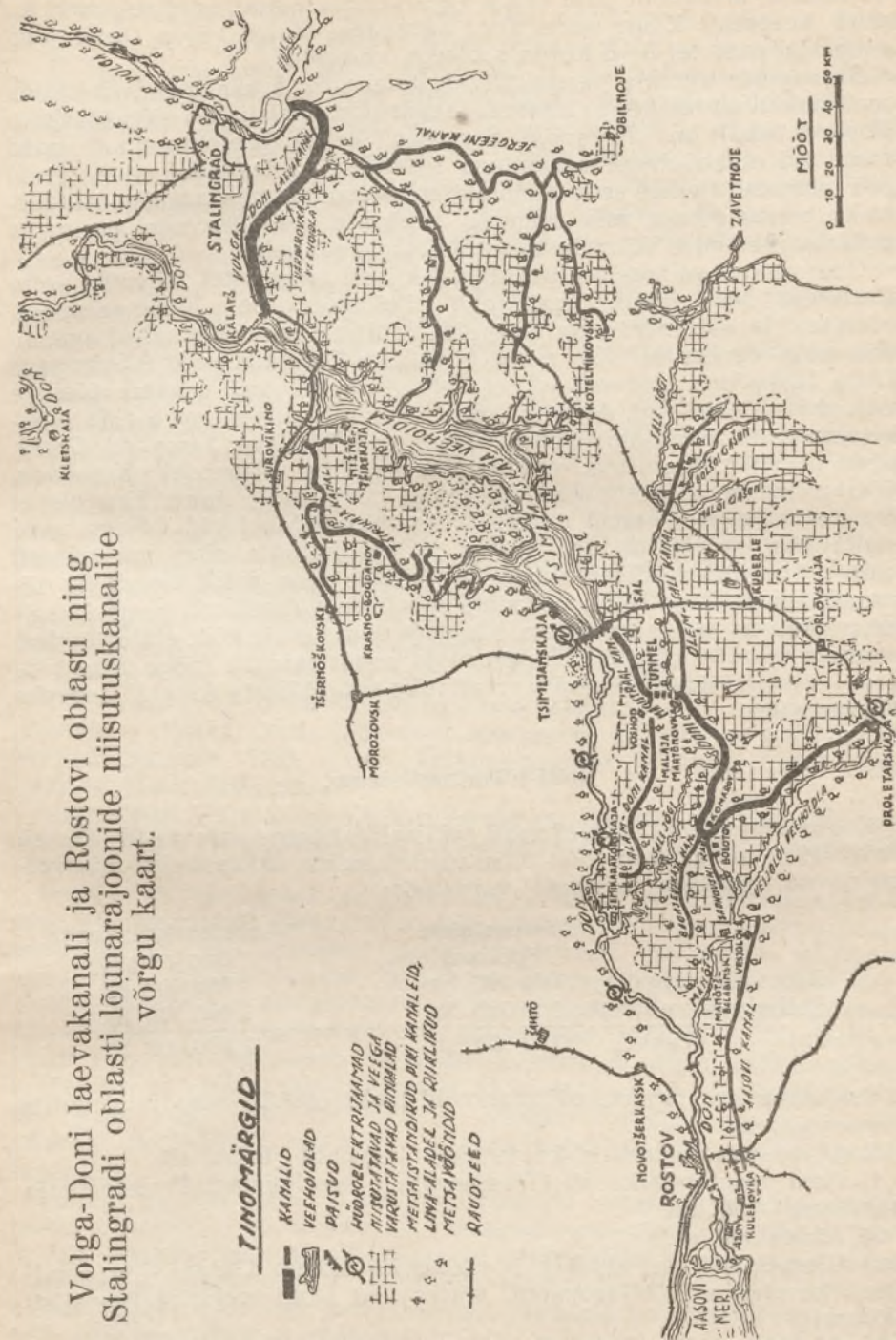

Kaukaasia mangaani pole enam vaja vedada ainult raudteel, vaid ka uuel veeteel. Kõige selle tõttu suureneb veoste käive Donil juba esimestel aastatel 5—6 korda senisega võrreldes.

Seesuguste avarate perspektiivide täielikuks ärakasutamiseks tuleb meil tunduvalt täiendada sisevete laevastikku. Reisijate veoks Moskva-Rostovi liinil on „Krasnoje Sormovo“ tehas projekteerinud uued mugavad elektri-diisel-masinatega laevad. Neil laevaldel on kajuteid 500 reisijale ja peale selle kümneid eri ruume mitmesuguseiks kultuurseiks harrastusteks, mis muudab reisimise neil laevaldel parimaks puhkuse veetmise võimaluseks nõukogude rahvale.

Uue veeteie valmimisel on võimalik neil mugavatel laevaldel sõita Rostovist Moskvasse, Leningradi, Belomorskisse, Arhangelskisse, Molotovi ja Astrahani ning vastupidi. Milliseid suuri võimalusi avaneb siin eriti turismile! Kes meist ei tahaks kasutada seda Nõukogude Liidu tähtsaimat siseveeteed, et tutvuda sellel teel asuvate tõeliste vaatamisväärsustega! Asub ju selle veeteie ulatuses terve rida Nõukogude Liidu tähtsamaid linnugi: Leningrad, Moskva, Jaroslavl, Gorki, pisut eemal Kaasan, siis otse tee ääres jällegi Uljanovsk, Kuibõšev, Sõsran, Saraatov, Stalingrad, Rostov ja palju muid linnu. Kaugele ei jää ka Donbass — meie rasketööstuse üks põhikoldeid. Näeme uusi stalinlikke suurehitusi Kuibõševis ja Stalingradis ning varasemaid ehitusi Ivankovos, Štšerbakovis ja Uglitšis ning palju muud. Et niisuguse huviküllase sõidu võiksimis sooritada võimalikult peatselt, selleks võime ka ise kaasa aidata. Muidugi ei saa meie kõik ehitustöödest otseselt osa võtta, kuid kohusetruu ja ennastalgava tööga oma tööpostil aitame tõhusalt kaasa ka stalinlike suurehituste ennetähtaegselt valmimiseks.

Doni niisutussüsteem.

Koos Volga-Doni laevakanali väljaehitamise arenevad aastail 1951—1956 ulatuslikud tööd niisutussüsteemide ehitamiseks, mis võimaldavad niisutada ja veega varustada:

	Niisutatakse (põllud)	Varustatakse veega (karjamaad)
Rostovi oblastis	600 000 ha	1 000 000 ha
Stalingradi oblastis	150 000 ha	1 000 000 ha
Kokku	750 000 ha	2 000 000 ha

Seejuures kasutatakse niisutatavaid maid eeskätt nisu ja puuvilla kasvatamiseks.

Kogu niisutussüsteemis kaevatakse kanaleid järgmiselt:

1) Doni magistraalkanal (Tsimljanskaja veehoidlast Proletarskaja staniitsani) 190 km.

2) Jaotuskanaleid:

a) Ulem-Sali kanal (Malaja-Martõnovka külast Gašuni jõe suudmeni, kasutades Sali jõe sängi, võttes vett Doni magistraalkanalist) 125 km;

b) Alam-Doni kanal (saab vee Doni magistraalkanalist ja alates Voshodi asula juurest kulgeb Semikarakorskaja staniitsa suunas) 73 km;

c) Bagajevskaja kanal (saab vee Doni magistraalkanalist ja alates Komarovi asula juurest kulgeb Bagajevskaja staniitsa suunas) 35 km;

d) Sadkovski kanal (saab vee Doni magistraalkanalist ja alates Bolotovi asula juurest kulgeb Manõtš-Balabinski asulani) 15 km;

e) Aasovi kanal (saab vee Vesjolõi veehoidlast ja alates Vesjolõi asula juurest kulgeb kuni Kulešovka küalani) 90 km;

f) Jergeeni kanal (saab vee Volga-Doni laevakanalist ja alates Varvarovka veehoidlast kulgeb Obilnoje küla suunas) 140 km;

g) Tširskaja kanal (saab vee Tsimljanskaja veehoidlast ja kulgeb Krasno-Bogdanovi küla suunas) 90 km.

Seega on kanaleid kokku 758 kilomeetrit, millest Doni magistraalkanal on 190 km pikk ja jaotuskanalid kokku 568 km.

Jaotuskanalitele ehitatakse vee edasiandmiseks 140 pumbajaama, mis saavad energia oma elektrijaamadest.

Peale jaotuskanalite ehitatakse veel niisutusvõrk kogu 2,75 miljoni hektaarilise maa-ala vajaduste rahuldamiseks (põldude niisutamiseks ja karjamaade veega varustamiseks). See on ruutkilomeetrites 27 500, mis võrdub ligikaudu $\frac{2}{3}$ Eesti NSV territooriumist (ilma siseveteta).

Kogu süsteemi ulatuses ehitatakse viis hüdroelektrijaama (suurim neist on Tsimljanskaja —160 000 kW). Nende energiatoodang läheb osalt pumbajaamadele, mis varustavad veega Volga-Doni laevakanalit (4 suure võimsusega pumbajaama) ja samuti niisutussüsteeme (jaotuskanalitele ehitatakse selleks 140 väiksemat pumbajaama), osalt aga kasutatakse seda elektrienergiat põllumajanduses nii künni- kui ka muude suurt jõukulu nõudvate tööde mehhaniseerimiseks.

Kogu selle suure territooriumi ulatuses rajatakse ka metsaistandikke põldude kaitseks. Selle töö organiseerimine on pandud NSV Liidu Metsamajanduse, NSV Liidu Põllumajanduse ja NSV Liidu Sovhooside Ministeeriumile.

Vaadeldgem nüüd lähemalt, missugune on see suur ja ulatuslik ala, mille looduse ja majanduselu ümberkujundamisele asub nõukogude rahvas.

Rostovi ja Stalingradi oblasti kliima on kuiv, kontinentaalne, kuid soe. Siin valitsevad idakaarte tuuled, mis toovad väga vähese niiskusesisaldusega kuumendatud õhku. Sagedased suhhoveid mõjuvad hukutavalt põllukultuuridele. Suvel on sademeid väga vähe, kuid juulis-augustis kerkib temperatuur 40 kraadini ja üle selle. Pikaldased põuad sageli nagu juhatavad sisse suhhoveide saabumist. Eriti kahjulikult mõjuvad suhhoveid vegetatsiooniperioodi algul, millal põllukultuurid on veel noored. Viimase 50 aasta jooksul on olnud ainult üks aasta küllaldaste sademetega, ülejäänud aastail aga on olnud niiskust puudulikult, seejuures kordub põud iga kahe-kolme aasta tagant.

Rostovi ja Stalingradi oblasti territoorium — rajatava niisutussüsteemi piirkond — on alaks, kus kohtuvad looduslikult üksteisest tunduvalt erinevad rajoonid. Läänest ja edelast lähenevad sellele alale Ukraina ja Aasovi-äärse tasandiku mustmullastepid, kuid idas ja kagus külgneb see ala poolkõrbelise Kaspia-äärse madalikuga. Nii pole siin maa ühtlane mullastikult, kuid erinevad on ka kliima-olud.

Kliima ja mullastik on põllumajandusele märksa soodsamad läänes kui idas. Läänes on sademeid keskmiselt 400—500 mm aastas, idas aga langeb sademete hulk mõnikord isegi alla 300 mm. Tälv on läänes

pehmem ja võimaldab kasvatada väärtuslikke viljapuid, ka külmaõrnu. Kuid idaosas, mis pindalalt on suurem ja kuhu kuulub Rostovi oblasti idapoolne ala koos Stalingradi oblasti lõunaosaga, on talv karm, esineb pakaseid, vähe on lund ja tuuled on tugevad. Suvel kannatab idaosa tunduvalt rängemini suhhoveide all kui lääneosa. Ja ikaldusi on idas märksa sagedamini kui läänes.

Headel aastatel, kui vihma sajab küllaldaselt, annavad põllud siin rikkalikke saake. Eriti hinnatavaks kultuuriks on siinne kõva nisu, mida õigusega peetakse omadustelt parimaks maailmas. Samuti kasvatatakse siin päevalille, riitsinust, puuvilla ja muid kultuure, kuid saak sõltub oluliselt sademeist.

Palju tööd on tehtud nõukogude aastail Rostovi oblasti põllumajanduse arendamiseks. On rakendatud abinõusid põua vastu võitlemiseks, nagu põllukaitsemetsade istutamine, õigete heinavälja-külvikordade sisseviimine jne. See on tunduvalt tõstnud teraviljade saake ja seda isegi põuastel aastatel. Niisutuskanalite ehitamisega lahendatakse aga lõplikult kõrgete ja püsivate saakide saamine nende oblastite laialdastel aladel. Samal ajal luuakse ka loomakasvatusele avaraid arenguvõimalusi kuivades idarajoonides sealsetele karjamaadele vee juhtimisega ja söödabaasi tugevdamisega.

Põhiliselt toimub niisutamine Doni veega, mis kevadise suurvee puhul kogutakse suurde Tsimljanskaja veehoidlasse. Lisaks sellele kasutatakse ära ka lumesulamisveed, mida koondavad Doni basseini väikesed jõed. Nende vete kinnipidamiseks rajatakse mitmeid paise ja nende taha veekogusid.

Kogu Volga-Doni kompleksi põhiehituseks on Tsimljanskaja hüdro-sõlm, mis koosneb kahest tammist, mis tõstavad vee 26 meetrit kõrgemale praegusest nivoost, ja hüdroelektrijaamast 160 000 kW võimsusega. Tsimljanskaja veehoidla maht on 12,6 miljardit m³, selle pikkus 180 km ja laius 30 km. See tohutu veekogu hakkab veega varustama Doni ja Sali põuaseid steppe, kuid ka Volga-Doni kanalit ja Doni alamjooksu, kus veepind tõuseb tunduvalt tammi tõttu, mis ehitatakse umbes 20 km ülespoole Rostovit.

Tsimljanskaja hüdro-sõlm koosneb järgmistest ehitustest: suur 31 m kõrge ja 12,8 km pikk tamm, raudbetoonist 500 m pikkune pais liigse vee ülejooksuks, selle juurde 160 000 kW võimsusega jõujaam, läbi-pääsutee kaladele, kaks lüüsi laevadele veehoidla nivoolt jõe nivoole laskumiseks, 5,5 km pikkune laevakanal, sadam, tammile raudtee ja autotee, kaks asulat (linnakest) ehituste ekspluaterimisega seotud töötajatele jne.

Ehitajad nimetavad juba tulevast veekogu Tsimljanskaja mereks, kuna selle suuruseks saab 260 000 ha.

Siinsete tööde mahtu iseloomustavad järgmised arvud: mullatöid 81,2 miljonit m³, betooni- ja raudbetooni-töid 1,89 milj. m³, 900 000 m³ kivist kindlustusi ja palju muid töid.

Käesoleva aasta jaanuariks oli juba tehtud 22 milj. m³ mullatöid ja 100 000 m³ betoonitöid.

Tsimljanskajast lõunasse jäävaid alasid hakatakse veega varustama Doni magistraalkanalist, mis väljub mainitud veehoidlast. Sellest 190 km pikkusest kanalist saavad vett järgmised jaotuskanalid: Ulem-Sali (125 km pikk), Alam-Doni (73 km), Bagajevskaja (35 km), Sadkovski (15 km) ja läbi Vesjolõi veehoidla (Manõtsi jõe orus) — Aasovi

kanal (90 km). Tsimljanskaja veehoidla põhjaosast saab vett edelasse suunduv Tširskaja kanal (90 km). Otseselt Volga-Doni laevakanalist (sellel asuvast Varvarovka veehoidlast) saab oma vee Jergeeni kanal (140 km).

Uldjoontes võiks neid kanaleid jaotada oma ülesannetelt kahte rühma. Enamik neist rakendatakse peamiselt põldude niisutamiseks, kuid Ulem-Sali ja eriti Jergeeni kanali peamiseks ülesandeks on karjamaade varustamine veega.

*

Volga-Doni laevakanal koos juurdekuuluvate niisutussüsteemidega saab endale ka naabrid. Selle süsteemi idanaabriks on Stalingradi süsteem, mille üks kanaleist kulgeb Volga parema kalda aladelt läbi Sarpa madaliku, Mustade Maade (Tšornõje Zemli) ja Nogai stepi kuni astub kontakti Terekiga. See kanal oma algosas voolab ainult paarikümne kilomeetri kaugusel Jergeeni kanalist.

Tihedam kontakt on Volga-Doni süsteemil aga Põhja-Kaukaasia teise suure jõega — Kubaniga. Nimelt valmis sõjajärgsel viisaastakul (1949. aastal) Põhja-Kaukaasia läänepoolses osas Nevinnomõsski niisutuskanal, mis saab oma vee Kubanist, siirdub põhja poole, kus Jegorlõki jõe sängi kasutades jõuab välja Manõtši järveni. See on aga juba Proletarskaja ja Vesjolõi veehoidlate kaudu otseses ühenduses kogu Doni süsteemiga. Nii piiraks mõne aasta pärast niisutuskana-
lite võrk rõngana kogu Põhja-Kaukaasia siseosa.

Seninähtamatu oma ulatuselt ja tempolt on meie suure kodumaa looduse ümberkujundamine, veeteede rekonstrueerimine, veeressurside kompleksne kasutamine. See on eredaks näiteks sotsialistliku majandussüsteemi võrratust üleolekust kapitalistliku süsteemiga võrreldes, kõneldes taas bolševike partei ja suure Stalini väsimatust hoolitsusest nõukogude rahva heaolu eest, kes kindla veendumusega sammub kommunismi täieliku võidu poole.

Võitlusest „Kalevipoja“ ümber.*

ENDEL SÖGEL.

Eesti kirjanduse ajaloo iga sündmuse uurimine näitab, kui õige ja geniaalne on leninlik-stalinlik õpetus, et igas kodanlikus kultuuris on kaks kultuuri. „On kaks rahvuslikku kultuuri igas rahvuslikus kultuuris,“ õpetab Lenin. „On puriškevitšite, gutškovide, struvede suur-vene kultuur, kuid on ka suur-vene kultuur, mida iseloomustavad Tšernõševski ja Plehhanovi nimi. On samasugused kaks kultuuri Ukrainas, nagu Saksamaal, Prantsusmaal, Inglismaal...“

Demokraatliku ja antidemokraatliku kultuuri olemasolu ja võitlus nende vahel läbib punase joonena kogu eesti kultuuriajaloo.

Eesti rahva minevikukultuuri suurimaks saavutuseks on rahvaeepos „Kalevipoeg“. Meie rahvaeepose koostamine ei toimunud väljaspool võitlust, nagu kultuur üldse ei seisa ega saa seista väljaspool klasse ega klassivõitlust. Võitlus „Kalevipoja“ koostamise ümber kui ka hilisemal perioodil on üheks kujukaks tõenduseks kahe kultuuri olemasolust ja võitlusest eesti rahvuskultuuris.

Ajal, millal faktiliselt algas eesti kodanliku rahvuse kujunemise protsess, pidasid progressiivsed tegelased Faehlmann, Kreutzwald, Jakobson jt. võitlust selleks, et eesti kultuuri ära kiskuda balti parunite ja nende ametliku kirjanduse mõju alt ja luua tõelist, eesti rahva huve teenivat kirjandust. Selleks tuli alata rahvaluule kogumisest, sest rahvaluule on rahvusliku kirjanduse alus ja läte.

Faehlmann ja Kreutzwald koondasid oma tähelepanu rahvaluulele, õppisid seda põhjalikult tundma, tunnetades rahvaluule kaudu oma rahva ajalugu ja koostööd ning sõprust suure vene rahvaga.

Tõelise, rahva huve teeniva kirjanduse loomiseks ja rahvaeepose koostamiseks tuli pidada vihast võitlust balti parunite, pastorite ja eesti noore kodanluse antidemokraatliku suuna vastu.

„Kalevipoja“ ümber tekkinud võitluse põhjusi ei saa otsida väljaspool eepost ennast, väljaspool eepose koostamise algataja Faehlmanni ja eepose koostaja Kreutzwaldi tegevust ning väljaspool nende suhtumist rahvaloomingusse ja eeposse endasse.

Võitluse „Kalevipoja“ ümber kutsus esile asjaolu, et eepos on koostatud eesti rahvaluule baasil ja andmetel. „Kalevipoja“ loojaks on olnud eesti töörahva hulgad, kes elasid rasket ja piinarikast elu, kuid kellele kõige selle juures oli omane veendumus ja usk võidusse kõigi kahe- ja neljajalgsete vaenlaste üle. Rahva kollektiivse loomingu, rahvajutud ja -laulud, töötas loovalt ümber ja liitis nad tervikuks andekas poeet, folklorist, ühiskonnategelane ja arst Friedrich Reinhold Kreutzwald, kes, kasutades ära ka oma eelkäija Fr. R. Faehlmanni pärandi, töötas selleks üle 40 aasta.

Teatavasti eesti rahvaluule, kajastades rahvahulkade ühiskondlikku

* Vabariiklikus Parteikoolis 21. sept. 1950. a. peetud loeng (lühendatult).

elu, kultuuriastet ja suhtumist eksisteerivasse ekspluataatorlikku korda, oli täiesti vastandlik saksa mõisnike ja pastorite ametlikule rahvavastasele kirjandusele. Siit tuleneski reaktioonäride võitlus rahvaluule ja selle kogumise vastu või kogumise moonutamiseks.

Rahvaluule baasil koostatuna väljendab „Kalevipoeg“ töörahva-hulkade taotlusi, kajastab rahva ekspluataatorite- ja usuvastase võitluse ideed. Siit tuleneski reaktioonäride võitlus „Kalevipoja“, tema koostamise algataja ja koostaja vastu.

Rahvaluulet võib koguda töörahva huvides, asetades esikohale töörahva võitlusideede pärandamise tulevastele põlvetele. Seda tegid nii Faehlmann ja Kreutzwald (niipalju, kui nende kodanlik piiratus seda lubas). Rahvaluulet võib koguda ka tendentslikult, ignoreerides väärtuslikumat rahvaluules: ekspluataatorite- ja usuvastase võitluse ideed. Nii töötasid Jakob Hurt ja tema eelkäijad, balti aadlikest estoofiilid. Kõik see pidi põhjustama ja tegelikult põhjustaski reaktioonäride võitluse Faehlmanni ja Kreutzwaldi vastu, mis ühendati võitlusega „Kalevipoja“ ümber.

Võitlus „Kalevipoja“ ümber on kestnud terve sajandi. Käesolev artikkel suudab tuua sellest võitlusest vaid mõningaid momente ja mõtteid ajalises järjekorras.

Juba „Kalevipoja“ koostamise mõtte algataja Fr. R. Faehlmanni progressiivne tegevus tõi endaga kaasa reaktioonäride ägedaid rünnakuid. Faehlmanni „Muistend Kalevipojast“ (1839. a.) on teatavasti esimene visand eepose koostamiseks. Eriti selle sissejuhatav osa on balti paruneid-ekspluataatoreid paljastavaks dokumendiks. Siin märkib Faehlmann, et „sakslane on 700 aasta jooksul kõik teinud, mis ta jõudis, et eestlast veoloomaks alandada“ ja rõhutab, et „see pole tal korda läinud“. Faehlmann paneb „Kalevipoja“ muistendit edasiandvä jutustaja suhu sõnad: „Aastad on minu juuksed valgeks pleekinud. Ma olen palju mõelnud ja kaalunud, aga minu mõtlemise tulemus on nüüdki veel arusaamine, et meie vanad mälestused ja muistendid ometigi midagi väärt on. Mis sakslane teile pakub, seda ärge pidage igakord mitte heateoks, ja mis ta ütleb, ei ole mitte igakord tõde ja tarkus. Saksa tarkusel ei ole meie keskel edu ja kui ta meile ühe käega annab, siis on teine käsi juba valmis võtma. Meie vanu mälestusi tahtakse meilt võtta, kuna neid kas talupoja „loriks“ või paganausuks ja ristiusu vastaseks tunnistatakse...“

Pikemalt kommenteerimata on selge, et Faehlmann asub siin täielikult töörahva huvide poolele ja balti-saksa mõisnike ja pastorite ametliku kultuuri vastu.

Seega andis Faehlmann juba eesti rahvusliku kultuuri antidemokraatliku suuna ühe liidri J. Hurda sünniaastal (1839. a.) hoobi Hurda seisukohtadele, kes hiljem väitis, et eesti kultuur saavat areneda ainult saksa kultuuri kaudu, sellel pinnal, mille on loonud sakslased ja lateriusu kirik.

Faehlmann ei suutnud oma algatust lõpule viia varase surma tõttu (1850. a.). Kuid reaktiooniline kodanlus vaikis surnuks Faehlmanni ülaltoodud seisukohad, kartes nende avaldamist (eriti kodanlikus Eestis).

Fr. R. Faehlmanni tööd jätkas ja viis selle lõpule Fr. R. Kreutzwald.

Kreutzwald näitas selgesti, et tema peab eesti rahvaluulet eesti rahva kõige väärtuslikumaks varaks, mille baasil ta on koostanud

„Kalevipoja“, on ehitanud rahvaluule-palkidest eepose-maja. Ta näitab, et selles töös teda reaktsoonäärid „...metsavahid ja nende ülemad ei tohtinud... keelata, sest mets oli minu päris oma, selle pärast, et ma sündinud eestlane olen“ (vt. „Sipelgas“ II, 1861).

Kreutzwald andis eeskuju usuvastases võitluses, nimetades Hurta (kirjavahetuses Jakobsoniga) mitte teisiti kui „Otepää paavstiks“. Ta paljastas teravalt eesti rahvuslikke huve reetnud Jannseni-Hurda feodaalidesõbralikku ja eesti ja vene rahva sõprust lõhkuda püüdvat tegevust. Paljudes oma töödes („Õnnesoov Tartu ülikoolile“, „Sipelgas“, „Sõda“, „Kalevipoja“ sissejuhatuses jm.) mõistis Kreutzwald täiesti õigesti ja rõhutas Põhjasõja tagajärjel eestlaste maa-ala Vene riigi külge liitmise ajalooliselt progressiivset tähtsust. Ta (eriti oma kirjades C. R. Jakobsonile) rõhutas korduvalt, et lääne poolt ei ole eesti rahval abi loota, vaid seda võib saada suurelt vene rahvalt. „Meie pisikesed paavstid ja püha-Postimehed toetuvad Preisi ja ühendatud Saksamaa peale,“ kuid „ei ole meil õhtu poolt abi loota“.

Juba needki faktid näitavad meile, et „Kalevipoja“ koostaja tegevuse progressiivsed küljed andsid reaktsoonäärilede küllaltki põhjust võidelda tema vastu nii kaasajal kui ka hiljem.

Seega eepose enese sisu ja tema koostamise algataja ning koostaja demokraatlik tegevus olid põhjuseks, miks reaktsoonäärid nii raevukalt (olgu otseselt või kaudselt, avalikult või varjatult) ründasid „Kalevipoega“.

Möödunud sajandi teisel poolel võib eelkõige tähele panna reaktsoonileeri rünnakuid selleks, et „Kalevipoeg“ ei ilmuks. Siia kuulub eeskätt balti parunitest tsensuuri võitlus eepose põhjaliku kärpimise eest. Kui aga eepos oli ilmunud, siis tegid reaktsoonilised tegelased kõik selleks, et võidelda „Kalevipoja“ võitlusvaimu kasvatavate ideede vastu, eepose jumalavastase mõju vastu, pörkamata sel eesmärgil tagasi Kalevipoja kas või jumalapojaks nimetamisest. Sel perioodil saab alguse ka uus võitlusmeetod: ettepanekud „Kalevipoja“ ümbertegemiseks (vastavalt reaktsooni maitsele ja kombeile), mis jätkub aastakümnete jooksul.

Demokraatliku, progressiivse suuna esindajad võitlevad seevastu eepose ilmumise ja tema populariseerimise eest. Eeskätt leiab eepos toetust vene kultuuri progressiivsetelt esindajatelt, ja tuliselt astuvad eepose kaitseks välja eesti noore kodanluse progressiivne poliitika-tegelane ja rahvusliku liikumise aja demokraatliku suuna juht C. R. Jakobson, tema pooldaja Ado Reinald ja teised.

Alustanud süstemaatilist tööd pärast Faehlmanni surma eepose väljaandmiseks, valmis Kreutzwaldil „Kalevipoeg“ algkujul 1853. aastaks. Selle trükkitoimetamisel aga tegi tsensor nii palju kärpimisi, et Kreutzwald loobus eepose väljaandmisest sel kujul. Kõigile takistustele vaatamata töötas Kreutzwald eepose kallal edasi. 1857. a. algaski „Kalevipoja“ ilmumine vihkude kaupa Õpetatud Eesti Seltsi toimetustes kõrvuti saksakeelse tõlkega.

Reaktsoonilised ringkonnad suhtuvad avaliku vaenuga ilmuvasse eeposse. Pastorid, balti erikorra ideoloogiline tugi, asuvad eelkõige rünnakule. 1857. a., s. o. „Kalevipoja“ esimese (eesti-saksakeelse) väljaande esimese vihu ilmumisel, esines Kuramaa pastor Kahlmeyer artikliga (ajakirjas „Inland“), kus nõudis, et rahvaluule ümbertöötamine peab kandma teissugust iseloomu (s. o. rahvaluulet tuleb kasu-

tada nii, nagu seda tegid balti sakslastest „estofiilid“, aga mitte nii, nagu tegid seda Faehlmann ja Kreutzwald). Pastori arvates ei olevat vaja rahvajutte koondada üheks tervikuks. Eriti pahane oli pastorist kriitik seepärast, et Kreutzwald puudutas kaasaja küsimusi. Sugugi ei meeldinud pastorile „Kalevipojas“ väljenduv viha saksa vallutajate vastu.

Kuramaa pastorile vastatakse samas ajakirjas anonüümse artikliga (tõenäoliselt Kreutzwaldi poolt). Selles märgitakse, et „Kalevipoja“ koostajat ei saa hukka mõista selle eest, et ta puudutab kaasaja probleeme ja lisatakse viide nende härrade aadressil, kes ilmusid siia ja ajasid verise piitsaga rahvast mugavaid losse ehitama.

Samal aastal (1857) Tartus pastorite hoolitsusel ilmuv „Tallorahva Postimees“ võtab „Kalevipoja“ vastu ette teise, nüüd juba varjatud suunaga rünnaku. Ajalehes avaldatakse artikkel rõõmüst „Kalevipoja“ üle jne., kus muuseas räägitakse: „Lugeja paneb imeks... kuis väga ilus maakeel on, otsekui lepikukene, kus linnukesed laulavad ning lillekesed õitsevad...“ Kuid artiklis on näha usumeeste tõeline eesmärk: nõrgestada „Kalevipoja“ võitlusideed ja eeskätt jumalavastase võitluse ideed. Nii kirjutatakse, et lugeja „tänap jumalat ka, et tema armsat maarahvast paganate pimedusest armuvalgusele on toodud“.

Kreutzwaldi ja „Kalevipoja“ tõelisele toetamisele asuvad vene kultuuri eesrindlikud inimesed. 11. mail 1860. a. teevad Peterburis akadeemikud Schiefner ja Wiedemann Venemaa Teaduste Akadeemiale ettepaneku anda Kreutzwaldile Demidovi preemia. Ettepanekus märgiti: „Doktor Kreutzwald ei loonud „Iliast“, kuid ta kinkis eesti kirjandusele kapitaalset teost, mis eestlastele on kõigiks aegadeks sama, mis oli kreeklastele nende „Ilias“. See (s. o. eepos „Kalevipoeg“ — E. S.) on rahvalik teos, täis eestlaste suurepärase elutarkuse rikkust ja maailmavaate kujutamist...“

Eeposele antigi preemia 720 rbl. suuruses summas. Nii innustas Venemaa Teaduste Akadeemia Kreutzwaldi. Peterburi sõbrad kaitsesid eepose koostajat balti-saksa feodaalide ja pastorite rünnakute eest. Sellest on eesti kodanlik kirjanduslugu tõtt kartes vaikinud kogu oma olemasolu kestel. Ka on vaikinud kodanluse kirjandusloolased sellest, et juba 1849. a. Kreutzwaldi poolt sooritatud reis rahvaluule uurimiseks toimus Venemaa Teaduste Akadeemia materiaalsel toetusel.

Innustatuna siirast poolehoiust tema suurele tööle tõeliste sõprade poolt, teeb Kreutzwald energilist tööd „Kalevipoja“ puhteestikeelse trüki väljaandmiseks. Et pääseda tsensuurist, kus istusid balti parunid, otsustab Kreutzwald uue trüki välja anda Soomes, Kuopios. Selle töö lõpuleviimise eel kirjutab Kreutzwald: „Kellel siis himu „Kalevipoega“ lugeda, see ärgu tehku seda mitte üksnes ajaviiteks, vaid lugegu järelemõtlemisega“ ja ütleb kõigile ründajale julgelt, et eepos on eesti rahva varandus ning ainult see, „kes enam eestlaseks ei taha jääda, see jätku „Kalevipoeg“ lugemata“ („Sipelgas“ II, 1861).

Esimeste hulgas, kes „Kalevipoega“ avalikult tsiteerib ja tema väärtusi näitab, on Carl Robert Jakobson, kes 1866. a. kirjutab:

„Kui meil muud ei oleks, oma „Kalevipoja“ laulu peale võime uhked olla ja tohime temaga ka kõigi teiste rahvaste ette astuda — pangu teda küll eestlastest üks ehk teine turtsudes käest ära. Kes tahaks ka varblase suust ööbiku laulu loota? On aga ükskord eesti rahvas seda, mis me temast loodame ja igatseme, siis saab ka iga noore eest-

lase häbiks olema, kui ta oma „Kalevipoja“ laulu ei tunne. Sest sealt tuleb talle see elav ja kosutav tundmine, kes ta on ja see tundmine saab teda tegudele äratama, mis ainult temale auks võivad olla.“

C. R. Jakobson alustab ka „Kalevipoja“ populariseerimist oma „Kooli lugemise raamatus“ (I osa, 1868). Feodaalid ja nende käsilased astuvad teravalt välja Jakobsoni lugemiku vastu ja eeskätt selles leiduvate teaduslike taotluste (usu asemel) ja rahvaloomingu pärast. Balti võimumeeste hinnangus Jakobsoni lugemikule märgitakse: „Raamatu sees olla laulud dr. Kreutzwaldi kirjutatud, keda lapsed eales ei tohi kuulda ja kelle eest meie lapsi kui kihvti eest peaksime hoidma: päris kuradi ja kõrtsi joobnud meeste laulud — ja lapsed õppida neid hea meelega.“

Siit näeme, et feodaalid ja pastorid mõistsid selgesti rahvaluules ja eeposes kajastuvat vabadusarmastust ja jumalavastase võitluse ideed, olles sunnitud vihasele tunnistama rahva poolehoidu eeposele. Ülaltoodut lugedes poleks üleliigne meenutada J. V. Jannseni suhtumist rahvaluulesse („seesugust laulu võib kõrtsi ukse ees ja küla kiige peal kuulda, aga ta paneb kõrvad huugama ja ajab nagu suitsu ving pea valutama“), et veenduda balti parunite, pastorite ja eesti rahvusliku liikumise antidemokraatliku suuna esindajate rahvavastase tegevuse ühistes lähtekohtades, nende vaimusuguluses.

C. R. Jakobson vastab 1866. a. nendele, kes ründavad „Kalevipoega“ ja selle koostajat:

„Kreutzwaldi „Kalevipoja“ laulud on eesti rahva oma ihust ja vaimust välja sündinud... Nende laulude läbi on alles eesti rahvas kirjameeste ees kuulsaks saanud, sest nende seest näevad teised rahvad, kui rikas eesti rahvas vaimu poolest ise on ja et nad ei pruugi teiste rahvaste ülejäänud koorikuid närida, kui neil endal puhas ja pehme püülileib tagavaraks seisab... Kreutzwaldi ei tohi eesti rahvas elades ära unustada, tuleva põlve rahvas saab teda muidugi austama, aga meie peale põlgava silmaga vaatama, et meie seda meest ei tundnud.“

Mobiliseerides mineviku idealiseerimise abil eestlasi võitlusse balti erikorra vastu, märgib C. R. Jakobson oma esimeses „Isamaa kõnes“ (1868. a., trükk avaldatud 1870. a.):

„Seesugusel rahval aga, kellele peale tema seitsmesaja-aastase vangipõlve veel seesugune keel ja veel seesugused laulud suus on, nagu nad meie „Kalevipojas“ kokku on pandud, — seesugusel rahval, ütlen ma, on tõesti kord ka paremad ajad, on üks valguse aeg olnud...“

C. R. Jakobson kasutab „Kalevipoja“ võitlusideede näitamiseks ka oma ilukirjanduslikke teoseid. Näidendis „Arthur ja Anna“ (1872) laseb autor konservatiivsel mõisnikul ohtes välja öelda feodaalide arusaamise „Kalevipoja“ mõjust järgmiselt: „Meie rahvaga (loe: parunite ikkes olevate eestlastega — E. S.) läheb asi päev-päevalt hullumaks, See Kalevipoja laul ka head ei teha. Ta tõsta rahva vaimu ja äratada iseene lugupidamist. Pärast tahavad nad rohkem olla kui meie töötegiad.“

C. R. Jakobsoni võitlus on ka edaspidi tihedalt seotud „Kalevipoja“ ideede ja kujude kasutamisega (eriti „Sakalas“, alates selle esimesest numbrist 1878. a. märtsis).

Kindlalt asub „Kalevipoja“ kaitsmise ja populariseerimise positsioonidele ka poeet Ado Reinvald, C. R. Jakobsoni võitluskaaslane. Brošüüris „Seletus „Kalevipojast““ (1877) võitleb Reinvald rahvaloomingut põlgava väärvagaduse vastu. Reinvald rõhutab, et „Kalevipoeg“ on varandus, mille ilmumisel eesti rahva põlgajad pidid punastuma, ja mis avab uurivale inimesele suuri ja tõsiseid mõtteid.

Juhan Kunder oma artiklis Kreutzwaldi üle (1885. a. „Meelejahutajas“) märgib „Kalevipoja“ kui eestlasi võitluseks ühendava teose tähtsust ja rõhutab: „Kui keegi arvab, et „Kalevipoeg“ mitte luu eesti rahva luust ja liha eesti rahva lihast ei ole, siis on ta eksiteel.“

„Kalevipoja“ toetamise ja kaitsmise positsioonile asub ka noor Eduard Vilde juba kreiskoolis õppimise ajal ja seejärel avalikult „Virulases“ (nr. 20, 1886. a.).

„Kalevipoja“ populaarsus kasvas tänu eepose rahvalikkusele ja demokraatliku suunaga tegelaste aktiivsele võitlusele eepose eest. On mõistetav, et olukorra muutudes tuli antidemokraatliku suuna pooldajail, kõigil „Kalevipoja“ vastastel, muuta oma võitlusvõtteid, üha rohkem maskeeruda, asudes „Kalevipoja“ kaitsmise sildi all eepose eesrindlike ideede mahategemisele. Mõned faktid.

Antidemokraatliku suuna esindaja pastor Jakob Hurt kiidab „Eesti Postimehes“ nr. 11, 1879. a. Kreutzwaldi, kuid tema töö ja „Kalevipoja“ rahvalikkusest ja ühiskondlikust mõjust ta (kindla tagamõttega) vaigib. 1886. a. on eepose 25 aasta juubeli tähistamine. Selleks ei leia mahti aga Eesti Kirjameeste Selts.

„Eesti Postimehes“ nr. 49, 1889. a. algatab pastor M. Eisen uue suuna antidemokraatlikus võitluses „Kalevipoja“ vastu — eepos tuleb ü m b e r t e h a, kirjutades: „Ülepea nõuab meie „Kalevipoeg“ palju parandusi ja täiendust...“ Pastor V. Reiman näitab 1889. a. (EÜS-i albumis) kiituse sildi all konkreetselt, mida vaja „Kalevipojast“ eelkõige välja võtta.

Esmajärjekorras väljavõtmisele kuuluva materjali hulka arvatakse „Kalevipoja“ „Sissejuhatuses“. Teatavasti väljendab aga Kreutzwald sissejuhatuses selgesti mõtte, et eestlaste maa-ala enne Vene riigi koosseisu ühendamist oli alatiste sõdade tallermaaks, millisest olukorrast eestlased pääsesid meie sünnimaa ühendamise tagajärjel Vene riigiga. Selle reaktsiooniliste tegelaste poolt 1889. a. seatud ülesande, kes muuseas toleks ajaks olid saanud „Kalevipoja“ parimate kaitsjate nime (näit. V. Reiman) ja kandsid seda kodanlike kirjandusloolaste väljendustes kuni 1940. aastani, täitiski reaktsiooniline eesti kodanlus „Kalevipoja“ 5. trükis (1935. a.).

Areneb rünnak „Kalevipoja“ vastu ka „moraali kaitsmise“ sildi all. Pastor M. Eisen ründab eepost seepärast, et Kalevipoja iseloomul puuduvat „karsk põhi“. (artiklis „Kalevipoeg ja karskus“, 1892. a.). Pastor R. Kallas arendab „moraali“ edasi. Oma „Perekonna raamatus“ (1894. a.) ta seob ja nõuab „Kalevipoja“ lugude sidumist piiblitlugudega, evangeeliumiga.

Ei ole raske mõista, et kuigi kõik need ründajad kasutavad mitmesuguseid sõnu ja väljendusi, on eesmärk ometi üks: võidelda „Kalevipoja“ progressiivsete ideede vastu.

Möödunud sajandi lõpul ka äsjaoleva sajandi algul toimuvad suured nihked meie ühiskonna klassijõudude paigutuses ja ühiskondlike klasside võitluses. Võitlusareenile astub kõrvuti vene proletariaadiga

ka eesti proletariaat. Klassivõitluse teravnemise tingimustes teravneb võitlus kahe kultuuri vahel. See avaldub selgesti ka võitluses „Kalevipoja“ ümber.

Võrreldes rahvusliku liikumise ajaga on olukord põhjalikult muutunud. Täie selgusega on näha, et saksa mõisnik ja eesti kulak ekspluateerivad maal üksmeelselt sulaseid ja kehvikuid. Linnas eestlastest, sakslastest, venelastest jt. rahvustest kapitalistid ekspluateerivad täiesti üksmeelselt eestlastest, venelastest jt. rahvustest töölisi. Rahvuslik kodanlus aga ei loobu rahvuslikust lipust. Seda kasutab ta nüüd „oma“ töötajate vaimseks orjastamiseks, töötajate klassiteadvuse ähmastamiseks, nende võitlusvaimu nõrgestamiseks. „Rahvusliku kultuuri nimel,“ õpetab V. I. Lenin, „ajavad kõigi rahvaste mustasajalased ja klerikaalid ning ka kodanlased reaktioonilisi ja musti asju“ (В. И. Ленин, Соч., т. XX, стр. 7).

Peensustesse laskumata võib öelda, et reaktsiooni rünnak „Kalevipoja“ vastu areneb kahel joonel: 1) „Kalevipoja“ ümbertegemise eest ja 2) „Kalevipoja“ populaarsuse ja temas leiduvate ideede ärakasutamise eest reaktioonilise kodanluse huvides, kodanliku natsionalismi huvides. On iseloomustav, et sajandi vahetusel on ülekaalus katsed rakendada „Kalevipoega“ kodanliku natsionalismi vankri ette, hiljem, Stolõpini reaktsiooni aastail, tõuseb esiplaanile „Kalevipoja“ ümbertegemise propageerimine.

Sajandi algul teeb J. Tõnissoni „Postimees“ energilisi pingutusi, et kasvatada „Kalevipoja“ abil „rahvusühtsuse“ (s. o. kodanliku natsionalismi) vaimu. Nii keegi H. Palm oma artiklis „Postimehes“ (1902. a.) „Rahvaluule ja „Kalevipoeg““ rõhutab „Kalevipoja“ väljakasvamist kogu rahvast. Speek-Martna-Päts oma ajalehtedes („Uudised“, „Teataja“) teevad energilisi pingutusi, et rakendada „Kalevipoega“ kodanluse teenistusse töörahvahulkade võitlusvaimu nõrgestamiseks.

Kuid kodanluse katse pidurdada revolutsioonilise võitluse kasvu ei õnnestu. Kõrpeb esimene Vene kodanlik-demokraatlik revolutsioon. 1905.—1907. a. revolutsioonilahingud ajavad hirmu peale kogu reaktioonileerile. Koos reaktsiooni üldrünnakuga revolutsioonile järgnenud Stolõpini reaktsiooni aastail tugevneb võitlus ka „Kalevipoja“ vastu.

Seekord väljendub see võitlus „Kalevipoja“ ümbertegemise, uue „Kalevipoja“ koostamise jutlustamises. Teatavasti juba möödunud sajandi 80-ndail aastail räägiti „Kalevipoja“ parandamisest (s. o. ümbertegemisest kodanliku natsionalismi huvides). Nüüd leitakse, et pastor J. Hurt saavat kõige paremini hakkama selle tööga (nagu väidab pastor Reiman juba 1905. a.), sest antidemokraatliku leeri ninamehed nägid, kui võrd truult teenis J. Hurt antidemokraatliku suuna huve rahvaluule kogumisel. 1910. a. kirjutab pastor M. Eisen „Postimehes“, et vaja on ajakohast parandatud „Kalevipoega“ nii keele kui ka sisu poolest. See reaktsiooni truu teener mõistab, et tema peremeestele on kõige vajalikum töörahvahulkade võitlusvaimu nõrgestamine, pessimistliku lüüasaamise-meeleolu levitamine, veendumuse juurutamine, et võitlus pole eesti töörahvahulkadele üldsegi omane. Seepärast püüabki M. Eisen väita, et „Kalevipoeg“ polevat rahvapärane ning et „vägimeeste laulusid ei ole meie laulikneiuud ja -naised iialgi loonud“.

„Kalevipoja“-vastase võitluse etteotsa asub „Noor-Eesti“ — eesti reaktioonilise kodanluse ideoloogiline rünnakrühm. See tulenes loogiliselt „Noor-Eesti“ olemusest ja ülesannetest. Käesoleva artikli raamidest pole võimalik peatuda „Noor-Eesti“ olemusel. Kuid järgneva käsitluse paremaks mõistmiseks on vajalik veelkord lugeda kirjanduskriitik sm. M. Laossoni artiklit „Mõningaid eesti kirjandusteaduse ja kirjanduskriitika küsimusi“ („Eesti Bolševik“, 1949, nr-d 12 ja 15).

Eesti kodanluse reaktioonilise kirjanduskriitika rajaja Fr. Tuglas kirjutab aastail 1912—1916 rea artikleid, sõnastades reaktiooni programmi „Kalevipoja“, Kreutzwaldi ja Faehlmanni vastu. Need artiklid avaldatakse esmakordselt „Noor-Eesti“ IV albumis 1912. a., „Kriitikas“ ja teiskordselt 1935. a. („Kriitika“ I).

Kosmopoliit Tuglas väidab eelkõige, et „Kalevipoeg“ polevat rahvalik teos. Ta kirjutab häbi tundmata, et „ei ole loomulikult ka iial mingisugust Kalevala või Kalevipoja eepost rahva suus olemas olnud“, et „esiteks, eesti rahvaluules ei leidunud andmeid, mis oleksid kohased olnud sellelaadilise rahvaeepose jaoks, nagu tahab seda olla „Kalevipoeg“. Ja teiseks: Kreutzwaldil ei olnud neid rahvaeepose looja omadusi, mis ta ise ning tema järele ta hindajad on arvanud tal olevat“.

Tuglase „programmi“ järgi olevat „Kalevipoeg“ osutunud kahjulikuks ja vääraks teoseks. Ei ole raske mõista, et see paadunud reaktioonäär on maruvihane seetõttu, et „Kalevipoja“ ideid ei saanud reaktioonivankri ette rakendada, ja seepärast ta kirjutabki: „„Kalevipoeg“ on meile väära paatost, õõnsat fraseoloogiat, pealiskaudsust sisus ja vormis õpetanud“, et „selles isamaalisuses, mida „Kalevipoeg“ õhutab, on midagi mahlatut, midagi õõnsat, midagi baltisaksalist... Ah, see auväärt matroona Linda, kes on niisama vastik kui saksa linnade monumentaalsed germaania-sambad“. Ja ideoloogilise reaktiooni liider teeb kokkuvõtliku järelduse: „„Kalevipoeg“ sai meile just rahvuslikust seisukohast (loe: reaktioonilisele kodanlusele kodanliku natsionalismi propageerimiseks — E. S.) ebakohaseks ning koguni kahjulikuks... Rahvusliku (loe: antidemokraatliku) kultuuri, omapärase vaimuelu ja tötunde nimel tõstame protesti teose vastu, mida on nimetatud meie rahvuslikuks lugulauluks.“

Mõnitades ja laimates „Kalevipoega“ annab aga Tuglas välja reaktiooni salasoovid: „Kalevipoja“ oleks pidanud koostama mitte Kreutzwald, vaid Jannsen. „Kreutzwald pidas „Kalevipoega“ oma peatööks. Usaldame öelda,“ kirjutab Tuglas, „et ta oma peatöö oli võõralt alalt valinud. Veel enam: Kreutzwaldil oli vähem eeldusi selliseks tööks kui teistel meie mineviku kirjanikel... Kinnitan koguni: isa Jannsen (!) oleks paremini selle ülesandega toime tulnud, kui tal oleks olnud vähegi arusaamist rahvaluulest... Üksainus mees oli veel, kes oleks „Kalevipojaga“ halvemini hakkama saanud kui Kreutzwald, nimelt Faehlmann.“

Meenutagem vaid Faehlmanni ägedat rünnakut balti parunite ja usu vastu (muistend „Kalevipojast“, eessõna muistenditele jm.), Kreutzwaldi seisukohti usu ja balti parunite ning Jannseni-Hurda vastu (kirjavahetus C. R. Jakobsoniga jm.), rahvuslikku reetmist Jannseni poolt, ning meile saab selgeks, et Tuglase ja Jannseni tegevus ning rahvuslik reetmine on üks ja sama.

Kuid Tuglas ei ole eepose vastu üldse. Ei, ta on Kreutzwaldi koostatud „Kalevipoja“ vastu. Ta soovib eelkõige välja jätta „Kalevipojast“ „Soovituseks“ ja osa „Sissejuhatusest“. Seega paneb ta ette välja jätta osad, milles Kreutzwald näitab eepose rahvalikkust ja Eestimaa Vene riigiga ühendamise ajaloolist progressiivsust.

Fr. Tuglas esitab ka „teaduslikud“ tingimused, millest juhendumisel oleks saanud hea eepose (loogika on ammu kadunud: enne väideti, et rahva hulgas polnud materjali eeposeks, kuid 50-leheküljelise laimu järel antakse tingimused, mille täitmisel oleks siiski saanud eepose; eks tõesta seegi, et reaktionäärid ei vali vahendeid oma eesmärki- deks!). Neid tingimusi annab Tuglas kolm: 1) „oleks pidanud mõistma meie t õ u iseärasusi“, 2) „oleks . . . teose hinge määramisel pidanud veel teravamini arvestama t õ u iseärasust“ ja 3) „poleks vahest üldse pidanud olema salmitud teos . . . , vaid pigemini eepiline romaan.“ („Kriitika“ I, lk. 85—86). See „tõuteadus“ ei vaja kommentaare.

Esitades oma laimuprogrammi mõistab Tuglas, et „Kalevipojal“ on palju kaitsjaid. Ta mõistab ka seda, et „Kalevipoja“ sõbrad oskavad tema reaktioonilisi taotlusi läbi näha. Seepärast võtab Tuglas tarvitusele kodanluse tuntud vahendi — parteituse loosungi, et pugeda selle taha. „Tean ka,“ kirjutab ta, „et siin arvustuse põhjusi kõigepealt mujalt otsitakse kui „Kalevipoja“ puudustest, et asi saab jälle erakondliku ilme ning kired lõkendama löövad.“ Kuid need tühipaljad sõnad ei suuda kedagi veenda, et Tuglase tegevus polnud parteitu. Sootu vastuoksa: ta tegutses kõige mustasajalisemate kodanlike parteide huvides töörahva vastu.

Abitult, et aga iga hinna eest täita „Kalevipoja“ laimamise ülesannet, jagab Tuglas „Kalevipoja“ kaitsjad liikideks. Tuglase järgi on „Kalevipoja“ kaitsjaid neli liiki: 1) need, kes teost õige vähe tunnevad, 2) need, kes loevad seda enam kui tarvis, 3) üksikud spetsialistid (heliloojad jt.) ja 4) need, kes vaid „ . . . ajakirjaniku poleemilise spordi pärast“ kaitsevad „Kalevipoega“. Selline „põhjendus“ ei hiilga aru ega loogika poolest, vaid on reaktioonääri vihane rünnak, kes ei vali vahendeid ega oska valida ka enam sõnu oma eesmärgi saavutamiseks.

Oma reaktioonilise rünnaku lõpus sama Tuglas, kelle stiili toodi eeskujuks kogu kodanluse diktatuurivõimu kestel, keda propageeriti kunsti ja ilutunde suure esindajana, näitab, kui kaugele mõnitamises võib minna. Rääkides Kalevipoja surmast, soovib see dekadentlik esteet: „Tahaksin seda rahvuslikku ainet soovitada meie skulptoreile puskkaevu jaoks Kadriorgu või Toomemäele.“

Kõik eespooltoodu aitab mõista tuglaste, tuglaseid kaitsvate andresenite ja teiste kodanlike natsionalistide tõelist palet ja nende osa kodanluse rämpase tegevuse rämpases ajaloos.

Kuid eesti reaktiooniline kodanlus ei ole „Kalevipoja“ ründamise ülesannet andnud ainult ühele Tuglasele. Kodanluse tellimust asuvad täitma ka Aavik, Suits, Visnapuu ja samuti teisedki reaktioonäärid. G. Suits väidab eesti kirjanduse juubelialbumis, et „tõelise rahvaeepose sünnitamine on ikkagi eestlastele üle jõu käinud“. Juba 1908. a. püstib K. Leetberg loosungi, et „Kalevipoeg“ on eksitus, millega „ei maksa koos mitte elada“. Kodanlik „keeleuueandaja“ dekadent Aavik esineb kõnega „Kalevipojast“ 1912. a. lõpul EÜS-is, 1914. a. annab välja brošüüri „Eesti rahvusliku suurteose keel“, 1916. a. esineb Eesti

Kirjameeste Seltsi koosolekul, avaldades selle hiljem (1933. a.) trükkis veelgi suuremate rünnakutega „Kalevipoja“ aadressil.

Aaviku arvukate esinemiste eesmärk on tõestada, et „Kalevipoeg“ tuleb ümber teha. Seepärast annabki Aavik hinnangu (ja veel sõrendatult): „„Kalevipoeg“ on eesti rahva viletsuse, armetuse, hõreduse, viriluse, lodevuse, lohakuse, maitsetuse ja puuduliku keeleoskuse hästivastav sümbol ja jäädav mälestusmärk.“ See aavikulik „hinnang“ „Kalevipojale“ on mõnitus eesti rahva aadressil.

H. Visnapuu vaated, nagu tunnistavad isegi kodanlikud allikad, polnud heatahtlikumad Tuglase-Aaviku seisukohtadest.

Reaktsionääride rünnak „Kalevipoja“ vastu oli ka rünnakuks eesti rahvaluulele, moodustades ühe osa reaktsiooni üldrünnakust töörahva vastu.

„Kalevipoja“ kaitsmiseks, tema võitlus- ja vabadust taotlevate ideede pihta suunatud rünnaku vastu astuvad välja eesti proletaarsed ja demokraatlikud kirjanikud. Koos sellega võitlevad proletaarsed kirjanikud energiliselt kodanluse taotluste vastu rakendada „Kalevipoega“ kodanliku natsionalismi teenistusse. J. Liliénbach kasutab reaktsiooni raskeil aastail rahvaluule motiive, et töörahvast võitlusele mobiliseerida. O. Münther astub teravalt välja „Noor-Eesti“ reaktsioonilise tegevuse paljastamiseks. Eesti töörahva juht, publitsist ja kirjanduskriitik Viktor Kingissepp paljastab teravalt „Noor-Eesti“ poolt tarvitusele võetud kirjanduse „parteituse“ maski (artiklid „Gustav Suitsu kiri“, 1914. a. ja „Ilukirjandus kihutusabinõuna“,¹ 1914. a. jt.). Neis artiklis paljastatakse kogu „Noor-Eesti“ tegevust, mis on ühtlasi ka noor-eestlaste kui „Kalevipoja“ ründajate paljastuseks.

Ka demokraatlikud kirjanikud ei ole nõus „Kalevipoja“ vastu ette võetud rünnakutega. Nii väidab A. H. Tammsaare oma artiklis „„Kalevipoja“ parandamise ümber“ (1916) tagasihoidlikult, et talle isiklikult meeldib aga parandamata „Kalevipoeg“, s. o. et tema ei vali tuglaste-aavikute suunda suhtumises rahvaloomingusse, rahvaeeposesse.

Kodanliku diktatuuri tingimustes jätkub võitlus „Kalevipoja“ ümber endistelt positsioonidelt. Välismaiste imperialistide najal võimu juurde pääsenud eesti reaktsiooniline kodanlus püüab eelkõige „Kalevipoega“ rakendada kodanliku riigi, kodanluse verise diktatuuri õigustamiseks, vaenu õhutamiseks vene rahva vastu, nõukogude võimu vastu. Kuid terviklikku „Kalevipoega“ selleks kasutada ei saanud. Seepärast kärbiti ja võltsiti „Kalevipoega“. Sai kombeks nn. kooliväljaannete väljandmine, tehti agaralt tööd „Kalevipoja“ ideestiku moonutamiseks kodanluse huvides, jätkus tuglaste-aavikute rünnak eepose vastu.

Eesti reaktsiooniline kodanlus kartis terviklikku „Kalevipoega“. Kui näiteks Kreutzwaldi eluajal ilmus 15 aasta jooksul „Kalevipoja“ 3 trükki, siis eesti kodanluse klikivõimu 20 aasta jooksul ilmus vaid üks kärbitud trükk (1935. a.), mis pealegi oli varustatud mõnitavate dekadentlike (Kr. Raua) illustratsioonidega. Nii „Kalevipoja“ 1935. a. trükkis kui ka kooliväljaannetes kärbiti eelkõige kõik, mis rääkis sõprusest vene rahvaga. Nii kisti välja Kreutzwaldi mõte, et Eesti ühendamine Vene riigiga oli ajalooliselt progressiivne samm jms. Edasi soovitati mitte lugeda tervet „Kalevipoega“. Nende soovitajate

¹ „Ilukirjandus kihutusabinõuna“ on avaldatud hiljuti ilmunud eesti kirjanduse õpik-lugemikes 7. ja 11. klassile (I osa).

hulgas oli ka kodanlik natsionalist N. Andresen, kes väitis 1920. a. ajakirjas „Kasvatus“, et „vähemalt keskkooli keskklassides on mõtetu lugeda tervet „Kalevipoega“, et tuleb lugeda paremaid kohti eeposest. Kuid selline soovitus oli kodanluse täielik toetamine: mis „parem“ ja mis „halvem“ eeposes, selle määras ju kodanliku haridusministeeriumi programm ja kodanluse üldine poliitika.

Kodanliku Eesti kirjandusloo õpikutes mätsiti kinni „Kalevipoja“ ekspluataatorite-vastase võitluse idee. Peamiselt toimus reaktioonäride töö sel alal kahes suunas: 1) keeruka ja kodanlik-objektivistliku sõnastuse taha pugedes varjati ja võltsiti „Kalevipoja“ tõelisi ideid ja 2) püüti leida eeposes võimalikult palju vigu ja puudusi ning neid kilbile tõsta. (Muidugi eepos pole puudusteta. Temas on terve rida puudusi ja lünki. Aga kui puuduste esiletoomine toimub eepose eesrindlike ideede materdamise eesmärgil, siis selline „arvustus“ on pureaktsiooniline).

Mida pakub siis kodanlik käsitlus „Kalevipoja“ ideestikust? Kampmanni raamatus „Eesti kirjandusloo peajooned“ (II, 1933) rõhutati, et saatuse idee määrab eepose üldidee: „Ema otsides koormas Kalevipoeg oma hingele kahekordse veresüü. Seeläbi sai ta traagiliseks kangelaseks, kes viimaks õnnetuna peab kandma oma halva teo vannet ja hukkuma nooreas“ (lk. 50). Edasi antakse ülalmainitud õpikus ka teised ideed, mida sisaldavat „Kalevipoeg“: tasuandmise-idee, isa pärandi jagamatuse idee ja emaarmastuse, sõnapidamise, nõrkade kaitsmise ning õigusemõistmise juhtmõtted. Kampmanni käsitluses mainitakse ka sõjakäskjala-laulu ja valetatakse, et sellest kõlavat „läbi moodne patsifistlik vaade“. Selline on Kampmanni järgi „Kalevipoja“ kogu ideestik. Umbes samas vaimus anti „Kalevipoja“ ideestik ka teistes õpikutes ja nii õpetati seda koolides.)

Kodanlik kirjanduslugu kartis „Kalevipoja“ tõelise ideestiku esiletoomist. Reaktsiooniline kodanlus oli agar valetama, et kodanluse diktatuur olevatki olnud Kalevi kojutulek, eesti põlve uueksloomine, sest ta kartis eepose demokraatlikke ideid, kartis tõde.

Sellepärast oli kodanlusel vaja esiplaanile nihutada ja kõikemääravaks teha saatuse-idee ning esimeses järjekorras surnuks vaikida eeposes (ja vastavais rahvajuttudes) esinev jumalavastase võitluse idee ja eeposes kajastuv eesti töörahva võitlus läänest tulnud vaenlaste vastu ning sõprus ja koostöö vene rahvaga. Ja siit arenes vaikimise abil võltsimine edasi. Teatavasti sisaldab „Kalevipoeg“ tööarmastuse-ideed, näitab inimese vastupidavust töös ja võitluses loodusega, annab lahenduse maailma tunnetamise taotlusele („et ei suurel ilmal otsa“), esitab kodumaa kaitsmise ja rahva orjastamise vastu võitlemise idee. „Kalevipojas“ on antud feodaalmõisa kirjeldus põrgu näol, võitlus feodaaliga (sarvikuga), rahva vabastamine ikkest (tütarlaste vabastamine sarviku käest). Eepose ideestik antakse edasi peategelase Kalevipoja kaju abil. Rahvakangelases Kalevipojas on ühendatud töömehe ja valitseja kaju, kes oma rahva vanemana on rahva eest hoolitseja, tõetsija, rõhutute kaitsja ja abistaja, jumala vastu võitleja. Kalevipoeg on halastamatu nii nende vaenlaste vastu, kes tulevad sõjaga, kui ka nende vastu, kes tulevad reetmisettepanekutega. Eeposes kajastub töörahva raske olukord. Kalevipoja piin ja kannatused kujutavad sümboolselt orjuses vaevleva rahva viletsusi ning Kalevi-

poja vabanemise-optimism on rahva vabanemise lootus ekspluataatorite ikkest.

Kõigest sellest püüdis kodanlik kirjanduslugu kangekaelselt vaikida, tehes Kalevipojast üksikisiku, „traagilise kangelase“, kes on saatuse-idee vangistuses. Seda tehti nii „Kalevipoja“ ideestiku selgitamisel kui ka eepose sündmustikust kokkuvõtte andmisel õpikutes. Sellega kaasnes „Kalevipoja“ sisu moonutamine ja võltsimine. Mõned näited.

Kampmanni õpikus antud eepose sündmustiku ülevaates räägitakse põrgust üldse (nagu piiblis patuste hingede asukohast), kuid vaigitakse sellest, mida mõistab põrgu all rahvaluule ja eepos. Linnaehituse kirjelduses kuuleme Kampmanni kokkuvõttest, et Kalevipoeg „laskis hoonetark Olevil maale ehitada linnu, milleks kandis ise laudu kokku“. Vaigitakse teadlikult sellest, et Kalevipoeg toob laudu „pikal teel Peipsi tagant“, nagu jutustab eepos. On selge, et kodanlusel oli vaja vaikida eeposes kajastuvast eesti ja vene rahva põlisest, tihest suhtlemisest. Ja Kampmann täitis kodanluse selle soovi.

Samuti loeme Kampmanni kokkuvõttest, et Kalevipoja valitsemisest loobumise järel „meelitasid raudmehed teda enestega sõprust sobitama, kuid Kalevipoeg pööras neile sõna lausumata selja“. Tarvitseb vaid eepos lahti lüüa ja lugeda, siis selgub, et Kalevipoeg ei piirdunud reetmisettepanekute tegijale seljapööramisega, vaid tegi neile lõpu, lüües nad maa sisse. Arusaadavalt oleks olnud eesti kodanlusele hädaohtlik, kui autor oleks näidanud, kuidas Kalevipoeg talitas reetmisettepanekute tegijatega, et Kalevipoeg ei asunud rahvusliku reetmise teele, vaid hävitas alatud vaenlased. Kodanlusele oli hädaohtlik seda esile tuua, sest rahvuslik reetmine oli saanud eesti reaktsioonilisele kodanlusele kõige armastatumaks tegevusalaks. Ja kodanlik kirjandusloolane täitiski oma peremeeste soovi, võltsides eeposes kajastuvat rahva viha reeturite vastu.

Eepose sisu võltsimise ja moonutamise kõrval jätkus kodanlikus Eestis rünnak tuglaste-aavikute eestvõttel „Kalevipoja“ vastu. 1935. a. tähistati kodanlikus Eestis nn. raamatu-aastat. Sellega seoses anti välja ka kodanluse diktatuuri ajal ainuke (ja tõsiselt kärbitud) trükk „Kalevipojast“. Tõenäoliselt ei riskeeritud „Kalevipoega“ välja andmata jätta. „Kalevipoja“ ilmumiseks aga valmistuti hoolikalt.

1932. a. avaldas A. Anni „Eesti Kirjanduses“ artikli, kus rõhutati, et „Kalevipoeg“ olevat andnud rahvale ta oleviku rahvusühtsuse tunde ja lootuse tuleviku uuele Eestile. Seega deklareeris kodanluse kirjandusloolane, et „Kalevipoeg“ ilmub varsti ja et eepost tuleb vaadelda kui rahvusühtsuse sümbolit, kus on ennustatud Eesti „vabariiki“. See oli üks suund uue trüki vastuvõtu ettevalmistamiseks: rakendada „Kalevipoeg“ kodanliku natsionalismi teenistusse.

1933. a. avaldati trükkis Aaviku laimavad sõnavõttud „Kalevipoja“ ja eesti rahva vastu (millest oli juttu eespool). 1935. a. ilmusid uuesti Tuglase „Kalevipoja“-vastased artiklid, mis esmakordselt olid ilmunud 1912—1916 (samuti eespool märgitud). See oli teine suund „Kalevipoja“ uue trüki ilmumise ettevalmistamisel.

Ei ole ka liigne meenutada, et eespoolkirjeldatud laimukampaania „Kalevipoja“ vastu algas Stolõpini reaktsiooni ajal, kus eesti kodanlus liidus reaktsioonilise tsaarivalitsusega võttis osa üldisest pealetungist töörahva vastu. Ja nüüd uuendati seda laimukampaaniat ajal, kui eesti kodanlus tüüris fašismile ja võttis osa liidus hitlerliku reakt-

siooniga pealetungist töörahva vastu. Siit näeme, et vastavalt reaktsiooni tugevdamise vajadusele kasutas kodanlus kõiki ideoloogilisi relvi kõige demokraatliku vastu.

Raamatu-aasta tähistamine ise aga oli omakorda tunnistajaks, kuidas hindas kodanlus eepost (õigemini oli maruvihane, et eepost ei saadud rakendada terviklikult reaktsiooni teenistusse). 1935. a. ilmus raamatu-aasta korraldamisega seoses (abiks kohapealseile esinejaile) raamatuke „Eesti raamatu-aasta kõned“. Selles 77-leheküljelises väljaandes oli ainult ühes artiklis pühendatud ligi üks (1!) lehekülg eeposele ja teises artiklis vaid üks lause, seevastu oli aga usule pühendatud spetsiaalselt pastori artikkel pealkirja all „Raamat ja usk“ üle 5 lehekülje ulatuses. Ja piiblivaimu õhkus paljudelt teisteltki lehekülgedelt. Seega tunnistas kodanlus, et ta eelistab piiblit eeposele.

Ajal, kus kodanliku Eesti tingimustes reaktsioon võltsis ja moonutas „Kalevipoega“, püüdes töörahvast eeposest eemaldada, võitlesid proletaarlased ja demokraatlikud kirjanikud „Kalevipoja“ kodanluse huvides ärakasutamise vastu, eepose ideede moonutamise vastu, „Kalevipojas“ antud tõeliste vabadus- ja võitlusideede levitamise eest. Töötav rahvas armastas oma eepost. Suurepäraselt tundsid ja kasutasid oma tegevuses rahvaluule ja „Kalevipoja“ materjali V. Kingissepp, J. Kreuks, J. Madarik-Lauristin ja teised.

Ajal, kus Aavik oli jõudnud avaldada trükis oma mõnitavad sõnavõttud „Kalevipoja“ vastu ja Tuglas valmistus oma laimuprogrammi uuesti välja andma, kui kogu reaktsiooniline kodanlik kirjanduslugu moonutas ja võltsis „Kalevipoja“ võitlusideid, esines sotsialistliku realismi rajaja Maksim Gorki NSV Liidu kirjanike kongressil 17. augustil 1934. a. ettekandega, märkides: „Ent mida võimsamaks ja vägevamaks muutus orjapidaja, seda kõrgemale taevasse tõusid jumalad, massides aga tekkis jumalavastane liikumine, mis kehastus Prometheuse, eesti Kalevipoja ja teiste kangelaste kujul, kes nägid jumalais neile vaenulikku käskijate käskijat.“ Need on väärtuslikud mõtted. Et neid avaldas Gorki, pole juhuslik, vaid seaduspärane. „Kalevipoja“ tõeliste võitlusideede selgitamise lippu on kandnud töörahva kirjanikud, „Kalevipoja“ moonutamise eest on aga võidelnud paadunud reaktsionäärid.

Nõukogude võim, mille kehtestamisega teostus „Kalevipoja“ lõpuvärsis avaldatud optimistlik veendumus rahva vabanemisse, tõstis kõrgele ka „Kalevipoja“ kui rahvaeepose tõelise väärtuse. See on omakorda täiesti seaduspärane. Rahvaluules ja selle alusel koostatud „Kalevipojas“ avaldatud lootus Kalevipoja vabanemisest on rahva hinges peituvat ekspluataatoritest vabanemise võrdluspilt. Vabanenud ekspluateerimisest, asunud „enda põlve uueks looma“, on rahvuslik eepos ja rahvas saanud ühte. Siit ka õige arusaamine „Kalevipoja“ väärtusest, tema innustav mõju töörahva võitlustraditsioonide kasvatamiseks Suures Isamaasõjas ja sõjajärgses ülesehitustöös.

Ei tule aga unustada, et võitlus „Kalevipoja“ ümber jätkus (kuigi uuel kujul ja uutest vormides) ka Nõukogude Eesti tingimustes. Eesti kodanlikud natsionalistid tegid kõik selleks, et vähendada eepose mõju nõukogude ühiskonnas ning püüda sisse tassida vana arusaamist „Kalevipojast“, eemaldada töörahvast oma eeposest, nõrgestada eepose võitlustraditsioone kasvatavat mõju. Tegutses ju Eesti NSV-s

edasi „Kalevipoja“ peamisi vaenlasi — Fr. Tuglas. Ja nüüd juba (Andreseni hoolitsusel) „rahvakirjanikuna“.

Võitlus „Kalevipoja“ ümber avaldus konkreetset eepose uue trüki väljaandmisel (1946. a.) ja koolide jaoks koostatud kirjandusõpikuis.

See küsimus vajab (nagu kogu käsiteldav küsimus üldse) põhjalikku uurimist, mispärast piirdume allpool vaid mõnede märkustega.

1946. a. ilmus „Kalevipoja“ uus trükk. Eesti kodanlike natsionalistide hoolitsusel ei toodud eeposes ära kodanliku diktatuuri ajal tehtud kärpeid („Sissejuhatastest“ jm.), vaid kärbili veelgi rohkem. Eepos varustati vastikute formalistlike illustatsioonidega.

Kirjandusõpikutes ja lugemikes, mille väljaandmisel etendas juhtivat osa kodanlik natsionalist N. Andresen, jätkus kuni EK(b)P Keskkomitee VIII pleenumi eepose endine, kodanlik-objektivistlik ja objektiiivselt „Kalevipoja“-vaenulik käsitlus. Eepose ekspluataatorite ja usuvastase võitluse ideid ei näidatud. Veel rohkem, mitu aastat ilmus eesti kirjanduse lugemikus 7. klassile „Kalevipoja“ sündmustiku kirjeldus, mis oli täpselt üle kantud eespoolsiteeritud M. Kampmanni 1933. a. ilmunud õpikust. Seega ilmus kodanliku kirjandusloolase poolt võltsitud ja moonutatud käsitlus sõna-sõnalt Nõukogude Eesti koolidele määratud õpikus. Siit järeldus: ka õpetamist koolides püüti suruda samadesse raamidesse.

Võitlus „Kalevipoja“ ümber nõukogude võimu tingimustes tähendas seega kodanliku natsionalismi visa püüdu püsida edasi kirjanduse käsitluses, kaitsta vana, kodanlik-objektivistlikku käsitlust uue, nõukoguliku, bolševistliku käsitluse vastu.

UK(b)P Keskkomitee juhendid ja EK(b)P Keskkomitee VIII pleenumi otsused näitasid kätte konkreetse tee kodanliku natsionalismi säilinud igandite väljajuurimiseks. VIII pleenumi otsuste täitmise käigus ilmus 1950. a. „Kalevipoja“ venekeelne tõlge ning käesoleval aastal ilmub „Kalevipoja“ uus trükk, kus on likvideeritud reaktioonäärde poolt tehtud kärped. Ka on nüüd õpikutes (näit. 1950. a. ilmunud VIII kl. õpikus) loobutud „Kalevipoja“ vanast reaktioonilisest käsitlusest ja asutud „Kalevipoja“ nõukogulikule, teaduslikule käsitlemisele. Kuid see on alles algus. Suur töö seisab siin ees nii õpiku autoreil kui ka õpetajail tegelikus õppetöös, et likvideerida „Kalevipoja“ senised väärtõlgitsused ning õigesti näidata ja kasutada meie rahvaeepose „Kalevipoja“ kõiki progressiivseid ideid noorsoo kommunistlikul kasvatamisel.

Võitlus „Kalevipoja“ ümber näitab selgesti kahe kultuuri olemasolu ja nende vahelist võitlust ühes kodanlikus kultuuris. See näitab veenvalt ka seda, et võitlus ei lõpe kodanluse kukutamise, vaid kestab edasi (kuigi uutes vormides) ka nõukogude võimu tingimustes.

Needki vähesed faktid, mis eespool esitati „Kalevipoja“ ümber toimunud võitluse kohta, peaksid olema küllalaldased veendumiseks, et eepose ümber toimunud võitluse analüüs on mineviku kultuuripärandi hindamise abinõu, on abiks kirjaniku progressiivsuse või reaktioonilisuse kindlakstegemisel. Sest võitluse käigu uurimine aitab selgesti mõista, kes on eesti kultuuris täitnud purišekevitsite-gutškovide osa ja kes on võidelnud demokraatlike ja sotsialistlike vaadete eest.

Koolide komsomoliorganisatsioonide mõningaid tööküsimusi.

R. VIIES, ELKNU KK sekretär.

1949. a. märtsi-aprillikuus toimus ULKNU XI kongress. Sellest on möödunud kaks aastat. Need aastad on olnud komsomoliorganisatsioonide pingelisteks tööaastateks ULKNU XI kongressi otsuste elluviimisel. ULKNU XI kongressi otsused määrasid selgesti kindlaks komsomoliorganisatsioonide ülesanded töö parandamisel koolis. Möödunud aastal toimunud EK(b)P Keskkomitee ja ELKNU Keskkomitee VIII pleenum, paljastanud kodanlikud natsionalistid ja nende rahvastase poliitika, märkisid oma otsustes suurte puuduste olemasolu komsomoliorganisatsioonide töös koolinoorsoo poliitilise kasvatusalal ja näitasid abinõud nende puuduste kõrvaldamiseks. Maarajoonide moodustamine Eesti NSV-s 1. oktoobrist 1950. a. ja koolivõrgu mõningane reorganiseerimine löid uued töötingimused komsomoli juhtivatele organitele, tuues need kooli komsomoliorganisatsioonidele lähemale. Seepärast ei ole huvituseta teha mõningaid kokkuvõtteid vabariigi koolide komsomoliorganisatsioonide tööst käesoleval õppeaastal ja vaadelda komsomoliorganisatsioonide ees seisvaid ülesandeid.

Ellu viies ULKNU XI kongressi ja EK(b)P Keskkomitee ning ELKNU Keskkomitee VIII pleenumi ajaloolisi otsuseid, on vabariigi koolide komsomoliorganisatsioonid poliitiliselt ja organisatsiooniliselt tugevnenud ning arvuliselt kasvanud. Kooli komsomoliorganisatsioonide töö on muutunud tõeliselt kogu koolis teostatava õppe-kasvatustöö lahutamatuks osaks. Kooli komsomoliorganisatsioonide töö keskpunktis on võitlus kõrge õppeedukuse ja distsipliini eest koolis, kusjuures selle töö vormid on muutunud mitmekesisemaks ja huvitavamaks. Võitluses kõrge õppeedukuse eest on saavutatud seda, et kommunistlikud noored ise on eesrindlased õppetöös. Sellest kõnelevad möödunud õppeaasta tulemused ja käesoleva õppeaasta esimese poole tulemuste analüüs. Isikliku eeskujuliku õppimisega kommunistlikud noored tiivustavad hästi õppima kogu õpilaskonda. Teise positiivse tulemusena võiks esile tuua seda, et koolide komsomoliorganisatsioonid on hakanud enam süvenema õppe-kasvatustöö sisusse, analüüsima mitteedasijõudmise põhjusi ja otsima uusi töövorme. Uue töövormina õppetöö taseme tõstmisel on end praktikas õigustanud reas Tallinna ja Tartu koolides üksikuile õppeainetele, nagu vene keel, ajalugu, matemaatika jt. pühendatud komsomoli koosolekud. On loomulik, et taoliste koosolekute ülesandeks ei ole õpilastele antud aines ainult teadmiste andmine, vaid eelkõige antud õppeaine õppimise tähtsuse

selgitamine, puuduste avastamine õppimises ja abinõude leidmine nende kõrvaldamiseks. Kui varem komsomoliorganisatsioonid ilma igasuguse süvenemise ja valikuta arutasid kõiki mitterahuldava hinde saanud kommunistlikke noori küll komitee, grupi jt. koosolekuil, siis nüüd on olukord muutunud. Tallinna 2. Keskkooli, Tartu 6. Keskkooli jt. koolide komsomoliorganisatsioonid koos õpetajatega selgitavad nüüd alati, mispärast üks või teine õpilane sai mitterahuldava hinde. See on kahtlemata samm edasi.

Tugevnenud on ka võitlus vastutustundega suhtumise eest õppimisse ja ebaausa õppetöösse suhtumise vastu. Koolide komsomoliorganisatsioonid, juhindudes ULKNU XI kongressi otsustest, et õppetöö organiseerimise põhivormiks on õppetund, võitlevad selle eest, et õpilased valmistuksid hästi igaks tunniks ja täidaksid ausalt kodused ülesanded. Niisuguseid nõukogude koolile võõraid nähteid, nagu mahakirjutamine, etteütlemine, „spikerdamine“ jne. esineb meie koolides ikka vähem. Ja neile üksikuile faktidele, mis esinevadki, reageerivad komsomoliorganisatsioonid täie poliitilise teravusega kui kodanlikele iganditele.

Kuid komsomoliorganisatsioonide töös esineb veel ka rida puudusi. Tõsiseks puuduseks on see, et paljud komsomoliorganisatsioonid suhtuvad formaalselt võitlusse kõrge õppeedukuse eest. Sellest kõnelevad arvukad faktid Tallinna, Tartu, Pärnu jt. koolidest, kus keskmise hinde järgi loetakse õpilaste paremust, arvestatakse klasside paremusjärjekorda jne. Kuivõrd vale, petlik ja kahjulik on keskmine hinne, tõendab järgnev fakt: käesoleva õppeaasta I veerandi lõpul oli klassil, kus õppis 30 õpilast, keskmine hinne 4,2. Mis peitus aga selle arvu taga? Selgub, et 15 õpilast omasid mitterahuldavaid hindeid, s. o. edasijõudmine oli vaid 50%. Täiesti häiriv olukord, mis pidi nõudma, et tarvitusele võetaks viivitamatult otsustavad abinõud. Keskmine hinne 4,2 aga viis enesega rahulolule, arvati, et olukord polegi halb, sest klassi keskmine on ju üle nelja! Veel mõni aeg tagasi oli ühes Tartu keskkoolis klassidevaheline võistlus puudumiste üle. Esialgu näib, et seltsimehed on õigel teel, võitlevad vähema puudumise eest jne. Aga sisuliselt andis see võistlus ise õiguse mõjuva põhjuseta puudumiseks. On ju teada, et õpilane võib koolist puududa ainult mõjuval põhjusel; enamikel juhtumel on selleks haigus, mille vähesuse või rohkuse üle ei saa võistelda. See on kujukas näide järelemõtlematust ja formaalselt suhtumisest õppetöösse mõningate komsomoliorganisatsioonide poolt.

Võitluses õppeedukuse tõstmise eest teevad komsomoliorganisatsioonid sageli teisigi vigu. Üheks taoliseks veaks on nn. šefluse ülehindamine. See tähendab, et paljud komsomoliorganisatsioonid loevad õppeedukuse tõstmise üheks põhiliseks vormiks tugevamate õpilaste šeffideks määramist mitterahuldavalt edasijõudjaille. Selle vormi ülehindamine toob aga ainult kahju. ULKNU XI kongressi otsustes kirjutatakse: „Organiseerides seltsimehelikku abi õpilastele, kellel on raskusi selle või teise aine omandamisel, peavad komsomoliorganisatsioonid ühtlasi hukka mõistma mõnede õpilaste hooletu, pealiskaudse suhtumise teadmiste omandamisse.“ Siit nähtub, et seltsimehelikku abi ehk šeflust tuleb kasutada oskuslikult ja vajalikul määral, mitte aga sellega liialdada. Tugevama õpilase kinnitamine mitterahuldavalt edasijõudva õpilase abistamiseks peab eelkõige sündima vabataht-

liikkuse alusel ja kogu edasine töö peab toimuma õpetajate juhtimisel. Samuti peab arvestama, et šeffi ei määrata kogu õppeaastaks, vaid teatud perioodiks. Selle töövormi juures ei tohi unustada, et parem õpilane on ka ainult õpilane, kes ei oska alati küsimust oma kaaslasel metoodiliselt õigesti selgitada, ja kui siin puudub komsomoliorganisatsiooni ja õpetaja abi, võib šeff minna kergema vastupanu teed — annab lihtsalt oma töö maha kirjutada jne. Seltsimeheliku abi organiseerimisel tuleb ennekõike hoolikalt järele uurida mitteedasijõudmise põhjused. Neile õpilastele, kes oleksid võimelised iseseisvalt edukalt õppima, aga ei tee seda oma hooletuse või pealiskaudse suhtumise tõttu õppeülesandesse, ei ole vaja organiseerida seltsimehelikku abi, sest see tooks ainult kahju.

Komsomoliorganisatsioonide aktiivsel osavõtul on käesoleval õppeaastal laienenud ja paranenud aineringide töö koolides. Juba enamikus vabariigi koolides töötavad vene keele, loodusteaduse, kirjanduse jt. ringid, mis aitavad tublisti kaasa õpilaste teadmiste laiendamisele ja süvendamisele, seega õppeedukuse tõstmisele. Kuid üksikud komsomoliorganisatsioonid tegelevad veel mitteküllaldaselt aineringide tööküsimustega. Komsomoliorganisatsiooni teadmisel pidi Tartu 6. Keskkoolis töötama vene keele ring. Kui aga teisel õppeveerandil kooli komsomolikomitee arutas vene keele ringi tööd, selgus, et sisuliselt ringi ei olegi olemas, vaid on tegelikult järeleaitamistunnid. See fakt kõneleb sellest, et kooli komsomoliorganisatsioonid peavad pidevalt ja sügavalt tegelema aineringide töö parandamise küsimustega. Tõsiseid raskusi tekitab koolides vene keele ringide töö organiseerimine. Igas koolis töötavad nad omamoodi. On hädavajalik, et komsomoli juhtivad organid koos Vabariikliku Õpetajate Täiendusinstituudiga, kaasa tõmmates meie kõrgemate õppeasutuste vastavad kateedrid, õpiksid põhjalikult tundma ringide töökogemusi, selgitaksid välja paremad töövormid ning töötaksid välja ringide näitlikud tööplaanid, mis vastaksid õppeprogrammidele, et uuel õppeaastal oleks võimalik organiseeritult alustada ringide tööd. Peab märkima, et koolides töötab veel vähe tehnika-alaseid ringe. Nende organiseerimisele peavad komsomoliorganisatsioonid enam tähelepanu pöörama.

Uheks suureks ning tähtsaks tööloiguks komsomoliorganisatsioonide töös on poliitiline kasvatusöö õpilaste hulgas. ULKNU XI kongressi otsustes määratakse need ülesanded järgmiselt: „Arvestades, et poliitilist haridustööd teostatakse koolides peamiselt õppetöö käigus, peavad seitsmeklassiliste ja keskkoolide komsomoliorganisatsioonid taotlema õpilaste kõrget aktiivsust ühiskondlik-poliitiliste õppeainete tundides ning õpitava materjali kindlat ja sügavat omandamist nende poolt. Koos sellega on komsomoliorganisatsioonidel vajalik organiseerida vanemate klasside õpilaste loenguid ja ettekandeid ühiskondlik-poliitilistel, kirjanduslik-kunstilistel ja loodusteaduslikel teemadel, läbi viia poliitinformatsioone, vestlusi, konsultatsioone, selgitada õpilastele Nõukogude riigi välis- ja sisevalitika aluseid, virgutada neid ajalehtede ja poliitilise kirjanduse lugemisele.“ Täites seda ULKNU XI kongressi juhendit on koolide komsomoliorganisatsioonid saavutanud mõningat edu. Käesoleval õppeaastal on jõutud selleni, et keskkoolides toimuvad loengud regulaarselt 1—2 korda kuus. Poliitinformatsioone peetakse üks kord nädalas klasside kaupa. Reas koolides on organiseeritud vanemate klasside õpilaste poolt V. I. Lenini ja

J. V. Stalini eluloo iseseisvat õppimist, Võitlusele rahu eest, kommunismi suurehitustele jne. on pühendatud terve hulk huvitavaid üritusi. Komsomoliorganisatsioonide poliitilis-massilise töö vormid on muutunud huvitavamaks ja mitmekesisemaks. Kõige selle tulemusena on kasvanud õpilaste poliitiline aktiivsus ja teadlikkus. Sellest kõneleb kooliõpilaste aktiivne osavõtt kohalike nõukogude ja Eesti NSV Ülemnõukogu valimiste ettevalmistamisest ja läbiviimisest. Sellest kõneleb ULKNU ridade pidev kasv eesrindlike õpilaste hulgast. Käesoleva õppeaasta esimesel poolaastal astus komsomoli peaaegu niisama palju õpilasi, kui kogu möödunud õppeaastal. Ellu viies ELKNU Keskkomitee VIII pleenumi otsuseid on komsomoliorganisatsioonid tõstnud oma poliitilist valvsust, võidelnud kodanlik-natsionalistliku ideoloogia jäänuste ja nende konkreetsete kandjate vastu.

Kuid poliitilise kasvatustöö alal esineb veel tõsisid puudusi. Olgugi, et oleme saavutanud olukorra, kus keskkoolides korraldatakse regulaarselt loenguid, on nende organiseerimine ja temaatika juhuslik, süsteemitu. Siin on vajalik laialdaselt praktiseerida Pärnu 1. ja Pärnu 2. Keskkooli juures organiseeritud lektooriumide vormi. Seejuures oleks vajalik, et ELKNU Keskkomitee lähemal ajal töötaks välja soovitatava temaatika ja võimaluse korral ka üksikute loengute teesid. Halvem on olukord seitsmeklassiliste koolide osas vestluste korraldamisega, sest need toimuvad õige juhuslikult. Mitte kõige parem pole olukord ka poliitinformatsioonidega. Sageli kujunevad need ainult kuivaks nädalasündmuste loeteluks ajalehematerjali alusel, esile toomata ja rõhutamata peamisi ning tähtsamaid sündmusi nii meie kodumaal kui ka kapitalistlikes riikides. On vaja, et komsomoliorganisatsioonid koos õpetajatega kindlustaksid poliitinformatsioonide läbiviimise kõrgel tasemel, hoolikalt instrueeriksid informatsioonide läbiviijaid ja osutaksid neile praktilist abi.

Komsomoli juhtivatel organitel koos haridusorganitega on vajalik hoolikalt läbi mõelda klassijuhatajatunni poliit-kasvatustliku osatähtsuse tõstmise küsimus, sest sageli kujuneb klassijuhatajatund meil ainult majanduslike pisiküsimuste lahendamiseks ega anna kasvatustlikult nimetamisväärseid tulemusi.

Koolide komsomoliorganisatsioonid peavad veelgi enam korraldama loenguid ja vestlusi V. I. Leninist ja J. V. Stalinist, bolševike parteist, nõukogude rahva ja kogu progressiivse inimkonna võitlusest rahu eest, kommunistlikust noorsooühingust, õpilastele ilmekate faktide ja näidete varal arusaadavaks tegema nõukogude korra üleoleku kapitalistlikust korrast, nõukogude kultuuri, ideoloogia ja moraali üleoleku kodanlikust kultuurist, ideoloogiast ja moraalist. Õpilastele tuleb laialdaselt selgitada kommunismi ehitamise perspektiive, kommunismi suurehitusi, stalinlikku looduse ümberkujundamise plaani. Näiteks võiksid meie koolide komsomoliorganisatsioonid valmistada kaardi, kus oleksid näidatud kommunismi suurehitused ja stalinlik looduse ümberkujundamise plaan. See ei ole sugugi raske ülesanne, sest igas koolis on NSV Liidu kaart, ja ajakirjanduses on ilmunud vastavad materjalid. On vaja ainult tahtmist. Vajadus niisuguse kaardi järele on aga suur, sest sageli ei oska meie õpilased ette kujutada seda hiiglaslikku tööd, mida teostab meie rahvas kommunismi ehitamisel.

Hulgaliselt töötab meie koolides õpilaste kunstilise isetegevuse ringe. Ringide repertuaar on tunduvalt paranenud ja õpilased võtavad

aktiivselt osa ringide tööst. Kahjuks mõned meie koolide komsomoliorganisatsioonid alahindavad kultuur-massilise töö tähtsust õpilaste kommunistlikul kasvatamisel. ULKNU Keskkomitee IV pleenumi otsused näitavad komsomoliorganisatsioonidele teed kultuur-massilise töö parandamiseks. On vajalik, et kultuur-massilist tööd ei tehtaks ainult õpilaste meelelahutuseks. Kultuur-massiline töö peab olema sügavalt ideeline, kasvatuslik ja sellest lähtudes peavadki komsomoliorganisatsioonid juhtima seda tööd. Meie koolides on ühe kultuur-massilise töö vormina laialdaselt levinud klassiõhtute korraldamine. Vorm ei ole muidugi halb, aga sageli küll sisu, sest mõnigi kord pole need klassiõhtud ideeliselt kasvatavad, istutakse vaid kohvilauas, tantsitakse ja — kõik. Pärnu 2. Keskkoolis läks olukord koguni nii kaugele, et õpilased pidid klassiõhtu korraldamiseks maksma kuni paarkümme rubla. See on muidugi lubamatu ja komsomoliorganisatsioon reageeris sellele õigesti. Kultuur-massilise töö väga mitmekesiseid vorme ei kasuta me kaugeltki veel kõiki. Kuid imestama paneb mõningate koolidirektorite suhtumine uutesse vormidesse. Ühe Pärnu kooli komsomoliorganisatsioon tahtis korraldada tavalise iga-aastase nääriõhtu asemel huvitava näärikarnevali, milline vorm on ennast vennasvabariikide koolides täiesti õigustanud, kuid kooli juhtkond ei lubanud karnevali korraldada. On tarvis, et komsomoliorganisatsioonid hakkaksid tõsiselt tegelema kultuur-massilise töö organiseerimisega, näeksid selles noorsoo kommunistliku kasvatustöö üht osa.

Peaaegu samasugune on olukord ka kehakultuuri ja sporditöö osas. Olgugi, et õpilased ja ka kommunistlikud noored võtavad energiliselt osa kehakultuurikollektiivide tööst, tegelevad komsomoliorganisatsioonid tervikuna mitterahuldavalt kehakultuuri ja sporditööga. Hiljuti toimunud ELKNU Keskkomitee X pleenum arutas küsimust kehakultuuri ja sporditöö parandamisest vabariigi noorte ja kommunistlike noorte hulgas. On tarvis, et koolide komsomoliorganisatsioonid viiksid võitlevalt ellu pleenumi otsused. Üheks suureks puuduseks komsomoliorganisatsioonide töös kehakultuuri ja sporditöö alal on see, et nad ei kindlusta poliitilise kasvatustöö läbiviimist kehakultuurilaste hulgas. Seetõttu on sporditöö sageli apoliitiline, sporditakse vaid spordi pärast. UK(b)P Keskkomitee aga juhtis meie tähelepanu sellele, et kehakultuuri ja sporditöö on noorsoo kommunistliku kasvatuse tähtsamaid osi. Meie komsomoliorganisatsioonid aga unustavad sageli selle tähtsa juhtnööri. Näiteks on Tartu 1. Keskkool vabariigi tugevamaid koole kehakultuuri ja spordi alal. Kuni viimase ajani ei tegelnud kooli komsomoliorganisatsioon aga peaaegu üldse kehakultuurikollektiivi tööga. Tulemuseks oli see, et kehakultuurikollektiivis ei tehtud mingit poliitilist kasvatustööd, mõnel sportlasel oli koguni mitterahuldav edasijõudmine. Üldse peab märkima, et mõnigi kord on sportlased mitterahuldava edasijõudmisega õppetöös (näiteks Tallinna 30. Keskkooli jalgpallimeeskond jt.), kuna olukord peaks olema vastupidine. See tõendab veelkord, et kehakultuurikollektiivis puudub sageli kasvatustöö, valitseb sport spordi pärast meeleolu. Koolide komsomoliorganisatsioonid peavad aitama koolidirektoritel kindlustada seda, et iga terve seitsmeklassilise kooli lõpetaja omaks OVTK- ja keskkooli lõpetaja VTK-märki. Selleks on vaja järjekindlat plaani-pärast tööd. ULKNU XI kongressi otsustes on kirjutatud: „Kehakultuur on kommunistliku kasvatuse, kasvava põlvkonna tervise tugev-

damise tähtsaks vahendiks tema ettevalmistamisel tööks ja sotsialistliku kodumaa kaitseks. Komsomoliorganisatsioonid peavad tugevdama abi koolide direktoreile ja õpetajaile õpilaste kehalise kasvatuse kvaliteedi tõstmisel. On vajalik kindlustada kehakultuuri ja sporditöö laialdane areng koolides, tugevdada kehakultuurikollektiive." Sellest peavadki juhinduma meie koolide komсомoliorganisatsioonid.

Õpilaste ettevalmistamisel sotsialistliku kodumaa kaitseks omavad tähtsat kohta vabatahtlikud kaitseühingud ja Punase Risti Ühing. Koolide komсомoliorganisatsioonide ülesanne on igati kaasa aidata nende ühingute algorganisatsioonide loomisele ja töölerakendamisele koolides. Tundub, et nii mõneski koolis alahinnatakse nende organisatsioonide töö tähtsust õpilaskonna hulgas (eriti tütarlastekoolides). Sellele tuleb teha lõpp. Rakendada need organisatsioonid tööle igasse kooli — selline on koolide komсомoliorganisatsioonide ülesanne.

On loomulik, et eelpooltoodud ülesandeid suudavad koolide komсомoliorganisatsioonid edukalt täita ainult kõige tihedamas koostöös laialdaste õpilashulkadega, nende aktiivsel osavõtul. Seepärast on vajalik, et koolide komсомoliorganisatsioonid tihendaksid sidet õpilaskomiteedega ja juhiksid paremini nende tööd. Seoses komсомoli ridade tunduva kasvuga on mõned komсомoliorganisatsioonid läinud vale teed mööda — jätnud õpilaskomitee kõigist küsimustest kõrvale, mille tulemusena õpilaskomitee sisuliselt ei töötagi. Tõepoolest peab aga õpilaskomitee komсомoliorganisatsiooni juhtimisel tegelema kõigi kooliellu puutuvate küsimustega: nii võitlusega õppeedukuse ja distsipliini tõstmise eest kui ka poliit-massilise, kultuur-massilise, kehakultuuri ja sporditööga.

Seoses komсомoli ridade kasvuga on tekkinud koolides uus olukord, uued siseorganisatsioonilise töö tingimused ja vormid. Komsomoli-grupid klassides on suurenenud, muutunud tugevamaks. Paljudes keskkoolides aga, kus on üle 100 kommunistliku noore, on loodud komсомoli klassiorganisatsioonid. Ka terves reas seitsmeklassilistes koolides on juba moodustatud komсомolikomiteed. Päris uudne on komсомoli klassiorganisatsioon, milliseid on mõnes keskkoolis 15—20. See tingib uute töövormide rakendamist kooli komсомolikomitee poolt ja eriti aktiivset õpetajaskonna, eelkõige klassijuhatajate osavõttu komсомolitööst. Teadupärast koolides, kus on klassiorganisatsioonid ja klassis on üle 10 kommunistliku noore, valitakse klassiorganisatsiooni büroo. Seega tuli koolis juurde uus laialdane komсомoliaktiiv, kes ei oma juhtiva töö kogemusi. Niisugune olukord nõuab, et komсомoli koolikomitee koolidirektori ja õpetajate kaasabil organiseeriks sellele aktiivile õppusi, õpiks tundma klassiorganisatsioonide töökogemusi, osutaks neile praktilist abi.

Suurt tähtsust komсомoliorganisatsioonide edukaks tööks omavad komсомoli koosolekud. Nagu eespool tähendatud, on hulk huvitavaid komсомolikoosolekuid pühendatud üksikuile õppeainetele, on peetud temaatilisi koosolekuid jne. See näitab, et komсомoliorganisatsioonid mõistavad enamikus õigesti oma ülesandeid koolis. Kuid kommunistlike noorte aktiivsus koosolekuil on sageli madal. See kõneleb sellest, et koosolekud ei ole küllaldaselt ette valmistatud, et nende ettevalmistamisele ei ole tõmmatud kaasa laialdasi kommunistlike noorte hulki. Kooli komсомoliorganisatsiooni töö on ainult siis tulemusrikas, kui iga tema liige võtab aktiivselt osa organisatsiooni tööst. Seda võib saa-

vtutada eelkõige sellega, kui igale kommunistlikule noorele antakse konkreetne organisatsiooniline ülesanne. Saavutada olukord, et iga kommunistlik noor omaks konkreetset organisatsioonilist kohustust, pidevalt kontrollida ja abistada teda selle täitmisel, on kõigi kooli komsomoliorganisatsioonide ülesanne. Kooli komsomoliorganisatsioonid peavad parandama tööd komsomoli ridade edasise kasvu alal. Selleks tuleb sagedamini korraldada lahtisi komsomolikoosolekuid, ja noortele, kes ei kuulu veel ULKNU ridadesse, anda üksikuid komsomoli ülesandeid ja tutvustada neid komsomoli põhikirja ja ajalooga jne.

Uheks peamiseks puuduste põhjuseks koolide komsomoliorganisatsioonide töös on kriitika ja enesekriitika madal tase. Koosolekuil ei julge kommunistlikud noored kritiseerida oma kaaslaste puudusi ja väärnähteid oma organisatsiooni töös, kartes kriitikaga haavata oma sõpra, kaaslast. Komsomoliorganisatsioonide ülesanne on võidelda niisuguse väära „seltsimehelikkuse“ vastu, selgitada väsimatult kommunistlikele noortele, et ainult kriitika ja enesekriitika laialdase arendamisega saavutame edu töös.

On loomulik, et kooli komsomoliorganisatsioonide eduka töö aluseks on õpetajaskonna aktiivne osavõtt komsomolitööst koolis. Käesoleval õppeaastal on tunduvalt aktiviseerunud õpetajate osavõtt komsomolitööst koolis, sagedamini arutatakse õppenõukogude koosolekuil komsomoli- ja pioneeritöö küsimusi jne. Kuid tihti on vastuvõetud otsused ebakonkreetsed või neid ei võetagi vastu. On tarvis, et õpetajad veelgi aktiivsemalt võtaksid osa komsomoliorganisatsioonide tööst koolis, sest siis on tagatud ka paremad tulemused.

Bolševike partei on usaldanud komsomolile V. I. Lenini nimelise pioneerorganisatsiooni juhtimise. Seda ei tohi hetkekski unustada koolide komsomoliorganisatsioonid. ULKNU XI kongress määras oma otsustes kindlaks komsomoliorganisatsioonide ülesanded pioneeritöö juhtimisel järgmiselt: „Komsomoli ülesanne on pioneerorganisatsiooni juhtimise edasine igakülgne tugevdamine, tema tegevuse parandamine. Kogu pioneerorganisatsiooni töö peab olema suunatud laste kasvatamisele nõukogude patriotismi vaimus, piiritu ustavuse vaimus sotsialistlikule kodumaale ja kommunistlikule parteile. Pioneerorganisatsioon on kohustatud õpetajaskonnale kaasa aitama kooliõpilaste sotsialistliku suhtumise sisendamisel õppimisse ja ühiskondlikult kasulikku töösse; aitama õpilastel hästi õppida, arendama neis juurdlemisvaimu, teadmishimu, visadust ja töökust, püüdu aktiivselt osa võtta koolikollektiivi elust. Pioneer peab olema kaasõpilastele eeskujuks õppimises ja distsipliinis.“ Hiljuti arutas ELKNU Keskkomitee büroo ELKNU Haapsalu Rajoonikomitee aruannet pioneerorganisatsioonide töö juhtimisel. Selgus, et Haapsalu rajoonis esineb pioneeritöös rida tõsisid puudusi. Need puudused on teatud määral omased ka teistele rajoonidele. Olgugi, et vabariigis käesoleval õppeaastal on paranenud vanempioneerijuhtide kaadri valik ja õpetamine, mis kahtlemata aitab kaasa pioneeritöö paranemisele, esineb siiski veel sisulises töös rida puudusi. Uheks tõsisemaks lüngaks on sügava ideelise sisu puudumine mõningate koolide pioneerimalevate töös, tegeldakse peamiselt apoliitilise kultuuritsemisega. Taolisest pioneeritööst pole mingit kasu. Ei tohi unustada, et pioneerorganisatsioon on laste poliitilise kasvatuse massiorganisatsioon. Siit järgneb, et pioneerorganisatsiooni töö olgu

nõukogulikult kasvatav, huvitav, mitmekülgne, vastaku laste vanusele jne. Kuid alati pole see nii. Kõik need puudused on tingitud eelkõige sellest, et komsomoliorganisatsioonid juhvad mitterahuldavalt pionee-riorganisatsioonide tööd, on selle töö jätnud täielikult pioneerijuhtide hoolde, osutamata neile igapäevast praktilist abi. Kooli komsomoli-organisatsioonide ülesanne on pidevalt juhtida ja abistada pionee-ri-tööd, korraldada lastele huvitavaid vestlusi, mängu ja muid üritusi, seejuures rangelt silmas pidades pioneeride vanuselist erinevust, nende huvisid jne.

On vajalik, et komsomoliorganisatsioonid juba praegu koos õpetaja-tega töötaksid välja üritused kevadiste eksamite ettevalmistamiseks ja läbiviimiseks ning õpilaste suvevaheaja veetmiseks. Suvepuhkuse veetmise plaanis tuleb ette näha linna pioneerilaagrite, õpilaste suve-klubide organiseerimist, koondmalevate loomist, laialdast matkade ja ekskursioonide korraldamist, sportlikke üritusi jne. On tarvis, et kom-somoliorganisatsioonid läheksid vastu kevadistele eksamitele ja neile järgnevale suvevaheajale täiesti ettevalmistatult.

Me vaatlesime lühidalt kooli komsomoliorganisatsioonide mõningaid tööküsimusi. Kõnesoleval õppeaastal on kooli komsomoliorganisat-sioonid saavutanud oma töös teatud edu, kuid selle kõrval esineb ka veel hulk puudusi. Koolidirektorite, kõigi õpetajate ja komsomoliorga-nisatsioonide ülesanne seisneb selles, et kõrvaldada puudused, paran-dada kooli komsomoliorganisatsioonide tööd õpilaste kommunistlikul kasvatamisel, sest sellega parandame kogu kasvatustööd koolides ja viime Nõukogude Eesti kooli uuele, kõrgemale tasemele.

Rohkem tähelepanu õppivaile töölis- ja kolhoosinoortele!

Nõukogude riik on tööliste ja talupoegade sotsialistlik riik, öeldakse NSV Liidu Konstitutsioonis. Kogu võim Nõukogude riigis kuulub linna ja maa töörahvale. Ainult Nõukogudemaal on töörahval kõige avaramad võimalused osavõtuks ühiskondlikust, riiklikust ja kultuuri-lisest elust.

Siit järgneb, et suure sotsialismimaa iga kodanik peab olema süga-valt haritud ja teadlik inimene, sest ainult siis suudab ta aktiivselt osa võtta kommunismi ülesehitamisest meie maal. Seepärast pühen-davad bolševike partei ja Nõukogude valitsus väga tõsiselt tähelepanu nii meie noorsoo kui ka täiskasvanute kommunistlikule kasvatusel, õpetusele ja haridusele.

„Et ehitada, on vaja teada, on vaja vallutada teadus, aga et teada, tuleb õppida. Õppida visalt, kannatlikult.“ Selle esmajärjekordse ja tõsise ülesande esitas seltsimees Stalin nõukogude noortele ULKNU VIII üleliidulisel kongressil 1928. aasta 16. mail. See stalinlik juhtmõte innustab üha meie noori teaduse-kindluse vallutamisel.

Kuid rängad sõja- ja okupatsiooni-aastad jätsid paljudele nõukogude noortele raskeks pärandiks katkestatud koolitee. Paljud veel kooli-

ealised noored pidid asuma tööle, suutmata omandada seitsmeklassilist haridust, kõnelemata keskharidusest. Nendele on üle kogu Nõukogudemaa avatud tihe võrk töölis- ja maanoorte koole, erialaste õppeasutuste õhtusi osakondi ning täiskasvanute koole. Kõik need koolid pakuvad töötavaile noortele laialdasi võimalusi nii erialase ettevalmistuse kui ka üldhariduse täiendamiseks. Valitsuse määrustega on tagatud soodustused töötajaile, kes asuvad õppima rööbiti oma igapäevase tööga. Nii on õpetus töölis- ja maanoorte koolides täiesti tasuta, eksamite sooritamiseks võimaldatakse 7. klassi lõpetajaile viisteist ja 11. klassi lõpetajaile kaksikümmend päeva õppepuhkust, teistes klassides aga korralist või palgata lisapuhkust. Nende koolide võrku laiendatakse vajaduse järgi, nii et koolid oleksid kõigile õppida soovivale töölisnoortele kättesaadavad.

Ka Eesti NSV-s on avatud arvukalt selliseid koole. Sisseastujate hulk neisse näitab, et töötavad noored tahavad õppida, et edaspidi veelgi suurema innuga ja teadlikumalt pühenduda kommunismi ehitamisele. Möödunud õppeaastal oli Eesti NSV töölis- ja maanoorte koolides ligi 6500 õpilast. Igal aastal omandab palju noori sel teel seitsmeklassilise, kesk- või erialase hariduse ja paljud neist siirduvad edasi õppima kesk- või kõrgemasse õppeasutustesse. Nii õpib Tartu Riiklikus Ülikoolis edukalt 1948./49. õppeaastal Tallinna 1. Töölisnoorte Keskkooli kuldmedaliga lõpetanud R. Vaik. Pioneeride Palee töötaja kommunistlik noor M. Bekman jätkab oma õpinguid Leningradi Keelteinstituudis. Sama kooli 1949./50. õppeaastal hõbemedaliga lõpetanud kommunistlik noor Kljass otsustas edasi õppida Moskvas kaugõppe teel, autojuht E. Viik — Tallinna Polütehnilises Instituudis. Mitmed lõpetajad astusid õpetajakutse omandamiseks Tallinna Õpetajate Instituuti, nagu L. Takkin jt.

Suur vajadus oma hariduse täiendamiseks on samuti kolhoosinoortel. Kodanlikul ajal saadud puudulik algharidus on paljudele erksatele kolhoosnikutele takistuseks sotsialistlikes suurmajapidamistes vajalike erialade omandamisel. Kollektiivne suurmajapidamine tingib, et selle ala töötajad oleksid suutelised omandama eesrindlikku nõukogude agrotehnikat. Hiigelsammudega arenev küla kultuurielu tõmbab enesega kaasa kõik tublid noored. Kuid siin osutuvad omaaegsed teadmised liialt napiks.

Õpihimulistele maanoortele on avatud hulgaliselt maanoorte koole. Osavõtt neist on kohati väga elav. Nii lõpetas möödunud õppeaastal Pärnu-Jaagupi Maanoorte Kooli 9 noort kolhoosnikut; Järva-Jaani Maanoorte Kool jt. on võimaldanud viimaste aastate jooksul hulgale ümbruskonna noortele seitsmeklassilise hariduse. Paljud neist lõpetajaist jätkavad õppimist: kes põllundustehnikumides või muudes erialakoolides, kes üldhariduslikus keskkoolis.

Töölase kvalifikatsiooni tõstmiseks on töötajaile rea tehnikumide juures avatud õhtused osakonnad, kus noortöölised võivad omandada vastava ala tehniku kutse. Viie aasta jooksul on näiteks Tallinna Ehitus- ja Arhitektuuritehnikumi õhtuse osakonna lõpetanud ligi poolsada Tallinna ehitusala töolist, kes nüüd rakendavad oma täiendatud teadmisi nõukogude ühiskonna teenistuses. Seda moodust edasiõppimiseks kasutavad paljud püüdlikud tööstuskoolide lõpetajad. Nii alustas 1945. aastal kõnesoleva kooli õhtuses osakonnas õpinguid noor mööbelsepp V. Tomberg, kes oli äsja tööstuskooli lõpetanud. Möödunud aasta keva-

del lõpetas sm. Tomberg kooli kiitusega. Samal teel hankis oma hari-
dusele lisa ehitustöeline E. Teder ja paljud teised. Ka praegu õpib selle
kooli nii vanemal kui nooremal kursustel rida kohalikke ehitusala
noortöölisi.

Kõigile neile mitmesuguseis koolides õppivaile energilistele nõu-
kogude noortele tuleb vastavalt partei ja valitsuse otsustele osutada
suurimat hoolt ja abi, et hõlbustada neil õppimist töö kõrval.

Väga paljud käitised ja asutused mõistavad, et nende noorte õpin-
gud ei ole ainuüksi noorte endi asi, vaid kogu ühiskonda huvitav küsi-
mus. Nii leiavad tehnikumide õhtuste osakondade õpilased head vastu-
tulekut oma töökohtadelt, samuti tööliskoortele koolide õpilased palju-
dest käitistest. Arusaavalt suhtus näit. „Ilmarise“ juhtkond tööliste
edasiõppimise vajadusse. Kui Tallinna 1. Tööliskoortele Keskkooli õpe-
tajad käesoleva õppeaasta eel külastasid tehaseid, et noortöölisele
selgitada edasiõppimise võimalusi ja tähtsust, osutati „Ilmarises“ neile
märkitavat abi. Korraldati koosolek, kus kõnelesid tööliskoortele kesk-
kooli õpetaja ja sama kooli õpilane, „Ilmarise“ tööline, kes soovitas
soojalt oma töökaaslastel astuda kooli. Kahtlemata on selliseil vestlus-
tel, eriti aga kaastöötajate soovitusel, oma positiivne mõju, seda
enam, kui juhtkond edaspidigi tööliste-õpilastele vastu tuleb.

On ka tehaseid ja vabrikuid, kes saavad sellest tähtsast riiklikust
küsimusest hoopis omamoodi aru. Mõned neist ei nõustunud isegi
sellega, et õpetaja kõneleks töolistega — see segavat tööd. Selliseid
vabrikuid oli „Kalev“ ja mitmed teised.

Õppeaasta kestel juhtub tööliskoortele koolides sageli seda, et käitis
paigutab töölise-õpilase tööle õhtusse vahetusse, et teenistujaid lähe-
tatakse teenistusülesandeil pikemaks ajaks linnast eemale jne. Need
faktid kõnelevad hoolimatusest õppijate suhtes, mida ei tohi lubada.

Tööliskoortele koolide ees seisab suur ülesanne: võita käitiste juht-
konnad oma kooli abistajaiks. Klassijuhatajail tuleb luua tihe kontakt
käitistega, samuti nagu õpilaste kodudegagi. See aitab suuresti selgi-
tada paljude puudumiste ja õpilaste suure väljalangevuse põhjusi ja
kõrvaldada need. Õppivale tööliskoortele tuleb luua nii kooli, käitise
kui ka kodu poolt tingimused edukaks õppimiseks. Ja see on saavu-
tatav, kui valitseb sõbralik koostöö kooli, käitise ja kodu vahel. Mit-
med koolid taotlevad seda. Nii on Tallinna 1. Tööliskoortele Keskkooli
tööplaanis silmapaistev koht klassijuhatajate tööl sidemete loomiseks
käitistega. Sel tööl on olnud mõningat edu. Pidevalt on oma töötajate
edukusest huvitatud näit. tehas „Punane Koit“. Mitmed suuremad
tehased aga, kust on koolis rohkem õpilasi, ei tunne veel mingit huvi
oma töölise õpiedukuse ega korraliku kooliskäimise vastu.

Mõistagi on ka tööliskoortele koolides õppe-kasvatustöö põhivormiks
õppetund. Tuleb seepärast nõuda, et see seisaks vajalikul kõrgusel.
Kahjuks pole see alati nii. On arusaadav, et õppetunni madal ideelis-
teoreetiline ja metoodiline tase annab siin eriti valusalt tunda, sest
õppimisaeg on tööliskoortele koolides piiratud. Õpetaja peab käsitlema
ainet meeldejäädvalt ja huvitavalt, seejuures aga kokkuvõtlikult, sest
tööliskoortele koolides toimub õppetöö vaid neli korda nädalas, iga kord
neli tundi. Seega on siin nädalatundide arv ainult 16. Kuid program-
mid on niisama suured nagu teistes üldhariduslikes koolides, mistõttu
õppematerjal tuleb läbi töötada sootu vähema arvu tundidega. Siit

kõrgendatud nõuded tundide ettevalmistamise ja läbiviimise suhtes. Ühtlasi omab siin erilist tähtsust läbimõeldud konsultatsioonide organiseerimine.

Kuidas on töölisnoorte koolid täitnud oma vastutusrikkaid ülesandeid käesoleva õppeaasta 1. poolel?

Nagu näitavad 2. õppeveerandi kokkuvõtted, ei või töölisnoorte koolid veel kaugeltki rahul olla oma saavutustega. Tallinna 1. Töölisnoorte Keskkoolis saavutas küll üks kümnendaid klasse täieliku õppeedukuse, samuti on mitmeis muiski klassides nimetatud koolis häid ja rahuldavaid tulemusi. Sama kooli õpilaste hulgas leidub rida eesrindlasi, nagu 11. klassi õpilane H. Valt ja 6. klassi õpilane, leivatööstuse tööline R. Ide, kes õpivad kõigis aineis väga heale hindele. Siiski on kooli üldine õppeedukus veel madal — nooremais klassides vaevalt 50% ja vanemais vaid 60%.

Üheks oluliseks õppeedukust halvavaks teguriks on töölisnoorte koolide õpilaste rohke puudumine, millest tekkinud lünki nad ei jõua hiljem täita. Võrreldes õpilaste õppeedukust ja nende puudumisi, nähtub väga kujukalt tihe seos mõlema nimetatud asjaolu vahel. Õppetöö eesrindlased on puudunud vähe, paljud neist pole puudunud üldse. Ja vastupidi — sagedaste puudumistega kaasnevad „kahed“ ning paljudel puhkudel koolist ärajäämine. Järeldus: tuleb astuda senisest tõhusamasse võitlusse puudumiste vastu.

On vajalik, et töölisnoorte koolide õppejõududeks oleksid kõikjal parimad õpetajad, kes täie kohusetundega suhtuksid oma ülesandesse. Eriti neis koolides mõjuvad halvasti õpetajate puudumised, tundide ärajäämised või nende asendamised teiste tundidega, kui sellest pole ette teatatud, sest neile noortele on kallid iga hetk õppetunnist. Kahjuks esineb just töölisnoorte koolides palju õpetajate puudumisi (Kohtla-Järve, Tallinna 2. Töölisnoorte Keskkool jt.). Sageli ei kontrolli kooli direksioon, mis põhjustel õpetajad puuduvad.

Halb oli olukord Kohtla-Järve Töölisnoorte Keskkoolis, kus mitu õpetajat esimesel õppeveerandil puudusid väga palju. Kooli direktor sm. Lihhatševa, olles esmalt puudunud haiguse tõttu, sõitis seejärel Leningradi koolidega tutvuma. Nii Leningradi kui ka Moskva parimate koolidega tutvumine on kahtlemata asjale suureks kasuks, kuid neid ekskursioone tuleb siiski korraldada nii, et selle all ei kannataks otseste ülesannete täitmine.

Tuleb paraku öelda, et ka paljud haridusosakonnad arvestavad töölisnoorte koolide vajadusi alles viimases järjekorras. Nii on see kaadri komplekteerimisel, kus töölisnoorte koolid peavad sageli leppima õppejõududega, kes põhikohaga töötavad mujal, mõnikord koguni mitmes koolis.

Sageli tulevad need õpetajad tundi sama ettevalmistusega, millega nad lähevad tavalise üldharidusliku kooli vastavasse klassi.

Parem ei ole olukord ka õppetarvete osas ja majandusküsimustes. Nii juhtus õppeaasta algul, et vastavatud Võru Töölisnoorte Keskkool, kuhu oli registreeritud 120 õpilast, jäi hoopis ilma õpikuteta, sest haridusosakond oli unustanud töölisnoored. Ei ole siis midagi imestada, kui juba mõne nädala möödudes registreerituist vaevalt 40 inimest enam-vähem korralikult õppetööst osa võttis.

Tallinna 1. Töölisnoorte Keskkool töötab Tallinna 1. Keskkooli ruumides. Koolil puudub hädavajalikem inventar, näit.apid. Samas

majas asub Tallinna 9. (Täiskasvanute) Keskkooli kantselei ja raamatukogu, kuigi kool ise juba mõnda aega töötab Tallinna 22. Keskkooli ruumides. Haridusosakond ei ole leidnud võimalust nimetatud kantselei ja raamatukogu üleviimiseks, mis tunduvalt hõlbustaks 9. Keskkooli tööd ja ühtlasi muudaks avaramaks 1. Töölisnoorte Keskkooli töötingimused.

ULKNU Keskkomitee IV pleenum omistas eriti suurt tähtsust kommunistlike noorte ja noorte üldharidusliku taseme tõstmisele. Selle pleenumi otsused kohustasid komsomoliorganisatsioone, komsomoli rajooni- ja linnakomiteesid koondama oma tähelepanu töölis- ja maanoorte koolidele. Faktid näitavad, et seal, kus komsomoliorganisatsioonid on võtnud selle küsimuse oma südameasjaks, on saavutatud häid tulemusi. Nii tegi endise Häädemeeste valla ELKNU organisatsiooni sekretär sm. Pärnsalu ühes kommunistlike noortega sel alal tublit tööd, kasutades edasiõppimise propageerimiseks vestlusi koosolekuil, kinoetendustel, individuaalseid vestlusi jne. Selle tulemusena komplekteeriti Kilingi-Nõmme rajoonis 2 maanoorte kooli. Tallinna Vineeri- ja Mööblivabrikust, kus komsomoli- ja ametiühinguorganisatsioon tegelevad noortööliste õppimasuunamise ja nende edukuse kontrollimisega, õppis möödunud aastal Tallinna töölisnoorte koolides 26 inimest, neist üks lõpetas keskkoolikursuse ja 23 klassikursuse. Seevastu tehasest „Kalev“ ei täienda oma üldharidust ükski noortööline, kaasa arvatud ka kommunistlikud noored, kuigi paljudel puudub keskharidus. Põhjuseks on asjaolu, et komsomoliorganisatsioon ei ole tegelnud selle vajaliku küsimusega.

Oleme jõudnud teise õppepoolaastasse. Endiselt saabub signaale suurest väljalangevusest töölis- ja maanoorte koolides. Noored ei suuda mitmesugustel põhjustel jätkata ja lõpule viia alustatud õpinguid. Takistusi on siin mitmeid. Suurim aga on see, et sageli noort ei ergutata ega julgustata, ei ulatata talle abistavat kätt. See on käitise komsomoliorganisatsiooni ja kooli ühiseid kohustusi. Selle edukaks täitmiseks on tarvis, et koolid otsiksid tihedamat kontakti käitiste partei- ja komsomoliorganisatsioonidega, toetuksid nende abile nii õpilaste kasvatamisel ja suunamisel kui ka õppetööd takistavate väliste põhjuste kõrvaldamisel.

Üksnes siis, kui kõik need, kellest asi sõltub, suhtuvad meie töötavate noorte edasiõppimisse tähtsa riikliku ülesandena, suudame kõrvaldada puudused ja lüngad töölis- ja maanoorte koolide töös ja viime need koolid kõikjal nõutavale tasemele. Seda võib ja tuleb teha.

Minu tööst noorte kutseta õpetajatega.

M. ŠELOBNJOVA,

Kernu Seitsmeklassilise Kooli direktor.

Suur ja austusväärne on nõukogude õpetaja töö: ta kujundab kasvavast põlvkonnast inimühiskonna kõrgeima vormi, kommunistliku ühiskonna ehitajaid. Nõukogude õpetaja on kutsutud ette valmistama selle suurepärase tuleviku loojaid, kasvatama neis truudust oma kodumaale, tahtejõudu, mehisust, õiglust, vastutustunnet oma rahva ees, kirglikku tahet anda oma jõud võitluseks kommunismi eest, süvendama usku kommunismi võidusse kogu maailmas.

Seepärast on väga oluline, kellele usaldab riik meie väärtuslikema kapitali — meie noorsoo — õpetamise ja kasvatamise.

Meie rahvas, omades õigust haridusele, loob üha uusi õppeasutusi, avab tuhandeid uusi kooli. Sellest tuleneb, et on raske varustada korraga kõiki kooli kvalifitseeritud ja kogenud õpetajatega. Õpetajaskaadri puudumisel saadetakse koolidesse sageli inimesi, kes on äsja lõpetanud keskkooli.

Eriti keerukas on olukord selles küsimuses meie koolis, kus kaheksast õpetajast seitse on kutseta. Ometi ei kuulu meie kool nõrkade hulka, vaid on rajoonis tuntud oma sõbraliku ja tööka kollektiivi poolest.

Minu poole pöörduvad tihti teiste koolide kolleegid palvega näidata teid ja vahendeid sellise liitunud pedagoogilise kollektiivi loomiseks. On raske ning peaaegu võimatu sõnastada kõiki neid „pisiasju“, mis on aluseks suurele loovale tööle, pealegi on minu koolijuhtimistö seni kestnud vaid seitse aastat.

Uue õpetaja määramise puhul minu juhtida usaldatud kooli püüan kohe tutvuda temaga, välja selgitada ta haridusliku taseme, võimed, iseloomu, soovid jm., vesteldes sõbralikult ja vabalt, et saavutada usaldust ning siirust.

Seejärel selgitan uuele õpetajale meie kooli eelseisvaid ülesandeid ja õpetaja enese kohustusi. Vajaduse korral rõhutan väsimatu ja süstemaatilise töötamise ülisuurt tähtsust edu saavutamisel koolitöös.

Algajat õpetajat tutvustan programmide, õpikute ja nõuetega, selgitan konkreetselt plaanide ja konspektide koostamist ning nende tähtsust. Annan nõu, kuidas anda metoodiliselt õige tund, mis oleks sisukas, huvitav ning ideelis-poliitiliselt hästi läbi mõeldud. Seepärast pöörduvad noored õpetajad tihti minu poole palvega aidata neil ette valmistada mõni raske, keerukas tund nii, et see oleks lastele arusaadav ja jõukohane.

Tänavu esines juhtum, kus noor õpetaja oli kaua kimpus 1. klassi seitsmeaastase tüdrukukesega, kes mõistis arvutada kahekümne piirides, kuid ei osanud kirjutada ühtegi numbrit, ja kui ta kirjutaski, siis

mitte nõutavat. Soovitasin õpetajal siduda ja kirjutada number õpilasele tuttava esemega, kasutada näitlikkust mitmeid esemeid kujutavate piltide näol. Mõne tunni järel oli raskus võidetud.

Jälgin tähelepanelikult oma noort seltsimeest, hinnates ning vaagides ta võimeid, teadmisi, soove, kaalutlen missugused klassid ja õppeained võib talle usaldada, millisel alal suudab ta tulla toime ning tuua maksimaalset kasu meie ühises töös.

Esineb sääraseidki juhtumeid, et noor inimene satub juhuslikult koolitööle, olles valmis õpetama ükskõik missuguses klassis mistahes ainet, et vaid hästi teenida. Isiklikult suhtun niisugusesse inimesse kriitiliselt, vestlen temaga pikemalt, ja kui veendun, et ta otsib koolis kõigepealt teenistusvõimalust, soovitan lihtsalt valida teine koht. Kui aga inimene peab end kõiketeadjaks oma nooruse ja kogenematusetõttu, aitan kannatlikult valida õigema suuna. Ei tule heidutada algajat õpetajat, tuleb vaid otseselt ära näidata töö raskused ning rõõmud. Tuleb austada inimest, kes armastab lapsi ja otsustab pühenduda õilsale õpetajatööle.

Algajat õpetajat hakkab tegeliku tööga tutvustama võimalikult juba enne õppeaasta algust: soovitan koos vanema õpetajaga külastada oma tulevaste õpilaste kodusid, kus võimaldub üheaegu tutvuda lastega, nende vanematega ja oma seltsimehe kogemustega kontakti loomisel perekonnaga, kus ta tunneb vastutust esimese ülesande ees. Ei ole vähema tähtsusega ka selle töö tulemusena saavutatud saja-protsendiline koolikohustuse täitmine, alates õppeaasta esimesist päevist meie kooli rajoonis.

Pärast sellist algaja õpetaja „ettevalmistust“ ta praktiliseks tegevuseks saabub tähtis etapp ta edasises elus — esimene õppetund. Esimeses tunnis otsustub tihti õpetaja tulevik selles klassis. Seetõttu tuleb siin ette näha kõik, et õpetaja saaks lastele lähedaseks, autoriteetseks ja armsaks. Uuditsevad lapsesilmad näevad õpetajas kõike, nad märkavad iga pisiasja, millel võib olla oluline osa. Koolidirektori ja vanemate seltsimeeste kohus on anda noorele vajalikku nõu, ent noorem seltsimees peab suhtuma sellesse tõsiselt.

Tundes kõiki oma kooli õpilasi, annan noorele seltsimehele klassi ja üksikute õpilaste täpse iseloomustuse. Võin seepärast anda kasulikku nõu, kuidas siseneda klassi, kuidas tervitada õpilasi ja tutvuda nendega, millest ning kuidas kõnelda. Siin peab ette nägema iga sammu, iga liigutuse, iga sõna.

On oluline, et lapsed esimesest kohtumisest peale austaksid oma õpetajat, sest selles on tagatis tulevasteks võitudeks — teadliku distsipliini, õpetajale ja ainele suunatud armastuse ning heade teadmiste saavutamiseks.

Alustame esimesi õppetunde, soovides üksteisele edu uuel õppeaastal. Ärevil ja huviga ootan esimeste tundide lõppu, et kuulda oma noorte seltsimeeste „esimestest sammudest“ ning et õigeaegselt aidata kõrvaldada tekkinud puudused. Olgu mainitud, et selle lühikese aja kestel, millal olen töötanud koolijuhtimisel, on tulnud mul aidata rahvahariduse tööpõllule asumisel ühteistkümmend algajat õpetajat, olen nende esimestesse tundidesse pannud kogu oma napi kogemuse ja kõik oma teadmised. Võin rõõmuga ütelda, et kõigist neist saavad tõelised õpetajad, ning olen veendunud, et mu abistamispuüded pole olnud asjata.

Algajasse õpetajasse tuleb sisendada kindlat usku, et ta suudab saavutada veel paremaid tulemusi, võib täiustada oma pedagoogilist meisterlikkust. Ja ma näitan selle saavutamiseks teid, milledest peamiseks on töötamine enese kallal, paremate õpetajate kogemuste loov kasutamine.

Kogu oma vaba aja pühendan õpetajate tundide külastamiseks, kõige sagedamini aga viibin algajate õpetajate juures. Hospiteeritud tunnid kannan spetsiaalsesse vihikusse, kus igale õpetajale on määratud eri lehekülj. See aitab ilmekalt näha õpetajate kasvamist, mu juhenduste täitmist ning esinenud vigade vältimist.

Iga tundi analüüsin koos õpetajatega konkreetselt, märkides esi-joones tunni head küljed, seejärel puudused ja vead, ning juhendan, kuidas neid parandada. Hindan tunni. Võtan õpetajalt selle kohta allkirja. Ühtlasi võib õpetaja vihikusse kanda omapoolseid märkusi.

Kui külastatud tundides oli eriti häid külgi või suuri vigu, mis võivad esineda ka teistel, analüüsin neid õppenõukogus. Mele kooli õpetajad ei pea direktori kontrollimist „norimiseks“, vaid näevad selles abistamist, seltsimehelikku heasoovlust ning nõu suuremaiks ja paremaiks saavutusteks, näevad oma töö ja püüdluste õiget hindamist. Siin tuleb olla täiesti taktiline. Õpetaja, „inimhinge inseneri“ töö on keerukas ja vastutusrikas. Vead võivad tuleneda teadmatusest. Pedagoogiline meisterlikkus saavutatakse aastatega ning süstemaatilise tööga enese kallal. Tuleb hoolikalt aidata õpetajal vabaneda puudustest töös. Hea õpetaja võtab rõõmuga vastu nõuandeid ja püüab neid rakendada.

Tänavu töötab meil üks algaja naisõpetaja vanemais klassides, kus poisid on vaid 3—4 aastat nooremad. Et näida rangena, hakkas ta neid karmi, kurja häälega noomima. Noore õpetajanna kurjus tegi poistele nalja, mis aga veel rohkem ärritas ja solvas õpetajat. Soovitasin tal teha lastele märkusi rahulikus toonis, kõnelda nendega nagu nooremate seltsimeestega julgesti ja avameelselt. See ei kõiguta ialgi autoriteeti. Autoriteet saavutatakse hästi ettevalmistatud õppetunniga, aine hea tundmisega, rõõmsa meeleolu ning elurõõmuga, õpetaja õigluse ja nõudlikkusega. Ja see õpetaja, õigesti suhtudes kriitikasse ning bolševistlikku enesekriitikasse (ta kõneleb siiralt oma äpardustest ja palub sageli külastada oma tunde), parandab pidevalt ise oma puudusi ja vigu, mis alati võivad esineda algaja töös.

Kahjuks pole bolševistlik kriitika meie kollektiivile veel täiesti omaseks saanud. See nõukogude ühiskonda edasiviiv jõud on enamikul juhtudel ainult direktori relvaks, kuid enesekriitika hakkab juba ulatuslikumalt maad võtma.

Heaks abiks on vastastikune tundide külastamine, kui õpetajad harjuvad analüüsima tunde, neid hindama ja arutlema. Need tunnid märgitakse üksikasjaliselt vihikusse, mis asetseb õpetajate toas. Taoti korraldame ka lahtisi tunde, mille tähtsus on kõigile teada. Soovitan vanemate klasside õpetajail külastada nooremate klasside õpetajate tunde, kontrollida nende tööd, et õigeaegselt abistada, ühtlasi aga tutvuda oma tulevaste õpilastega. Ka nooremate klasside õpetajad viibigu vanemate klasside tundides, et näha, milleks tuleb ette valmistada õpilasi oma klassis.

Suureks lubamatuks eksituseks nii koolidirektorile kui ka õpetajaile on vigade varjamine, kui väärest seltsimehelikkusest, kartusest hävi-

tada häid suhteid ei kõnelda üldse tunni eitavaist külgedest või räägitakse neist tagaselja. Säärasest liberaalsusest tekib ainult kahju. Tunnil tuleb vaadata kui riikliku tähtsusega tõsisele tööle, tuleb avastada ja otseselt kõnelda nii selle jaatavaist kui ka eitavaist külgedest, arvustada seda parandamise eesmärgil.

Tuleb nõuda põhjalikku ettevalmistust igaks tunniks, näitlike õppevahendite kasutamist, teooria sidumist praktikaga, ideelisust. Vaatan läbi ja arutlen kõiki õpetajate plaane ning konsepte ja pean vajalikuks arvestada asjaolu — mida vähem kogenud on õpetaja, seda täpsem peab olema tunnikonspekt. Iialgi ei tee ma õpetaja kohta märkusi tagaselja, sest see võib õigusega solvata, vaid väljendan oma arvamusi otseselt, vajaduse korral teiste juuresolekul, kui individuaalne kõnelus ei osutunud küllalt mõjusaks. Kuigi mind peetakse nõudlikuks ning rangeks, võin olla uhke oma õpetajate lugupidamisele ja nende suurele usaldusele ning siirusele. Seda võib saavutada just õiglase nõudlikkusega, tähelepanelikkusega, avameelsuse ja otsekoheusega, kui ei tarvitata kurjasti oma teenistuslikku positsiooni. On ebanormaalne, kui koolidirektor peab end tähtsaks ülemuseks, käskijaks, kui ta vaatab ülalt alla alluvaile, hoidub õpetajaist autoriteedi kaotuse kartusel.

Samuti vähe kasu on teisest äärmusest, kui direktor püüab käituda perekondlikult, tahab olla heaks seltsimeheks, kes ei kanna pahandusi kodunt välja, püüab läbi ajada ilma kriitikata ja enesekriitikata, ei nõua teistelt midagi ning püüab ise teha kõike kõigi eest. See vaid nõrgendab töödistsipliini. Direktor võib saavutada autoriteedi ennekõike oma isikliku eeskujuga töös ja elanikkonna keskel, eriti isikliku kasvamisega ja ideelis-poliitilise arenemisega, haridusega. Tuleb tervenisti anduda oma tööle ja endaga kaasa haarata kollektiiv.

Kui kollektiivis on kogenud pedagooge-meistreid, tuleb koolidirektoril neisse suhtuda eriti delikaatselt, püüdes nende rikkalikke kogemusi edasi anda teistele. Vilunud õpetaja võib direktorile olla suureks abiks, põrmugi kahjustamata sellega viimase autoriteeti. Nii püüame üksteisele edasi anda kõike seda väärtuslikku, mida oleme saanud teada, kuulda, lugeda. Pärast tööpäeva lõppu tavatseb meie sõbralik kollektiiv seltsimehelikult vestelda möödunud päeva tulemustest, arutella üksikute õpilaste edusamme, kontrolltööde tagajärgi, mõne ürituse teostamist jne. Ühiselt plaanime uusi üritusi järgneva päevaks.

Keskmiselt kolm korda kuus on meil õppenõukogu koosolekud, mis samuti toimuvad sõbralikus õhkkonnas. Peale plaanikohaste küsimuste tutvustan pedagoogilist kollektiivi Haridusministeeriumi ja rajooni haridusosakonna käskkirjadega, mis tulevad kooli. Nende täitmiseks võtame vastu konkreetsed otsused teatava tähtajaga ning täitmise eest vastutajate märkimisega. Järgmisel õppenõukogu koosolekul kontrollime oma otsuste täitmist.

Väljapaistva nõukogude pedagoogi A. S. Makarenko austajana ning järgijana olen ta väärtuslike teoste lugemisele innustanud kõiki õpetajaid. See on meil aidanud esile tõsta kollektiivi tähtsust nii õpetajate kui ka õpilaste seas, ning sellega on tagatud hea töödistsipliin.

Nõuan pidevalt, et õpetaja annaks õpilastele teadmisi edasi südamega, väljendades oma veendumusi ja siirust, et neid veendumusi antaks edasi õpilastele nii, et neis süttiks soov töötada, saada üha

enam teada, töötada järjest paremini. Õpetajal pole õigust suhtuda edasiantavasse teadmistesse kiretult ning ükskõikselt. Õpetaja mõtelgu läbi iga väljend, et sõna kõlaks lapse kõrvus elava tõena. Lapsed armastavad väga head õpetust, seda, et õpetaja oleks nõudlik enese suhtes, et ta mõistaks rahulikult, kuid otsustavalt ja kindlalt käituda lastega.

Soovitan igal õpetajal meeles pidada omadusi, mis kujundavad pedagoogi autoriteedi laste seas.

„Teadsin juba, et poisid ei kinnita veendumust, nagu võiksid lapsed armastada ja hinnata üksnes sellist inimest, kes suhtub neisse armastusväärset, kes neid hellitab. Veendusin ammu, et ülim austus ja ülim armastus poiste poolt, vähemalt niisuguste poiste poolt, kes olid koloonias, suundub teist tüüpi inimestele. See, mida me nimetame kõrgeks kvalifikatsiooniks: kindel ja täpne teadmine, oskus, kunst, kuldsed käed, napisõnalisus ja fraaside täielik puudumine, alatine valmisolek tööks — see haarab poisse suurimal määral...“ (A. S. Makarenko, „Pegagoogiline poeem“.)

Meie noored õpetajad, kes on kutsutud täitma partei ja valitsuse juhendusi noore põlvkonna kasvatamisel, püüavad olla oma võimsa, armsa kodumaal töörahva esiridades, püüavad seista oma kalli kommunistliku partei lähedal.

Mõningate vestluste järel otsustasid meie kooli noored õpetajad astuda ÜLKNU ridadesse, luues esimese õpetajate kommunistlike noorte organisatsiooni endisel Harjumaal. Ent õpetajad kommunistlikud noored on direktori ustavad abilised ideelis-poliitilises kasvatuses. Tulemuseks on õpilaste hea komsomoliorganisatsioon ja pioneerimaleva sisukas töö, kui kommunistlikud noored klassijuhatajad abistavad pioneere koonduste korraldamisel ning huvitavate ja kasulike plaanide koostamisel.

Vestlustega õpetaja õilsast tööst ja isikliku eeskujuga (omandasin kaugõppe teel keskkooliõpetaja kutse) olen saavutanud olukorra, et kõik meie kooli õpetajad tõstavad oma kvalifikatsiooni süstemaatilise edasiõppimisega. Neli noort õpetajat õpib mittestatsionaarselt Tallinna Õpetajate Instituudis, neist kolm lõpetab esimese kursuse ajaloo, eesti keele ja matemaatika osakonnas ja neljas — teise kursuse loodusteaduse-geograafia osakonnas.

Teised õpivad eksternina Haapsalu Pedagoogilises Koolis, kusjuures üks neist andis 1950. a. suvel kõik eksamid metoodikais heale ja väga heale hindele ning valmistub käesoleval aastal riigieksamite õiendamiseks, et omandada algkooliõpetaja kutse.

Pean oma kohuseks huvituda õpetajate-kaugõppelaste tööst, abistada neid, välja selgitada nende edusammud ja mahajäämuse põhjused. Kõige selle tõttu võib ütelda, et 2—3 aasta pärast on kõik meie kooli pedagoogid saanud põhjaliku ettevalmistuse, omandanud vastava õpetajakutse.

Et kergendada kaugõppelastele marksismi-leninismi eksami sooritamist, otsustasime korra kuus organiseerida ühiselt õppust varem koostatud ja läbiarutatud plaani järgi, milles on märgitud teostamise kuupäevad, teemad ja täitmise eest vastutajad. Neil õppustel kordame põhjalikult UK(b)P ajaloo lühikursuse peatükke seoses algallikatega. Läänud aastal õppisime seltsimees Stalini elulugu ja „Leninismi küsimusi“.

Maaõpetaja peab olema õpetajaks ka ümbruskonna täiskasvanuile. Kõik meie õpetajad on tublid ühiskonnategelased. Nad olid valimiskomisjoni liikmeiks ja aktiivseiks agitaatoreiks kohalike nõukogude valimiste puhul, samuti on nad seda ka Eesti NSV Ülemnõukogu valimistel. Meie õpetajaist on valitud saadikuid küla- ja rajooninõukokku, rahvakohtu kaasistuja ja naiskomisjoni esimees, koolide ühiskondlik inspektor ja rajooni haridusosakonna liige, metoodilise ringi juhataja ja täiskasvanute laulukoori juht.

Suurt ühiskondlikku tööd suudavad õpetajad teha vaid ühiselt, kollektiivi abil ja toetusel, ülesandeid seltsimehelikult jaotades.

Võib ehk tekkida arvamus, et selle kooli direktoril on lihtsalt „vedanud“, et siia on sattunud head õpetajad. Ei, seltsimehed. Viimase kolme aasta jooksul on Kernu kooli saadetud kuus kutseta õpetajat, kel polnud ainsatki päeva koolipraktikat ning kes iseendast ei võinud olla ei head ega halvad õpetajad.

Mõistagi vajanes juhendusi ja abi, samuti karme märkusi, enne kui hakati mõistma oma kohustusi. Eriti mõned suhtusid ebatervelt kriitikasse, märkustesse, ametlikesse nõudeisse, mille vajalikkus ilmnes pärast kevadisi eksameid, kui noored pedagoogid lõplikult pidid tunnistama oma vigu. Järgmise õppeaasta algul rõhutan taas täie siiruse ning enesekriitikaga mineviku saavutusi ja puudusi. On üpris oluline märkida õigeaegselt mõlemaid, hinnata saavutusi, anda häid kogemusi edasi teistele.

Tänavusel õppeaastal suunati meie kooli naisõpetaja, kes on juba töötanud õpetajana ühe aasta. Tundub, et koolijuhataja ja vanemad õpetajad on temast eemale hoidunud, pole teda abistanud ega ka nõudnud temalt suuremat midagi. Ta oli väga vaikne, arglik ja tagasihoidlik. Oli ebaselge, kas oma „meisterlikkuse“ veendumusest või ükskõiksusest jäi ta passiivseks mu märkustele ja juhendustele. Tuli hakata nõudma. Aegamisi, kuid märgatavalt paraneb asi. Õpetaja muutub julgemaks, annab huvitavamaid ja elavamaid tunde, hakkab südamlikumalt kõnelema lastest. Tuli isikliku eeskujuga näidata oskust läheneda lastele, sisendada seda pedagoogile vajalikku omadust.

Gorki arvates peavad lapsi kasvatama inimesed, kes oma loomult tunnevad kutsumust selleks tööks, mis nõuab suurt armastust laste vastu, palju kannatlikkust ja ergast tähelepanu suhtumises uue maailma tulevasisse ehitajaisse. Tõeline pedagoog on oma kasvandikele isaks ja sõbraks.

Kuival, seltsimatul pedagoogil ei ole iialgi tugevat mõju lastesse.

Kui palju väärtuslikku noore põlvkonna kasvatamise kohta võime omandada V. I. Lenini ja seltsimees Stalini geniaalseist teoseist, mis kõnelevad meie noorte kasvatamisest ja õpetamisest. M. I. Kalinini, N. K. Krupskaja ja Makarenko tööd on igale õpetajale tema enesetäiendamisel asendamatuks allikaks.

Seltsimehed, töötagem bolševistlikult õppe-kasvatustöö kõrge taseme saavutamiseks igas koolis!

Täis rõõmu on meie, nõukogude õpetajate töö, kellele rahvas on usaldanud oma kodumaa kõige kallima, kõige kaunima aarde — stalinliku ajastu õnnelikud lapsed.

Домашнее задание по русскому языку, его выполнение и проверка.

А. Д. НЕКРАСОВА,
учительница 59-й средней школы г. Москвы.

1. Значение домашнего задания в процессе обучения.

Значение домашнего задания огромно. Выполняемое систематически и с полной сознательностью, оно дисциплинирует учащихся, приучает к труду, аккуратности, закрепляет объясненный на уроке материал, способствует нахождению связей нового материала со старым, сопоставлению различных явлений в языке, а следовательно, воспитывает мыслительную деятельность учащихся и направляет их к самостоятельной работе.

Домашнее задание необходимо рассматривать с нескольких сторон: 1) времени, когда дается задание, 2) объема и характера задания, 3) требования к выполнению, 4) самого выполнения и, наконец, 5) проверки.

В преподавании нет второстепенных моментов. Только тогда, когда каждое звено в обучении поднято на должную высоту, можно ждать хороших результатов. Поэтому учителю необходимо одинаково хорошо продумать все элементы урока: опрос, повторение, подачу нового материала, закрепление и задание. Стоит отметить, что иногда в уроке может отсутствовать либо опрос, либо повторение, но при всех условиях будет дано домашнее задание, иначе и не мыслится урок. Это лишний раз подчеркивает серьезность значения домашнего задания.

2. Каким должно быть домашнее задание и когда его надо давать.

А) Прежде всего задание всегда должно быть понятно ученику. Он может встретиться трудностями в выполнении, но с посильными и преодолимыми; никаких запутанных, особо сложных заданий быть не должно, а тем более не соответствующих пройденному, случайных, данных наспех, «под звонок», без предварительного просмотра учителем. А поэтому первое правило: прежде чем давать задание, учитель должен его хорошо проанализировать: взвесить необходимость данного задания, возможные трудности, учесть время, которое должно быть потрачено на выполнение, предусмотреть результаты и извлечь максимальную пользу от выполненного задания, сделать так, чтобы домашнее задание являлось последовательным продолжением работы над материалом, намеченным по плану.

Б) Когда должно быть дано домашнее задание?

Чаще всего домашнее задание дается на основании пройденного на уроке. Естественно, что при таком условии оно обычно дается в конце урока с учетом времени, нужного для толкового разъяснения и проверки

понимания домашнего задания путем беглого опроса двух-трех слабых учеников.

Если учитель уверен, что учащиеся самостоятельно и правильно выполнят задание на основании ранее хорошо проработанного курса, можно дать задание и в начале урока. Но надо помнить, что задание, данное в начале урока, может натолкнуть некоторых учеников на выполнение его на уроке. Возможно, наконец, задание и в середине урока, но во всяком случае задание должно быть логически связано с уроком и никогда не даваться наспех.

3. Требования к выполнению домашнего задания.

Учитель обязан быть последовательно требовательным к учащимся в выполнении ими домашнего задания. Требования объявляются с первых дней, а затем настойчиво, систематически, изо дня в день проверяется выполнение этих требований.

Необходимо предусмотреть все так называемые мелочи, о которых хорошо сказал В. П. Шереметевский: «Все дело обучения маленьких людей слагается из мелочей. Из всех мелочей незаметно закладывается прочный фундамент хороших навыков и прочного умения, фундамент, без которого все задание среднего образования и шатко, и валко, и на сторону». Начиная с надписи тетради, расположения материала, соблюдения полей, условных буквенных сокращений, красной строки, перехода к почерку и грамотности, — все должно быть безукоризненным. Но безукоризненность не приходит сама собой, над этим надо работать и в классе, и дома.

Какова должна быть, например, запись темы домашнего задания?

Так как учащиеся работают по учебнику русского языка под редакцией акад. Л. В. Щербы, на материале этой книги (год издания 1950) приводим нужную иллюстрацию.

Допустим, задано упражнение № 4. Учащиеся должны сделать следующую запись:

Упражнение № 4.

Списать текст. Подчеркнуть подлежащее одной чертой, а сказуемое — двумя.

Словом, должно быть обязательно записано условие работы и более крупными буквами, чем вся остальная работа. Все, что дано в условии, неукоснительно выполняется; за этим надлежит следить, ибо ученики часто механически списывают упражнения, не выполняя самого основного, того, что дано в условии и что требует работы мысли.

Запись условия работы в тетради имеет свое значение: во-первых, записывая, ученик лишний раз читает и закрепляет в памяти условие, думает над ним; во-вторых, при проверке учителю будет ясно, над чем работал ученик.

Если задание не дано по учебнику, а придумано самим учителем, то такое задание, хорошо сформулированное, надо продиктовать и проследить, чтобы оно было записано по тем же требованиям, как и условия из учебника. Домашние работы должны быть выполнены четко, чисто и красиво.

Необходимо настойчиво напоминать учащимся, разъяснять, показывать наглядно, что до выполнения письменных домашних заданий они

должны обратиться к тому правилу, на основе которого будут выполнять урок; разобраться в нем, выучить, а затем усвоить содержание текста упражнения, обдумать отдельные орфограммы и тогда приступить к работе. По окончании работу тщательно проверить.

Зачастую дети считают урок выполненным, если упражнение списано. Здесь и кроется одна из многих причин неуспеваемости. Легкомысленное, поверхностное отношение изо дня в день к выполнению домашнего задания складывается в привычку, и в дальнейшем такую привычку трудно искоренить.

4. Работа по подготовке учащихся к выполнению домашнего задания.

Учитель должен стремиться извлечь максимальную пользу от выполнения учащимися домашнего задания.

В качестве примера приводим работу в классе над одним домашним заданием.

Тема — «Притяжательное прилагательное на **-ий, -ья, -ье**». Уже хорошо закреплено понятие о притяжательных прилагательных, выполнены упражнения. Предполагалось дать упражнение № 262. Условие: заметить в данных сочетаниях выделенные существительные притяжательными прилагательными.

Образец: голова птицы — птичья голова; шкура верблюда — верблюжья шкура.

При выполнении упражнения № 262, которое кажется таким простеньким, надо заинтересовать учеников, заставить их внимательно работать, запомнить правописание новых слов, суметь в дальнейшем применять найденную новую грамматическую и стилистическую форму.

Вот тут-то и нужна вдумчивая предварительная работа самого учителя.

Учитывая небольшое по объему упражнение, мы решили несколько расширить задание. Имелось в виду не только предложить учащимся образовать от существительных притяжательные прилагательные, но обратить их внимание 1) на различное значение определений, выраженных существительными в родительном падеже и притяжательными прилагательными; 2) на фонетические изменения, происходящие в корне слова при образовании притяжательных прилагательных; 3) на появление разделительного **ь** в формах женского и среднего рода и множественного числа прилагательных.

При объяснении домашнего задания на доске сделана надпись:

шкура верблюда
пасть шуки
нож охотника.

Без труда учащиеся нашли нужные формы притяжательных прилагательных:

верблюжья шкура
щучья пасть
охотничий нож.

Записанные рядом с данными ранее сочетаниями, они удобны были для наблюдения над фонетическим изменением в корне слова:

верблюд—верблюжья (д—ж)
щука—щучья (к—ч)
охотник—охотничий (к—ч)

Немедленно даны были примеры самими учащимися на образование притяжательных прилагательных, подчеркивалось чередование согласных и появление **ь** в женском и среднем роде прилагательных:

помещик—помещицья карета,
медведь—медвежья походка,
волк—волчье сердце,
человек—человечий голос и т. д.

На примерах, данных на доске, можно провести и другой вид работы, например, обратить внимание на синонимию формы: определение, выраженное родительным падежом существительного — нож охотника (*чей?*), и определение, выраженное притяжательным прилагательным — охотничий (*чей?* или *какой?*) нож.

Ученики наблюдали оба определения — нож охотника и охотничий нож; нашли, что они синонимичны, но каждое из них имеет свой оттенок. «Охотничий нож» — не столовый, не перочинный, а для охоты. Следовательно, прилагательное теряет значение принадлежности, выдвигается значение целевое, а «нож охотника» может быть и столовым, и перочинным, любой нож, который принадлежит охотнику. Здесь на первый план выдвигается значение принадлежности. Этот анализ повлек за собой желание учащихся дать свои примеры, найти оттенки синонимичных форм: любовь матери — материнская любовь; глаза рыбы — рыбы глаза (бесстрастные, невыразительные, как у рыбы); сапоги рыбака — рыбацьи сапоги.

Учащиеся лишний раз убеждались в богатстве русского языка, в возможности применять различные формы при точном и кратком определении предмета: охотничий нож — нож, который употребляется во время охоты; материнская любовь — любовь не только матери, но похожая на материнскую; прилагательное определяет степень любви: безграничность, бескорытность и т. д.

После такой работы было дано на дом упражнение № 262 с обязательным подчеркиванием фонетических изменений в словах при чередовании согласных.

В следующих сочетаниях: след зайца — заячий след (правописание слова заячий надо сообщить в классе), гнездо галки — галочье гнездо — ученики, повидимому, заметят чередование звуков, обозначенных буквами й—я (зайца — заячий), появление о в слове галочье, и они свои наблюдения принесут в класс к учителю и попутно запомнят написание слов заячий и галочье. А это-то и нужно: не механическое списывание или образование, а мысль, внимание, интерес.

В дополнение к упражнению № 262 для закрепления полученных сведений ученики должны написать три-четыре предложения, употребив различные виды определения.

Так, во время выполнения домашнего задания ученик никак не может механически переписать упражнения. Он обязательно будет думать, а может быть, немножко беспокоиться, потому что не сможет объяснить некоторых явлений (зайца — заячий), но он не будет равнодушен к выполнению задания.

Мы сознательно выбрали мало интересное упражнение № 262, чтобы на этом примере показать, как можно разнообразить «скучную» тему и как нужно поработать с классом; задавая домашнее задание, — быть уверенным, что и дома ученики продолжат работу по намеченному учителем плану и что работа будет выполнена сознательно, с интересом, и оставит след в языке и мышлении учащихся.

В результате домашнее задание было правильно выполнено всеми учащимися, сделаны все нужные наблюдения. Ряд предложений, хорошо,

осмысленно составленных учащимися, с применением различных видов определения, завершил эту работу.

5. Домашнее задание без предварительной подготовки.

Большой частью домашнее задание вытекает из содержания урока, но подготовка к выполнению его может быть разная: 1) в одних случаях требуется более длительная и тщательная подготовка, как было показано выше; 2) в других можно ограничиться только незначительными указаниями, 3) наконец, возможно задание без подготовки на уроке, а лишь на основании материала, ранее проработанного и хорошо усвоенного; такое задание дается с целью контроля знаний и сообразительности учащихся.

В разделе правописания суффиксов существительных имеется упражнение № 211. Основное задание упражнения — выписать в три столбика существительные с суффиксом *-ушк-*, с суффиксом *-ышк-* и с суффиксом *-юшк-*; объяснить их правописание.

Нельзя пройти мимо возможности проверить, понимают ли дети и чувствуют ли особенности стиля, умеют ли наблюдать язык в литературном чтении.

Упражнение № 278 типично для задания без предварительной проработки, лишь на основании имеющихся знаний. Условие: прочтите текст и озаглавьте его. Спишите, вставляя пропущенные суффиксы.

Упражнение представляет собой небольшой рассказ с интересным содержанием, в котором ясно выделяется идея, и для домашнего задания учащимся достаточно того материала, который дан в упражнении. При проверке нужно установить правильное орфографическое выполнение, раскрыть идею отрывка.

Не следует, конечно, насыщая материал различными дополнительными заданиями, перегружать его искусственно, создавая излишнюю трудность.

6. Проверка домашнего задания и методы проверки.

Огромное значение имеет проверка домашнего задания. Проверка должна быть всегда. Ученик должен знать, что его работа находится под контролем. Как только учитель пренебрег проверкой, с уверенностью можно сказать, что у такого учителя дело с обучением поставлено плохо. Ученики сами требуют проверки, им хочется знать, как оценят их труд.

Систематическая проверка даст возможность своевременно организовать помощь отстающим ученикам; учесть, насколько продвигается ученик, отметить хороших учеников и подбодрить средних, указав им путь к повышению успеваемости.

Учитель имеет много способов для проверки домашних работ учащихся.

Прежде всего на уроке проверяется наличие работ и внешнее оформление. Проходя между рядами парт и задерживаясь несколько около работ неуспевающих учеников, учитель вполне может увидеть выполнение учеником работы и качество оформления. Польза от такой, даже беглой, проверки очевидна.

Следующий этап — проверка по содержанию работы. До проверки нужно спросить одного-двух учеников, над чем они работали, какое

правило применялось в работе и т. д. Затем приступить непосредственно к проверке домашней работы.

Возможен прием вызова многих учащихся последовательно одного за другим для чтения предложений из упражнения и объяснения правильного написания или узнавания грамматических форм. Каждый ученик обязан следить по тетради, невнимательный распознается сразу: он теряет последовательность в чтении.

Второй прием состоит в том, что учитель вызывает к себе учащихся с целью глубокого опроса и тут же проводит проверку домашнего задания. В руках учителя может побывать несколько тетрадей учеников (до трех), может быть выставлена оценка. Опасность для малоопытного педагога заключается в том, что, проверяя тетради, он может выпустить из поля зрения остальных учащихся.

Проверить правильность усвоенного можно еще и следующим образом: предложить написать какому-либо ученику слова из работы на доске под диктовку; остальные учащиеся проверяют записи в тетрадях.

Самопроверка учащихся проверяется в последующем учителем. Ученики предупреждаются, что требование к уже проверенным работам в классе повышается и соответственно снижается оценка при наличии ошибок.

Ежедневная проверка тетрадей всех учеников с отметкой учителя при наличии двух-трех классов (от 70 до 110 чел.) не всегда возможна. Надо брать для ежедневной проверки тетради слабых учеников, остальные проверять поочередно, но обязательно, чтобы в течение месяца все домашние тетради побывали в руках учителя.

Отметка ставится за каждую проверенную работу, и обязательно дается рецензия на оформление тетради и на содержание работ с указанием типичных недостатков. Такая рецензия направляет ученика в дальнейшем на лучшее выполнение работ, сигнализирует родителям о слабой или посредственной работе их ребенка, и, наконец, это — памятка-предупреждение учителю при следующей проверке тетради.

После проработки темы и в конце четверти рекомендуется просмотреть все работы, особенно у отстающих учеников. Анализ работ даст возможность поставить правильный диагноз неуспеваемости и, не запуская, своевременно устранить недостатки.

В конце четверти, или несколько ранее, следует провести просмотр и обсуждение тетрадей совместно с учащимися; лучшие работы отметить, обнаруженные недостатки в работах сообщить классу, фиксировать внимание учащихся до тех пор, пока требования будут усвоены и работа улучшится.

В целях изучения неуспеваемости нами была проведена следующая работа.

Для тщательной проверки всех тетрадей за год были отобраны тетради у семи малоуспевающих учеников.

При анализе обращалось внимание: 1) на внешний вид тетрадей: обложка, надпись; 2) на оформление работ: красная строка разборчивость почерка, правильное изображение букв, запись условий работы; 3) на содержание работ: ошибки при списывании с неизмененного текста, ошибки при списывании слов с пропущенными буквами, понимание грамматических форм и т. д.

В результате такой работы было сделано наблюдение над улучшением работ учащихся в орфографическом отношении и в навыках оформления. Все встретившиеся недостатки были выявлены, ошибки классифициро-

ваны, и ученику на летние каникулы в письменном виде вручался анализ его работ с конкретным указанием, как ликвидировать ошибки, сделанные им в его работе. Работа была дана учащемуся не вообще на какие-то правила, а на конкретном материале его же собственных ошибок.

Ученик, поработав над этим материалом, как правило, избавляется от ошибок. В работе учащиеся отчитывались 1 сентября.

В следующем классе такие ученики чувствовали себя крепче, увереннее, и редко можно было обнаружить повторение допущенных ошибок.

Такое наблюдение над годовой работой учащихся привело к интересным выводам о характере ошибок, о возможности предупреждения их в дальнейшем. Здесь же можно было проследить систему учителя, ее недостатки и достоинства. Работа эта, конечно, трудоемка, но и исключительно полезна.

Внимательное отношение к домашнему заданию, тщательная, вдумчивая работа над подбором материала для заданий, систематическая проверка знаний учащихся, серьезные требования, предъявляемые к содержанию и оформлению работ, — все это способствует высокой успеваемости учащихся.

Kehaline kasvatus koolis talvisel perioodil.

A. KALAMEES.

Nõukogude kooli kehalise kasvatuse eesmärged on õpilaste ettevalmistamine sotsialistlikuks tööks ja Nõukogude kodumaa kaitseks. Selle ülla eesmärgi taotlemisel tuleb silmas pidada mitmekülguse, rakenduslikkuse ja tervistuslikkuse nõudeid, sest iga nõukogude noor peab kujunema mitmekülgseks arenenud kodanikuks, peab olema terve ja oma tervist tõstma, peab oskama igati kehalise kasvatuse praktikas omandatud oskusi ja võimeid elus rakendada.

Vaatleksime ligemalt tervistuslikkuse nõuet. Nõukogude koolis ei tohi esineda olukorda, kus kehalise kasvatuse kaudu võidakse õpilaste tervist kahjustada. Kehalise kasvatuse õpetaja peab kõiki tervist kahjustavaid asjaolusid ette nägema. Et aga õpilaste organism oleks tugevam ja tervem, peab seda järk-järgult, aste-astmelt karastama, peab õpilaste organismi vastupanuvõimet igati tõstma. Karastamine on ühtlasi üks kasvatusvahendeid, sest karastatud inimene on mitte ainult kehaliselt, vaid ka vaimselt tugevam, vastupidavam.

Kehalise kasvatuse praktilises töös, harjutuste endi teostamise kõrval on karastamine välistemperatuuriga kõige kergemad, kättesaadavamad ja mõjuvamad kaastegureid õpilaste organismi vastupanuvõime tõstmiseks ilmastiku kahjustavatele mõjudele. Kohasemaid tööperioode on selleks talv oma puhta karge õhuga. On kindel, et kinnistes ruumides töötades meie ei tõsta sel määral õpilaste organismi vastupanuvõimet, kui see toimub väljas töötades. Siin seltsib tööle karastamise moment, millest me, tõtt õelda, peame vähe lugu. Aga kooli kehalise kasvatuse õppekavad rõhutavad vabas õhus töötamise tähtsust.

Kehaline kasvatus talvel eeldab kohapealsete võimaluste maksimaalset ärakasutamist. Õpetaja peab oskama kohaneda tööolukorrale

väljas talvel. Selleks on talle abiks suured võimalused kehalise kasvatuse mitmesuguste tegevuste kaudu.

Suuri metoodilisi võtteid talviseks välistööks on harilikud mängud, jalutuskäigud, kehalised harjutused, õppetöö-eelne võimlemine, suusatamine, uisutamine, kelgutamine, mängud lumel, uisuteel. Eriti tuleb neid välistegevusi harrastada koolides, kus pole võimalaid.

Mängude ja muude kehaliste harjutuste teostamisel arvestatagu eeskätt ilma — temperatuuri, tuult. Samuti peetagu silmas õpilaste karastatuse taset. Välis harjutuste kohta kehtib rida nõudeid. Mängud ja samuti igasugused harjutused peavad rakendama samaaegselt tööle suured lihasgrupid. Sellele nõudele vastavad kõnd, jooks, hüpped, visked, ronimine, roomamine, üleronimine. Vähemväärtuslikud on lokaalse mõjuga harjutused, nagu kerepainutamine kõrvale, õlgade ringitamine jne. Selliste harjutuste puhul õpilased võivad külmetuda ja nad on igavad. Harjutusi sooritatagu massmeetodiga, s. o. kõik harjutavad korraga, mis ei võimalda tühje seisakuid. Harjutused olgu lihtsad ja jõukohased, mis ei nõua õpilastelt suurt ettevalmistust ega koorma liigselt tähelepanu. Õpilastele korraldatagu tuttavaid mängu ja harjutusi või siis niisuguseid uusi, mida õpilased suudavad täita kohe õpetaja ettenäitamisel.

On väga tähtis tõsta õpilaste huvi taoliste kehalise kasvatuse ürituste vastu. On oluline kasvatada õpilastes soovi tulla „karastamisele“, milleks aitab tublisti kaasa teadmine huvitavaist mängudest ja harjutustest väljas. Muidugi ei tohi kunagi unustada, et harjutused peavad omama pedagoogilist väärtust, peavad aitama kaasa õpilastes kiiruse, osavuse, julguse, leidlikkuse ja distsipliini arendamisele.

Jalutuskäike korraldatagu talvel pidevalt. Sel asjaolul on suur tervistuslik ja kasvatuslik väärtus. Väike tuul, tuisk või -10°C ei tohi takistada jalutuskäigu teostamist. Siinjuures on tähtis parassoeri riietus (nagu igal teiselgi tegevusel). Pehme ilmaga (-3 kuni -5°C) soovitatagu õpilastel avada talimütside kõrvad, võtta käest kindad ja karastatumatel võtta kaelast sall. Nõrgatervislike puhul talitatagu arsti eeskirjade järgi. Marssimisel hingatagu läbi nina.

Jalutuskäigud ei tarvitse sisaldada vaid kõndimist. Nende kestel võetagu ette vahelduvalt mängu, harjutusi, ronimisi, roomamisi, üleronimisi, lumepallide veeretamist, märkipildumist jne. Õpetaja peab jalutuskäigu plaani detailides läbi mõtlema, et õpilased oleksid kogu jalutuskäigul tegevad, aktiivsed, et nad ei külmetaks ega läheks liialt soojaks.

Jalutuskäikudel tuleb liikuda pikema sammuga, mis intensiivistab hingamis- ja vereringeorganite tööd. Kogu tegevus jalutuskäigu kestel peab olema dünaamiline.

Õppetöö-eelne võimlemine ja ka organiseeritud vahetund väljas erinevad võimlemisest siseruumis energilisema tempoga. Kõik harjutused on soovitatav teostada tarvidust mööda liikumisel, nooremates klassides mänguvormis, liikumisega kolonnis, ringselt jne. Mänguvormidele võib anda sobiva süžee — metsatöö talvel, tänava puhastamine lumest jne. Seoses mitmekordse edasi-tagasi jooksuga võib lasta pöördepunktis pulgaga lumele joonestada kujundeid, nagu maja jne. (kriipsude kaupa). Sarnaselt komplekstegevusena huvitavad harjutused õpilasi rohkem, kuna vabaharjutused on neile igavad ja liialt lokaalse toimega, rakendamata tööle kogu organismi korraga. Eeskätt

tuleb rõhutada liikumist, algul kõndi, siis sörki kuni paraja jooksuni, sest jooks on iga harjutuse, iga sportliku treeningu alus. Kompleks-tegevused rakendavad ühtlasi tegevusse suured lihasgrupid, mis kiirendab vereringet, hingamist, tõstab üldist ainevahetust kehas ning soodustab seega organismi täiuslikku toitlustamist, tema kasvu ja arengut.

Suusatamine, olles meil massiliselt levinud, on tähtis ja huvitav kehalise kasvatuse vorm talvisel perioodil. Suusatamine on loomulike ja elulähedaste liigutuste komplekstegevus, mis suudab määratult tõsta ja arendada kopsude ventilatsiooni, vereringet, ainevahetust jne. Suusatamine toimub maastikul, on seoses maastiku takistuste ületamise raskustega, arendab reageerimis- ja kohanemisvõimet, kiirust, osavust, julgust, vastupidavust. Suusatamine intensiivse ja aktiivse tegevusena eeldab värske õhu sissehingamist, mis karastab võrratult meie kudesid, aidates seega vähendada haigestumisohtu. Kõigile on teada, et pidevalt välistöödel töötajail on suurem seesmine karastatus, mis väljendub vähemas külmetumisohus, nohu puudumises jne. Suusatamisel tuleb riietuda parassoosjalt ja tuulekindlalt, sest sel on oluline tähtsus, et õpilaste kehasoojus püsiks normaalsel tasemel. Eriti välditagu higise kehaga seismist tõmbetuules.

Iga suusatamistund peab sisaldama suuskade jalatsitele sobitlemise õpetamist, kukkumise ja tõusmise, stiilisõidu, mäkketõusmise, laskumise, pöörete, samuti kraavide, takistuste ja maastiku ületamise ning jõukohaste hüpete õppimist. Eriti tähtis on igas tunnis kestussuusatamine kogu õpitud tehnika rakendamiseks maastikul.

Suuskadel saab korraldada rea mängu kas harilike liikumismängudena või teatesuusatamisena (lippude kandmisega edasi-tagasi, lipu haaramisega, granaadi märkiviskamisega kiirel laskumisel, kükkimisega ja üle takistuste (üle oksakese) hüppega laskumistel, tõusudel teatava tõusuviisi sisselülitamisega, slalomväravate läbimisega jne.). Eriti huvitavad on maastikumängud tihedas metsas, sisaldades ülesandena lippude ja märkide leidmist jne. Rebasemängu tüüpi mängud on siin tänulikuks liikumisvormiks.

Uisutamine ja kelgutamine sünnitavad alati rõõmu õpilastele. Neid tegevusi saab organiseerida kooli lähedal, rajades õpilaste abiga uisuteid ja kelgumägesid.

Uisutamisel tuleb õpetada algul samme tõukekelgu abil, siis paariti liikudes, hiljem iseseisvalt. Küllaldase oskuse puhul siirdutakse sõitudele algul kahel, siis ühel jalal liikumisega ette- ja tahapoole, siis liikumismängudele jää, hokimängule omatehtud kepiga ja puust kettaga, ringsõitudele üle jala astumisega kurvil, ringteatesõitudele jne. Huvitav on jääl veel liulaskmine hoovõtmisega, esemete pildumine märki ja kaugusse (mõlemad ka võistlusena), karussellisõit jne.

Kelgu märkevedamine avaldab kasulikku füsioloogilist mõju. Mäest laskumistel ületatakse kartus ja hirm, õpitakse juhtima kelku istudes ja kõhuli jne. Kelgutamisel võib anda ka ülesandeid kaugemale sõitmise peale, nõõri alt läbisõitmine seotagu nõõrilt lindi rebimisega; praktiseeritagu sõidul käte tõstmist kõrvale, märkitabamist granaadi või lumepalli viskega, lumes püstiasetatud lipukese haaramist jne. Samuti võib kelkudel üksteist vedada jõukohasele künkale. Tõukekelkudega on sobiv jõukohaste (100—500 m) võidukihutamiste korraldamine maanteel. Tõukejalal on kasulik omada tõukerauda.

Mängudest lumel oleks mainida lumepallide veeretamist ja nendest kindluste ning salapärase käikude ehitamist koos viimaste vallutamise rünnaku teel, lumimemmede voolimist, granaatidega ja lumepallidega märki- ja kaugusviskeid, mitmesuguseid jooksumänge seoses takistuste ületamisega, märkivisetega, kandmistega.

Talisportipäev on kooli üldine pidupäev, mis planeeritakse aegsasti ette. Määratakse üld- ja erialade juhid, samuti tehakse kindlaks, kus ja kuidas see või teine ala sooritatakse. Päev avatakse pidulikult lipu heiskamisega kutsutud külaliste osavõtul. Algul toimuvad üldised üritused uisuteel, lumemängudes, siis siirdutakse suusaküngastele ja kelgumäele. Igal alal demonstreeritakse oma võimeid (ärgu unustatagu ka naljanumbreid). Päev lõpetatakse samuti pidulikult lipu langetamisega. Niiviisi sisukalt organiseeritud ja teostatud spordipäev jätab kauaks ülla elamuse. Elamused rikastavad aga areneva noore tundeelu ja süvendavad tema nõukogulikku maailmavaadet.

Lõpuks tuleb soovida, et kehalise kasvatuse õpetajad korraldaksid talvel senisest rohkem kehalise kasvatuse tunde välistingimustes, kus leidub igal sammul rikkalikke võimalusi, et õpetada ja kasvatada meie noori Nõukogude kodumaa kuulsuseks ja auks.

Kooli tehnikaringi tööst.

D. VARDJA.

Nõukogudemaa liigub hoogsate sammudega kommunismi säravate kõrguste poole. Sellest kõneleb sõjajärgse stalinliku viisaastaku edukas täitmine, sellest kõnelevad uued gigantsed plaanid, uued hiigel-tööd, mille täitmisele nõukogude inimesed on asunud kogu energiaga bolševike partei ja suure Stalini targal juhtimisel.

Kommunismi ülesehitamine meie maal eeldab nõukogude teaduse ja tehnika edasist hoogsat kasvu ja arengut, et anda meie tööstusele ja põllumajandusele, kõigile rahvamajandusharudele üha võimsamaid ja tootlikumaid masinaid ning seadmeid. See nõuab, et nõukogude inimesed valdaksid järjest põhjalikumalt kaasaegset teadust ja tehnikat ja oskaksid sellest välja pigistada kõik, mida viimane võimaldab. Loomulikult järgnevad sellest üha vastutusrikkamad ülesanded ka nõukogude koolile — laiendada ja süvendada nõukogude noorsoo polütehnilist haridust ja kasvatust.

Sel alal saab õppetundidele tõhusat abi pakkuda kooli tehnikaringi töö ja seda eriti füüsikas nii vastavate teadmiste ja oskuste süvendamisel kui ka füüsika-katseriistade soetamisel, sest füüsika käsitlemine nõukogude koolis pole mõeldav katseriistadeta.

On aga siiski veel koole, kus füüsika-katseriistad on puudulikud. Et seda puudust leevendada, korraldati möödunud õppeaastal kõigis vabariigi koolides ULKNU Keskkomitee initsiatiivil füüsika-katseriistade valmistamine ja vastavad võistlused. Selle tulemusena valmistisid paljud koolid endale hulk väga tarvilikke ja eeskujulikke katseriistu.

Need, kes jälgisid füüsika-katseriistade näituste eksponaate, eriti ülevabariigilisel näitusel Tallinnas, võisid tähele panna, et ulatuslikemate ja tehniliselt viimisteldumate katseriistade valmistajad olid koolide tehnikaringid (Tallinna 2. Keskk., Rakvere Pioneeri Maja, Jõe-lähtme Seitsmeklassilise Kooli, Valga Keskk., Aluvere Seitsmeklassilise Kooli jpt. koolide tehnikaringid). Seega on kooli tehnikaring katseriistade valmistajana omandanud kõikjal suure populaarsuse. Kuid tehnikaringil on veel hulk teisigi tähtsaid ülesandeid kooli õppe- ja kasvatustöö abistamisel. Pealegi on kooli tehnikaring noorele esimeseks astmeks teel tehnika vallutamisele.

Et paljudes koolides tehnikaringid veel puuduvad ja et nad mõnel pool töötavad mitterahuldavalt, siis tuuakse selle põhjusena harilikult ette kohaste ruumide, materjalide, tööriistade ja vastava kirjanduse puudumist ning ka õpetajate-ringijuhtide kogemuste vähesust.

Et veenduda, kuivõrd nõrgalt on põhjendatud nii ühed kui teised väited, vaatleme mõnede koolide vastavasisuliste ringide töömeeteid ja -tulemusi.

I. Tallinna 2. Keskkooli tehnikaring.

Kõige suurem, ühtlasi ka kõige parem tehnikaring Tallinna üldhariduslikest koolidest on 2. Keskkoolil. Selles koolis on tehnikaring omandamas massiorganisatsiooni iseloomu.

Ringi ametlikud töökoosolekud on igal reedel pärast õppetunde füüsikaklassis. Konsultatsioone ja vajalikku abi õpilastele usaldatud tööde sooritamiseks annavad füüsikaõpetajad.

2. Keskkooli tehnikaring omab järgmisi sektsioone: raadio-, foto-, katseriistade valmistamise ja motosektsioon. Käesoleval õppepoolaastal töötab näiteks katseriistade valmistamise sektsioon alltoodud tööplaani järgi:

TEHNIKARINGI TÕOPLAAN

Ürituse teostamise aeg	Ürituse sisu	Teostaja
KATSERIISTADE VALMISTAMISE SEKTSIOON		
Noorem rühm		
1. 1. II—28. II	Tehakse katseriistu Archimedese seaduse selgitamiseks	Sm. Samarüütel
2. 1. II—28. II	Järjestik- ja paralleelühendusi selgitavate seadmete valmistamine	"
3. 1. III—31. III	Soojusjõumasinate katseriistade valmistamine ja nende teooria	"
4. 1. III—31. III	Telefoni-telegraafi ja raadioseadmete valmistamine ja nende teooria	"
Vanem rühm		
1. 1. II—15. II	Jõumomendi demonstreerimiseks seadme ehitamine. Liikumise kohta seadmete ja tabelite valmistamine	Sm. Samarüütel
2. 16. II—28. II	Laboratoorsed tööd seoste selgitamiseks gaasi rõhu ja ruumala vahel	"
3. Märtsis	Loengud mehaaniliste seadmete kasutamise kohta tänapäeva nõukogude tehnikas: 1) Kommunismi suurehitustel rakendatavaid seadmeid	Sm. Samarüütel
4. 1. III—31. III	2) Masinaehitusest ja autotööstusest Loenguid masinaehituse tehnoloogiast Sisepõlemismootorid, aurumasin, auruturbiin, kompressorid — nende mudelite valmistamine. Nimetatud masinatega tutvumine Tallinna Polütehnilise Instituudi soojustehnika laboratooriumis	Loeb sm. Kirss TPI üliõpil. Lauri Sm. Kirss
5. 1. IV—10. IV	NSV Liidu energeetikasüsteemid: hüdro- ja soojusjõujaamad (loengud) Ekskursioon Tallinna Elektriijaama (tutvumiseks soojuselektriijaamaga)	Loeb sm. Kirss
6. 11. IV—30. IV	Elektromagnetism ja elektrimasinad. Praktiliselt töötava telegraafiijaama ehitamine	Sm. Samarüütel
7. Aprillis	Uusimad vaated materia struktuurist. Aatomienergia (loeng)	Loeb TPI õppejõud sm. Riikoja
8. Aprillis	Tehnika osatähtsus teel kommunismile (loeng)	Loeb sm. Radik

Nagu toodud tööplaanist selgub, annab Tallinna Polütehniline Instituut kooli tehnikaringile väga suurt abi. Arvukad sisukad loengud, olles kasuks kooli õppetööle, avaldavad suurt mõju ka õpilaste kommunistliku maailmavaate kujunemisele.

Tehnikaringi töö katseriistade valmistamise sektsioonis rahuldab otseselt kooli õppekabinettide, eriti aga füüsikakabineti vajadusi. Õppeaasta kestel tarvisminevate ja koolil puuduvate katseriistade kohta saab sektsioon andmeid vastava aine õpetajalt. Eriti laialdane ja mitmekülgne on raadiosektsiooni tegevus. Kõik tehnikaringi sektsioonid on vastava aine õpetajaile suureks abiks ka laboratoorsete tööde korraldamisel.

Möödunud õppepöörastal valmistasid tehnikaringi liikmed mitu väärtuslikku katseriista, nagu: eeskujulikult töödeldud ja hästi töötav aurukatlamudel, algupärane majakamudel, pehmeraud-ampermeeter jt.

II. Viljandi Pedagoogilise Kooli tehnikaring.

Mitmekülgne tööplaan on ka Viljandi Pedagoogilise Kooli tehnikaringil. Möödunud aasta füüsika-katseriistade vabariiklikul näitusel oli sellelt ringilt näituse ühe silmapaistvama väljapanekuna elektrofoormasin.

Ringi juhhib tehnikaringi liikmete poolt õppeaasta algul valitud juhatus. Juhatus koosolekul koostatakse aasta tööplaan, mille kinnitab ringi hooldav õpetaja. Ringi juhatus määrab kindlaks ka perioodilised ülesanded ja nende läbiviimise eest vastutavad liikmed. Perioodilisteks ülesanneteks on:

1) informatsiooni kogumine. Selle all mõeldakse peamiselt ajakirjandusest igasuguste tehnika-alaste artiklite kogumist ja saadud materjalide katalogiseerimist. Kogutud materjale kasutatakse füüsika-katseriistade valmistamisel, loengute pidamisel jne.;

2) loengute korraldamine. „Loengute büroo“ juhataja on vastutav selle eest, et igaks ettenähtud loenguks oleks õigel ajal leitud kõneleja;

3) agitatsioon ja populariseerimine. Selle all mõeldakse tehnikaringi töö alal näitlike tundide korraldamist, tehnika-alaste näituste korraldamist ja seinalehtedes artiklite avaldamist, mis populariseerivad tehnilisi küsimusi ja tehnikaringi tööd;

4) õppe-kasvatustöös õpetajate abistamine (näit. mõne spetsiaalse laboratoorse tunni läbiviimisel jne.);

5) ekskursioonide korraldamine. Kooskõlas ringi tööga hoolitseb vastutav õpilane ekskursioonide hea kordamineku eest;

6) sidepidamine ELKNU Viljandi Rajoonikomiteega. Et ära kasutada seda suurt abi, mida võib pakkuda ELKNU ringile, on määratud kohaliku rajoonikomiteega sidepidajaks üks ringi liige.

Seega koosneks ringi töö peamiselt:

1) füüsika-katseriistade valmistamisest,

2) loengute pidamisest nõukogude tehnikast ja kommunismi suurehitustest,

3) näituste ja ekskursioonide korraldamisest,

4) kultuurihommikute sisustamisest tehnika-alaste ettekannetega,

5) fototehnika teooria ja praktikaga tegelemisest.

Ringi perioodilised töötunnid on iga kahe nädala tagant kestusega 60—80 minutit. Ringi töö fikseeritakse protokollides ja ringi päevikus.

III. Jõelähtme Seitsmeklassilise Kooli tehnikaring.

Hästi töötab Jõelähtme kooli tehnikaring. Ringi poolt möödunud õppeaastal valmistatud füüsika-katseriistade arv ulatus üle 30. Suur hulk valmistatud katseriistadest oli välja pandud ka ülevabariigilisel näitusel Tallinnas.

Ringis töötavad õpilased alates 4. klassist. Tung ringi on niivõrd suur, et selle tööst lubatakse osa võtta eeskätt hästi edasijõudvaid õpilastel.

Ringil on kolm sektsiooni: elektrotehnika-, foto- ja mehaanikasektsioon. Elektrotehnika-sektsioonil on kõige enam osavõtjaid.

Ringi tööd juhib õpilastest koosnev ringi nõukogu. Ringi nõukogu koostab õppeaasta algul ringi tööplaani, arvesse võttes liikmete poolt tehtud ettepanekuid. Töökava koostamist abistab ja juhib ringi hooldav õpetaja, kes on vastutav ringi töö eest.

Ring tegeleb esmajoones praktiliste ülesannetega: füüsika-katseriistade valmistamisega ja fototehnika praktikaga. Teiseks korraldab ring järjekindlalt klasside kaupa diafilmide näitamist. Diafilme demonstreerivad järjekorras kaks tehnikaringi poolt määratud vanema klassi õpilast. Üks õpilasi on mehaanik, teine tõlk (referent). Tõlk tutvub diafilmiga enne ettekannet filmoskoobi abil.

Ringi liikmed kogunevad praktilisteks töödeks pühapäeviti 3—4 tunniks. Kaks korda kuus korraldab ring töökoosolekuid. Neil töökoosolekuil on ettekanded nõukogude tehnika saavutustest ja kommunismi suurehitustest või kirjeldatakse ja demonstreeritakse mõnd uut katseriista jne. Koosolekud protokollitakse.

Ring kasutab töötamiseks klassiruumi. Algul töid õpilased kodunt kaasa puuduvad tööriistad. Käesoleval aastal aga muretses ring kollektiivselt hulga vajalikke tööriistu. „Esimesed materjalid saime sel teel.“ märgib direktor Maisa asjalikult „et lapsed töid üht-teist kodunt kaasa. Nii kogunes kenake hulk mitmesuguseid materjale: mutreid, kruvisid, polte, kellarattaid ja -vedrusid, isoleeritud traati, vanu plokk-kondensaatoreid jne. Neile materjalidele koguti varsti teadlikult õpilaste poolt lisa konservikarpide, vineeritükkide, lauakeste, plekktooside, kummivoolikute, metalltorude jne. näol, misjärel töö ringis võis alata täie hooga. Muide, vineerijäätmeid võib küllaldaselt saada ka Tallinna Mööbli- ja Vineerivabrikust.“

Kooli tehnikaring kasutas ratsionaalselt ära vana kõlbmatuks osutunud filmiapaaraadi. Sellest saadi ümberehitamise teel korralik diafilmiaapaarat.

Sel aastal on tehnikaring erilist rõhku pannud fotosektsiooni töövõimaluste laiendamisele. Selleks ehitati trepialusesse ruumi fotopimik. Pimik sisustati tehnikaringi poolt valmistatud seadmetega: suurendusapaarat, valgustusseadmed jne. Möödunud poolaastal valmistas tehnikaring veel näärikuuse elektrilised valgustusseadmed ja uusi füüsika-katseriistu.

Olles jälginud eelpooltoodud koolide tehnikaringide tööd, jõuame järeldusele, et tehnikaring on koolile väga tarvilik järgmistel põhjustel:

1) rahuldab õpilaste isetegevustungi, arendades õpilaste tehnilist mõtlemist ja vastavaid oskusi;

2) laiendab õppetunnis omandatud teadmisi ja õpetab neid prakti-

liselt kasutama (raadioaparaatide ehitamine, elektriseadmete kasutamine, elektriinstallatsiooni-tööd, fotografeerimine jne.);

3) abistab kooli õppetöös: a) katseriistade valmistamise teel, b) laboratoorsete tööde läbiviimisel tunnis, c) mõnede tehnikaringis läbitöötatud küsimuste ettekandmisega tunnis, d) tehniliste seadmete kasutamisel (filmide ja diafilmide demonstreerimisel jne.);

4) abistab kooli tehniliste seadmetega varustamisel (kooli elektri-kõlisti sisseseadmine — Viljandi Ped. Kool, kooli radiofitseerimine — Tallinna 2. Keskkool, Tapa Keskkool jt.);

5) soodustab tulevase insener-tehnilise kaadri juurdekasvu;

6) aitab kaasa kommunistliku maailmavaate, nõukogude patriotismi kasvatamisele (loengud, referaadid, filmid nõukogude teaduse üleolekust kapitalistlike maade teadusest; loengud nõukogude ja vene teadlastest ja leiduritest; loengud kommunismi hiiglehitustest ja Nõukogudema avaraist tulevikuperspektiividest).

Nii jõuame järeldusele, et ükski vabariigi kool ei tohiks suhtuda ükskõikselt kooli tehnikaringi töösse, ammugi mitte sellesse, kas koolil on tehnikaring või mitte.

Kooli tehnikaringi tööd halvavaks teguriks ei ole kahtlemata mõningate materjalide vähesus ja tööriistade puudumine, nagu seda selgesti nähtub Jõelähtme kooli tehnikaringi kogemustest. Kooli tehnikaringi töö võib olla väga edukas mitte üksnes poiste, vaid ka tütarlastekoolis, nagu seda kinnitab Tallinna 7. Keskkooli (tütarlastekool) füüsikaringi tegevus. Nagu teada, töötavad koolide tehnikaringid kõikjal klassiruumides, nii et ka ruumide küsimus ei tohi olla kusagil asjale takistuseks.

Kõige ülalesitatu põhjal võime kinnitada, et tehnikaringi organiseerimiseks on tingimata vaja vaid ühte — head tahet. Seda peab leiduma aga igas koolis.

Tehnikaringide mõningaid töönäiteid.

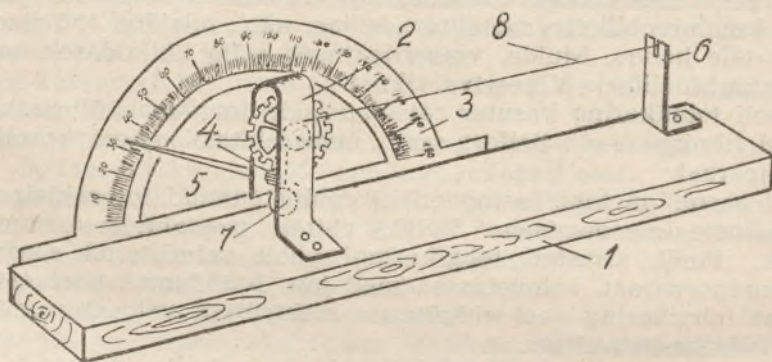

Joon. 1. Juushügromeeter, valmistanud Jõelähtme kooli tehnikaring:

1 — puitalus, 2 — laagerpukk, 3 — skaala (mall), 4 — ülekanne (kellarattad), 5 — osuti, 6 — juukse kinnitusring, 7 — metallist kuulike, 8 — juus.

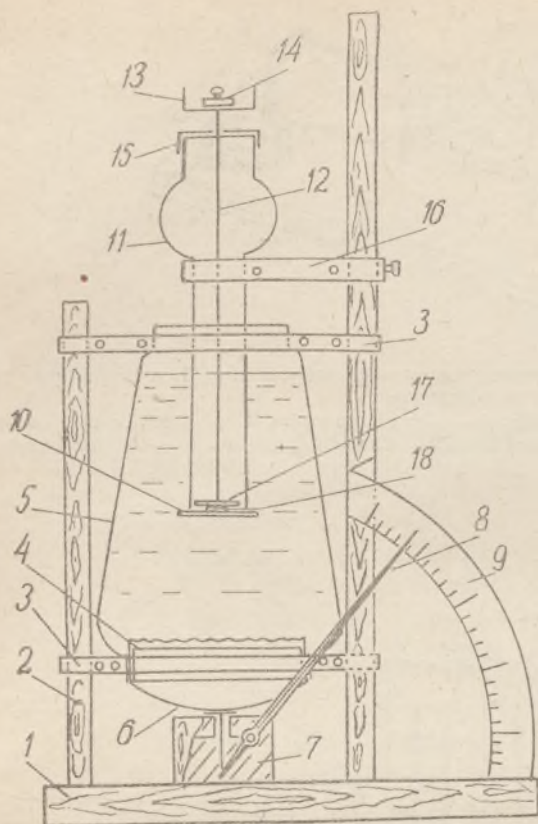

Joon. 3.

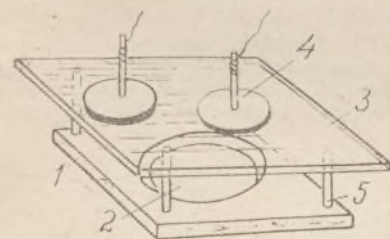

Joon. 4.

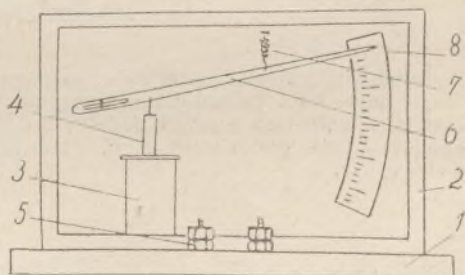

Joon. 3. Riist elektrivälja demonstreerimiseks, valmistanud Tallinna 7. Keskkooli õpil. Juta Seiton ja Maimu Tominga;

1 — puitalus, 2 — ava aluses, 3 — klaasplaat, 4 — metallist kontaktid, 5 — kuivast puidust toed.

Demonstreerimiseks raputatakse klaasile mannat ja kontaktid ühendatakse elektroformasina poolustega. Manna korraldub elektrivälja jõujoonte suunas. Asetades seadme projekteerimislabile, saadakse laes suurendatud kujutis.

Joon. 4. Ampermeetri mudel, valmistanud Tallinna 2. Keskkooli õpilane E. Terk:

1 — puitalus, 2 — puitkast, mis eest suletud klaasruuduga, 3 — solenoid, 4 — pehmest rauast pölv, 5 — klemmkruvid, 6 — alumiiniumplekist osuti, 7 — spiraalvedru, 8 — skaala.

Joon. 2.

Riist, millega saab demonstree-rida vedeliku rõhumist anuma põhjale ja altrõhku, valmistanud Jõelähtme kooli tehnika-ring:

1 — puitalus, 2 — puitstatiiv, 3 — plekist hoidjad, 4 — metallvõru, mille abil anuma 5 (tormilaterna klaas) alumise ääre vahele surutakse kummiriie 6, 7 — puidust osutipesa, 8 — osuti, 9 — skaala, 10 — tselluloidist ketas, 11 — lambisilinder, 12 — traat, joodetud kreemikarbi pooldest valmistatud osa 13 ja metalliseibi 17 külge, 14 — kaaluviht, 15 — kreemikarbi pool, 16 — statiivil üles-alla liigutatav plekist käpp, 18 — mõne cm pikkune niidike tselluloidiseibi kinnitamiseks seibile 17.

Vedeliku rõhumist anuma põhjale demonstreeritakse sel viisil, et valatakse nõusse, mis märgitud numbriga 5, vedelikku. Kummiriie venib ja vajutab osuti otsale, mille tagajärjel osuti hakkab liikuma.

Altrõhu demonstreerimiseks viiakse lambi silinder anumasse 5 ja asetatakse siis vaakusile 13 kaaluvihte sel määral, et tselluloidkettake silindri alt ära langeb.

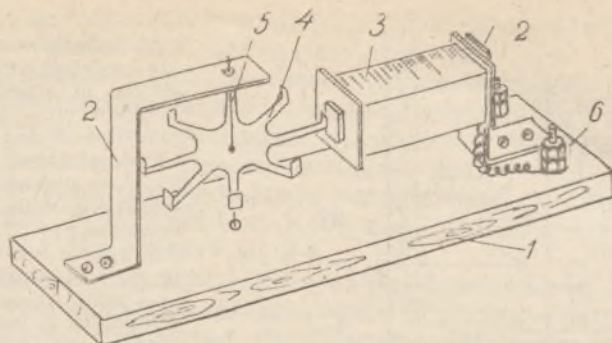

Joon. 5. Vahelduvvoolu sünkroonmootori mudel, valmistanud Türi Keskkooli tehnikaring:

1 — puitalus, 2 — kinnitusnurgik, 3 — elektromagnet, 4 — raudplekist rootor, 5 — rootorile joodetud võll, mis on laagrites kergesti pöörlev, 6 — klemmkruvid. Et mootor käima hakkaks, tuleb talle anda lükkega suur algkiirus.

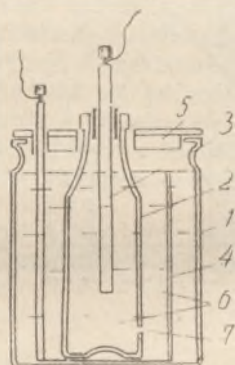

Joon. 6. Elektrolüütkatkestaja, valmistanud Türi Keskkooli õpilane J. Lott:

1 — kahe- kuni kolmeliitrine klaaspurk, 2 — klaaspudel, 3 — pliipolt, 4 — pliiplaat, mis ümbritseb torujalt pudelit, 5 — puitkaas, 6 — elektrolüüt (lahj. väävelhape), 7 — auk pudelis (puuritud 1 mm läbimõõduga teraspuuriga, abiks haamriga täksides).

Toimetuse kolleegium: L. Hallip (toimetaja kt.), E. Murdmaa, A. Pint, A. Raud, S. Vapper. Toimetus: Tallinn, Tõnismägi 11. Ladumisele antud 23. I 1951. Trükkimisele antud 12. II 1951. Paber 70×108 cm $\frac{1}{16}$. MB-01407. Trükiarv 2455. Trükitähti trükipoognas 41735. Trükipoognaid 6,16. Arvutuspoognaid 6,07. Tellimise nr. 148. Trükikoda „Punane Täht“, Tallinn, Pikk t. 54/58.

Ilmub 1 kord kuus. Üksiknumbri hind 5 rubla. Tellimishind: 6 kuud — 30 rubla.

Väljaandja: Eesti NSV Ministrite Nõukogu j. a. Polügraafiatööstuse, Kirjastuste ja Raamatukaubanduse Valitsuse Ajalehtede-Ajakirjade Kirjastus, Tallinn.

На эстонском языке. «Ньюкоуде Коодь» (Советская школа)
Орган Мин. Просв. ЭССР.

СОДЕРЖАНИЕ

Передовая. Отдадим свои голоса за кандидатов блока коммунистов и беспартийных!	73
В. Смирнов. Н. А. Добролюбов о школьной дисциплине. (К 115-летию со дня рождения Н. А. Добролюбова)	78
Л. Тийк. Гигантские стройки коммунизма. (О Волго-Донском судоходном канале и Донской ирригационной системе)	85
Э. Сыгель. О борьбе вокруг «Калевипоег»	92
Р. Вийес. О работе школьной комсомольской организации	106
Больше внимания учащейся рабочей и колхозной молодежи!	113
М. Шелобнева. О моем опыте работы с молодыми учителями	118
А. Некрасова. Домашнее задание по русскому языку, его выполнение и проверка	124
А. Каламезс. Физическое воспитание в школе в зимний период	130
Д. Вардья. О работе кружка юных техников	134

