

IQRA

EESTI MOSLEMITE KUUKIRI NR 21

APRILL 2011 /

RABI ATH-THÄÄNI -

ŽUMAADA L-AUUAL 1432

Mida teha, kui keegi sureb?

Surnu matmiseks ettevalmistamine

KUIDAS SURNUT SURILINASSE MÄSSIDA?

HAUAKÜSITLUS

Hinge asupaigad

Minu vanaema lugu

SURM ISLAMIS

**UUS RUBRIIK
"MINU ALŽEERIA"**



السلام عليكم ورحمة الله وبركاته

Seekordse numbri peateemaks on hoolimata vanusest, varalisest seisust, haridustasemest või perekondlikust seisust meid kõiki puudutav surm. Alustame raamatu „Matuste seadused islamis“ tõlkimist ja jätkame sellega rubriigi näol ka edaspidistes numbrites.

Kuna eelmisel korral sai viimaks läbi „Minu Maroko“, alustame seekord naaberriigi rubriigiga „Minu Alžeeria“. Ka „Egiptimaa“ saab peagi välja vahetatud – seekordses viimases osas tuleb juttu oma maa patriootidest. „Naised islamis“ analüüsib seekord Eva pärandit kõigile kolmele mono-teistlikule usule. Laste lisateabes saame õpetust, kuidas lapsi kuuletuma panna.

Pudrupotike on seekord pühendatud populaarsetele hommikusöökidele, *hadithinurgas* tuleb juttu partnerlusest, pantimisest ja orjusest vabastamisest; *fatwad* räägivad teemakohaselt matustest; *duaanurk* on pühendatud peale viimast *tašaahudi* lausutavatele *duaadele*; araabia keeles õpime numbreid, värve ja kellaega.

في امان الله!

Kuukirja koostajad



SISUKORD

<i>Armas lugeja! (Aisha)</i>	4
<i>Mida teha, kui keegi sureb? (Aisha)</i>	5
<i>Surnu matmiseks ettevalmistamine (Aisha)</i>	7
<i>Kuidas surnut surilinasse mässida? (Khadjia)</i>	10
<i>Hauaküsitlus (Aisha)</i>	11
<i>Hinge asupaigad (Aisha)</i>	12
<i>Minu vanaema lugu (Sarah Iirimaalt)</i>	13
<i>Islamiuudised (Eliza)</i>	14
<i>Minu lugu (Eileen)</i>	21
<i>Moslemipäevikud (Ere Egiptist)</i>	23
<i>Minu Alžeeria : Esimene kohtumine Alžeeriaga (Airi Hunt)</i>	25
<i>Egiptimaa 2 : Oma maa patrioodid (Nele Siplane)</i>	27
<i>Minu Mediina : Kevad on saabunud! (Yusuf Saeed)</i>	29
<i>Reis ümber islamimaailma : Kanada (Karima)</i>	31
<i>Lääne oma moslemid: Idris Tawfiq (Amina Bahranilt)</i>	34
<i>Naised islamis : Eva pärand (Sirli J.-Nofal)</i>	37
<i>Lisateavet lapsest : Kuidas kasvatada lapsi ja panna neid kuuletuma (Annely)</i>	38
<i>Elu eesmärk - Paradiis : Surmast (Amina Iirimaalt)</i>	40
<i>„Kitaabu t-tauhiid“ ehk „Monoteismi raamat“: Kannatlikkus on osa usust (Amina Iirimaalt)</i>	42
<i>Jeesuse tõeline sõnum : Vastuolud Koraanis? (Aisha)</i>	43
<i>Lugeja küsib lugeja vastab</i>	45
<i>Pudrupotike keeda...: Hommikusöök (Sarah Iirimaalt)</i>	46
<i>Koraaninurk : suura 81</i>	50
<i>Hadithinurk : partnerlus, pantimine, orjusest vabastamine</i>	53
<i>Fatwanurk : matused</i>	57
<i>Duuanurk : duaad peale tašaahudi</i>	59
<i>Õpime araabia keelt! : numbrid, värvid ja kellaeg</i>	61
<i>Lastele</i>	64
<i>Arvamuskülg</i>	70

Armas lugeja!

... surm puudutab ühel hetkel meid kõiki. See on teema, millest me ei saa üle ega ümber. Seega on äärmiselt oluline, et me teaksime selle kohta võimalikult palju.

Meie kuukirjas on varem rubriigina ilmunud raamat „Põrgu ja Paradiis“, mis räägib maisest elust, surmast, Viimsest Tunnist, ülestõusmisest, kohtumõistmisest, Paradiisist ja Põrgust. Selles toredas raamatus on palju Koraani värsse selle teema kohta. Soovitame seda kõigil lugeda!

Raamatu saate oma arvutisse laadida järgmiselt aadressilt –
<http://www.islam.pri.ee/index.php?id=274>

Surm tuleb ... tihti kiiremini, kui oodata oskame.
Olgem ettevalmistunud!



MIDA TEHA, KUI KEEGI SUREB?

Tõlkinud: Aisha

1. INNUSTAGE SURIJAT ŠAHAADAT LAUSUMA:

Abu Said Al-Khudi (رضي الله عنه) jutustas, et Jumala Sõnumitooja (صلى الله عليه وسلم) ütles: „Viibake oma surijaile, et nad ütleksid, et ei ole teist kummardamist väärivat jumalust peale Jumala.“ (Muslim, Abu Dawud, At-Tirmidhi) Muadh ibn Jabal (رضي الله عنه) jutustas, et Jumala Sõnumitooja (صلى الله عليه وسلم) ütles: „Need, kelle viimasteks sõnadeks on „Ei ole teist kummardamist väärivat jumalust peale Jumala“, sisenevad Paradiisi.“ (Abu Dawud) Kui surija ei ole võimeline rääkima, tuleb kasutada viipamist. Kui ta aga on võimeline rääkima, siis pole viipamine vajalik. Kui surija ei ole võimeline enam millestki aru saama, siis pole ka viipamisest kasu. Kui ta aga lihtsalt ei ole võimeline rääkima, võib ta seda iseendas öelda. Õpetlased on öelnud, et surijale tuleks viibata, et ta usutunnistuse ütleks, kuni ta seda teeb. Kui ta on seda juba teinud, pole mõtet enam talle peale käia, sest vastasel juhul võib see teda väsitada ja ta võib midagi halba öelda. Tuleks jälgida, et usutunnistus jääks viimaseks asjaks, mis surija ütleb.

2. SURIJA TULEKS PANNA NÄOGA QIBLA SUUNAS:

Abu Qatada (رضي الله عنه) jutustas, et Prohvet (صلى الله عليه وسلم) küsis peale Mediinasse jõudmist Al-Bara ibn Marufi kohta. Talle öeldi: „Ta suri ja jättis kolmandiku oma rahast sulle ja tahtis surres näoga qibla suunas olla. Jumala Sõnumitooja (صلى الله عليه وسلم) ütles: „Ta jäi oma kaasasündinud olemusele truuks. Ma tagastan kolmandiku tema varast ta lastele.“ Seejärel läks Prohvet (صلى الله عليه وسلم) tema eest palvetama ja paluma, öeldes: „Oo Jumal, andesta talle, ole talle armuline ja lase tal Paradiisi siseneda. Sa oled nii teinud.“ Ahmed on edastanud, et Prohveti (صلى الله عليه وسلم) tütar Fatima (رضي الله عنها) lebas surres näoga qibla suunas, oma paremal küljel. See on Prohveti (صلى الله عليه وسلم) soovitatud magamisasend. Sellesse asendisse tuleks asetada ka hauas surnukeha.

3. KORAANI PEATÜKI „YASIIN“ (36) RETSITEERIMINE:

Seda on edastanud nii Ahmed, Abu Dawud, An-Nasai, Al-Hakim kui ka Ibn Hibban. Kaks viimast kategoriseerisid selle autentseks Makel ibn Yasari (رضي الله عنه) ütelse järgi, mille kohaselt Jumala Sõnumitooja (صلى الله عليه وسلم) ütles: „Suurat ul-baqara (2. peatükk) on Püha Koraani tuum. Sealses värsis (255) seisab: „Jumal – ei ole jumalust peale Tema, Igavese, (kõige eksisteeriva) Alalhoidja.“ See pärineb Jumaliku Trooni alt, seega on see lisatud suurat ul-baqara värssidele. Suurat yasiin (36. peatükk) on Püha Koraani süda. Igaüks, kes seda retsiteerib, saab Jumala andestuse osaliseks, seega lugege seda surnutele.“

4. SURNU SILMADE SULGEMINE:

Jumala Sõnumitooja (صلى الله عليه وسلم) astus Abu Salama juurde sisse. Tolle silmad olid pärani lahti, tühjad, surnud pilguga. Prohvet (صلى الله عليه وسلم) sulges surnu silmad ja ütles: „Kui hing välja võetakse, siis silmad järgnevad sellele.“ (Muslim)

5. SURNU KINNI KATMINE JA SUUDLEMINE:

Aisha (رضي الله عنها) ütles, et kui Jumala Sõnumitooja (صلى الله عليه وسلم) suri, kaeti ta ühe riidetükiga kinni. (Bukhari, Muslim) Õpetlased on surnu suudlemise küsimuses üksmeelel, kuna Jumala Sõnumitooja (صلى الله عليه وسلم) suudles surnult Uthman ibn Madhuni ja Abu Bakr (رضي الله عنه) suudles Jumala Sõnumitoojat (صلى الله عليه وسلم) silmade vahele, kui too oli surnud ja ütles: „Oo mu prohvet! Oo mu söber!“

6. PEALE SPETSIALISTI SURMA KINNITAMIST OTSEKOHE SURNU MATMISEKS ETTEVALMISTAMINE:

Surma peaks kinnitama usaldusväärne moslemist arst või keegi muu taoline. Surnu eest vastutav perekonnaliige peaks kiirelt laskma ta pesta, sisse mähkida ja matta, enne kui ta muutuma hakkab. Alhusain ibn Wahawh

edastas, et Talha ibn Al-Bara oli haigeks jäänud, Prohvet (صلى الله عليه وسلم) külastas teda ja ütles: „Ma näen, et Talha on suremas. Teatage mulle ta surmast ja kiirustage tema matustega. Moslem ei tohiks peale surma oma perekonna juurde jääda.“ (Abu Dawud)

7. SURNU VÕLGADE KLAARIMINE:

Abu Huraira (رضي الله عنه) jutustas, et Prohvet (صلى الله عليه وسلم) ütles: „Moslemi hing jääb seniks ootele, kui ta võlad on klaaritud.“ (Ahmad, Ibn Maja, At-Tirmidhi) Teisisõnu, moslemi kohtuotsust sellest, kas ta läheb Paradiisi või Põrgusse, ei avaldata enne, kui ta võlad on kõik makstud või lahenenud. Juhul kui sureb võlgades inimene, kellel oli siiras kavatsus oma võlad maksta, kuid selleks puudus raha, klaarib selle surnu eest kindla jutustuse kohalselt võlad Kõigekõrgem ise. Prohvet (صلى الله عليه وسلم) hoidus nendele matusepalvet tegemast, kes olid võlgu. Kui Jumal andis talle läbi vallutuse

vara või maad, siis maksis ta nende inimeste võlad ja sooritas nende jaoks matusepalve. Prohvet (صلى الله عليه وسلم) ütles: „Ma olen usklikule lähem kui nad ise.“ (Bukhari) Kes aga sureb, jättes endast maha raha või vara, selle võlad peavad tema järeltulijad tasuma.

8. LÄHEDASE SURMA PUHUL JUMALA PALUMINE:

Umm Salama (رضي الله عنها) ütles: „Ma kuulsin Jumala Sõnumitoojat (صلى الله عليه وسلم) ütlemas: „Kui Jumala sulane kogeb ebaõnne ja ütleb: „Tõesti, me kuulume Jumalale ja tõepoolest Tema juurde me naaseme. Oo Jumal, tasu mulle mu ebaõnne eest ja vaheta see minu jaoks millegi parema vastu,“ siis Jumal võtab selle palve vastu ja tasub talle tema ebaõnne eest.“ Umm Salama (رضي الله عنها) lisas: „Kui Abu Salama suri, ütlesin ma, mida Jumala Sõnumitooja (صلى الله عليه وسلم) käskis mul öelda ja Jumal andis mulle kellegi parema (meheks) kui tema – Prohveti (صلى الله عليه وسلم) enda.“ (Ahmad, Muslim)

Allikas: „The Jurisprudens of Funerals in Islam“



SURNU MATMISEKS ETTEVALMISTAMINE

Tõlkinud: Aisha

Surnukeha tuleb pesta, surilinasse mähkida, sellele tuleb teha matusepalve ja see matmiseks ette valmistada. Täpsemalt välja kirjutades tuleks teha järgmist:

1. SURNUKEHA PESEMINE:

Surnukeha pesemine on õpetlaste arvamuse kohaselt kollektiivne ülesanne. Teisisõnu, kui ühed seda teevad, siis teevad nad seda ka teiste eest.

2. KEDA PESTA JA KEDA MITTE?

Pesta tuleb iga moslemi keha, kes ei ole langenud lahinguväljal uskmatutega võideldes.

3. ERALDI KEHAOSADE PESEMINE:

Õpetlased on eriarvamusel selles, mis puutub eraldi kehaosade pesemisse. Shafi'i, Ahmadi ja Ibn Hazmi arvamuse kohaselt tuleks igal juhul surnu pesta ja talle matusepalve sooritada. Abu Hanifa ja Maliki arvamuse kohaselt aga tuleb seda teha vaid siis, kui leitakse rohkem kui pool kehast; vastasel juhul ei ole ei pesemist ega matusepalvet.

4. MÄRTREID EI PESTA:

Märtreid, kes on surnud lahinguväljal uskmatute vastu võideldes, ei pesta, isegi kui nad ei ole puhtad. Nad mähitakse nende oma riietesse, mis on neile surilina. Kui riideid pole piisavalt, võib kasutada ka muud riiet, et kõik sunna kohaselt kinni kaetud saaks. Märter maetakse koos tema vereplekkidega. Jumala Sõnumitooja (صلى الله عليه وسلم) ütles: „Ärge peske märtreid, kuna iga tilk nende verd eritab Viimsel Kohtupäeval muskuse lõhna.“ (Ahmed) Jumala Sõnumitooja (صلى الله عليه وسلم) andis käsu, et Uhudi lahingu märtrid maetaks ilma pesemata, nende veristes riietes ja matusepalvet neile ei sooritatud.

5. JUMALATEOTAJAID EI PESTA:

Moslemid ei pea uskmatute kehasid pesema. Ali (رضي الله عنه) ütles: „Ma ütlesin Prohvetile (saws): „Suru, see vana eksiteele viidud mees, suri.“ Prohvet (صلى الله عليه وسلم) ütles: „Mine ja mata oma isa maha ja ära tee midagi, enne kui mu juurde naased.“ Ma tegin nii nagu ta käskis ja läksin tagasi ta juurde. Prohvet (صلى الله عليه وسلم) soovitas mul end puhtaks pesta ja palus siis mu eest Jumalat.“ (Ahmad, Abu Dawud, An-Nasai, Bayhaqi)

6. SURNUKEHA PESEMINE:

Kogu surnukeha tuleks veega vähemalt üks kord puh-

taks pesta, isegi kui surnu on mees, kes vajas pesemist või naine, kes suri menstruaatsiooni ajal. Eelistatav oleks keha asetada kõrgemale alusele. Surnukehal tuleks riided eemaldada, välja arvatud intiimpiirkonnast (lastel ka intiimpiirkonna paljastamine lubatud). Pesemise juures võivad olla vaid need inimesed, kelle kohaloleks on äärmiselt vajalik. Pesija, olgu tegemist mehe või naisega, peab olema väga jumalakartlik, et ta pesemise ajal nähtut välja ei lobiseks, välja arvatud juhul, kui edastada on midagi head. Jumala Sõnumitooja (صلى الله عليه وسلم) ütles: „Laske oma surnuid pesta usaldusväärsetel isikutel.“ (Ibn Maja) Alustuseks peaks pesija oma kavatsuse välja ütlema. Seejärel vajutab ta õrnalt surnu kõhule, et kõigist jääkidest vabaneda. Seejärel peseb ta keha kõigest mustusest puhtaks. Pesija peaks pesemiseks kasutama pesulappi, selle oma käe ümber keerates, kuna surnu intiimpiirkonna katsumine on keelatud. Ta peaks surnut pesema nii, nagu ablutsioonides kohustusliku palve jaoks. Jumala Sõnumitooja (صلى الله عليه وسلم) ütles oma tüdarta pestes: „Surnuid pestes alustage parempoolsetest ja neist kehaosadest, millest alustate ablutsioonides.“ Seda selleks, et uskliku ablutsioonide ajal pestavad kehaosad Viimsel Kohtupäeval üles ärgades säraksid. Keha oleks hea pesta vee ja seebiga kolm korda. Kui seepi ei ole võimalik saada, siis ainult veest piisab. Kui kolm korda pesemist ei ole piisav, võib pesta ka viis või seitse korda. Jumala Sõnumitooja (صلى الله عليه وسلم) ütles: „Peske paaritu arv kordi: kolm, viis, seitse või enam, kui leiate, et see on vajalik.“ Ibn Ul-Mundhir ütles: „Jumala Sõnumitooja (صلى الله عليه وسلم) jättis vaba valiku pesta keha ka enam kui seitse korda, kui see vajalikuks osutub; peaasi, et seda tehakse paaritu arv kordi. Kui surnu on naine, tuleb ka ta juuksed lahti teha, ära pesta, uuesti patsi panna ja seljataha jätta. On edastatud, et Prohveti (صلى الله عليه وسلم) tütre juuksed punuti kolme patsi. Muslim on edastanud järgnevat: „Me punusime ta juuksed kolme patsi kummaltki poolt ja ette.“ Ibn Hibbani traditsiooni kohaselt ütles Prohvet (saws): „Punuge ta juuksed kolme patsi.“ Kui surnukeha on pestud, tuleks see puhta riidetükiga kuivatada, et surilina märjaks ei saaks. Surnukeha tuleks ka lõhnastada. Jumala Sõnumitooja (صلى الله عليه وسلم) ütles: „Kui olete surnukeha lõhnastanud, siis korrake seda paaritu arv kordi peale pesemist.“ (Bayhaqi, Al-Hakim, Ibn Hibban) Abu Wail ütles: „Alil oli muskust ja ta palus, et seda talle peale pandaks, kui ta sureb. Ta ütles: „See jäi järgi parfüümist, mida kasutati Prohveti (صلى الله عليه وسلم) keha lõhnastamiseks, kui ta suri.“ Kõik õpetlased on ühisel arvamusel surnu küün-

te löikamise, vuntside trimmimise ja kaenlaaluste ning intiimpiirkonna karvade eemaldamise suhtes. Ka ollakse ühisel arvamusel selles osas, et surnukeha tuleb kõhujääkidest puhtaks pesta peale keha pesemist ja enne surnulinasse mähkimist. Eriarvamusel ollakse selles osas, kas puhastamist tuleb korrata või mitte: mõned ütlevad, et see ei ole vajalik, samal ajal kui teised ütlevad, et tuleks teha *wudu*, kolmandad aga, et tuleks teha *ghusl*.

7. KUIVPESU, KUI VETT POLE:

Kui surnukeha pesemiseks vett pole, võib selleks kasutada ka puhast pinnast (teha *tajammum*), sest Jumal on Pühas Koraanis öelnud: „... Ja kui olete haiged või reisil või keegi teist on tulnud kergenduskoost või olete olnud (seksuaalvahekorras) naistega ja ei leia vett, siis otsige puhast pinnast ja pühkige (sellega) üle oma nägude ja käte. Tõesti, Jumal on Armuline ja Andestav.“ (4:43) Samuti võib surnukehale teha kuivad ablatsioonid, kui on karta, et see veega kokkupuutel peaks lagunema. Sama kehtib ka naise kohta, kes sureb, kui pole ühtki teist naist tema pesemiseks, vaid ainult mehed. Makhul edastas, et Prohvet (صلى الله عليه وسلم) ütles: „Kui naine sureb meeste hulgas ja pole naise, kes teda peseksid või kui mees sureb naiste hulgas ja pole mehi, kes teda peseksid, siis puhastatakse keha puhta pinnasega mitte ei pesta ja see maetakse. Mõlemal juhu oleks nagu nad surnud kohas, kus pole vett kehade pesemiseks ja puhastamiseks. Surnud naise veresugulane peab naise kehale oma käega puhta pinnasega *tajammumi* tegema. Kui veresugulasi pole, siis ükskõik kes võib seda teha, mässides oma käe ümber puhta riidetüki. (Abu Dawud) Abu Hanifa ja Ahmad olid sellega nõus. Malik ja Shafi'i rõhutasid, et kui kohal on naise versugulane, siis peab tema naise keha puhastama. Olles selle mehega üksi, oleks selle naise puhul tegu justkui teise mehega, mis puutub intiimpiirkonda. Imam Malik on edastanud, et ta ütles: „Kui naine sureb ja tema pesemiseks ei ole ei naist ega abikaasat, peab ta (st keegi teine mees) puhta pinnasega tema (st surnud naise) näole ja kätele *tajammumi* tegema. Sama kehtib ka siis, kui mees sureb ja kohal on vaid naised; siis peavad nad talle (st surnud mehele) *tajammumi* tegema.“

8. ABIKAASA PESEB ABIKAASAT:

Õpetlased on üksmeelel, et naine võib oma abikaasat pesta. Aisha (رضي الله عنها) ütles: „Kui ma oleksin teadnud, mida tean nüüd, ei oleks ma kellelgi peale Prohveti (صلى الله عليه وسلم) naiste lasknud tema surnukeha pesta.“ (Ahmad, Abu Dawud, Al-Hakim) Samas ollakse eri meelt selles suhtes, kas mees võib oma abikaasa keha pesta. Õpetlased on siiski seda lubanud, kuna Ali (رضي الله عنه) pesi Fatima (rah) surnukeha. (Ibn Maja)

9. NAINE PESEB LAST:

Õpetlased on üksmeelel, et naine võib pesta väikese poisi surnukeha. (Ibn Ul-Mudhir)

10. SURILINA STAATUS:

Surnukeha kasvõi ühte surilinasse mässimine on moslemite kollektiivne kohustus. Khabbab (رضي الله عنه) jutustas: „Me migreerusime koos Prohvetiga (صلى الله عليه وسلم) Jumala tahet järgides. Me loodame, et Ta tasub meile selle eest. Samal ajal osad meist surid, ega saanud selle eest siinses ilmas tasu. Üks neist oli Mosab ibn Omair, kes sai surma Uhudi lahingus ja me ei leidnud midagi, millesse teda mässida peale ühe väikese riidetüki. Kui me ta pea kinni katsime, siis ta jalad jäid näha ja kui me ta jalad kinni katsime, jäi ta pea lina alt välja. Prohvet (صلى الله عليه وسلم) käskis meil ta pea riidega ja jalad rohuga katta.“ (Bukhari)

11. SURILINA VÄLJANÄGEMINE:

Surilina peaks olema ilus, puhas ja piisavalt suur, et katta terve keha. Abu Katada on edastanud, et Jumala Sõnumitooja (صلى الله عليه وسلم) ütles: „Kui keegi teist on vastutav oma surnud venna eest, peaks ta tema surilinasse mässima parimal viisil.“ (Abn Maja, At-Tirmidhi – *hasan hadith*) Teisisõnu – ta peaks talle muretsema parima võimaliku surilina. See peab olema valge. Ibn Abbas (رضي الله عنه) on edastanud, et Prohvet (صلى الله عليه وسلم) ütles: „Kandke valgeid riideid, kuna need on teie parimad riided ja mässige oma surnud nendes.“ (Ahmad, Abu Dawud, At-Tirmidhi) Surilina peaks olema ka lõhnastatud ja sisaldama parfüümi. Jabir (رضي الله عنه) edastas, et Prohvet (صلى الله عليه وسلم) ütles: „Kui panete surnukehale parfüümi ja essentsi, tehke seda kolm korda.“ (Ahmad, Al-Hakim) Ta soovitas Abu Said ibn Omaril ja Ibn Abbasil (رضي الله عنهما) oma surilinasid lõhnastada aloega. Surilina peab koosnema meeste jaoks kolmest osast ja naiste jaoks viiest osast. Aisha (رضي الله عنها) jutustas: „Jumala Sõnumitooja (صلى الله عليه وسلم) mässiti kolme uude valgesse Jeemeni kangasse, mille hulgas ei olnud ei särki ega turbanit.“

12. PALVERÄNDURI SURILINA:

Palverändurist surnut tuleb samamoodi pesta kui tavalist surnut, kuid ta mässitakse kahte *ihraami* kangatükki, mis tal palverännakul seljas olid. Tema pead ei tohi katta ja teda ei tohi ka lõhnastada, et ta saaks oma *ihraami* seisundi säilitada. Ibn Abbas (رضي الله عنه) ütles: „Kui üks mees koos Jumala Sõnumitoojaga (صلى الله عليه وسلم) Arafatil seisis, kukkus ta oma kaameli seljast maha ja sai surma. Kui Prohvet (صلى الله عليه وسلم) teada sai, mis oli juhtunud, ütles ta: „Peske teda vee ja lootosega ja mässige ta kahte linasse. Ärge teda võidke ega lõhnastage, sest Kõigeväelisem Jumal tõstab ta Viimsel Kohtupäeval üles *talbija* seisundis.“

13. SURILINA EI TOHI OLLA EKSTRAVAGANTNE:

Surilina peab küll ilus olema, kuid mitte nii kallis, et selle muretsemine liialt koormav oleks. Al-Shabi edastas, et Ali (رضي الله عنه) ütles: „Ärge liialdage oma surilina ettevalmistamisel, sest see võetakse peagi ära.“ (Abu Dawud)



14. SIIDIST SURILINA:

Mehi ei tohi siidist surilinasse mässida, samal ajal kui naistele on see lubatud, kuna Jumala Sõnumitooja (صلى الله عليه وسلم) ütles siidi ja kulla kohta: „Meestele on nende kasutamine ja kandmine keelatud, samal ajal kui naistele on nende kasutamine ja kandmine lubatud.“ Paljud õpetlased on aga ka naiste siidist surilinadesse mässimise suhtes negatiivselt meelestatud, kuna seda peetakse ekstravagantsuseks ja mõttetuks raha kulutamiseks. Seega on see keelatud. On suur vahe, kas seda kasutada oma eluajal või lasta end surres sellesse mässida.

15. SURILINA PEAB OLEMA OSTETUD SURNU RAHA EEST:

Selle puhul, kes sureb ja kellest jääb raha järgi, peab surilina tema enda raha eest ostma. Kui tal raha pole, siis peab tema eest vastutav isik oma raha eest tema surilina ostma. Kui surijal ei ole omakseid, tuleb tema surilina osta moslemite ametliku varakambri rahade eest. Kui see pole võimalik, peavad moslemid ise selle eest hoolitsema. Sama kehtib nii meeste kui ka naiste kohta.

16. MATUSEPALVE STAATUS:

Kõik suured islamiõpetlased on ühel meelel, et surnud moslemile matusepalve sooritamine on moslemite kollektiivne kohustus, kuna Jumala Sõnumitooja (صلى الله عليه وسلم) käskis moslemitel seda teha ja seda on tehtud selle käsu andmise ajast alates. Abu Huraira (رضي الله عنه) edastas, et Jumala Sõnumitooja (صلى الله عليه وسلم) oli kombeks küsida, kui ta kellegi surmast kuulis: „On ta kellelegi midagi võlgu?“ Kui kadunuke oli midagi jätnud, millega ta võlad õiendada, sooritas ta (st Prohvet (saws)) talle matusepalve. Vastasel juhul andis ta moslemitele käsu: „Sooritage oma sõbra jaoks matusepalve.“ (Bukhari, Muslim)

17. MATUSEPALVE TASU:

Abu Huraira (رضي الله عنه) edastas, et Prohvet (صلى الله عليه وسلم) ütles: „Igaüks, kes järgneb matuserongkäigule ja palvetab kadunukese eest matusepalve, saab ühe qiraatise tasu.“ Qiraati seletuseks on öeldud, et see on kaalult väga raske, nagu Uhudi mägi. „Kes jääb lõpuni, teenib kaks qiraati, millest väiksem on peaaegu nagu Uhud.“

Allikas: „The Jurisprudens of Funerals in Islam“

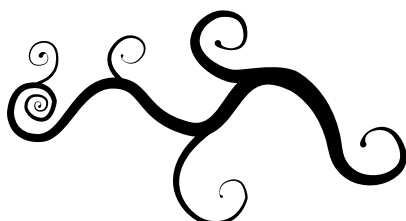

KUIDAS SURNUT SURILINASSE MÄSSIDA?

Tõlkinud: Khadija

Tähtis on, et surnu oleks mässitud puhta surilina sisse. Surilina peaks olema lihtne. Palverändur, kes on surnud *ihraami* seisundis, tuleks mässida oma *ihraami* sisse. Kogu protsess surilinasse mässimiseks on järgmine:

1. Lõika lina mehe puhul kolmeks ja naise puhul viieks tükiks.¹
2. Aseta kolm riba (*kafani* pakendis juba olemas) lauale paralleelselt üksteise peale järgmiselt: esimene veidi üle pea koha, teine vöö kohale ja viimane allpool jalgu.
3. Laota lõhnastatud surilinaid laiali teineteise peale: *lifafah* (välimine rõivas) olgu esimene laual; teine selle peale *izaar* (hõlmab surnu pealaest jalatallani) ja seejärel *qamiis* (katab surnu õlgadest põlvedeni).

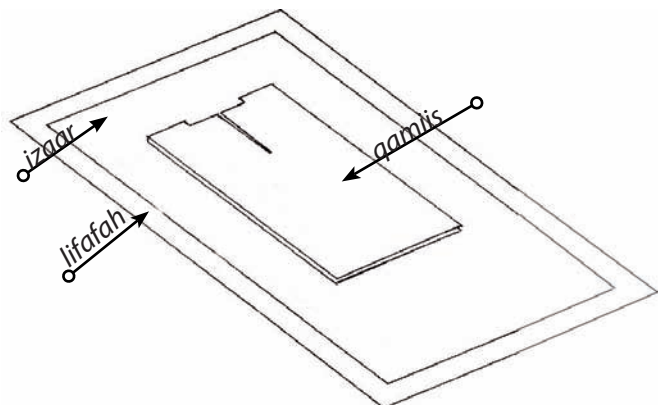

4. Aseta surnu keha nii, et *qamiisi* saab üle pea tõmmata või rullida. Pea peaks nii läbi kaelaaugu minema, et kogu *qamiis* oleks nagu särk seljas.

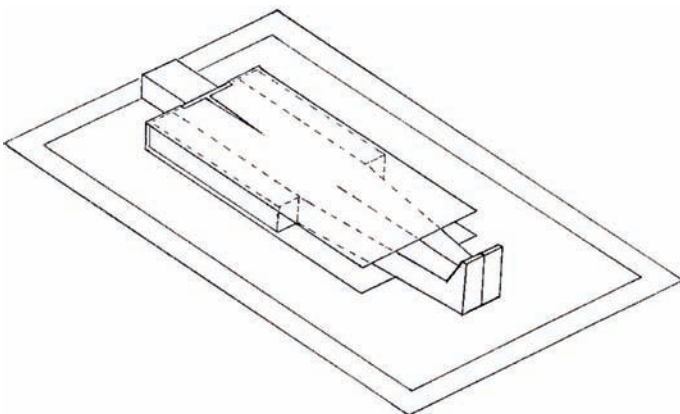

5. Mähi *izaar* ümber keha.

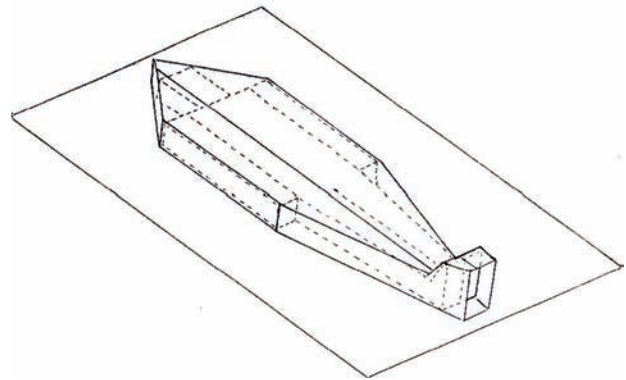

6. Nüüd võta *lifafah* ja mähi see ümber kogu keha, et see kattub küljelt küljele.

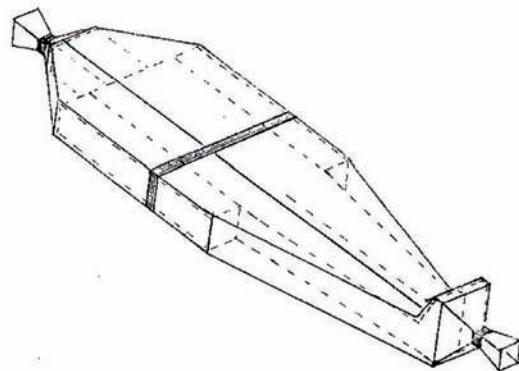

7. Seo kinni laual olevad kolm riba: üks pea kohalt, teine ümber talje ja kolmas jalgade alt. (Vt Joonis 4)

Allikas: <http://areweprepared.ca/post/2009/06/10/Shrouding-%28Takfeen%29-of-the-Mayyit-%28deceased%29.aspx> (Ahmad Kutty)

¹ Naiste jaoks kasuta kahte lisatükki (leiad need pakendist), et katta pea ja rindkere.

HAUAKÜSITLUS

Tõlkinud: Aisha

Iga inimest küsitatakse peale surma, olgu ta siis maha maetud või mitte. Isegi kui loomad ta ära söövad, ta tuhaks põletatakse ja tuhk õhku puistatakse või ta ära upub, ikkagi peab ta läbima küsitluse oma tegude kohta ning saama tasu või karistuse, olenevalt sellest, mis ta elus tegi. Nii keha kui ka hing saavad tasu või karistust tunda.

Ibn Ul-Kayyim ütles: „Varajane islamikogukond ja selle silmapaistvad õpetlased kinnitasid, et peale surma inimest kas õnnistatakse või piinatakse nii hingelises kui ka füüsilises mõttes. Peale kehast lahutamist saab hingele osaks kas õnne- või kurbustunne. Kui hing uuesti kehaga ühineb, saavad nad tunda piina või rõõmu. Ülestõusmis-päeval naasevad hinged kehasse ja tõusevad oma haudadest üles, et Maailmade Isanda ees seista. Nii moslemid, kristlased kui ka juudid usuvad keha ülestõusmisse.“

Zaid ibn Ithabet (رضي الله عنه) on edastanud: „Kord oli Prohvet (صلى الله عليه وسلم) meiega Najjari hõimu elupaika minemas, ratsutades ühel ponil, kes järsku kokkus ja pidi ta peaaegu seljast maha viskama. Ta leidis neli, viis või kuus hauda ja küsis: „Kas keegi teab, mis hõimu omad need on?“ Üks mees vastas: „Mina.“ Ta küsis: „Millal ja millises olukorras need inimesed surid?“ Ta vastas: „Nad surid ebajumalakummardajatena.“ Prohvet (صلى الله عليه وسلم) ütles: „Neid inimesi piinatakse hauas. Kui te enam oma surnuid ei mataks, paluksin ma Jumalalt, et Ta laseks teil kuulata hauapiina, mida mina kuulen.“ Seejärel pööras ta oma näo meie suunas, öeldes: „Oo inimesed, otsige Jumalalt kaitset Põrgutule piina eest, haua piina eest, seasmiste ja välimiste kannatuste eest ja Anti-Kristuse kiusatuse eest.“ Me vastasime: „Me otsime Jumalalt kaitset Põrgutule piina eest, haua piina eest, seasmiste ja välimiste kannatuste eest ja Anti-Kristuse kiusatuse eest.“ (Muslim)

Qatada on edastanud, et Anas ibn Malek (رضي الله عنه) jutustas, et Jumala Sõnumitooja (صلى الله عليه وسلم) ütles: „Kui Jumala sulane maha maetakse ja ta kaaslased tagasi lähevad, siis kuuleb ta nende samme. Kaks inglit tulevad ta



juurde ja panevad ta istuma. Nad küsivad temalt: „Mida ütled sa selle mehe, Muhammedi (صلى الله عليه وسلم) kohta?“ Kui tegemist on usklikuga, siis ta ütleb: „Ma tunnistan, et ta on Jumala sulane ja Tema Sõnumitooja.“ Talle öeldakse: „Vaata oma kohta Põrgutules. Jumal on selle sinu jaoks välja vahetanud koha vastu Paradiisis.“ Seega näeb ta mõlemaid neid kohti. Kahepalgelise ja uskmatu käest küsitakse: „Mida ütled sa selle mehe, Muhammedi (صلى الله عليه وسلم) kohta?“ Nad vastavad: „Me ei tea. Me ütlesime, mis inimesed ütlesid.“ Neile öeldakse: „Te ei teadnud ega otsinud ka teadmisi.“ Teda lüüakse raudhaamriga, ta karjub valjult ja kõik kuulevad teda peale inimeste ja džinnide.“ (Bukhari, Muslim)

Allikas: „The Jurisprudens of Funerals in Islam“



HINGE ASUPAIGAD

Tõlkinud: Aisha

Ibn Ul-Qayyim on sellele teemale pühendanud eraldi peatüki, milles ta tsiteerib erinevate suurte õpetlaste arvamusi hingede asupaiga kohta. Mainides kõige õigemad arvamused, seletas ta: „Õeldakse, et hingede asupaik *barzakh* erineb palju. Termin *barzakh* tähendab seda aega, mis jääb siinse elu ja tulevase elu vahele. Õeldakse, et usklikud on hauas rahu, samal ajal kui uskmatuid piinatakse.

1. Mõned hinged on Taevaste kõrgeimates kihtides. Siin on mõeldud prohvetite hingi. Ka prohvetitel on omad erinevad staatused, nagu on maininud Jumala Sõnumitooja (صلى الله عليه و سلم) oma Öisest Teekonnast rääkides.

2. Mõned hinged võtavad roheliste linnukeste kuju ja lendavad vabalt Paradiisis ringi. Need on märtrite (mitte aga kõigi märtrite) hinged. Mõnede märtrite hingesid ei lasta Paradiisi sisse, kuna neist on maha jäänud võlgasid. Muhammad ibn Abdullah ibn Jahsh on edastanud, et üks mees tuli Prohveti (صلى الله عليه و سلم) juurde ja küsis: „Oo Jumala Sõnumitooja, mis juhtub, kui ma peaksin Jumala nimel surma saama?“ Prohvet (صلى الله عليه و سلم) vastas: „Sa sisened Paradiisi.“ Kui mees tõusis, et lahkuda, lisas Prohvet (صلى الله عليه و سلم): „Välja arvatud juhul, kui sul on võlgu maksta. Peaingel Gabriel andis mulle sellest salaja teada.“ (Ahmad, „Musnad“)

3. Mõned neist on Paradiisivärava taga. See pärineb Prohveti (صلى الله عليه و سلم) ütlusest: „Ma nägin, et su sõber oli Paradiisivärava taga.“

4. Mõned hinged on hauas kinni. See pärineb Prohveti (صلى الله عليه و سلم) ütlusest märtri kohta, kes oli varastanud mantli. Kui ta surma sai, ütlesid inimesed: „Õnnitlused, ta sisenes Paradiisi.“ Prohvet (صلى الله عليه و سلم) aga ütles: „Selle nimel, Kelle kätes on mu hing; see, mille ta varastas, lööb tema hauas ta kaelal tule lõkkele.“

5. Mõnede hinged on Paradiisivärava juures, nagu on kirjeldatud ühes Prohveti (صلى الله عليه و سلم) jutustuses, mille on edastanud Ibn Abbas (رضي الله عنه): „Märtrite asupaigaks on roheline kuppelhoone kirka jõe ääres Paradiisiväravate lähedal. Nende moon tuleb hommikul ja õhtul Paradiisist.“ (Ahmad) See on vastupidiselt Jaafar ibn Abu Talibile, kelle käed Jumal on muutnud tiibadeks, et ta saaks vabalt Paradiisis ringi lennata, nii kuidas süda

soovib.

6. Mõned hinged visatakse auku või ahju koos teiste abielueelses seksuaalvahekorras olnute, abielurikkujate ja litsidega. Teised hinged elutsevad verejõgedes, seal ringi ulpides ja kive alla neelates. Õnnelikud ja õnnatud hinged ei ole samas kohas. Mõned hinged jõuavad Taevaste kõrgeimatele tasanditele, samal ajal kui teised ei saa maalt kõrgemale tõusta.

Kui Prohveti (صلى الله عليه و سلم) jutustusi sellel teemal tähelepanelikult lugeda ja nende üle mõtiskleda, võib lihtsalt leida selleks põhjuse. Siin ei ole mingit vastuolu – kõik need jutustused on autentsed ja toetavad üksteist. Oluline on hinge mõista, selle tuumast ja seda juhtivatest seadustest aru saada. Hing on kehast väga erinev. See võib üheaegselt olla Paradiisis, kuid ka ühenduses haa ja selles lebava kehaga. Hingel on kõige lihtsam liikuda, asukohta muuta, tõusta ja langeda.

Terve oma elu jooksul käib hing läbi mitmed erinevad asupaigad, millest iga järgnev on olulisem kui eelmine:

1. Esimene hinge asupaik on emaüsk, mis on piiratud, pressiv, eraldav ja milles on kolm kihti pimedust.

2. Teine hinge asupaik on siinne maailm, kus hing kasvab, areneb, teeb head või halba ja kogub eelseisvaks eluks õnnistust või needust.

3. Kolmas hinge asupaik on *barzakh*, mis on laiem ja ruumikam kui siinse elu asupaik.

4. Neljas hinge asupaik on kas Paradiis või Põrgu. See jääb ka hingele viimaseks asupaigaks, millele enam midagi ei järgne. Jumala käsul käib iga hing läbi kõik need asupaigad, kuni jõuab viimasesse, mis tema jaoks on loodud. Hingele on antud võime teha neid tegusid, mis ta valib, et jõuda sinna, kuhu ta viimaks läbi nende tegude jõuab.

Igas asupaigas on hingel oma kindel ja eriline staatus ja positsioon. Igaüks, kes seda mõistab ja hindab, tunnistab sellega, et ei ole teist kummardamist väärivat jumalust peale Jumala, kellel ei ole kaaslast. Vaid Tema kuulub võim, ülistus ja kõik, mis on hea. Kõik jääb lõpuks tema otsustada. Tal on absoluutne võim, vägi, au, tarkus ja perfektsus. Teda võib tunda läbi Tema truude prohvetite õpetuse.

Allikas: „The Jurisprudence of Funerals in Islam“

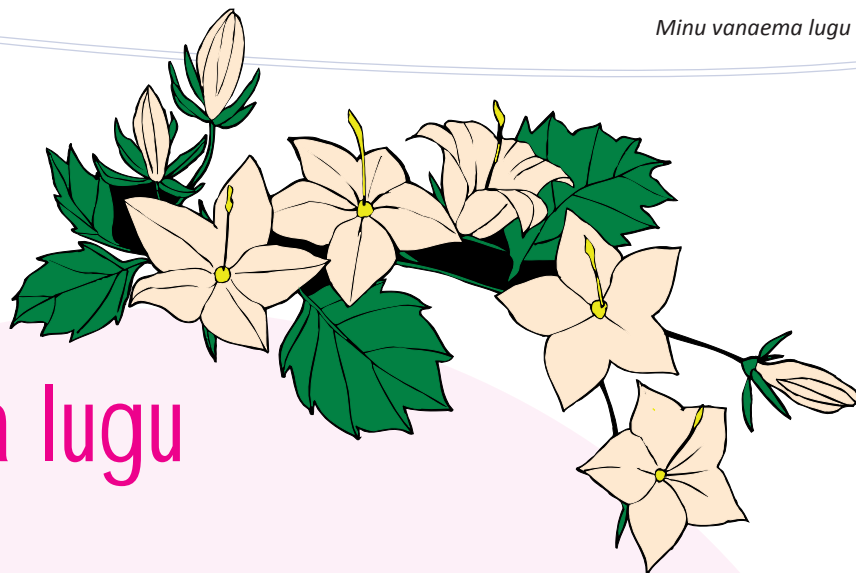

Minu vanaema lugu

Autor: Sarah Iirimaalt

Sellest on natuke rohkem, kui aasta möödab, kui mu vanaema Alma suri ... إنا لله و إنا إليه راجعون (Tõesti, me kuulume Jumalale ja tõesti naaseme ka Tema juurde). Ta suri moslemina, st uskudes Ainujumalasse, الحمد لله! Aga enne, kui ma selleni jõuan, kirjutaksin natuke oma vanaemast.

Meie peres kasvas 7 last. Tema oli meie ainuke vanavanem. Emapoolset vanaema-vanaisa me kunagi ei tundnudki, sest nad surid juba enne, kui meie olime sündinud. Vanaisasid meil ka ei olnud, nii et meie vanaema oli meie kõigi jaoks väga eriline. Kui teistel lastel olid peamiselt maavanaemad, siis meil oli linnavanaema. Minu vanaema elas Lasnamäel 1- toalises korteris, kus me meelsasti kordamööda oma kooli- ja suvevaheajad veetsime.

Ta oli väga eriline naine – ei olnud asja millega ta ei oleks hakkama saanud: ta oli väga hea kokk, kodus, heegeldas, tikkis ja õmbles. Ta armastas lilli, mida ta aknalaud aina täis oli ja mis kandsid ilusaimaid õisi ja tihipeale, kui me õues mängisime ja vanaema aknast välja vaatas, tundus meile, nagu ta vaataks välja oma lilleaiast. Ta oli töökas ja igati tubli naine. Minul on temalt kohe kindlasti palju õppida.

Ma mäletan, et kui tutvustasin vanaemale oma abikaasat, hakkas ta teda esimesest silmapilgust armastama. Kusjuures, ei olnud lihtne meeldida mu vanaemale, tal läks ikka aega, enne kui ta inimesed omaks võttis. Miskipärast võttis ta aga minu abikaasa otsekohe omaks.

Kui Iirimaale kolisime, nägin vanaemat väga harva, aga ma tean, et ta alati ootas, talle tundus, et ma olen kuidagi väga-väga kaugel. Kui jälle kohtusime, siis kõige raskemad hetked olid need, kui lahkudes nägin oma vanaema akna peal lehvitamaks, kuniks silmapiirilt kadusin. Kuna teadsin, et vanaema jääb vanemaks ja tema tervis nõrgeneb, palusin alati Allahilt, et kui minu vanaema peab surema moslemina, siis palun anna mulle võimulus minna Eestisse tema juurde, enne kui Allah tema hinge enda juurde tagasi võtab. Ja juhtuski, et vanaema jäi väga haigeks. Kui ma sellest oma mehele rääkisin, ütles ta mulle kohe: „Sa pead minema! Jäta lapsed minu hoolde, mine ja külasta oma vanaema, tema vajab sind hetkel rohkem kui meie.“

Kui ma Eestisse jõudsin, oli vanaema tervis juba väga

nõrk – tal oli raskusi voodist väljagi saada. Minu jaoks oli suurim kingitus see, et sain teda näha, tema kätt hoida, tema pead silitada, teda kallistada. Alhamdulillah! Mu ema ja õde rääkisid mulle, et vanaema on tihti rääkinud Jumalast ja ühel päeval, kui televiisorist tuli saade, kus meie mufti Ildar rääkis islamist ning elust ja surmast, siis vanaema oli väga hoolikalt kuulanud. Ma jutustasin vanaemale Islamist ja sellest, et need kes usuvad Ainujumalasse, need ei pea tundma surres hirmu ega kartma, sest nende igaveseks koduks saab Paradiis. Vanaema rõõmustas selle jutu peale. Ta kordas minu järel usutunnistuse – ašhādu ʾan lāʾ ilāhā illā ʾllāh wa ašhādu ʾannā muḥammādān abduhu wa rasuuluḥ. Ma üritasin seda öelda väga aeglaselt, kuna arvasin, et see on võõrale keelele väga keeruline öelda, aga ma ša Allah, see tuli tema suust välja, nagu oleks ta seda enne tuhandeid kordi öelnud.

Vanaemaga hüvasti jättes ja enda järelt ust sulgedes tundsin ma, et see on viimane kord, kui ma teda näen. Me leppisime kokku, et kui me selles elus ei kohtu, siis kohtume Paradiisis in ša Allah. Vanaema kinkis mulle oma käsitöökarbi, mis on minu jaoks hetkel kõige hinnalisem ese. Ma hoian seal karbis oma ehteid ja asju, mida igapäevselt kasutan ja iga kord, kui karbi avan, teen ma duaa oma vanaemale.

Paar kuud hiljem vanaema suri. Juba paar tundi peale sellekohast teadaannet oli meie väikese liri linnakese palvemaja täis mehi, kes sooritasid siin Iirimaal minu vanaemale matusepalve. Ma ikka veel igatsen teda meeletult, aga mul on hinges suur rõõm tema üle, sest ta suri moslemina – uskudes Ainujumalasse.

Minu jaoks on see imeline lugu, mis on sündinud minu enda silme all. Lugu sellest, et kunagi ei ole hilja, lugu Jumala halastusest. Lugu sellest, et ära kunagi kaota lootust. Kui Allah on midagi plaeninud, siis ei aita siin meie plaanid, vaid Jumala tahe jääb alati peale.

Lõpetuseks tahaksin teha duaa oma vanaemale, kes on mind inspireerinud nii mitmel moel.

Oo Armuline Jumal, palun muuda minu Vanaema haud tükikeseks Paradiisist!

Oo Armuline Jumal, palun ehita minu Vanaemale igavene kodu kõrgeimal korrusel Paradiisis...

Amiin!

Islamiuudised

Tõlkinud ja koostanud: Eliza



ÜMBERLÖIKAMINE VÄHENDAB MEESTE HIV-RISKI

Allikas: Tarbija24

Ümberlõikamine vähendab meeste riski nakatuda HIViga poole võrra ning võiks aidata ära hoida miljoneid uusi nakatumisi. Kenyas Kisumus USA rahvusliku terviseinstituudi korraldatud uuring näitas, et ümberlõigatud mehed nakatusid HIViga 53 protsendi võrra vähem kui ümberlõikamata mehed. Uuringus osales 2784 meest vanuses 18–24 aastat.

Samalaadne uuring Ugandas 4996 mehe osalusel andis tulemuseks 48 protsendi võrra vähem nakatunuid üm-

berlõigatute seas. Juba varem on märgatud, et piirkondades, kus meeste ümberlõikamine on tavaline komme, esineb vähem ka HIV-nakkust.

Ümberlõikamise kasulik efekt võib seisneda asjaolus, et protseduur kõrvaldab eesnaha koos selle sisemises leiduvate rakkudega, millel võib olla oma osa HIVi edasikandmisel. Ka võib eesnaha soe ja niiske keskkond soodustada HIVi säilimist.

SAUDIDE KUNINGAS PÖÖRDUS RAHVA POOLE

Allikas: www.postimees.ee

Saudi Araabia kuningakoda tegi märtsi lõpus avalduse, mis vaatlejate sõnul võib tähendada ümberkorraldusi riigi valitsuses.

Diplomaatiliste allikate sõnul tehakse teatavaks muudatused valitsuskabinetis ning korruptsiooniga võitlemise kava, vahendas BBC. Uudistevõrgu AP andmetel saab riik uue kaitse-, haridus- ja usuministri.

Juba varem on allikad viidanud võimalusele, et Saudi

Araabia valitsust ootavad ees ümberkorraldused, kuna 2007. aastal ametisse asunud valitsuskabineti volitused lõppesid juba veebruaris.

Kuningas Abdullahi haiguse tõttu on otsustamist edasi lükatud. 87-aastane saudide kuningas, kes on ühtlasi ka riigi peaminister, naasis Saudi Araabia pealinna Riyadhi alles veebruaris, kuna viibis kolm kuud arstiravil.

ROOTSIS RAJATAKSE KIRIK-MOŠEE

Allikas: www.meiekirik.ee

Seitsme tuhande elanikuga Fisksätra (Rootsi) asulas on ehitamisel omapärane pühakoda, kus on sama katuse all koos nii katolik ja luterlik kirik kui mošee.

Kohalikest elanikest on umbes 50 protsenti kristlased ja 40 protsenti moslemeid.

Rootsi luterlik piiskop Bengt Wadensjö kirjutab ajalehes Svenska Dagbladet, et soovib Rootsile hoopis teistsugust kuvandit kui seda pakub näiteks paremradikaalne

partei Rootsi Demokraadid.

„Me tugevdame Jumala kojas ühist kuulumise ja usalduse tunnet, rajades kristliku kiriku ja mošee sama katuse alla,“ kirjutab piiskop Wadensjö. „Fisksättras tehakse maailma ajalugu. Fisksättras algab maailma rahu,“ on piiskop veendunud.

Piiskopi arvates on kristlastel ja moslemitel palju ühist, kuna mõlemas traditsioonis on Jeesus keskne kuju: „Me

loeme koos koraani ja evangeeliumi ja püüame loetut seletada. Me lähtume sellest, et Jumal on üks ja vaimulik maailm on üks.“

Pilt võetud: <http://ivarfeld.files.wordpress.com>



SOTSIoloogiline UURING: MILLESSE EESTLANE USUB?

Autor: Andrus Saar, sotsioloog

Allikas: www.postimees.ee

Alati kui uuritakse eestimaalaste religioosseid veendumusi, teatab tähelepanuväärne hulk inimesi, et neil on «oma usk». Millesse need inimesed siis ikkagi usuvad? Sotsioloog Andrus Saar püüab seda arvude taustal lahti mõtestada.

Eesti inimesi peetakse Euroopas ühtedeks kõige sekulaarsemaist. Kui vaadata seda nähtust rahvusesti, siis eestlased õigustavad nimetatud kategooriat tunduvalt enam kui Eesti muudest rahvustest elanikud.

Koguduste liikmete arvu vähenemine viimastel aastatel süvendab seda tendentsi. Eestis toimuvad protsessid on küllaltki identsed nendega, mis leiavad aset Euroopas: institutsionaalse kiriku roll kahaneb.

Viimase 20 aasta vältel Eestis tehtud küsitlused näitavad samas ka vastupidist protsessi: usklikte arv, koguduseliikmete arv ning nende inimeste osa, kes peavad oma elus usku tähtsaks, on suuremal või vähemal määral kasvamas. Sealhulgas on muljetavaldavalt suur nende inimeste osa, kes ütlevad, et nad ei poolda ühtegi religiooni ega kirikut, neil on oma usk. Kes on need inimesed, kes väidavad, et neil on oma usk, ja millesse nad usuvad?

Keda pidada usklikuks?

Eesti Kirikute Nõukogu 2010. aastal korraldatud uuringu «Usust, elu ja usuelust» kohaselt on Eestis 40 protsenti inimesi, kes peavad end usklikuks või usu poole kalduvaks. 33 protsenti on usu suhtes ükskõiksed ning 23 protsenti peab end kas veendunud ateistiks või pigem ateistiks.

Samas leidub Eestis 40,5 protsenti inimesi, kes väidavad, et nad ei poolda ühtki religiooni ja kirikut, neil on oma usk. Kes on need inimesed, kes nõnda ütlevad?

Sotsiaal-demograafiliste tunnuste kaudu võib välja lugeda, et neid on pea võrdselt meeste ja naiste, eestlaste ja mitte-eestlaste seas, eri vanusegruppides, eri regioonides, erineva sissetulekuga inimeste hulgas. Ka haridustaseme poolest ei ole suuremaid erinevusi.

Ei saa öelda sedagi, et kas linnas või maal leiduks selliseid inimesi rohkem või vähem. Nad moodustavad otsekui esindusliku mudeli Eesti täiskasvanud elanikkonnast.

Mida tähendab selles kontekstis usk? On see institutsionaalne või mitteinstitutsionaalne – ne või hoopiski ebausku kui usu vorm? Milline on end usklikuks pidava eestimaa-lase usk? Alljärgnev näitab, et pilt on äärmiselt segane.

Vaatleme suhtumist usku kolme küsimuse kaudu.

Esiteks, kas inimene kuulub mõnda kogudusse või usu liikumisse?

Teiseks, kuidas inimene määratleb ennast sõltumata sellest, kas on liitunud mõne kogudusega või mitte, kas ta peab ennast usklikuks, usu poole kalduvaks, usu suhtes ükskõikseks, ateismi poole kalduvaks või veendunud ateistiks?

Kolmandaks, kuivõrd on inimene nõus seisukohaga: ma ei poolda ühtegi religiooni ega kirikut, mul on oma usk (variandid: täiesti nõus, pigem nõus, pigem ei ole nõus ja üldse ei ole nõus)?

Püüame nende tunnuste abil välja peilida, kes on need inimesed, kellel on nn oma usk, mis ei haaku ühegi kiriku ja religiooniga.

Eksisteerib väga selge tendents: mida madalam on inimese haridus, seda suurem on tõenäosus, et nende hulgas on rohkem mitteusklikke inimesi. Usklikte inimeste seas on kõige suurema osakaaluga kõrgharidusega inimesed.

See puudutab ka koguduseliikmete koosseisu: koguduseliikmete hulgas on kõrgema haridusega inimeste arv suurem kui ühiskonnas keskmiselt. 20. sajandil oli seos vastupidine – madalama haridusega inimeste seas oli usklikke inimesi rohkem kui haritud inimeste seltskonnas. Inimestel, kes väidavad kindlalt, et neil on nn oma usk, jääb haridustase keskmisest veidi madalamaks võrreldes nendega, kes oma isikliku usku suhtuvad pigem kergemalt või täiesti eitavalt. See lubab järeldada, et institutsionaalse religiooniga on ennast pisut rohkem sidunud kõrgema haridusega inimesed, mitteinstitutsionaalsega aga madalama haridusega inimesed.

Väga suuri järeldusi sellest siiski teha ei maksa, sest nimetatud erinevused on minimaalsed.

Mida enam inimene kaugeneb enese määratlemisest usklikuna, seda sagedamini moodustavad mehed nendes gruppides enamuse.

Näiteks usklikte hulgas on mehi kolmandik, veendunud ateistide seas aga 61 protsenti. Ehk teisisõnu: naised määratlevad end meestest märksa sagedamini usklikuna. Mehed aga otsivad õige pisut rohkem alternatiivset usku kui naised.

Mida nad siis usuvad?

Rahvapärane ettekujutus oma usku omavatest inimestest seostub arusaamaga, et tegu on horoskoobihulludega, kes usuvad igasuguseid posijaid, ennustajaid, musta maagiat jne.

Tegelikult see siiski päris nii ei ole. Eesti elanikest 42 protsenti usub saatusesse, 43 protsenti telepaatiasse. Üleloomulikesse jõududesse usub kindlalt veerand ja talismani kannab viiendik inimestest.

Mis puutub aga horoskoopidesse, siis vähemalt kord nädalas vaatab neid 38 protsenti inimestest, kuid vaid kuus protsenti arvestab sellega suurema osa ajast. Neis suhtarvudes pole midagi hullumeelset, see on päris normaalne pilt.

Ka puudub igasugune seos talismani või muu säärase eseme kandmise ja oma usu omamise vahel või institutsionaalse usu pooldamise või mittepooldamise vahel.

Kõige rohkem kannavad talismane need, kes määratlevad ennast usu poole kalduvaks. Seega – nad pole ennast usu suhtes kindlalt määratlenud. Talismani kannab kindlasti kuus protsenti inimestest ja 22 protsenti väidab, et nad pigem kannavad seda.

Mida nõrgemalt inimene ennast usklikuna määratleb, seda väiksem on tõenäosus, et ta kannaks mingit talismani. Need, kellel on oma usk, ei eristu talismani kandmise poolest neist, kellel oma usk puudub. Siit järeldus: oma usk ei põhjusta suuremat usku talismani kaitsvasse jõusse.

Inimesed, kes väidavad päris kindlalt, et neil on oma usk, väidavad ka sageli (43 protsenti), et nad ei pea ennast usklikuks, kuid neil on suur huvi erinevate religioonide, vaimsete otsingute ja spirituaalsete tegevuste vastu. Seda on tunduvalt rohkem kui nende puhul, kel oma usk puudub.

Need, kel on oma usk, on sagedamini veendunud selleski, et mõnedel inimestel on ennustamisvõime. Seega on tegu inimestega, kes pole maailma seletamisel ja mõistmisel rahul kirikus pakutavaga. Sellest annavad tunnistust järgmisedki suhtumised.

Oma usu kandjad on märksa vähem nõus selliste seisukohtadega nagu «Jumal ja maailm on üks», «ei ole midagi väljaspool Jumalat», «ka inimesed ja loodus on osa Jumalast».

Nad on muu elanikkonnaga võrreldes märksa skeptilisemad arvamuse suhtes, et on olemas inglid, kes aitavad ja kaitsevad inimest.

Usklikud suhtuvad religioonidesse tunduvalt tolerantsemalt kui mitteusklikud. See puudutab budismi, islamit, iseäranis aga kristlust. Selline tulemus on omamoodi üllatav, sest tavapäraselt arvatakse, et usklikud suhtuvad teistesse religioonidesse vaenulikumalt.

Mis puudutab aga maausku ja taarausku, siis tervenisti 58 protsenti usklikest teatas, et nad ei tea sellist usku.

Ka oma usu esindajad suhtuvad teistesse religioonidesse üksjagu sõbralikumalt võrreldes nendega, kellel oma usk puudub, ning nende hulgas leiab märksa vähem inimesi, kes ei tunne maausku.

Suhtumises kristlusse on oma usuga inimesed aga vä-

hem sõbralikum kui need, kellel oma usku ei ole või kes määratlevad end usklikuna. Kuid pole ka vaenu. Kristlusega sõbrasuhtes on 48 protsenti oma usuga inimestest ja seega on oma usu esindajate jaoks kristlus teiste usunditega võrreldes kõige enam aktsepteeritav usund.

Need, kellel on oma usk, nõustuvad, võrreldes nendega, kellel oma usk puudub, tunduvalt sagedamini ka väitega «ma usun üksnes iseendasse ja oma võimetusse». Teisalt on nende hulgas tunduvalt rohkem inimesi, kes pole nõus väitega «usk Jumalasse mõtestab minu elu».

Seevastu need, kes peavad ennast usklikuks, usuvad vähem iseendasse ja oma võimetusse võrreldes nendega, kelle jaoks usk on kaugel nähtus. Veendunud ateistid usuvad endasse tunduvalt rohkem.

Usk Jumalasse mõtestab usklilike elu mitu korda rohkem kui teiste inimeste oma.

Kogudustesse kuuluvad inimesed usuvad märksa rohkem vaimsesse enesearengusse – et teadlike enesesisenduste ja vaimsete praktikate abil on võimalik muuta iseennast ja maailma enda ümber. Kogudustesse kuuluvad inimesed peavad rohkem pühaks esivanemate põlist pärandit ja loodust ning järgivad võimalusel vanu rahvasukombeid. Koguduste liikmed usuvad märksa vähem iseendasse ja oma võimetusse.

Oma usu esindajad toetuvad selles maailmas tunduvalt rohkem ainult iseendale nii igapäevaelus kui ka maailma seletamises.

Need inimesed, kes arvavad, et neil on oma usk, loevad mõnevõrra sagedamini raamatuid uususunditest. Nende jaoks on populaarsed feng shui raamatud ning Luule Viilma ja Anatoli Nkrassi teosed.

Mis puudutab inimese enesearengut toetavaid tegevusi, näiteks joogaga, vabastav hingamine, mediteerimine, reiki, sütel kõnd jms, siis oma usu esindajad tegelevad mainitud praktikatega mõnevõrra sagedamini. Kõige rohkem pühendatakse mediteerimisele.

Et pilt oleks täpsem, tuleb öelda, et tervelt 86 protsenti inimesi ei osale üheski eespool mainitud tegevuses. Aga tegelejate seas kohtab kõige sagedamini oma usu esindajaid.

Milleks üldse uskuda?

Religioon annab inimestele kindla maailmavaate, arusaamad sellest, milline on õige käitumisviis, ning pakub kindlustunnet elu kulgemise küsimustes. Iga religioon on aga üldjuhul seotud teatud kindlate reeglitega, ettekirjutustega, mida peab tingimata järgima.

Näib, et osa inimesi ei soovi olla lojaalsed institutsionaalsele religioonile. Maailm muutub kiiresti, kuid kirik ei tule nende muutustega kaasa. Kiriku retoorika näib osale inimestele vananenud ja nad ei pruugi soovida ennast siduda sellise arhailise nähtusega.

Selle üheks põhjuseks on kindlasti Nõukogude periood Eesti ajaloos, mil katkestati kiriku normaalne suhe inimestega.

Selle tühimiku, mille on jätnud institutsionaalne kirik, hõivab osa inimesi nn oma usuga. See oma usk on ei ole siiski väga kaugel kristlusest ega kristlikest kaanonitest –

eelkõige on ühised mõned olulised eetilised põhimõtted, mis on ajale vastu pidanud.

See, kas inimesel on oma usk või mitte, määratleb erinevused teatud moraaliprintsiipides: mis on lubatud ja mis mitte. Suhtumised diferentseeruvad enim järgmistes valdkondades: eutanaasia, abielurikkumine, truudusetus, ebaseadusliku kauba müük ja vahendamine, samasooliste abielu ja samasooliste adopteerimisõigus.

Siit joonistuvad välja üldised suundumused, mille kohaselt need inimesed, kellel on oma usk, on liberaalsemad kui need, kellel oma usku ei ole. Viimased toetavad pigem seisukohta, et paljusid nimetatud tegevusi ei tohiks lubada.

Mis puudutab hoiakuid seisukohtade suhtes, mida esindavad erinevad religioonid või usuliikumised, siis erinev suhtumine nn oma usku neid ei määratle. Suurimad erinevused on küsimuses paradiisi ja põrgu olemasolu kohta – inimeste endi määratlemine selle alusel, kuivõrd nad eitavad religioone ning kuivõrd on neil oma usk, mõjutab vaid teatud moraaliküsimusi.

Hoopis pehmemalt mõjutab oma usk suhtumist väidetes, mis seotud religioonide põhipostulaatidesse suhtumises teispoosusesse, hinge, Jumalasse jms.

ARVAMUSLUGU BAHRAINIST

*Assalamu alikum warahmatullahi wabarakatuh!
Bismillaahi rrahmaani rrahiim!*

Katsun teieni tuua seda kõike, mis on toimunud Bahreinis alates 14. veebruarist 2011.

Eelmises kuukirjas kirjutasin Bahreini ajaloost ja kõigest, mis siin hakkas toimuma.

„See“ on juba jõudnud toimuda üle kuu aja ja toonud kaasa nii palju õudust, kuid samas ka igal halval ajal on positiivne külg ja nüüd teen kokkuvõtte kõigest selle kuu aja jooksul juhtunud.

Jälle toon selle pingerea – Tuneesia, Egiptus, siis andsid

Kas nn oma usust kujuneb üks Eesti kui sekulaarse ühiskonna väljund? Kas see tähendab, et loobutakse elamast rangelt pühakirja järgi ja järgimast usulisi kaanoneid, neid samal ajal siiski omamoodi tunnistades? Kas see tähendab mõningal määral, kuid siiski mitte täielikult emantsipeerumist religioonist või kirikust?

Võib-olla on see nn mugavususk. Soov olla seotud teatud abstraktsete tundmustega võimalikust mittemateriaalsest maailmast. Võib-olla on nende inimeste usk nagu indulgents juhtumiks, kui tuleb teispoosuses aru anda oma elust materiaalses maailmas.

Inimeste oma usk on segu erinevatest praktikatest, uskumustest, otsingutest, mida tänapäeva maailm pakub. Oma usk ei ole kuidagi üheselt defineeritav. Seda otsivad paljud inimesed, ka need, kes on end sidunud mõne kogudusega või kes peavad end ateistiks.

See on loomupärane otsinguprotsess, mille käigus kujuneb igal inimesel oma usk, mis ei lange kokku teiste inimeste omadega. See on tolerantne mittemateriaalne maailm.

ka märku Jordaania, Maroko, Alžeeria, Liibüa, Jeemen ja viimaks Bahrein ... ja siis juba erilise hooga Liibüa, Jeemen ja nüüd Süüria ja taas kord Jordaania.

Bahreinis oli alguses, nagu kirjutasin, Tahriri väljaku kopeerimine. Aga mis kõik on nüüd selgunud, ei olnudki ainult „kopeerimine“ vaid siin oli palju sügavam tagataust. Siin mõningad klipid, mis selgitavad paljut:

<http://www.youtube.com/watch?v=BY1Mabh0JOs>

www.memritv.org/clip/en/0/0/0/0/0/0/2871.htm

Algas see siis 14. veebruaril, mil oli välja kuulutatud mitmed protestid Bahreinis olevate opositsiooni parteide (enamuses šiiidid) poolt.

Nõudmised olid – paremad palgad, võrdõigus töökoh-



tades, paremate elamispindade kättesaadavus jne. ja siis juba tulid välja need „õiged“ nõudmised ehk „maha peaminister“, „maha kuningas“, „surm kuninga perele“, „kogu valitsus maha“ jne.

Neile anti õigus protesteerida ja seda nad ka tegid. Kus mujal maailmas lastakse selliste loosungite ja nõudmistega inimestel rahulikult protesteerida? Kujutage ette, kui Kadrioru presidendilossi ette tuleb paar tuhat inimest nõudma, et „maha president“, „surm temale ja ta perele“? Veel hullem oleks seda kujutada Washingtonis või Londonis.

Kuid siis vallutasid need „rahumeelsed protesteerijad“, nagu nad ennast nimetasid, tähtsaima liiklussõlme pealinna Manama keskuses, mida kutsuti PEARL ROUNDABOUT – Pärl ringtee.

Nad sättisid üles omad telgid, köögikatlad ja asusid sinna elama, oma vihameelsete loosungite keskele. Neile anti kolm päeva selle laagri lõpetamiseks. Kuna need „vaesed protesteerijad“ olid tulnud kõik oma autodega, siis esiteks olid teed nende autodega blokeeritud ja lisaks see segane mustlaslaager hirmutas inimesi, sest nagu juba mainisin, oli see südalinnas ja tähtsas liiklussõlmes.

„Rahumeelsed protesteerijad“ ei kavatsenud seda laagrit lõpetada ja peale mitmeid hoiatusi, asus politsei seda liiklussõlme puhastama 17. veebruaril.

Enne pisargaasi ja kummikuulide kasutuselevõttu andsid nad veelkord hoiatuse: „Me anname aega teile 45 minutit tulla ära sellest liiklussõlmest“. AGA vihased „rahulikud protesteerijad“ vaid hakkasid kive ja muid omavalmistatud „Molotovi kokteile“ ja muud (mida võib nimetada relvaks) politsei vastu kasutama ja politsei oli sunnitud kasutama jõudu. Selles „puhastuses“ said paljud haavata ja mõned surma.

See aga hoogustas ja aktiveeris „rahumeelseid protesteerijaid“, sest nagu nüüd on selgunud, oli see osa plaanist provotseerida politseid, et ta hakkaks kasutama nõ.

jõudu, et näidata maailmale, mida tehakse „rahumeelsete protesteerijatega“!

Maailma meedia oli täielikult muutunud „šiiide häälkandjaks“, sest nad olid juba eelnevalt kutsunud kohale CNN, BBC, Euronewsi ja muude uudisteagentuuride reportereid ja olid neil juba lennujaamas vastas ja viisid oma koju ja kostitasid jne.

Peale 17.02 puhastamist, kutsus kroonprints kuningas Hamadi käsul kõik opositsioonis olevad kohesele RAHVUSLIKULE DIALOGILE, et vältida edasist verevalamist.

Opositsiooni vastus olid nõudmised – kaitsevägi ja politsei eemale nende uuest linnakust, kõikide poliitvangide vabastamine vanglast jne. KÕIK SEE SAI TEHTUD! Kuningas palus kroonprintsil edastada käsk armeele lõpetada igasugune vahelesegamine ja tõmmata politsei ja kaitseväed sellest liiklussõlmest välja.

Ja samas kui „rahumeelsed protesteerijad“ nägid, et kaitsevägi tagasi tõmbus, jooksid nad nagu tormi sellele väljakule ja püstitasid sinna nüüd täieliku linnaku, kus olid köögitelgid, väli WC-d, med. abi telk ja nii edasi. Inimesed asusid sinna elama!!! Samas eemal on kõrgehitised – Manama südalinn ja maailma suurimaid finantskeskuseid ja siis see laager oma mustusega ... Astaghfirullah!

Dialogiks, mida kroonprints pakkus, ei teinud keegi enam välja! Kõik poliitvangid vabanesid, eksiilist Londonist saabus ekstreemsema opositsiooni partei Al Haq liider Hasan Mushaima, kes millegipärast peatus nädalakese Beirutis, enne kui saabus Bahraini.

Selle partei tegevus on otseselt nii majanduslikult kui ka oma tegevuselt tugevates sidemetes Hezbollah juhtidega. Ja ta ütles koheselt saabudes Bahraini oma intervjuus, et ta ei tunne häbi selle pärast, et kõik materiaalne ja muu toetus tuleb Iraanist!

Kujutate ehk ette, kui kõik need riigivastased said vabandusse, mis siis toimuma hakkas – juba aastaid (aastakümneid) varem Iraanis ettevalmistatud plaani täideviimine.



Nad korraldasid streike, kooliõpetajad ei läinud kooli lapsi õpetama, vaid jäid „streikima“. Lisaks töid nad tänavaatele väikesed koolilapsed ja panid nad marssima mööda Bahreini. Koolis tekkis suur lõhe sunni ja šiia laste vahel. Näiteks üks õpetaja löi sunni õpilast, kes kandis kaasas kuninga pilti. Laps toimetati haiglasse.

Nõudmised olid juba nii meeletud ja nad korraldasid oma „protestimarsse“ üle kogu Bahreini. Nad hakkasid segama igapäevast elu ja inimesed hakkasid kartma ja hakkasid hoiduma kesklinnast; saudid, kataarlased ja kuveidid kadusid Bahreinist ja elu muutus terroriks.

Kuigi valitsus ootas kogu aeg DIALOGILE, kedagi ei tulnud ja nad lasid nendel „rahumeelsetel protesteerijatel“ teha seda kõike VAHELESEGAMATA, vaatamata sellele, et need pidevalt proovisid provotseerida politseid ja muid elanikke, rääkimata nende loosungitest ja lippudest (!!!), mida nad pidevalt kaasas kandsid. Aga see „mitteväljategemine“ ei meeldinud enam protesteerijatele ja nad hakkasid juba kasutama muid viise, nagu näiteks 13. märtsil oli üllatus kõikidel, kes olid tulemas tööle Finantskeskusesse ehk Financial Harbourisse, sest nad ei pääsenud tööle, vaid nende töökohtade ette (kõrgeimad ehitised Bahreinis) oli pandud teeblokid ehk ehitusblokid ja lisaks olid telklaagrid püstitatud juba ka sinna.

Peale seda hakkasid nad sõna otseses mõttes terroriseerima kogu Bahreini, ehitades samasugused blokkidest teetökestused ja seisis nende ees, et inimesed ei saaks liikuma.

Lapsed ei pääsenud kooli, inimesed tööle... Kogu elu muutus täielikult agressiivsete „rahumeelsete protesteerijate“ terroriga.

Nende terroriaktid jõudsid Bahreini ülikooli, kuhu nad saabusid kahe kiirabitäie relvadega. Nad terroriseerisid ja haavasid naisüliõpilasi. Kuskil 90 viidi haiglasse!

Klipid: <http://www.youtube.com/watch?v=VCXBK6BnPlc>
<http://youtube.com/watch?v=2XDDV49rW0s>

Lisaks hakkasid nad võtma pantvangideks ja tapma asiaate, eesotsas pakistaanlastega. Pakistaanlaste vastu on neil eriline viha, sest on ju politseis ainult pakistaanlased! Paljud pakistaanlased, bangladeshid, nepaallased, sri-lankalased ja muud said eriliselt tunda nende toorest piinamist ja terrorit. Paljud neist said surma.. http://youtube.com/watch?v=_0peVj35DUc

Nende põhirelvad olid noad, mõõgad, raudkangid, „Molotovi kokteilid“ kuid ka muud relvad, rääkimata sellest füüsilisest jõust, mida nad kasutasid.

Siin nad „käsitlevad politseid“ <http://youtube.com/watch?v=IJPP7R2TXkg>

Nad tungisid sisse 2 mošeesse ja tapsid ühe noore imami –

www.dailymotion.com/video/xhtwuz_bahrain-cut-tongue-sunni-muezzin_people

Lisaks võtsid nad oma valdusesse suurima haiglakompleksi - Salmaniya haigla. Nad terroriseerisid sunni-haigeid, ei andnud ravi jne. Salmaniya haiglast sai nende terrorismikeskus, kus ühes telgis nad valmistasid ette nõ „haavatuid demokraatia eest võitlejaid“ kes olid nende

oma lapsed ja pereliikmed, kes pandi verega maskeeritud voodisse.

Siin on hea näide sellest: <http://bit.ly/eHsQmb>

Samast haiglast toodi suurim osa toitu kesklinnas olevasse „mustlaslaagrisse“, jättes tõelised haiged söögita, rääkimata ravimitest.

Nad panid sunni-arstid ja medõed ühte ruumi kinni ja hoidsid neid seal pea kaks päeva, kuni armee nad viimaks vabastas.

Samast haiglast varastati ka eriti palju medikamente ja aparatuuri. See, mis toimus selles haiglas – see on siis lihtsalt ettekujutamatu!

Siin klipp: http://www.youtube.com/watch?v=1_2rOZuh0Is

Sellest samast haiglast tulid pidevalt otsesaated meedia-kanalitesse üle maailma meediasse – CNN, BBC, Euronews, Aljazeera reporterid edastasid väsimatult ja agaralt seda SUURT VALET.

Õnnetu arsti hüüd maailmale.. tulge aitama meid... meid tapetakse! http://youtube.com/watch?v=Or4cHqRS_o0

Kogu olukord oli siis arenenud nii kaugele, et keegi ei liikunud kodust välja... kõik olid hirmu all. Poed olid tühjad, isegi riis oli otsas, rääkimata piimatoodetest, lihast, leivast jne.

Rahvas palus abi valitsuselt, kuningalt, sest see, milleni olid need „rahumeelsed protesteerijad“ kogu Bahraini viinud, on lihtsalt sõnaseletamatu...!

16. märtsil palus Bahraini valitsus eesotsas kuningaga kaitset ja abi teistelt GCC maadelt tuua sisse Peninsula Shield Joint Forces (1984 a. loodud ühisarmee, kuhu kuuluvad Katar, Bahrein, Saudi Araabia, Kuveit, Omaan ja AÜE). (Umbes sama nagu NATO läänes.)

Seati sisse väljasliikumiskeeld teatud kriitilises rajoonis alguses alates kella 16:00-04:00 ja siis juba 18:00-04:00 ja nüüd on see juba 23:00-04:00.

Sellest hetkest hakkas nagu uus ajajärk siin armas ja tillikeses Bahreinis.. Tuli tagasi KINDLUS ja TURVATUNNE!

Rahvas nuttis, oli tänulik. Loomulikult oli kaugel tänulikusest see terroristlik „rahumeelsete protesteerijate“ jõuk, kes saatis maailmale jälle VALET, et saudid tulevad ja tapavad.. ja ja ja..

Pärli ringtee „puhastati“ ILMA ÜHEGI OHVRITA! Hetkega, sest jälle anti neile aega ja võimalus ise lahkuda. Teades juba ette, et ühisarmee on tulemas, olid nad ka selleks ette valmistatud. Nad olid pannud paljudesse oma telkidesse gaasikanistrid, mis nad süütasid sealt lahkudes, et jälle näidata maailmale, mida kõike need pahad saudid teevad jne.

Siin videoklipp sellest: <http://youtube.com/watch?v=QYJvFgax-N0>

Lisaks teavitasid nad maailmale, kuidas neid on pekstud ja haavatud, samas näidates nende pilte, keda nad ise olid toorelt piinanud ja tapnud.

Ja jälle see Salmaniya haigla, jälle see suur näitlejast mees, kes ennast arstiks nimetas, kutsus ÜROd ja muid rahvusvahelisi organeid siia vaatama, mida Saudi armee siin korraldab.

SEE VALE, SEE TOORUS, SEE TERROR – SEE KÕIK MIDA SIIN



ON TEHTUD 1,5 KUU JOOKSUL – SEE JÄÄB IGAVESEKS MEELDE KÕIGILE SIIN!

Iga päevaga tuleb välja uusi ja uusi fakte, mida on kohutav lugeda-uskuda, aga see on kõik reaalsus!

Nüüd võime kõik siin öelda – Jumalale tänu, et kõik toimus nüüd ja selgus kõik ja mitte hiljem, sest kogu see plaan, mis avastati, ei oleks piirdunud vaid Bahreiniga!

20. märtsil algas seega Bahrainis uus ajajärk. Valitsus ütles, et alates sellest päevast alustavad tööd kõik asutused, töökohad. Kõik suured ja väikesed kaubamajad avavad omad ukSED jne. Mõni päev hiljem alustasid tööd ka koolid. Bahreini toodi tagasi stabiilsus. Ja sellel on nüüd suurem väärtus, kui kunagi varem. Kui kerge on kaotada kõik see hetkega, mida me peame loomulikuks... !!!

Veel mõned faktid – need arstid Salmanya haiglast, kes unustasid arstieetika ja hakkasid näitlejateks, on vanglas ja samuti need medõed ja muu personal, kes osales tapatalguil. Lisaks muidugi kõik need, kes osalesid kõiges selles tooruses ja verevalamises.

Pärli ringtee võeti peale seda mustamist ja lagastamist maha ja üles on seatud vaid vagusfoor, mis hakkab tööta lähapäevadel. Ehk siis „palverännaku“ kohta ei ole.

Suurim osa videoklippe, mida CNN, BBC, Aljazeera jne oma tele-ekraanidel näitasid, olid fabritseeritud ja see „töökoda“ leiti Pärli ringtee kõrval oleva kaubamaja FotoShopist. Ehk on olemas kõik tõendid, kuidas nad näitlesid, et neid on haavatud, võttes verd tänavatele pandud plastikaatkottidest ja siis sellega ennast kokku määrades ja siis kaamerate ette minnes ja samas siis lisades teise klipi, kus politsei tuleb. Ja tulemus oli fantastiline! Kogu maailm uskus!

Mõni klipp sellest: http://www.youtube.com/watch?v=GjB89hxOzYo&has_verified=1

<http://youtube.com/watch?v=t2uCPeP0ntA&feature=related>

<http://www.youtube.com/watch?v=3nI02Z8B1dw&feature=fvwrel>

Nüüd on need „kino suurteosed“ jõudnud ÜROsse ja mujale ja need reporterid, kes siin on edastanud valet ja õhutanud neid tänamatuid Iraani käsilasi, võetakse vastutusele. In ša Allah!

Kokkuvõtteks tahan öelda, et kõik oli planeeritud Iraani poolt ja on saadud tõendid selle kohta.

Siin on araabiakeelne link: <http://alrased.final-solutions.net/site/topics/view/1197>

Lisaks võib vaadata siit:

<http://thewestislamandsharia.blogspot.com/2011/03/mahdi-is-coming-soon.html>

Mõni päev tagasi peatas Katar vahetult Bahreini läheduses kaks Iraani sõjalaeva, mis olid täis relvi.

Lisaks on tõendid Iraani saatkonna töötajate kohta, kes edastasid raha ja relvi „rahumeelsetele protesteerijatele“.

Lisaks on avastatud suur Hezbollah-võrgustik otse Liibanonist, kellel oli antud missioon osaleda ja korraldada seda kõike. 90 liibanonlast on maalt välja saadetud. Ühtegi lendu siit ei lähe ega võeta vastu antud hetkel Liibanonist, Iraanist, Iraagist.

Kõik need õpetajad, kes kooli ei ilmunud, jäid ilma ka selle aja palgast. Lisaks võeti neilt üliõpilastelt, kes riigi kulul õpivad USAs ja Inglismaal kallites ülikoolides ja kes osalesid siinses vereteos, ära stipendium.

Wefaq partei, kellel oli 18 kohta 40-kohalises parlamendis, andsid kohe peale rahutuste algust sisse lahkumisavaldused. Kuningas ütles, et annab neile aega mõtlemiseks. Nüüd, kus on tulnud välja eriti selle partei suur osalus veretöös, nõuab rahvas nende lahkumisavalduste kohest aktsepteerimist.

Paljud šiiad ei ole siiani tööle ilmunud. 1,5 kuud kestev puhkus? Näiteks selles poes, kus teen sisseoste, on tööl vähemalt 5-6 šia kassiiri, kes pole juba 1,5 kuud tööle ilmunud.

See, kes ei tee tööd, ei saa ka palka. Olen sellega täiesti nõus! Igaüks, kes on pannud oma käe inimelu külge ja on seotud selle kaosega, võetakse vastutusele. Ka kõik need nn arstid ja medõed ei ole kõlbelised enam töötama – neil puudub igasugune eetika!

See suur majanduslik põnts, millega said hakkama need Iraani käsilased on meeletu, aga olen kindel, et see kõik on tugevdanud õigeid ja lojaalseid bahreinlasi ja Bahrain jätkab veelgi tugevama ja kindlamana, nagu ka naabermaad.

Siin veel veidi Bahrainist: http://www.youtube.com/watch?v=BuV_IDVxBcl

Jumal hoia ja kaitse Bahreini ja ka kõiki neid maid ja inimesi, kus liiguvad mustad jõud, kes kuulavad ainult oma juhi üleskutset ja järgivad seda pimesi AMIIN!

Amina Bahrainist



Minu lugu

Jumala küsimus tuli minu ellu äkki, umbes 3 aastat tagasi. Varem olin tüüpilise eestlasena muidugi sellele kogu oma jõuga kategooriliselt vastu – mis mõttes, täitsa nõme ja mõttetüü värk, kuidas üldse keegi saab uskuda selliseid asju, on küll tore muinasjutt aga mis Jumal, lippame koos pilvede peal käsikäes, ah????? jms mõtted mõlkusid mul alatasa peas, mille pärast mul nüüd lausa piinlik on. Kindlasti läks mul keskmisest kauem aega Jumalani jõudmisega, sest kõige esmane info, mis minu pähe süstiti, ei olnud vast kõige õigem inimesele, kes ei ole iial Jumalast midagi arvanud ega isegi iial ausalt öeldes selle peale mõelnud – jutt taevast ja pörgust võib tunduda (ja tunduski) liiga muinasjutulik, seega kui inshaAllah avaneb mul võimalus kunagi mõnele endasugusele Jumalat „tutvustada“, siis isiklikust kogemusest sain vähemalt nii palju, et oskan aimata, kust ja millise infoga oleks ehk parem algust teha.

Aga minust siis edasi. Aeg läks edasi ja see teema ei tahtnud minust kuidagi üle ega ümber minna, kuni tulid minu n-ö ateistlikku-agnostilisse mõttemaailma sellised 3 peamist ideed, mis panid mind mõtlema, et *WHAT IF ...* : 1) Kuidas maailm siis üldse alguse on saanud? 2) Mis on siis minu elu mõte? Miks ma üldse siin olen või üleüldsegi midagi teen, kui *in the end* ma nii või naa olen mulla all ja see on kõik? 3) Ehk vast ka kõige mõjutavamaks sai see, kui kord üks usklik ütles mulle, et kujutagu ma ette, kui *in the end somehow* Jumalat ei ole olemas, siis mida kaotavad usklikud? Mitte kui midagi! Aga kui Jumal on olemas, siis *do you even dare to think about* mida kaotad SINA? Sealt sai alguse hirm, mis lisaks nendele mõtteteradele muutis mu suhtumist päris korralikult ja mõnda aega hiljem lisandus sinna mõttehunnikusse juba ka „Väikesest värvilisest abilisest“ leitud teaduslikud tõendid jpm seesugust.

Muidugi olin ma enne seda kõike Koraani omaette kodus sirvinud ja ilusti ikka märkinud üles ainult asjad, mis mulle El meeldi, et ma saaks väita, et ma sellesse ei usu, et ma saaks vastu vaielda ja seda enda juurest minema peletada, kuid samas loomulikult ei märkinud ma mitte ühtegi asja, millega ma nõustuks või mis mulle meeldiks, onju – nii-nii tüüpiline!© See on ühtlasi ka hea näide sellest, kuidas ma üritasin selle vastu omaaette võidelda, ega ma kellelegi ju eriti rääkinud ei ole, millised on minu ja Jumala vahelised suhted, seega oligi mul alatasa üks *constant battle* iseendaga. Ma ei oskagi seda seletada või mingit täpset aega määratleda, kuid enne isegi kui ma oleksin islamit õppima hakanud, või ükskõik mis muud religiooni, siis ühel ilusal hommikul ma lihtsalt ärkasin üles ja uskusin Jumalasse ja Jumala eksistentsi. Aga ka see oli minus nii vastandlik ja uus tunne, et mõnikord ma olin nii rõõmus, et just mind on õnnistatud ja just mulle on näidatud õiget teed, mida niiiii paljud inimesed meie maailmast kunagi näha ei saa, sest meie ühiskonnas sa lihtsalt võid terve oma elu ilusti

ära elada, nii et sa isegi ei mõtle Jumala küsimuse peale, just seetõttu, et see meil siin niivõrd taunitud on. Nagu minagi, enne mul ei olnud isegi mingit kindlat arvamust selle kohta, ma lihtsalt ei mõelnud selle peale, mitte kunagi!

Ühesõnaga olin ma tihtipeale nii õnnelik, et ma sinna punkti jõudnud olen, aga samas oli ka palju kordi, kui ma seda just nii meie ühiskonna, kõige pärast mille keskel mina üles kasvanud olen kui ka loomulikult oma perekonna pärast, ka väga kartsin ja üritasin iseennast veenda, et äkki minu jaoks on mingi teine tee, mitte islam, et äkki saab minust hoopis kristlane või kasvõi budismi või judaismi või kes teab mis muu usundi järgija, sest see oleks ju palju lihtsam ja „sobituks“ minu eluga palju paremini, kuigi *deep down* ma vist alati teadsin, et teist teed ei ole. Aga kuna see mind ikkagi hirmutas, siis ma nii-öelda mängisin iseendaga oma peas sellist kassikoera mängu ikka päris pikalt, kuni siis praeguse hetkeni,

kus ma olen 19-aastane ja tean sisimas, et minu jaoks ei ole teist teed ja *inshaAllah one day* saab minust hea moslem ja loodan ning palun iga Jumala päev, et mulle oleks antud piisavalt aega siin ilmas, et sinna maani jõuda. Ise aga tean, et sinnani on veel tükike maad, sest mul on veel nii palju õppida. Antud hetkel, täna Jumalat, et nüüd ja just nüüd on olemas pühapäevane koraanitund, minu ja ka teiste huvilistele, sest minu jaoks isiklikult on see parim viis õppimiseks, kui keegi teine, teadja, mulle kõik ilusti lahti seletab, sest vaid nii saan ma kõige parema ettekujutluse Jumala sõnast, imedest ja sellest, mida Jumal minult ootab. Ootan terve nädala pühapäeva ja kui see lõpuks kätte jõuab, siis olen ma totaalselt eufoorias, sest iga kord tunnen, et olen sammukese lähemal! *Alhamdulillah!*

Eileen



Moslemipäevikud

RAHVUS

Ikka ja jälle tõuseb teemaks minu rahvus. Kes ma siis olen – eestlane või egiptlane? Ise pean ma end järjekindlalt eestlaseks, aga siin olen vastavalt vajadusele kord üks, kord teine. Turul midagi ostes olen alati egiptlane, sest välismaalastele kehtivad tihtipeale teised hinnad. Nad saavad aru küll, et ma kohalik pole, aktsent, mis teha. Aga kuna ma räägin suht vabalt, siis tavaliselt arvatakse, et ma mõnelt muult arabiamaalt olen. Viimati linnas käies pidas *abaaja* müüja mind süürlannaks, ja plätumüüja hoopistükki kreeklannaks. Väitsin mõlemile, et tegelikult olen siiski egiptuse kodanik, aga välismaal kasvanud.:D Polegi otseselt vale. Kauplema olen ka õppinud. Hind tuleb kohe vähemalt kahega jagada, ja siis sealt edasi tingida. Mingi ale saab alati. Tuleb teha piisavalt ükskõikne nägu ja öelda, et just sinu pakutud hind on kauba eest paras maksta. Ja kui kaupmees nõus pole, siis öelda, et vaatad mujalt ja hakata ukse suunas liikuma. 90% juhtudest kutsub müüja su tagasi.:D Toidukaupade kohta see ei kehti, väljaarvatud turul, kui on suurem ost. Siis võib üritada summa väiksemaks ümardada. Aga mis rahvusest on mu lapsed? See on küsimus! Kui keele järgi rahvust defineerida, siis raudselt egiptlased, sest eesti keelt nad suurt ei räägi. Aru saavad küll ilusti, aga eks ma pole ise ka eriti nõudlik olnud. Kui kodakondsus aluseks võtta, siis on nad lisaks ka eestlased. Ja Eestit nad armastavad. Juba nüüd räägivad,

mida kõike seal teha saab ja aastaringselt kuulen nende meenutusi möödunud suvest. Isegi Aisha mäletab 2-aastase kohta hämmastavalt palju. Ahmedit peetakse tihtipeale veel ameeriklaseks ka, eriti koolis, sest nii on sünnitunnistusel kirjas. Nii et nagu pudru ja kapsad. Loodan, et see neile tulevikus identiteedikriisi ei põhjusta. Tihti väidetakse, et võõramaalast ei võeta üheski riigis päriselt omaks. Egiptlaste puhul see ei kehti. Nad on meeletult sõbralikud ja viisakad ja enda kohta võin öelda, et mind on omaks võetud küll ja rohkemgi veel. Viimati arstil käies tekkis naisarstiga järgmine dialoog: Arst: „Kust sa pärit oled?”

Mina: „Eestist.”

Arst: „????? Mida? Kus see veel on?”

Mina: „Euroopas, Soomelähedal.”

Siinkohal pean mainima, et mulle ei meeldi öelda, et Venemaa kõrval, sest siis peetakse automaatselt venelaseks. Mitte et see halb oleks, aga mida kauem ma Eestist ära olen, seda tähtsam rahvuslik identiteet minu jaoks on. Arst: „Euroopast? Ja mis häda sind SIIA elama ajas?!!!” Naeratasin vaid ja loobusin edasisest seletusest, sest paljude jaoks on arusaamatu, et keegi võiks siia vabatahtlikult elama asuda, samas kui enamik egiptlasi unistab Euroopasse parema elu peale saamisest.

LIHAVÖTTEPÜHAD

Lihavõtted on küll kristlik püha, aga sellele vaatamata tähistavad ka siinsed moslemid neid pühi mingil määral. Tegelikult ma ei teagi, mida siinsed kristlased nende pühade puhul teevad. Aga riiklik püha on see päev küll kõigile, seega eile oli kõigil puhkepäev. Usinamad värvivad isegi mune. Meie seda ei teinud, kuigi Ahmed tah-tis. Me lihtsalt keeldusime mune ostmast, sest nagu ikka ükskõik millise püha eel, olid ka seekord kõik hinnad laes,



Pildil: Laev Niilusel ja rippuv soolakala (allikas: internet)



eriti veel munahinnad. Eks me värvi neid mõnel muul ajal. Meie linnakeses on inimestel kombeks selle püha ajal mööda Niilust lõbusõitu teha, eriti neil, kel oma laev. Varasematel aastatel käis ka meie pere, aga viimastel aastatel on see lõbu ära jäänud. Keegi eriti ei viitsi ja eks ta üks mõttetu küttekulu ole ka. Põhiliseks pühadetoituks on *vseeh* ehk siis mingi suurem soolatud kala. Minu meelest pole ta mitte ainult soolatud vaid lausa mädandatud, sest hais on sellel asjandusel jube. Alguses, kui siia tulin ja keegi seda sõi, siis istusin mina niikaua teises toas lahtise akna all, et hingata saaks. Nüüdseks on asjad nii kaugele arenenud, et võin samas toas olla. Selline on poest ostetud kala siis. Mainiks veel, et pühade eel on selle jubeduse kilohinnaks umbes 65 LE-d. Aga sel aastal soolas Papa ise kala ja peaks mainima, et väga maitsev oli ja ilma igasuguse haisuta. Ütle sin kunagi neile, et päris egiptlaseks saab mind siis lu-

geda, kui seda kala süüa suudan. Nii et nüüd olenegi peaaegu egiptlane. Rohkemaks vist ei saa, sest seda haisukala ma ei usu, et kunagi suhu suudan pista. Paljud moslemid muidugi paastuvad hoopis sel päeval, kuna ei soovi kritlike pühadega midagi tegemist teha. Ja öhtul lõpetavad paastu ikka haisukalaga.

Ere Egiptist
<http://eretuunas.blogspot.com/>

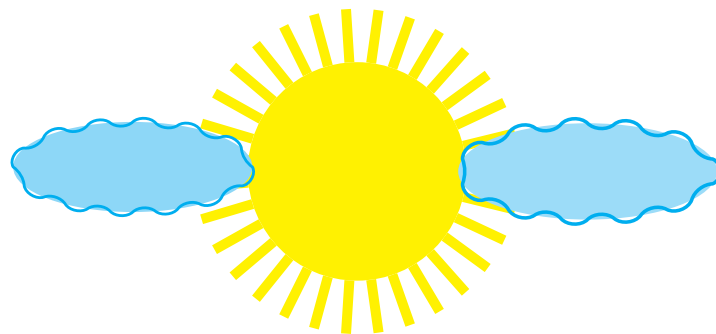

MINU ALŽEERIA

Esimene kohtumine Alžeeriaga

Autor: Airi Hunt

SISSEJUHATUS

„Appike! Ma näen välja nagu puudel!!!“ karjatan ennast vannitoa pisikesest peeglist vaadates – sealt vaatab vastu seitsmekümnendate Jackson Five. Üks suur loki-hunnik! Ei, pigem nagu oleksin saanud kakssada kakskümmend volti. Enam pole ka aega juuksurisse minna, et pulmasoeng teha lasta. Karjatuse peale kolksatab kohvitass lauale. Kiiretel sammudel tõttab Kader teisest toast kohale. Mind nähes ei suuda ta end tagasi hoida ning pahvatab suure müriseva häälega naerma. Köhtu kinni hoides, pisarsilmil naerukrambis vaatab ta ikka ja jälle minu poole.

Olen solvunud. „Mis naerad, see pole üldsegi ilus! Pealegi pead sina ju mind paari tunni pärast ka seaduse ees oma abikaasaks tunnistama! Sellise puudlipeaga ei lähe ma siit kuhugi!“

„Aga mida mina pean siis tegema? Ma pole ju juuksur! Ise sa need krundid omale pähe keerasid... Mulle pole tähtis, kas sul on soeng või mitte. Minu naine oled sa ka selleta.“ Turtsub ta veel naeru alla surudes, ent ei saa siiski pidama ja pahvatab uuesti nakatavalt naerma.

Vaatan end uuesti peeglist ning hakkab ka ise naerma. Ohkan. Keeran kraanist vee solisema ja hävitan selle õuduse. Kiirelt föönitan juuksed veel sirgeks ja ruttan pisikesse hämarasse magamistuppa. Kapi küljes riidepuul ripub imeilus hele türkiissinine pitside ja sädelevate litritega araabia stiilis pulmakleit. Vaibal ootavad samuti araabia stiilis hõbedase paelaga heegeldatud nahast kingad. Võtan kleidi ettevaatlikult puult ja panen selle selga. Peale tõmban läbipaistva pitsi ning litritega kau-

nistatud suhkruudu. Lai, samast riidest ning tikanditega vöö teeb kleidi olemuselt veelgi suurejoonelisemaks. Et kõndimisel mitte takerduda ning ninali kukkuda, pean seda printsessi kombel eest kergitama.

Juba kostab õuest auto signaalitamine, araabia muusika mängib valjult ning keegi helistab kannatamatult uksekella.

„Nii ruttu nüüd! On sul kõik kaasas?“ on Kader ähmi täis. Ta näeb nii elegantne välja: tumeroheline ülkond, valge triiksärk ja bordoo värvi hoolikalt kinnitatud lips, jalas piinlikult viksitud mustast nahast kingad. Araablasele omased mustad krässu juuksed on hoolikalt kammitud. Tihedate kulmude alt takseerivad mind küsivalt tumepruunid sõbralikud silmad, mille pehmet vaadet omakorda tasakaalustab võimas nina. Täidlase suu ülahuulel ilutseb suur arm. Kaderi nägu särab heameelest!

Lahkume kodust käevangus, suure õnnetundega.

Pisikese hõbehalli Suzuki raadiost kostub valju araabia muusikat, autojuht trummeldab kätega rütmiliselt vastu rooli ja kihutab mööda kitsaid linnatänavaid. Vahetevahel avatud aknast, „jui jui juuuuu!“ karjades. Rahvas tänavatel vaatab meie mööduvat autot, mõni plaksutab ja hõiskab kaasa, mõni raputab pead. Mul on nii piinlik... kui ta ometi selle muusika vaiksemaks keeraks.

„Vennas, keera muusikat veidi vaiksemaks. Kõik vaatavad... tirib liiga tähelepanu!“ palub Kader juhilt, nagu oleks mu mõtteid lugenud. Juht müristab naerda, ent keerab siiski vaiksemaks.

„Mis sa põed! Sa ju abiellud! Peabki kärtsu ja mürtsu olema! Me araabalased ju kuuma verega!“ narrib roolikee-

raja. Kader muigab ning vastab sellepeale midagi araabia keeles, millest ma aru ei saa. Seejärel pahvatavad nad kahekesi valjult naerma.

Vaatan aknast välja. On kevad, aprill! Roosad kirsid on õites, pargid on lilledesse uppumas, puud lehtedes ning päike särab silmipimestavalt. Täna paev on kui Jumala õnnistuse saanud. Mitte ühtki pilveraasu pole näha, nii kaugele kui silm ulatub! Meenub meie religioosse abielu sõlmimine aasta tagasi.

Olin sama ärevil ... Istun kõrvaltoas ja ootan. Seljas pikk tume talvemantel, peas must rätt. Keerutan rätikunurka sõrmedevahel... Minutid tunduvad nii pikad. Elutoas on kuulda meeste jutupominat, teetasside kõksumist ja Koraanivärsse imaami suust. Ja siis!. Kutsutakse mind. Avan arglikult kriiksuva ukse ja suundun tulevase abikaasa poole. Olen nii ärevil, pilk maha heidetud, peopesad tõmbuvad higiseks. Kõik möödub ruttu – imaam loeb tunnistajate juuresolekul Fatiha, pärib *mahri* – kohustusliku kingi kohta mehelt naisele ja palub Jumalalt meie kooselu õnnistada. *In ša Allah!*

... See oli eriline hetk!

Ärevusest põksuv süda peksab rinnus meeletu kiirusega, nagu tahaks välja karata. Astume mõlemad käsikäes sametise vaibaga kaetud hiiglasliku raekoja lõpmatuna tunduvast trepist üles. Raskete puidust nikerdustega uste taga kostab veel eelneva paari pulmamarss. Uks avaneb raginal ning väljuvad kaks üliõnnelikku noort inimest. Nüüd tuleb meie kord, aeg on sealmaal. Tunnen, kuidas meie käed närvipingest higiseks lähevad.

Perekonnaseisuametnik hüüab meie nimesid! Ja ongi see hetk saabunud... Pumm, pumm, pumm... südame-tuksed lausa vasardavad peas. Hingan sügavalt sisse. Saal on peaaegu tühi. Vaid neli tunnistajat ootavad säravate nägudega esiridades.

Astume veel ikka teineteise higiseid käsi hoides pingiridede vahelt läbi. Suurtest kirevatest vitraazakendest sissetungiv päike heidab põrandale vikerkaarevärve. Ruum lõhnab puidu ja laki järele.

Istume kõrgemal laval asuvatele kuninglikult kõrgete seljatugedega toolidele, otse suure musta tammepuust laua taha. Ametnik naeratab kergelt, kõhatab siis ja hakkab lugema... Kõik möödub nagu unenäos.

„Kas teil on sõrmused kaasas?“ küsib ta viimaks. Kader lasseb mu käest lahti ja sobrab närviliselt pöuetaskus. „Siin

nad on!“ ja asetab pisikese sinise sametkarbikese lauale. Ametnik avab selle, võtab sõrmused ükshaaval välja. Loeb siis midagi, millepeale ütleb esiteks „jah“ Kader, seejärel mina ning käsib meil teineteisele sõrmused sõrme panna. Higistavad näpud ei lase kuidagi sõrmuseid oma kohale lükata ja nii pusimegi mõne hetke.

„Ja nüüd olete ametlikult abielus! Palju õnne noorparile! Kas muusikat ka soovite?“ kõhatab suure kõhuga ametnik. Ta tõuseb toolilt, astub meie ette ning sirutab käe õnnitluseks pikalt ette. Tal on seljas keskaegne tsermooniaülikond: pikkasabaline punane jakk kuldsete nõõpidega, rohelised põlvedeni ulatuvad sametpüksid, valged põlvikud ning mustad lakkkingad. Keeldume viisakalt ja lahkume raekojast.

Tuut tuut juiii juui juijuuijuuiiiiii! Dagadatak dambabam! Üksik pulmaauto kihutab pööraselt mööda linnatänavaid, saateks vali araabia muusika. Jällegi hõikab juht vahetevahel aknast ja juubeldab. Mu mees ei keela enam juhti, ta on juba alla andnud. Ta lihtsalt naerab müriseva häälega, vahetevahel laulule kaasa ümisedes. Oleme nüüd ka ilmaliku seaduse ees abikaasad ja see tunne on imeline!

Peale peadpöörivat pulmarallit saabume ühte kenasse Tuneesia restorani. Lõbusas pisikeses pulmaseltskonnas möödub aeg lennates ja märkamatuult õhtusse jõudnud päeval on aeg hüvasti jätta. Sõidame veel viimast korda hullumeelse juhiga mööda kitsaid linnatänavaid koju.

„See peaks olema mu vend! Ta teab, et täna abiellume. Ma tulen kohe tagasi,“ haarab Kader laualt telefoni ja kaob kiirustades kabiini helistama. Uks vajub tema järel kolksudes kinni. Prantsatan rampväsinult veel oma pulmakleidis sinisele diivanile. Lükkan maha kingad, mis terve päev mu jalgu piinanud on. Sulen silmad. Näen veel enda ees suurtest akendest päikesekiire värvide-mängu, tunnen veel mehe higiseid käsi oma pihus ja põksuvat südant.

Välisuku lükatakse suure kolksuga kinni. Võpatan – olen magama jäänud. Võtit keeratakse ukseaugus. Kargan diivanilt ja jooksen uksele. Mu nägu särab õnnest. Uks avaneb vaikselt, peaaegu ettevaatlikult. Kader astub aeglaselt, kaame näoga tuppa, sõna lausumata.

„Mis on? Kas midagi juhtus?“ küsin segaselt. Ta istub raskelt diivanile, hoiab hetke pead kättega kinni, tõmbab siis nendega üle näo. Seejärel vaatab mulle tühja, kaame ja halli pilguga otsa ning lausub viimaks väriseval häälel: „Mu isa on surnud...“



EGIPTIMAA 2

Eestlanna ja tuhat üks ööd

Autor: Nele Siplane

OMA MAA PATRIOODID

Ma ei ole kunagi eriline Eestimaa patrioot olnud. Mäletan koolipõlvest ehk kahte korda, kui minus suurem isamaaline tunne tekkis. Siis, kui Eesti võitis Eurovisiooni, ja siis, kui Erki Nool võitis olümpiakulla.

Eestlasena Egiptuses elades on kõik Eestiga seondud muutunud mulle tunduvalt olulisemaks, kui see varem oli, ja mulle tundub, et iga Eestisse tulemisega muutub see suhe veelgi tugevamaks. Nii tunnen ma erilist uhkust selle üle, et mu lapsed räägivad eesti keelt, noorem küll veel väheke, et nad teavad, kes on Eesti rahvuslind ja milline on Eesti rahvuslill, noorem küll veel ei tea, aga küll saab temagi varsti teadma.

Ja kui me siis taas kord Eestimaad väisame, muutub mõne aja pärast must leib laual jälle tavaliseks nähtuseks ja Eestimaa pildiga kilekott, milles Egiptuses midu asju säilitame, läheb kergekäeliselt kasutusse prügikotina. Eestimaa patriootlus väheneb, sest nüüd on Mohamedi kord olla oma maa patrioot.

Tema telefoni ekraani taustapildiks saab puna-valgemust trikoloor selle kuldse kotkaga valgel triibul, mitte meie laste pilt, nagu tavaliselt. Samasugune lipp reisib meiega ka kaasa täismöödus ja kui ta jalgpalli mängima läheb, tõmbab ta pähe trikolooris mütsi. Nii saan lõpuks teada ka nende triipude tähenduse – punane sümboliseerib Egiptuse eest sõjas hukkunute verd ja revolutsiooneelset aega, valge lootust paremale tulevikule, aga ka veretut revolutsiooni ja must rasket minevikku, ikke all oleku lõppu. Ei olegi nii erinev Eesti lipu värvide tähendusest. Kuldne kotkas Egiptuse lipul ja vapil pärineb aga

Saladinilt, kes kunagi araabia maad oskuslikult ühe lipu alla ühendas. Selle alumisse osasse on kirjutatud Egiptuse Araabia Vabariik araabia keeles. Egiptus, muide, on araabia keeles hoopis *Masr*.

Lisaks taustapildile saab Mohamedi telefon endale ka uue helina, isamaalise laulu sellest, et ei ole ükski teine maa Egiptuse sarnane. Lisaks sellele mängib meil Korraani plaadi kõrval arvutimakis nüüd ka egiptuse lauludega plaat ja kuna neid eriti palju seal plaadi peal ei ole, siis korduvad need ikka ja jälle, kuni lõpuks kõikidele autosõitjatele pähe kuluvad. Ka arvuti taustapilt on vahetunud egiptuselikuma vastu, nimelt kõnnib seal punase loojuva päikese ja püramiidide taustal kaamelikaravan. Nii satun ma ise ja minu vanemadki egiptuselikku meeleollu. Poes Egiptuse apelsine ja hibiskiõieteed leides satume koos vanematega isegi vaimustusse ja kuigi me suuremad apelsinide ja hibiskitee fanaatikud ei ole, rändavad need otseteed korvi – ikkagi Egiptusest ju! Ja milline rõõmus uudis Mohamedile.

Ka hakkab mind äkki sügavamalt huvitama Egiptuse ajalugu, mida tähelepanelikumalt uurima asun. See läheb tagasi aega 6000 a eKr, Egiptuse tsivilisatsiooni juurteni. Suurim sündmus tollases ajaloos toimus aga millalgi 3000 a eKr, kui Egiptus ühines ühe valitseja alla ja Ülem- ja Alam-Egiptus liideti. Pärast vaaraode kolme tuhande aastast valitsemist, millele järgnes Pärsia, Kreeka ja Rooma okupatsioon, mõjutas riiki kõige tugevamalt ilmselt islami tulek 7. sajandil, mille tulemusena toimus ka egiptlaste arabiseerumine – enamus inimesi võttis vastu islami ja ajapikku kogu rahvas, ka kristlased, araabia kee-

le ja kultuuri. Kuigi Egiptus kuulus ametlikult Islami impeeriumisse, valitsesid järgnevatel sajanditel erinevad dünastiad riiki üpris iseseisvalt. Kairost sai pealinn ja religiooni-, hariduse-, kunsti- ja arhitektuurikeskus. Lõpuks jõudis Egiptus Saladini kätte, kes rajas Kairosse ka kindluse, millest sai valitsejate residents järgnevatel sajanditeks. Saladinilt pärandus riik abieluga mamelukkidele, kellelt omakorda võtsid võimu türklastest Ottomanid. Viimaste hulgast oli olulisim ilmselt Mohammed Ali paša, kes Egiptust tugevalt moderniseeris. Oma strateegilise asukoha tõttu soovisid Egiptuses kanda kinnitada ka prantslased ja inglased ja nii kuulus riik ka Briti võimu alla. Egiptusest sai kuningriik, sultan Ahmad Fuadist kuningas Fuad I, kuigi tegelikult valitsesid riiki siiski britid. Fuad I järeltulija Faruk I oli rahva seas tuntud äärmiselt priiskava riigipeana, kes lubas endale riigi kulul üha uusi luksusi, ja sel põhjusel oli revolutsionääridel teda eelmise sajandi keskpaigas lihtne kukutada, kuna rahva seas oli ta ebapopulaarne. Faruk puges oma perega esmalt Monacosse ja sealt Itaaliasse, kus ta elu nautlemist jät-

kas. Ta armastas väga hästi süüa ja seega võttis eksilis tublisti juurde. Ja leidis seeläbi ka oma otsa – nimelt kukkus ta ühes restoranis taldriku taga lihtsalt kokku. Tema poeg prints Fuad II elab aga tänaseni Šveitsis. Vabariik kuulutati välja 1953. aastal ja presidendiks sai Gamal Abdel Nasser, kes oli rahva hulgas äärmiselt populaarne. Nasseril moodustas Egiptus ka koos Süüriaga Araabia Ühendvabariigi, mis kestis küll kõigest paar aastat. Nasseril surma järel sai võimule Anwar el-Sadat, kes kogus kuulsust Egiptuse-lisraeli vahelise rahulepingu sõlmimisega, ja pärast teda Hosni Mubarak.

Ühe võõrvõimu alt teise alla, ühe valitseja käest teise kätte – täpselt nagu oma strateegilise asukoha tõttu Eestigi. Kodu saab võõrsil olles kalliks ja kodus tagasi olles hilib patriotism tasapisi eemale, kuni võtab rahulikumat mõõtmed. Egiptuses tagasi, vahetuvad pildid arvuti- ja telefoniekraanil jälle tavapärasemate vastu ja lipp otsitakse välja ehk üksnes jalgpallimängude ajaks. Sest nüüd on minu kord olla oma maa patrioot.





Minu Mediina

Autor: Yusuf Saeed

KEVAD ON SAABUNUD!

Võib vist öelda, et kevad on saabunud. Siin ei tähenda see poriseid lumehunnikuid ja lompe, vaid hoopis seda, et päevane temperatuur on nüüd reeglina üle 30 kraadi. Natuke annab sellega mul harjuda, kuid seni paistab olevat meeldivam, kui üsna jahe kevad Eestis.

Kuigi väga palju uut ja huvitavat pole vahepeal toimunud, leidis siiski aset ka üks mõneti eriline sündmus. Nimelt õnnestus mul osaleda ühel öhtul koosviibimisel Yusuf Estesega, kes pidas islamiülikooli peamiselt inglise keelt rääkivatele õpilastele väikese loengu. Juhul, kui kõik täpselt ei tea, kellega tegemist, siis lühidalt temast. Yusuf Estes on Texasest pärit endine pastor, kes, püüdes ühte egiptlasest muslimit kristlusesse tuua, leidis hoopis ise tee islamisse. Alates islami vastuvõtmisest 1991.

aastal on ta tegelenud aktiivselt islamisse kutsumisega, pidanud loenguid üle maailma ning olnud algatajaks ja osaliseks erinevates projektides, millest üks viimaseid ja ehk suurim on esimene islamiteemaline 24/7 töötav satelliit-TV kanal Põhja-Ameerikas, nimega GuideUS TV. Kui muidu võib Yusuf Estest näha esinemas sadade inimeste ees, siis meil oli privileeg kohtuda temaga üsna hubases keskkonnas: esiteks oli meid sadade asemel ainult mõnikümmend ja suure auditoriumi asemel istusime värske õhu käes, liiva peale pandud vaipadel. Samuti olime eemal kesklinna ja ülikoolilinnaku kärast. Paar tundi kestev üritus oli äärmiselt huvitav ja kasulik, lisaks paljudele teistele teemadele, mida ta käsitles, andis ta praktilist nõu õpilastele, kuidas olla valmis peatselt saabuvaks kojuminekuks, mida kodumaal oodata, kuidas käituda ning kuidas mitte jne. Lisaks hästi valitud teemadele oskab Yusuf Estes äärmiselt humoorikate naljadega kuulajate tähelepanu hoida ning illustreerida oma juttu huvitavate lugude ja näidetega reaalsest elust.

Kui mitmes Saudi Araabiat ümbritsevas riigis on olukord viimasel ajal üsna rahutu olnud, siis siia pole õnneks veel suuremad protestilained jõudnud. Ja võib arvata, et ei jõuagi, sest üldiselt on inimesed siin eluga rahul ja ei taha stabiilsust riigis kaotada. Väiksem tõenäosus protestideks siin tuleneb ka sellest, et Saudi Arabia on Lähis-Idas ning tegelikult terves maailmas tänapäeva riikidest kõige lähemal islamile, mistõttu ei ole muslimid siin niimoodi maha surutud nagu nad olid näiteks Tuneesias või Egiptuses enne sealsete valitsuste kukutamist. Ning



Pildid: Araabia keele instituut



seni kuni Iraan ei ürita sekkuda (ja vaevalt, et sinne valitus seda vähimalgi viisil lubaks või tolereeriks) ning ässitada üles enamasti Saudi Araabia idaosas elavat šiitlikku vähemust, ei tohiks erilisi probleeme tekkida.

Ka paljudest teistest siinse regiooni riikidest oluliselt kõrgem elatustase paistab kaasa aitavat rahulikule elule. Et kohalikke inimesi veelgi rohkem rahu ja stabiilsuse hoidmisele üles kutsuda, pöördus siinne kuningas märtsi keskel haruldase telesinemisega rahva poole, milles kuulutas (BBC andmeil) välja sotsiaalpaketi ligi 70 miljardi euro väärtuses. Pakett sisaldab muuhulgas riigiametnike miinimumpalkade tõstmist 3000 riaalini (~560€), umbes 375 eurot igakuist toetust töötutele ning uute haiglate ehitamist ja olemasolevate laiendamist; umbes 47 miljardit eurot on planeeritud 500000 elamu ehitamiseks.

Mõtlesin küll, et kas järgmisest juhtumist on mõtet kirjutada, kuid lõpuks siiski leidsin, et on. Hiljuti Prohveti mošees olles leidsin enda kõrvalt palvetamas ühe jalaga mehe. Käimas oli hilisõhtune palvus ja kuigi ta oleks võinud vabalt kogu palve istudes sooritada, tõsis ta palve kaheks pikemaks osaks püsti. Ma ei saa siiani täpselt aru, kuidas ta suutis minna ühel jalal olles täiskummarduse ja sellest püsti tõusta ning seda ilma tasakaalu kaotamata. Tean ainult, et mina seda ei suudaks. Kuid miks seda üldse mainida? Arvan, et päris mitmed muslimid leiavad palvetamise kohati raske olevat. Eriti siis, kui palvetame mošees ja imaam otsustab Koraanist pikemaid suurasid lugeda. Samuti, kui me oleme veidi väsinud või tunneme ennast natuke halvasti, mõtleme vahel, kuidas palvega võimalikult kiiresti ühele poole saada. Leian, et sellelt ühe jalaga mehelt, kes otsustas istumise asemel suurema osa palvest püsti palvetada, on meil kõigil midagi õppida. Olgu selleks siis kannatlikkus, tahtejõud või püsivus – kõik need on omadused, mis tahavad paljudel meist arendamist.

Kuid mitte sugugi vähem tähtis ei ole tänulikkus. Tänuikkus kõige eest, mis meil olemas on ja eriti just selliste asjade eest, mida me pahatihti täiesti tavaliseks peame. Enamusel meist on kaks kätt ja jalga, enamus meist kuu-

levad ja näevad ning suudavad rääkida, kuid kui palju me seda kõike tegelikult väärtustame? Kui tihti me leiame end kurtmast kerge peavalu üle? Natuke sarnased mõtted tekkisid mul ka ühe teise päevaga seoses. Autojuhil, kes meid Yusuf Estese loengule viis, oli autos üks väike tüdruk. Olin alati arvanud, et minu õelapsed on need kõige aktiivsemad, kuid paistab, et eksisin. Sõidu alguses ronis see väike tüdruk mulle sülle, jättes siis veel üsna rahuliku mulje. Palju sekundeid ei möödunud aga enne, kui ta hakkas mööda autot ringi ronima, meilt mütse peast kiskuma ja tegema kõike muud, mis talle nalja tegi. Kurb oli aga see, et see armas rõõmus tüdruk ei kuulnud ega rääkinud. Kas me ikka oleme piisavalt tänulikud?

Natuke ka minu koolielust. Lõpuks on tekkimas teatud rutiin ja mitte sugugi selle sõna halvas tähenduses. Oma des mingit ülevaadet sellest, mis tegevused mind igal uuel päeval ootavad, on palju lihtsam oma aega efektiivsemalt kasutada. Kuna tunnid keeleinstituudis lõppevad tavaliselt natuke peale kella 12, siis suurem osa päevast tuleb õpilastel ise sisustada. Ma ei saa aga väita, et ma veel iga päev oma siinolekust maksimumi võtaks: vahel tundub, et aeg kulub lihtsalt mitte midagi tehes. Et siiski natuke rohkem oma vabast ajast kasu saada, liitusin Prohveti mošees ühe pärastlõunase tunniga, kus püüan õppida korralikku araabia keele hääldust (mis ei ole sugugi nii lihtne, kui võib arvata...). Lisaks sellele käin nädala lõpus kahes ingliskeelse tõlkega loengus, kusjuures ühes neist käsitletakse neil päevil minule eriti vajalikku teemat, milleks on „teadmiste otsimise etikett“.

Aeg on läinud siin aga üllatavalt kiiresti: tundub, et oleksin justkui alles siia tulnud, kuid esimesest õppeaastast üle poole on siin juba oldud ning natuke rohkem kui kahe kuu pärast sõidan suvevaheajaks tagasi Eestisse, *in ša Allah*. Kuigi muslimile on siinne keskkond üldiselt parem, on mul siiski hea meel, et saan mõned kuud ka Eestis olla. Juba ainuüksi see, et minu perekond seal on, on piisavalt hea põhjus, miks seal vahel käia.

Reis ümber islamimaailma



KANADA

Autor: Karima



Pindala: 9 976 140 km²

Rahvaarv: 28 753 000

Pealinn: Ottawa

Riigikeeled: inglise ja prantsuse keel

Rahaühik: Kanada dollar

Usundid: kaoliiklus ja protestantism

Põhitegevusala: teenindus

Provintsid: Alberta, Briti Columbia, Manitoba, New Brunswick, Newfoundland, Nova Scotia, Ontario, Prints Edwardi saar, Quebec, Saskatchewan

Riigipea: Elizabeth II

Iseseisvus: 1. juuli 1867

Suurimad linnad: Toronto- 635 000 (koos äärelinnadega 3 893 000), Montreal- 3 127 000, Vancouver- 472 000 (1 603 000)

Kõrgeimad mäed: Logan – 5951 m, Saint Elias – 5489 m, King's Peak – 5173 m

Pikimad jõed: Mackenzie – 4241 km, Saint Lawrence – 3140 km, Saskatchewan-Nelson – 2672 km

Peamised importtooted: autoosad, keemiasaadused, elektroonikadetailid, masinaehitustooted, värvilised metallid

Peamised eksporttooted: nisu, puit, paber, maagaas, nafta, autod

Kanada hõlmab Ameerika maailmajao põhjaosa, välja arvatud Alaska poolsaar ja määratu suur Gröönimaa. Tegemist on tohutult suure maaga, millest pindalalt on üle vaid Venemaa. Oluline osa Kanadast on aga väga hõredalt asustatud. Välja arvatud viljakas ja pehme kliimaga kitsas maa-ala riigi lõunaosas, valitsevad Kanadat avarad rohtlad, suursugused mäed ja uhked laaned, põhja pool aga laiuvad karmid kõnnumaad.

Kanada rannajoon on üks pikimaid maailmas, 58 500 kilomeetrit. Riik laiub Atlandi ning Vaikse ookeani vahel ja valitseb suuremat osa Jäämere Ameerika sektorist. Kanada rannikud, eriti aga arktiline, on tugevasti liigestatud ja nende lähedal asub arvukalt saari. Atlandi rannikul on tähtsamaid Newfoundlandi, Cape Bretoni, Prints Edwardi ning Anticosti saar ja Nova Scotia poolsaar. Vaikse ookeani ranniku lähedal asuvad Vancouveri saar ja Kuninganna Charlotte saarestik. Arktikas asub õige mitu peaaegu asustamata hiigelsaart. Arktika ookeani poole avaneb suur Hudsoni laht, mille osaks on teine, palju väiksem Jamesi laht.

Kanada hiigelmõõtmelised tähendavad geograafilist mitmekesisust. Riigi saab jagada viieks selgesti erinevaks suureks piirkonnaks. Peaaegu poole mandriosast hõlmab suur Kanada kilp ehk Laurentia kiltmaa- avar, harvade kõrgendikega tasandik. Jääajast on sinna jäänud palju järvi ning kärestikulisi jõgesid. Kilbist lääne pool laiuvad Suurtasandiku preeriad. See on tõeliselt viljakas piirkond. Veel kaugemal läänes, Vaikse ookeani ääres asub mägismaa, mida piiravad kaljumäestik ning Rannikuahelik. Suure järvistu ümbruses ja Saint Lawrence'i jõe äärsel madalikul valitseb hea kliima ja seepärast on ka sealsed maad üles haritud ning sinna on koondunud

suurem osa rahvastikust. Lõpuks, Atlandi ranniku provintsid ning riigi idapoolseimad saared kujutavad endast madalate, rannikuga paralleelselt kulgevate Apalatsi mägede jätku.

Kanadas on palju suuri järvi ja veerikkaid jõgesid. Eriti tähtis on Suurt järvistut Atlandi ookeaniga ühendav Saint Lawrence'i jõgi oma laia viljaka oru ning arvukate lisajõgedega. Neist Ottawa, Saguenay ja St John suubuvad Atlandi ookeani, Saskatchewan voolab Winnipegi järve; Nelson ühendab Winnipegi Hudsoni lahega. Kanada suurim jõgi on siiski Mackenzie, mis koos lisajõgedega seob enamikku Kanada kilbil asuvaid järvi ja viib oma vee Jäämerre.

Kanada arvututest jõgedest ja jõeketest tuleb veel nimetada suurt Yukoni ja Columbiat, mis jõuavad mereni juba USA rannikul.

Peaaegu poolt Kanada territooriumi katavad metsad. Põhjas levib arktiline ja lähisarktiline taimestik, tasandikuprovintsidest rohtlad. Tihedates okas- ja väärspuumetsades kasvavad kuused, tsuugad, palsamnulud, mitut liiki mände ja seedreid.

Metsloomi on ohtralt. Liigiliselt on loomastik üsna samasugune nagu Euroopa ja Aasia jahedamates piirkondades. Kanada metsades võib kohata väikseid tamme ehitavaid kopraid, samuti mitmeid nirgilisi (naaritsaid, kärpe, nugiseid), kelle karusnahka ammust aega väga hinnatakse. Veel asustavad Kanada metsi must ameerika karu baribal ja grisli, koiott, ilves, skunk, rebane, karibu (põhjapõder).

Avamaastikel saab imetleda tundrakaribut, põtra, piisonit; kaugel põhjas võib kohata võimsat jääkaru. Läänepoolsetes mägedes elab ohtralt just neile aladele iseloomulikke lumelambaid- ja kitsi.

Üks riik, kaks keelt

Rahvastik, millest kolmveerand elab linnades, on koonduanud pehme kliimaga maa-alale riigi lõunaosas, eelkõige Saint Lawrence'i orgu, suurte järvede äärde ja Vaikse ookeani ranniku lõunaossa.

Kanada asustasid prantslased ning britid ja nemad moodustavad ka praegu riigi rahvastiku kaks põhirühma. Prantslaste järeltulijad on umbes 27% kõigist kanadalastest. Nad elavad põhiliselt Quebeci provintsis ja osaliselt ka New Brunswickis, on uhked oma keele, ajaloo ja traditsioonide üle. Umbes 42% kanadalastest on pärit Briti saartelt, eeskätt Inglismaalt ja Iirimaa. Kanada riik on tunnustatud kakskeelseks, inglise ja prantsuse keel on võrdsed.

Ülejäänud rahvastik on muust maailmast sisserännanud või nende järglased: sakslased, itaallased, ukrainlased, kreeklased, hiinlased, hollandlased, skandinaavlased, poolakad, ungarlased, antillased jt. Kanada valitsus peab tähtsaks riigi etnilist mitmekesisust ja kaitseb eri rahvaste kultuuri, see on riigi ametlik poliitika. Kanadalased tunnustavad ka mitmeid uske, kuid kõige rohkem on siiski kristlasi ja neist peaaegu pooled on katoliiklased.

Põliselanikud, indiaanlased ja eskimod, moodustavad peaaegu 2% Kanada rahvastikust. 20. sajandi jooksul on nad aegamööda tagasi saanud mitmed õigused, millest nad eurooplaste vallutuste käigus ilma jäid ja neile on tagastatud ka ulatuslikke territooriume. Tegemist on eelkõige keelelt kokkukuuluvate indiaani hõimude, algonkinidega, aga ka irokeeside, atapaskide ja inuiitide ehk eskimotega.

Kanada on liitriik, mis koosneb kümnest suurte volitustega provintsi ja Yukoni ning Loodeterritooriumist.

Ahmadiyya mošee



Al-Rashid mošee



ISLAM KANADAS

2001 aasta rahvaloenduse põhjal oli Kanadas 579 740 moslemit, vähem kui 2% kogu rahvastikust.

2006 aastal moslemite arv kasvas 783 700 inimeseni ehk siis umbes 2,5%ni. Kusjuures mitte kõik ei ole praktilise-riivad moslemid, mõned lihtsalt on kultuuri järgi moslemid.

Enamus Kanada moslemitest on inimesed, kes kasvasid moslemitena. Paljud on ka tormakalt oma usku vahetanud. Sellel võib olla mitmeid põhjuseid, näiteks tagas see kõrgemat haridust, turvalisust, töökohta, taasühinemist. Teised on tulnud usu- ja poliitika vabaduse, turvalisuse pärast, jättes maha sõjad, tagakiusamise ning rahvusliku võimuvõitluse.

Üldiselt on Kanadas moslemeid peaaegu igast moslemi-riigist. Enamus immigrante elavad Ontarios ja Torontos.

Moslemid maakondade kaupa:

Ontario 352 530

Quebec 108 620

British Columbia 56 220

Alberta 49 040

Manitoba 5095

Nova Scotia 3545

Saskatchewan 1275

Newfoundland & Labrador 630

Prince Edward Island 195

Northwest Territories 180

Yukon 60

Nunavut 30

Kokku 579 640

Kuna Kanada Õiguste ja Vabaduse põhikiri garanteerib usuvabaduse, siis Kanada moslemid ei kannata diskrimineerimise all.

Hidžaabi kandmine on ka koolides lubatud; Quebec'is isegi *niqaabi* kandmine. Ka *halaal* toidu leidmine ei ole probleemiks.

Moslemi kogukond Kanadas on sama vana kui rahvus ise. 1867. aastal asutati Kanada ja 4 aastat hiljem – aastal 1871 – leidis rahvaloendus juba 13 moslemit. Esime- ne Kanada mošee ehitati 1938. aastal Edmontoni, kus oli selleks ajaks juba umbes 700 moslemit. See ehitus on nüüd osa Fort Edmontoni pargist.

Kanada moslemid on jäänud Euroopa moslemeid puu- dutavatest probleemidest vabaks.

Allikad: *AXIS Geograafia entsüklopeedia, Illustreeritud lasteentsüklopeedia*, <http://et.wikipedia.org/wiki/Kanada>, <http://et.wikipedia.org/wiki/>
Pilt: *Flag_of_Canada.svg*, http://en.wikipedia.org/wiki/Islam_in_Canada

Masjid-an-Noor, Newfoundland



Ottawa mošee

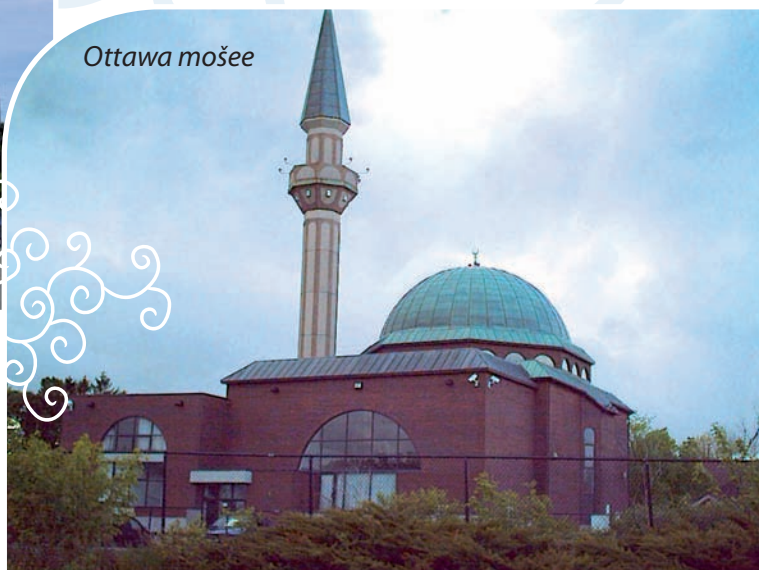



LÄÄNE OMA MOSLEMID

Autor: Amina Bahrainist

KATOLIKU PREESTIST MOSLEMI ÕPETAJAKS

IDRIS TAWFIQ on inglise mees, kellel on kaks erinevat diplomit – kraad inglise keeles ja kirjanduses Manchesteri Ülikoolist ja diplom Pühitsetud Teoloogias Paavst Saint Thomas Aquinase Ülikoolist Roomas.

Mitmeid aastaid töötas ta usuõpetuse juhatajana mitmetes koolides Inglismaal ja Walesis, kuid tal on ka suur õpetajakogemust nii Inglismaal kui ka Egiptuses.

Enne seda töötas ta umbes üheksa aastat rooma-katoliku kiriku preestrina. Kuigi talle see töö meeldis, tundis ta südames suurt tühjust. See tühjuse tunne süvenes ja süvenes, kuni ta otsustas, et loobub preestritööst ja asub tööle vaid õpetajana.

Kui ta oma perele omast otsusest teatas, olid kõik vägagi šokeeritud, sest see tuli nagu välg selgest taevast. Eriti oli sellest uudisest löödud tema ema, kes on väga sügav katoliiklane.

Seoses selle suure muutusega, otsustas ta minna puhkusele ja valis kõige kiirema ja soodsama reisi. Selleks osutus Egiptus ja nii veetis ta nädalakese Egiptuses, et koguda mõtteid, kuidas minna edasi. Egiptus oli esime islamimaa, mida ta külastas.

Kuid Jumalal on alati omad plaanid, *subhaanAllah!*

Iga päev, kui ta oma hotellist linna läks, möödus ta väikest basaarist, kus müüdi kõike alates puuviljadest-juurviljadest kuni riietusesemeteni. Ja iga kord, kui ta sealt möödus, oli seal üks 8-9 aastane poisike, kes seisis pikad päevad omas valges märdunud ürbis ja kulunud sandaalides ja müüs banaane ja kes teda alati laia naeratusega tervitas: „*Assalamu alikum!*“

Ta vastas talle alati sama tervitusega ja küsis tema käest, kuidas tal läheb, saades alati sama naeratusega sama vastuse: „*ALHAMDULILLAH!*“

See puudutas väga sügavalt ta südant, sest poisikese tervituses oli midagi nii siirast, midagi nii seletamatut.

Kõik need väikesed ja suured kokkusattumused sillutasid talle teed islamisse, kuif ta ise ei teadnud veel seda.

Ta läks tagasi Inglismaale ja alustas koolis tööd usuõpetuse juhatajana. Tal oli pidev kokkupuude islami ja moslemitega, sest koolis oli palju moslemist õpilasi, kes käitusid alati eriti eeskujulikult, õppisid hoolikalt jne.

Algas ramadaani aeg ja kuna tema kabinet oli ainus, kus oli vaipkate, palusid moslemist õpilased temalt luba seal palvetada.

Ta konsulteeris kooli juhtkonnaga ja kõik nõustusid, aga palusid temal alati kohal olla, kui õpilased sinna palvetama tulevad, et neil igaks juhuks silm peal hoida.

Nii veetis ta palju aega moslemist õpilastega, ise nende taga istudes ja aina rohkem ja rohkem islami vastu huvi tundes.

Ta ostis islami kohta palju kirjandust ja hakkas rohkem lugema. Õpilased palvetasid ja tema luges, tutvus islamiga.

Tee, mis sai alguse Egiptuses sellest noore banaanimüüja südamlikust tervitusest ja naeratuselt, viis teda jõudsalt edasi.

Peale ramadaani lõppu, tundis ta, et on leidnud õige tee – tee islamisse. Ta sõitis tagasi Egiptusesse, ütles oma *šahaada* ja hakkas veelgi rohkem islami kohta õppima. Kõik leidis oma õige koha, *alhamdulillah!*

Nüüdseks ei ole ta mitte vaid truu ja ustav Jumala sulane moslemina, vaid ka hea õpetaja, kes juhib nii sündinud moslemeid kui ka konverte õigele teele ja seda üle kogu maailma. *Subhaanallah!*

Tema lihtne, selge ja selgitav rääkimisviis on saavutanud suure populaarsuse ja ta on oodatud külaline nii siin Pärsia lahe maades, kui ka Inglismaal ja mujal Euroopas ning ka Aasias ja Ameerikas.

Egiptusest on aga saanud tema uus kodu.

Ta on ka kirjutanud mitmeid nõ „taskuraamatuid“ kõigile moslemitele. Siin mõned neist:

„Gardens of Delight - a simple introduction to Islam“, „Talking to Young Muslims“, „Talking to New Muslims“, „Talking to Muslims in the West“, „Talking About Ramadan“,

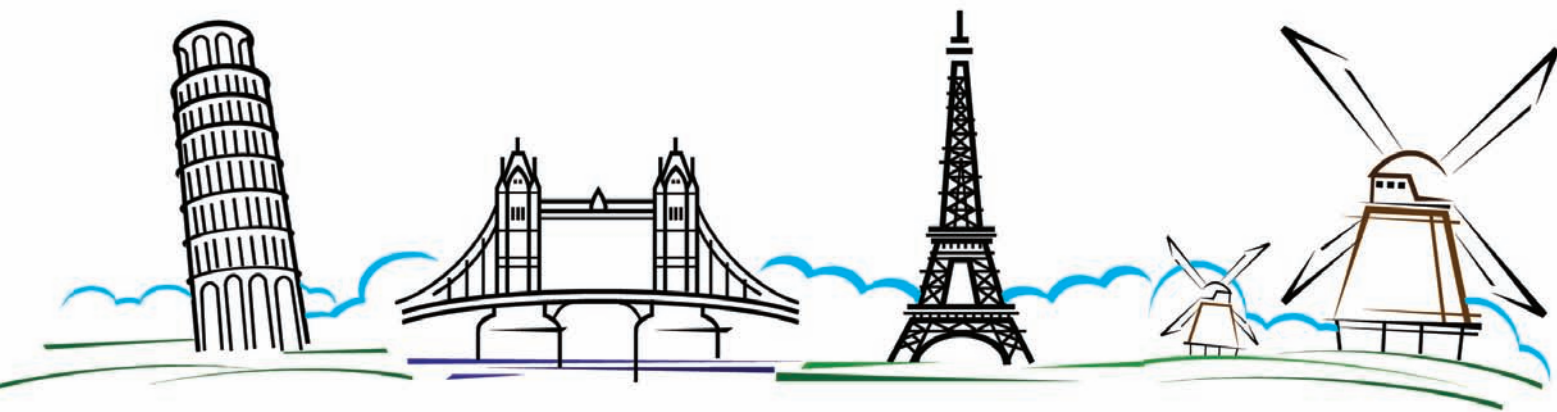

„Calling Others to Islam“, „Talking About Other Faiths“, „Looking for Peace in the Land of the Prophets“.

Tema web-lehekülg on: www.idristawfiq.com

Ta on tuntud loengupidaja nii HUDA TV, PEACE TV kui ka testel kanalitel, kuid tema artikleid võib lugeda ka iga nädala reedel egiptuse ajalehes Sawt Al-Azhar.

Olen siin Bahreinis terve nädala osalenud tema loengutel ja võin öelda, et ta on üks kõige selgema väljendusviisiga õpetlasi, kes oma teadmistega „Katolik preester → moslem“ suudab selgitada ja lahti mõtestada nii mõndagi, mida paljud sündinud moslemid ehk alati ei suuda. Lõpetuseks tahaks teieni tuua südamliku loo sellest, kuidas see mees oma emale tunnistas, et ta on moslem.

Kuna ta ema on harras katoliiklane ja käib iga päev kirikus, oli uudis, et ta poeg lõpetab preestri töö, talle suureks löögiks. Seetõttu ei suutnud poeg ka emale teatada moslemiks hakkamisest.

Umbes aasta peale seda, kui ta oli öelnud *šahaada*, tuli ema esimest korda Egiptusesse talle külla. Nad kõndisid mööda Kairo tänavaid, kui kostis *adhaan*. Ja selgitades emale, kes ei olnud varem kunagi kuulnud sellist kutset, et see on *adhaan* – kutse palvele, lisas poeg kohemaid samas lauses, ilma hingamata ja pausita selle järgi – „ja mina olen nüüd moslem“.

Ema ei öelnud midagi ... ligi pool aastat. Ja kord kui ta külastas oma ema Inglismaal, küsis too ootamatult: „Poeg, räägi mulle islamist...“

Ja ta rääkis ja rääkis.... Ja kuigi ta ema on edasi harras katoliiklane ja käib iga päev kirikus, on tema armastus oma poja vastu siiski piiritu. Kui ta kirikusse läheb, võtab ta kaasa poja raamatuid, jagab neid uhkusega teistele öeldes: „Need raamatud on kirjutanud minu poeg.“

Subhaanallah!

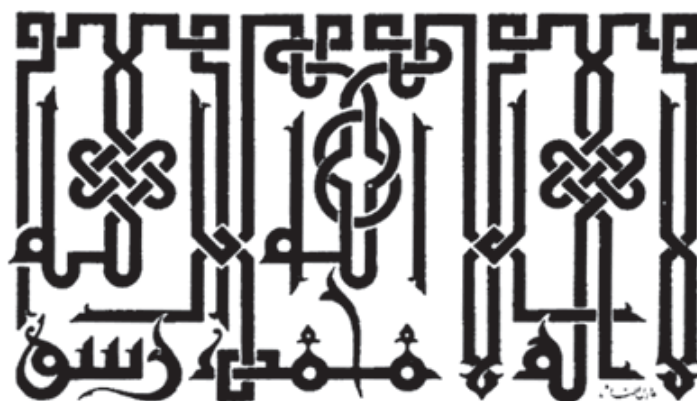



Naised islamis

Tõlkinud: Sirli J.-Nofal

Allikas: Dr. Sherif Abdel Azeem, „Naised islamis“ („Women in Islam“)

EEVA PÄRAND

Piibli visand Eevast kui võrgutajast on avaldanud läbi kogu judeo-kristliku traditsiooni naise kujule äärmiselt halva mõju. Kõiki naisi arvati olevat pärinud esiemalt Eevalt nii tema patu kui ka salakavaluse. Järelikult on nad kõik ebausaldusväärsed, moraalselt alamad ja pahelised. Menstruatsiooni, rasedust ja sünnitust peeti neetud naissoole õiglaseks karistuseks igavese patu eest. Et selgusele jõuda, kui suur negatiivne mõju on Piibli Eeval olnud oma järglastele, võib tuua näiteid kuulsaimate kristlaste ja juutide kirjapanekutest. Alustame Vanast Testamendist: „Ja ma leidsin, mis on kibedam surmast: naine! Ta on otsekui püünis: ta süda on nagu võrk, ta käed on nagu ahelad. Kes Jumalale meeldib, see pääseb temast, aga patuse püüab ta kinni. Vaa ta, seda ma olen leidnud, ütleb Koguja, ühte teisega võrreldes, et leida lahendust, mida mu hing veel otsib ega ole leidnud: ma leidsin tuhande hulgast ühe mehe, aga naist ei ole ma nende kõigi hulgast leidnud.“ (Kg.7:26-28) Katoliiklus Piiblis leiame: „Ükski pahelisuus ei ole ligilähedanegi naise pahelisusele ... Patt sai alguse naisest ja tema tõttu peame me kõik surema.“ (Kg.25:19,24)¹ Juudi rabid on üles loendanud üheksa needust, mis naisele on pattu langemise tõttu osaks saanud: „Naisele andis Ta üheksa needust ja surma: menstruaalvere ja neitsilikkuse vere koorma; raseduse koorma; sünnituse koorma; laste kasvatamise koorma; tema pea olgu kaetud kui leinas; ta kõrvad on augustatud kui pärisorjal või orjataril, kes teenib oma isandat; tema tunnistust ei tohi uskuda ja viimaks – surm.“²

Kuni tänaseni tänavad ortodoksi juudi mehed oma iga-

¹ Protestantlikus Piiblis on Koguja raamatus vaid 12 peatükki, seega seda kohta seal ei ole. Tõlge on seetõttu tõlkija enda ja mitte mõne Piibli väljaande oma.

² Swidler, Leonard J., „Women in Judaism: the Status of Women in Formative Judaism“, Metuchen, N.J.: Scarecrow Press, 1976, lk 115.

hommikustes palvetes Jumalat, retsiteerides: „Õnnistatud olgu Jumal, universumi Kuningas, et Ta ei ole mind loonud naiseks.“ Naised seevastu tänavad igal hommikul Jumalat, et Too on nad „loonud Oma tahtmise järgi“.³

Üks teine palve, mida juutide palveraamatust leida võib, kõlab järgmiselt: „Ülistatud olgu Jumal, et Ta ei ole loonud mind uskmatuks. Ülistatud olgu Jumal, et ta ei ole loonud mind naiseks. Ülistatud olgu Jumal, et ta ei ole loonud mind ignorantseks.“⁴

Piibli Eeva on kristluses mänginud palju suuremat rolli kui judaismis. Tema patt osutus kogu kristluse pöördepunktiks, kuna kristluse konseptsiooni kohaselt on Jeesuse misjoni põhjuseks siin maal just Eeva sõnakuulmatus Jumala suhtes. Ta patustas ja võrgutas siis Aadama, et too teda selles järgiks. Selle tulemusena viskas Jumal nad mõlemad Taevast Maa peale, mis sai nende tõttu neetud. Nad palusid oma patu eest andestust, kuid Jumal ei andestanud neile ega ka mitte nende järeltulijatele. Seega sünnivad kõik inimesed patustena. Inimeste „pärispatust“ puhastamiseks pidi Jumal Oma poja ohverdama, lastes tal ristisurma surra. Seega on Eeva süüdi omaenda veas, abikaasa patus, kogu inimkonna „pärispatust“ ja Jumala poja surmas. Teisisõnu, naise isepäi tegutsemine viis kogu inimkonna hukatuseni.⁵

Aga Eeva tütreid? Nad on kõik patused nagu nende esiema ja neid tuleb ka vastavalt kohelda. „Püha“ Paulus kohtleb naisi Uues Testamendis väga karmilt: „Naine õpigu vaikselt viisil, olles kõigiti alistuv. Aga naisele ma ei luba

³ Kendath, Thana, „Memories of an Orthodox Youth“, Susanah Heschel ed – „On Being a Jewish Feminist“, New York: Schocken Books, 1983, lk 96-97.

⁴ Swidler, Leonard J., „Women in Judaism: the Status of Women in Formative Judaism“, Metuchen, N.J.: Scarecrow Press, 1976, lk 80-81.

⁵ Ruether, Rosemary R., „Christianity“, Arvind Sharma ed – „Women in World Religions“, Albany, State University of New York Press, 1987, lk 209.

õpetada ega valitseda mehe üle, vaid ta elagu vaikselt. Sest Adam loodi enne, siis Eeva; ega Aadamat petetud, vaid naist peteti ja ta sattus üleastumisse.“ (1 Ti.2:11-14)

„Püha“ Tertullian oli veelgi otsekohesem kui „püha“ Paulus oma „armastatud usuõdedega“ rääkides⁶: „Kas te ei tea, et igaüks teist on Eeva? Jumala otsus teie soo üle elab ka praegu, seega elab ka süü. Te olete saatana värav, te olete puutumatu puu puutujad, te olete esimesed jumaliku seaduse hülgajad, te olete see naine, kes veenis seda meest, kelle ründamiseks saatanal ei jätkunud vaprust. Te hävitate nii lihtsalt Jumala kuju – inimese. Teie reetmise tõttu pidi isegi Jumala poeg surema.“

„Püha“ Augustinus oli oma eellaste pärandile truu ja kirjutas ühele sõbrale: „Vahet pole, kas naises või emas, peame ikka võrgutaja Eeva eest valvel olema, igas naises ... Ma ei näe, mis kasu võib naisest mehele olla, kui välja arvata lapsekandmise funktsioon.“

Veel sajandeid hiljemgi pidas „püha“ Thomas Aquinas naise ikka veel puudulikeks: „Mis puutub aga isiklikku olemusse, siis on naine puudulik ja äbarik, kuna mehe seemnes olev aktiivne jõud püüab luua samasugust meessoos, samal ajal kui naise loomine tuleneb defektist selles aktiivses jõus või mõnest materiaalsest puudujäägist või isegi välisest mõjust.“

Viimaks, tuntud usureformaator Martin Luther ei näinud naises muud kasu kui võimalikult paljude laste ilmale toomine, hoolimata igasugustest kõrvalmõjudest: „Kui nad peaks ka väsimata või isegi surema, siis see ei loe. Lapsed surevad sünnitusel, selleks nad seal ongi.“

Veel ja veel mustatakse naise tänu võrgutaja-Eeva võrdkujule Moosese esimeses raamatus. Usk Eeva ja tema tütarde patusesse olemusse on mürgitanud judeo-kristliku arusaama naisest. Kui pöördume nüüd Koraani poole, et teada saada, mida islam naiste kohta ütleb, näeme, et islami arusaam naisest on judeo-kristlikust arusaamast täiesti erinev. Kuid rääkigu Koraan ise enda eest:

„Tõesti, meestele ning naistele, kes Jumalale alistuvad ja meestele ning naistele, kes usuvad ja meestele ning naistele, kes kuuletuvad ja meestele ning naistele, kes räägivad tõtt ja meestele ning naistele, kes on kannatlikud ja meestele ning naistele, kes on

6 Kõigi „pühakute“ sõnad on võetud Karen Armstrongi raamatust „The Gospel According to Woman“, London, Elm Tree Books, 1968, lk 52-62. Vaat. ka Nancy van Vuuren, „The Subversion of Women as Practiced by Churches, Witch-Hunters, and Other Sexists“, Philadelphia, Westminster Press, lk 28-30.

alandlikud ja meestele ning naistele, kes annavad almust ja meestele ning naistele, kes paastuvad ja meestele ning naistele, kes hoiavad oma vooruslikkust ja meestele ning naistele, kes peavad Jumalat tihti meeles, Jumalal on nende jaoks varuks andetus ja määratu suur tasu.“ (Koraan 33:35)

„Usklikud mehed ja naised, on teineteise aulija (aitajad, toetajad, sõbrad, kaitsjad), nad nõuavad head ja keelavad jäleda, nad palvetavad täpselt, annavad almust ja kuuletuvad Jumalale ja tema sõnumitoojale. Neile on Jumal armuline. Tõesti, Jumal on Kõikvõimas, Tark.“ (Koraan 9:71)

„Ja nende Isand vastas neile: „Ma ei lase iial kaotsi minna ühegi töötaja tööd teie hulgast, meestest ega naistest, te olete teineteisest ...““ (Koraan 3:195)

„Igaüks, kes teeb halva teo, saab ka vastava tasu, kuid kes teeb head, olgu mees või naine, ja on usklik, need sisenevad Paradiisi ja neile antakse lugematul arvul tasu.“ (Koraan 40:40)

„Kes teeb häid tegusid, olgu ta mees või naine, ja on usklik, see elab head elu ja Me anname neile nende tasu vastavalt parimale, mis nad tegid.“ (Koraan 16:97)

On kindel, et Koraani pilt naistest on sama mis meestestki. Nad mõlemad on Jumala olendid, kelle peamine eesmärk siin maailmas on oma Isanda kummardamine, heade tegude tegemine ja halbade vältimine ja nad mõlemad saavad vastavalt sellele ka tasu. Koraanis ei ole mitte kusagil kirjas, et naine on saatana värav või et ta on petja loomuga. Koraan ei maini ka kunagi, et inimene on loodud Jumala näo järgi. Kõik mehed ja naised on vaid Jumala olendid, see on kõik. Koraani kohaselt ei ole naise rolliks siin maailmas mitte ainult laste sünnitamine, vaid ka tema peab tegema sama palju häid tegusid kui mees. Koraanis ei ole kusagil kirjas, et ausat naist pole kunagi olemas olnud. Otse vastupidi – Koraan on käskinud kõigil usklikel, olgu nad naised või mehed, järgida ideaalsete naiste eeskujuga, nagu Neitsi Maarja ja vaarao naine:

„Ja Jumal toob näite neile, kes usuvad: vaarao naine, kui ta ütles: „Mu Isand, ehita mulle enda juures Paradiisis maja ja päästa mind vaaraost ning tema tegudest ja päästa mind patustavast rahvast. Ja Maarja, Imraani tütar, kes hoidis oma vooruslikkust: Me puhusime ta rüüsse läbi Meie Vaimu (ingel Gaabrieli) ja ta uskus oma Isanda sõnadesse ja Tema Raamatutesse ja ta oli üks üdini kuulekatest.“ (Koraan 66:11-12)

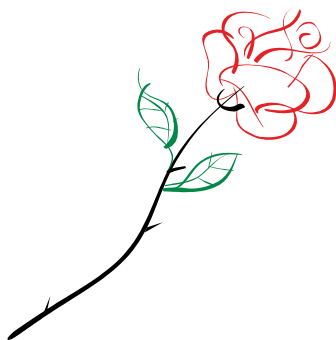



LISATEAVET LAPSEST

Autor: Annely

KUIDAS KASVATADA LAPSI JA PANNA NEID KUULETUMA?

Sotsiaalpsühholoogi ja perenõustaja Saara Kinnuneni raamat „Las ma olen laps“ on julge sõnavõtt lapse õiguste kaitseks, tuues välja selle, mida laps vajab oma vanematelt ja teistelt kasvatajatelt selleks, et ta saaks olla laps ja et ta saaks oma kasvamisele piisavalt tuge. Käesolevas artiklis teen ülevaate raamatu peatükist „Õpeta mind kuuletuma“.

Laps saab olla laps siis, kui tal on vanemad, kes on täiskasvanud, hoolivad temast ja kannavad täiskasvanu vastutust ka siis, kui nad võivad lapsele pettumuse valmistada. Raamatu autor soovib seada lapsele turvalised piirid, samal ajal lastes lapsel oma tahtmise järele proovida ja kannatada välja lapse pettumus ning jonn.

Kasvata mind, las ma olen laps, keda sina kasvatad. Ma ei tea elu põhireegleid, kui sa neid mulle ei õpeta. Ära jäta mind üksi toime tulema elukeerukusega. Las ma olen laps, et minust võiks kasvada täiskasvanu.

Kasvatamise meetodid on sõltuvalt kultuurist ja ajast kaldunud äärmustesse. On olnud perioode, kus lapselt nõutakse tingimusteta sõnakuulmist või kus laps on saanud kõik, mida tahab ja kuskilt ei paista piiri, kust alates laps peab sõna kuulama.

1. Autoritaarne kasvatus, kus lapselt nõutakse tingimusteta sõnakuulmist ja püütakse lämmatada lapse oma taht, põhineb täiskasvanu võimul ja tingimustel, kus lapsed õpetatakse kuulekateks, täiskasvanut austama ja vaikima, kui täiskasvanu räägib. Kui lapsed ei tee seda, mida nõutakse, siis järgneb sellele sageli karistus. Sellise kasvatus tulemusel kasvavad lapsed mitte-iseisivateks ja maha surutuiks.

2. Demokraatlik kasvatus, kus lapsel on õigus ennast puudutavates asjades arvamus avaldada ja otsustada, austab ja hindab last. Tänu ja kannustamist peetakse paremateks kasvatus- ja motivatsioonivahenditeks kui karistamist ja karistusega ähvardamist.

3. Vabakasvatuses, kus last ei piiritleta keeldude ja käs-

kudega, leiab laps ise soodsas keskkonnas õige ja väär, hea ja paha. Lastele ei seata piire, peres puuduvad reeglid, lapsed võivad elada vastavalt oma loomusele ja meelistegevusele.

ÕPETA MIND KUULETUMA

Las ma olen laps, kes on leidnud oma tahte. Ära ehmu, kui ma „ei“ ütlen. Lase mul õppida oma tahtega toime tulema. Lase mul kasutada oma tahtet ja valida. Õpeta mind kuuletuma, kui ma ise oma tahtet veel ei valitse. Olen väsitav 2-3aastane. Katsu välja kannatada, õpin küll kogu aeg, kui sa mind aitad. Lapse kuuletuma õpetamine on vanematele üks raskemaid ülesandeid. Selle ülesande täitmist tuleb alustada õigel ajal. Lapse kuuletuma õppimise kõige tundlikum aeg on 2-3aastases eas. Sõnakuulmist peab õpetama, seda ei õpita iseenesest. Sõnakuulmine ei ole paljalt eesmärk, vaid vahend, mida vajatakse lapse muus kasvamises. Kui laps õpib vastu võtma väljastpoolt tulevaid nõudmisi, juhiseid ja keelde ning neid järgima, siis saab ta kasutusse uued närviteed. Kuulekus aktiveerib närvisüsteemi selle osa, mida laps vajab ennast käskides ja keelates. Enesetalitsemine ja enesevalitsemine on oskused, mida vajame kogu oma elu ajal. Seda vajatakse enesealgatuslikkuse ja enese liikumapanemises, samuti ka loobumistes, ilma milleta elus hakkama ei saa.

MEELDIV KUULETUMINE

Enne trotslikkuse perioodi on lapsel aeg, kui ta teeb meelsasti seda, mida vanem palub. Nõua alguses selliseid asju, mida laps täidab nagu mängides (nt tee kassile pai, palun too isale ajaleht). Selles eas kogeb laps emotsionaalselt, et on tore teha seda, mida ema ja isa paluvad ja nõuavad. Laps tahab vanematele meele järgi olla. Peale seda, kui laps vanemate nõudmist täidab, tuleks teda kiita.

Paariaastaselt leiab laps oma tahte. Siis tuleb päev, kus laps ütleb esimest korda „ei“. Laps on leidnud oma arva-

muse, harjutades seda olukordades, kus märkab, et vanemal näivad olevat teistsugused plaanid kui tal endal. Vanematelt oodatakse nüüd jõudu ja täpsust kesktee leidmisel. On olukordi, kus laps võib tegutseda oma tahte alusel. Samas on situatsioone, kus laps peab leppima sellega, et alati ei saa ta seda, mida tahab.

VALIKUD

Laps vajab situatsioone, kus ta saab oma tahtet kasutada. Üks hea moodus on lasta lapsel endal valikuid teha (nt riiete valik, kas panna selga sinine või roheline pluus). Vanem annab variandid ja laps valib. Laps teab, mida ta tahab.

KUULEKUS JA LOOBUMINE

Alati ei taha laps seda, mida täiskasvanu palub. Siis on vanema ülesanne aidata last valitseda oma tahtet ehk kuuletuda. Palvet tuleks öelda vaid üks kord. Kui hakata korrutama, siis ei õpi laps eraldama tähenduslikku juttu muust jutust. Kui laps su üleskutset ei järgi, siis mine ta juurde ja tee koos temaga seda, mida laps tegema pidi (nt korja koos temaga lelud kokku, pane taldrik lapse kätte ja vii see koos temaga nõude pesumasinasse). Ära tee lapse eest ära. Siis õpib laps mõtlema, et ei peagi vanemat kuulama, kuna lõpuks teeb vanem siiski ise selle ära, mida ta lapselt ootab. Koos tehes annad lapsele tunde, et selle asja tegemine on siiski tema töö. Vanem annab talle tema aegluses lihtsalt veidi hoogu. Kõike seda võib teha vihastamata, kuid kindlalt. Laps näeb, et sul on tõsi taga ja mõtled seda, mida ütled.

Laps on heameelt taotlev olend. Täiskasvanu nõudmiste kuulamine ja nende täitmine nõuab pingutusi ja mugavustest loobumist. Väsinud, vihane või millelegi meeldivale keskendunud laps on eriti üksikõikne, võtmaks tõsiselt täiskasvanu palvet. Kui laps ei saa, mida tahab, siis tekitab vanematele tihti probleeme lapse jonniga suhtumine, et vältida lapse pahameelt annavad vanemad perrahu säilimiseks järele. Samas peame mõistma, et lapse loomulik reaktsioon ebaõnnele on pettumus, mida mõned lapsed väljendavad valjuhäälselt ja kaua. Täiskasvanu ülesanne on lapse jonn vastu võtta vihastumata. Jonn läheb mööda.

Kui aitame last kuuletuma, õpib ta teadma, et vanemad mõtleavad, mida ütlevad, kui nõuavad ja keelavad. Samas võib tekkida lapsel küsimus: „Kas ikka peab?“. Laps peab õppima, et mõnikord peab, kuigi ei viitsiksi.

NÕUDMISTE EDASTAMINE

Mõnikord langeme mõneks ajaks korrutama ja leierdama sama juttu ja siis loobume, kui sel ei paista tagajärgi olevat. Laps õpib sellest, et asjast pääseda, tuleb piisavalt kaua viivitada. Kuulekus ei sõltu sellest, mida nõuame, vaid sellest kuidas me need nõudmised esitame. Ole kindel ja mõtle tõsiselt seda, mida ütled. Peame ette mõtlema, mida nõuame ja mida keelame. Juhiseid andes peame kandma hoolt, et nõudmised ka täidetakse.

Ära esita nõudmisi küsimuse või ettepaneku kujul. Kui lapsele antav ülesanne on keeruline, siis jaga see osadeks ja anna ainult üks juhiseid korraga. Enne nõudmise esitamist vähenda häirivaid tegureid, st veendu, et laps keskendaks tähelepanu sinule, kui juhiseid annad. Ära hüüa lapsele juhiseid teisest toast.



Mõnikord on vaja paluda lapsel korrata, mida vanem nõudis ja ütles. Kordamisega talletub öeldu sügavamatele ajukihtidesse ja tõenäolisemalt järgneb sellele tegevus. Kui laps teatud olukorras ikkagi ei kavatse kuuletuda, siis on aeg teha viimane hoiatus. See peab olema elluviimiskõlblik ja meil peab olema jõudu see ellu viia (nt kui sa arvutit kinni ei pane, siis on see kinni kaks päeva).

VASTUTUSE VÕTMINE

Viimane hoiatus annab lapsele veel valikuvõimaluse. Ta võib kuuletuda või valida sõnakuulmatuse ja selle tagajärjed. Kui laps on mõne korra proovinud, kas vanematel on ultimaatumiga tõsi taga, siis võtab ta asja käsile ja märkab, et kuuletudes pääseb ta asjast siiski kergemini. Kui laps ei pea vastutama oma sõnakuulmatuse eest, sõnakuulmatuse süveneb.

POSITIIVNE DISTSIPLINEERIMINE

Üheks võimaluseks on rahunemise ja mõtlemise koht (nt toolil istumine), kus laps saab järele mõtelda, mida ta valesti tegi ja mida ta peaks teisiti tegema. Kõne all ei ole karistus, vaid mõtlemine ja otsuste tegemine. Mõnikord võtab laps tuurid peale ja ei suuda kuuletuda. Ta võib olla liiga vihane, et oma käitumist ohjeldada. Siis peab täiskasvanu aitama lapsel oma piiridesse naasta, võttes temast kinni ja hoides süles – *holding*. *Holding* kui rahustamiseviis – last hoitakse tugevas võttes, kuni ta jonnakas pingeolukord vaibub. Seeläbi pääseb lapse seesmine pinge sulama ja laps tajub, et temast hoolitakse.

SUHTED

Sõnakuulmatuks muutunud lapse puhul peame mõtlema, kuidas parandada ja tugevdada oma suhet temaga, alustades sellest, et peatume ja vaatame silma, räägime ja kuulame ning oleme koos.

B. E. Rhode (tsit. Kinnunen, 2008): „Ära käsi ega keela liiga sageli. Kuulekusele painutamine on õrn asi. Mõne sõnaga ja vaid vältimatutes situatsioonides tuleb kuulekust nõuda. Kus aitab pilgust, ärgu sõnu kasutatagu, sest üks pilk on parem kui kümme sõna.“

Allikas: Saara Kinnunen „Las ma olen laps“ (2008)

ELU EESMÄRK - PARADIIS

Tõlkinud ja koostanud: Amina Iirimaalt

SURMAST

Aš-šeiikh Ali at-Tantawi jutustas, et kord võttis Süürias üks veoautojuht peale reisimehe, kes istus katusele veoki taha. Seal oli matuseks ette valmistatud surnukirst. Kuna hakkas sadama ja see oli suur kirst, otsustas mees sinna sisse pugeda, et end kuivana hoida. Teine reisija astus veokile, võttis samuti istet selle tagaotsa ja juhtumisi puusärgi kõrvale. Ent tal polnud aimugi, et see teine mees on seal varjus. Mees pistis järsku aga oma käe kirstu seest välja, et vaadata kas sadu on katkenud. Seda nähes oli teine reisija kohutatud, mõeldes, et surnu on ellu ärkanud. Suurest hirmust komistas mees tahapoole, kukkus veokist välja, purustas oma pea kõnniteel ja lahkus jalamaid elavate hulgast.

Sellise ootamatu suremisviisi oli Allah tolele mehele ette määranud, sest „Kõik juhtub vastavalt jumalikule ettemääratusele ja teiste surmas on inimestele moraalid ja õppetunnid.“

Meie kõigi oluliseks kohuseks on mõista, et surm hõljub meie kohal. Me ei saa sellele ust lukku keerata ega end nimekirjast ära kustutada. Iga hetk, olgu see siispäeval või ööpimeduses, võib surm meid külastada. Ali

(رضي الله عنهم) jutustas: „Teisipoolsus liigub meie suunas ja Siinpoolsus meist eemale, seega olge tulevase elu lastest mitte selle elu omadest. Täna on tegu ilma kohtumõistmiseta, kuid homme on kohtumõistmine ilma tegudeta.“ Sellest ütlemisest õpime, kui pakiline on enda täiustamine, järjekindel parandamine; ka (patu)kahetsus, sest me peame Allahile, oma Loojale, vastust andma. Surm ei küsi inimeselt luba, see ei saada meile „hoiatuskirja“ - „... **Ja mitte keegi ei tea, mida ta teenib homme ja mis maal ta sureb ...**“ (31:34)

At-Tantawi on jutustanud teisegi loo ühest ootamatust surmast. Inimesi otsast otsani täis buss oli teel kui juht äkki pidurdas. Ta ütles, et peatab sellele vanale mehele, kes talle viipas, et ta saaks peale tulla. Reisijad vastasid imestunult, et nemad ei näe kedagi lehvitamas, kuid busijuht oli endas kindel ja palus neil vaadata, sest ta seisvat

seal. Kuid nad ikkagi kategooriliselt eitasid seda neile olematut vaatepilti. Juht aga kostis seejärel, et vaadaku nad nüüd – mees astub bussi peale. Olukord muutus reisijatele hirmnaljakaks ja nad vastasid kindlasõnaliselt: „Al-lahi nimel, me ei näe kedagi.“ Samal hetkel heitis busijuht hinge. Surm jõudis temani väga eriskummalisel moel.

Kas pole mitte naljakas, et inimhing on tõeliselt arglaslikult jäneslik - kui ta kohtub ohuga, tema süda hakkab taguma kui võimalik, et surmatee on tal juba jalge all. Ja siis ilma igasuguse hoiatuseta ta eluküünal kustub ajal, mil ta tundis end enam kui turvalisena? Kas pole mitte irooniline, et me ei vii oma mõtteid Allahiga kohtumisele või meie üürikese elu loomusele? Kuid kusiganes me ei oleks, surm tabab meid, isegi siis kui oleme kõrgetes ja tugevates kindlustes. See saabub üllatuslikult, millest meil pole aimu. Paljud on läinud seda otsima, kuid nende on hoopistükki saatuseks kauakestev elupõlv siin maal. Samal ajal kui need, kes otsivad ohutut kohta, nende elu lõppeb just seal, kus nad tundsid end kõige kindlamana. Üks püüab saada ravi oma haigusele ja ta kaob selle käigus, seevastu teine tallab oma eluteed ohurikkalt ning jääb tervena ja vigastamata. Allah on täiuslik, Kes on loonud kõik ja plaaninud algusest lõpuni vastavalt Oma teadmisele.

Ühes Süüria ajalehes avaldati artikkel noorest meesterahvast, kes tellis endale lennupileti välismaale reisimiseks. Ta teavitas oma ema lennuajast ja käskis tal teda üles äratada mõni aeg enne väljalendu. Pärast seda kui noormees uinus, kuulis ta ema raadiost, et ilmatingimused on kohutavad ja tuul puhub väga tugevalt. Kaastundest oma ainsa lapse suhtes, ei suutnud ta teda üles äratada. Ta lootis, et nõnda ta jääb lennust maha ja läks oma poega jalule ajama, kui oli raudkindel, et lend on juba tõusnud. Kui ta astus poja tuppa, nägi ta teda voodis lamamas – tema süda oli juba lakanud tuksumast.

„Ütle: „**Tõesti, surm, mille eest te põgenete, tõepoolest kohtab teid. Siis viiakse teid tagasi nägematu ja**

nähtu Teadja juurde ja Ta annab teile teada, mida te tegite.”¹ (62:8)

Üks asi on üritada surma eest põgeneda, teine seda soovida. Moslem ei tohiks sedagi teha, kuna pikaajaliselt sobib talle ideaalselt. Mida kauem on ta elavate kirjas, seda suuremat progressi ta ehk oma püüdlustes teeb. Ja juhul kui ta astub islami seadusandlustest üle, mine tea, avab see talle ukseid patukahetsuseks. Uskuja peaks võtma oma elu kui õnnistust ja tegema endast kõik võimaliku hea kordasaatmiseks.¹

Edastaja Abu Huraira (رضي الله عنهم): „Prohvet Muhammad (صلى الله عليه وسلم) jutustas: „Keegi teist ei tohiks soovida surra. Kui ta on õiglane, võib-olla ta liidab endale häid tegusid ja kui ta on patustaja, siis äkki ta kahetseb oma kordasaadetud patte (kui talle on antud pikk elu).“ [Al-Bukhari] „Keegi ei tohiks soovida surra ega seda küsida enne kui see temaga kohtub sest kui ta läheb teise ilma, tema teod on lõpetatud ja (tõelise) uskliku vanus toob endaga kaasa ainult head.“ [Muslim]

Kui kellegil on elus palju raskusi, nii suurel hulgal, et ta lausa vihkab seda elu, kuna ta ei suuda leida valgust tunneli lõpus ja ta näeb surma ainsa lahendusena, mis võib päästa teda sellest karistusest ja iga kord, kui ta pöördub Allahi poole, palub ta Temal võtta ta elu, mida varem seda parem, siis meie Prohvet (صلى الله عليه وسلم) on öelnud selle kohta järgmist: „Mitte keegi teist ei tohiks soovida surra kui mõni häda on teda puudutanud. Kui tal on selline soov, peaks ta lausuma - „Allah, anna mulle elu, kui Sa tead, et elu on mulle parem. Ja anna mulle surm kui Sa tead, et surm on minu jaoks tõhusam.“ [Al-Bukhari ja Muslim]

Seetõttu ei ole lubatud, et keegi januneb eluraskuste ja kahjude pärast siit ilmast lahkumist. Pigem ta peaks olema kannatlik ja ootama Allahilt tasu selle eest, mida ta läbib. Ta peaks ka ootama leevendust kuna Prohvet

(صلى الله عليه وسلم) ütles: „Teadke, et võit tuleb kannatlikusega, abi kannatusega ja kergendus raskusega.“

See, kes vaevleb mingisuguse piina käes, peaks teadma, et need viletsused lunastavad aga osa ta süükoormast. Allah heastab tema pattulangemisi, kui usklik piinleb mure, valu või leina käes; isegi okkatorked lähevad sinna alla. Kui keegi on pikameelne ja hellitab lootust saamaks oma Loojalt tasu, siis on ta tõepoolest viinud oma samud kannatlikkuse astmele ning see on väga õilis aste.

„Ja Me kindlasti katsume teid läbi millegagi hirmust ja näljast ja vara, hingede või viljade kaotusest, kuid andke head uudised edasi kannatlikele.“ (2:155)

Surm ei lahenda probleeme. Õigupoolest võib see hädaolukord veelgi nigelamaks minna. Kui suurel määral inimesi on hinge heitnud, endale endiselt valetades, õigele teele tagasi astumata ega pattu kahetsemata. Nõnda on tema surm lihtsalt temale kandikul serveeritud nuhtlus. Ehk Allah oleks teda juhtinud kahetsustundesse, kui ta ellu oleks jäänud. Võimalik, et Allah oleks avanud ta tee

¹ Imam Al-Nawawi Riyad-us-Salihiin, peatukk 67, hadith 585.

andestusse ja kannatlikkusele. Vahest oleks ta osanud vastu võtta tema ees seisvaid kannatusi ja oodanud piki silmi kergendust oma situatsioonidele ja muredele. See kõik oleks olnud talle ainult kiiduväärt. Peab ainult olema kannatlik ja ootama Allahi abi.²

„Sest tõesti, iga raskuse juurde käib kergendus. Tõesti, iga raskuse juurde käib kergendus.“ (94:5-6)

Ibrahim ibn Adham kõndis kord mööda Basra turust. Inimesed kogunesid ta ümber ja pärisid: „Oo Abu Ishaq, Allah ütleb oma Raamatus, et kutsuge Mind, Ma vastan teie palvetele. Me oleme Teda kutsunud pikka aega aga ikkagi Ta ei ole vastanud meie palvetele.“ Ibrahim vastas, oo Basra inimesed, teie südamed on kivistunud kümnes asjas: Te teate Allahi, ometi te ei kuuletu Temale. Te retsiteerite Koraani kuid te ei käitu selle järgi. Te teate saatanat aga jätkuvalt nõustute temaga. Te väidate armastama Allahi Prohvetit (صلى الله عليه وسلم) ent hülgate ta sunna. Väidate ikkavat Paradiisi, kuid ei tööta selle jaoks. Väidate kartvat Tuld, kuid ei lõpeta patustamist. Lausute: „Tõepoolest, surm on tõene“, ometi ei ole te selleks end ette valmistanud. Olete agarad vaatama teiste vigu, kuid te ei jälgi enda omi. Te sööte toitu, mida Allah teile jagab, ent ei ole Temale tänulikud. Matate surnud omaksed kuid te ei ole võtnud sellest endale õppetundi.“³

Kas teadsite, et on olemas kaks ööd ja päeva, millest keegi ei ole ennem midagi kuulnud? Päev, millal sa saad teada Allahilt uudised: üks kahest, kas Tema karistus või armulisuus ja päev, millal sulle antakse sinu (tegude)raamat: kumbki, kas sinu paremasse või vasakusse kätte. See esimene öö, mille sa saadad mööda hauas üksinda. See on öö, millele taolist sa pole kunagi veetnud, ja see öö, mille hommikul on Ülestõusmispäev, peale mida ei tule enam ühtegi ööd.⁴

Pea meeles, et sinule määratud surmaingel ei ole lakanud sind passimast ja seda kogu selle aja jooksul kui sa oled viibinud siin Maa peal. Ta ei ole sind loovutanud ja kellegi teise juurde läinud. Valmistu – paranda oma tegusid!!! Ära unusta teda, sest tema seda mitte mingi hinna eest ei tee. Keegi teine ei saa sinu eest ohjasid enda kätte võtta. Kui sa oled enda suhtes üksikõikne ega valmista end ette, ega siis keegi teine seda sinu eest ka ei tee. Hoia end, sest sa kohtud Allahiga!⁵

Allikad: „Don't Be Sad“, Aaidh ibn Abdullah al-Qarni (lk. 426-428, 429), fatwaislam.com, sayingsofthesalaf.net, Imam Al-Nawawi „Riyad-us-Salihiin“.

² <http://fatwaislam.com/fis/index.cfm?scn=fd&ID=505>

³ <http://www.sayingsofthesalaf.net/index.php/category/death/#ixzz1GBvS2ag8>

⁴ <http://www.sayingsofthesalaf.net/index.php/two-days-and-two-nights-like-no-others/#ixzz1GEkft0qe>

⁵ <http://www.sayingsofthesalaf.net/index.php/prepare-for-death-yourself-khutbah-of-uthman/#ixzz1GBmivLGq>

„KITAABU T-TAUHIID“ ehk „MONOTEISMI RAAMAT“

Autor: šeikh ul-islam Muhammad ibn Abdul-Wahhab

Tõlkinud: Amina Iirimaalt

KANNATLIKKUS ON OSA USUST

Allah on Koraanis öelnud: „**Ükski õnnetus ei taba Allahi loata. Igaüks, kes Allahisse usub, selle südant Ta juhib. Ja Allah on kõigist asjust Teadlik.**“ (64:11)

Alqama (rahimahu Allah) lausus: „Tema on see mees, (keda on mainitud eelnevas värsireas), kui ta kannatab piina käes, teab, et see on Allahilt. Ta võtab selle vastu ja alistub Temale.“

Edastaja Abu Huraira (مهنة لله يضر): Allahi Sõnumitooja (صلى الله عليه و سلم) lausus: „**Kaks asja küündivad uskmatuseni: oma sugupuu ründamine või laimamine, ja surnu taga nutmine.**“ (Muslim)

Ibn Masud (مهنة لله يضر) jutustas: Prohvet

(صلى الله عليه و سلم) ütles: „**Tema ei ole meie hulgast, kes lööb oma põski, rebib riideid ja järgib ignorantsuse päevade viise ja traditsioone või kutsub sellesse.**“ (Bukhari ja Muslim)

Allahi Sõnumitooja (صلى الله عليه و سلم) ütles: „**Kui Allah soovib Oma sulasele head, kiirustab Ta teda siinses elus karistama. Kui aga kurja, siis Allah hoiab tagasi tema karistust pattude eest kuni ta astub Kohtumõistmispäeval Ta ette.**“ (Anas)

Prohvet (صلى الله عليه و سلم) ütles: „**Tasu ülevus on seotud**

katsumuse suurusega. Allah paneb inimesi proovile, kui Ta neid armastab. Selle vastuvõtlik saab Allahi heakskiidu osaliseks ja kes iganes ei ole sellega rahul ega soovi seda vastu võtta, tõmbab endale Allahi meelepaha.“ (At-Tirmidhi)

Peatükist õpime:

Suura Ät-Täaghääbun värsi 64:11 selgitus.

Allahi määratuse vastuvõtmine on osa tõelisest usust (Allahi).

Päritolu halvustamine.

Neile on lubatud karistus, kes löövad hingepiinast oma põski, käristavad omi riideid ja kutsuvad ignorantsuse päevade teerajale.

Märk, et Allah tahab oma teenrile head.

Märk, et Allah tahab temale halba.

Märk Allahi armastusest Tema ülistajale.

Keeld Allahi määratusega mitte rahul olemisest ja vastuvõtmatusest.

Proovile panemiste vastuvõtlikkuse autasu ja väärtus.

Allikas: „*Kitab At-Tauhid, The Book of Monotheism*“, Sheikh ul-Islam Muhammad bin Abdul-Wahhab, lk 123-125, peatükk nr 35.



Dr. A.B. Philips

Jeesuse tõeline sõnum

Tõlkinud: Aisha

VASTURÄÄKIVUSED – 3

Koraan

Moslemid usuvad, et Koraan on Jumala otsene sõna, mille Ta ilmutas Prohvet Muhammedile

(صلى الله عليه و سلم). See kirjutati üles ja õpiti pähe algusest lõpuni juba Prohveti (صلى الله عليه و سلم) enda eluajal.

Esimene standardversioon Koraanist kirjutati juba aasta peale Muhammedi surma.¹ 14 aastat peale Prohveti surma oli sellest tehtud hulk täpseid koopiaid (Uthmani tekst), mis omakorda olid laiali saadetud islami impeeriumierinevatesse keskustesse. Kõikebakorrektseid koopiaid olid aga hävitatud.²

Mida aeg edasi, seda rohkem moslemeid on alates Prohveti (صلى الله عليه و سلم) enda põlvkonnast igas põlvkonnas Koraani algusest lõpuni pähe õppinud. Tänapäeval võib ramadaani ajal üle islamimaailma kuulata kümnete tuhandete kui mitte sadade tuhandete erinevate retsiteerijate Koraani peast lugemist.

Üks tuntumatest orientalistidest Kenneth Cragg, on Koraani säilimise ja päheõppimise kohta öelnud järgmist: „Koraani retsiteerimise fenomen tähendab praktikas, et seda teksti on sajandeid katkematu elava pühendunud ketina edasi antud. Seega ei saa seda pidada ei antiikajaks, ajalooliseks dokumendiks ega millekski vaid minevikust.”³

Üks teine orientalistist õpetlane, William Graham, kirjutab: „Lõputute miljonite moslemite jaoks läbi 14 sajandi islamiajaloo on „al-kitaab“ ehk nende pühakiri olnud raamat, mida lugeda, pähe õppida ja läbi suulise traditsiooni edasi kanda, seda pidevalt õppides, korrates ja harjutades. Koraani kirjalik ja algusest saadik lõplik

1 „Shorter Encyclopaedia of Islam”, lk 278.

2 „Shorter Encyclopaedia of Islam”, lk 279. Vaata ka „The New Encyclopaedia Britannica”, köide 22, lk 8.

3 „The Mind of the Quran”, lk 26.

terviklikkus võib küll olla pühakirjade ajaloos ainukordne nähtus, kuid täieliku perfektsuse saavutab see siiski alles siis, kui seda õigesti retsiteeritakse.”⁴

John Burton on kirjutanud: „Koraani ühelt põlvkonnalt teisele edasiandmise meetod noortele selle päheõpetmise läbi on ennetanud üht suurimatest riskidest, mis kaasneb vaid kirjalikel allikatel tuginemisega...”⁵

Oma Koraani kokkukogumist käsitleva mahuka teose lõpus märkis Burton, et tänapäeval kättesaadav Koraan on „tekst, mis on meieni jõudnud vormis ja kujul, mille Prohvet heaks kiitis ... See, mis me tänapäeval käes hoiame, on Muhammedi mushaf”.^{6,7}

PÜHAKIRJA KRIITIKA

Kasutame üle maailma kokku kogutud Koraani käsikirjade analüüsimiseks ja kritiseerimiseks samu põhimõtteid, mida rakendasime eelnevalt Piibli käsikirjadele läbi piibliõpetlaste sõnade. Võrreldud on erinevatest islamiajaloo perioodidest pärit vanu käsikirju, mis asuvad Washingtonis Kongressi raamatukogus, Dublinis Chester Beatty muuseumis, Londoni muuseumis, Tashkenti muuseumis, Türgis ja Egiptuses. Uuringute tulemused kinnitavad, et teksti originaalkuju ei ole vähimalgi määral muudetud. Näiteks Saksamaal Münhenis asuv Koraaniuunigute instituut kogus kokku üle 42 000 täieliku või pooliku Koraani väljaande. Peale 50 aastat uuringuid teatati, et nende raamatute vahel ei ole mitte mingisuguseid erinevusi, välja arvatud üksikud kopeerimisvead, mida oli lihtne kindlaks teha.⁸

4 „Beyond the Written Word”, lk 80.

5 „The Introduction to Hadith”, lk 27.

6 Araabiakeelen termin tervikliku Koraaniteksti jaoks.

7 „The Collection of the Quran”, lk 239-240.

8 „Muhammad Rasulullah”, lk 179.

Vasturääkivused Koraanis

Koraan kutsub 4:82 neid, kes ei usu, et see on Jumalalt, üles selles leidma vigu ja vasturääkivusi: „**Kas nad siis ei mõtiskle Koraani üle? Kui see oleks olnud kelleltki teiselt kui Jumalalt, oleksid nad selles leidnud rohkelt vasturääkivusi.**“

Neid üksikuid „ilmselgeid vasturääkivusi“, mida Koraani Piibliga samale tasemele panemiseks mainitakse, on väga lihtne selgitada. Näiteks „esimene usklik“ kahes järgnevas värsis:

6:14	7:143
... Ütles (oo Muhammed): „Tõesti, <u>mind on kästnud olla esimene, kes Jumala tahtele alistub</u> ja (mind kästi): „Ära iial ole eba-jumalakummardajate hulgast.“	... Kuid kui ta Isand ilmus mäele, muutis see selle tasaseks ja Mooses kukkus teadvusetult maha. Ja kui ta ärkas, ütles ta: „Ülistatud olgu Sa! Olen Sulle pattu kahetsenud ja olen esimene usklike seas.“

Esimeses värsis on juttu Prohvet Muhammedist, kellele anti käsk oma aja paganatele teada anda, et ta ei saa iialgi nende usku omaks võtta ja on seega esimene omal ajal ja oma rahva seas, kes end Jumalale allutab. Teises värsis kuulutab Prohvet Mooses end esimeseks Jumala tahtele allujaks omal ajal, peale seda, kui mõistab, et Jumalat ei ole võimalik näha. Kui loogiliselt mõelda, siis iga prohvet oligi oma ajal esimene, kes end Jumala tahtele allutas.

Näiteks võib tuua ka „päeva Jumalaga“, mida on mainitud järgmistes värssides:

32:5	70:4
Ta korraldab asja taevast kuni maani; seejärel tõuseb see Tema juurde üles <u>päeval, mille kestvus on 1000 aastat</u> , mida loendate.	Tema juurde üles tõusevad inglid ja Vaim <u>päeval, mille kestvus on 50 000 aastat.</u>

Need kaks värssi räägivad kahest täiesti erinevast sündmusest. Esimene neist räägib saatusest, mis saadetakse alla ja seejärel tuleb tagasi päeval, mis on võrdne 1000 aastaga inimeste süsteemi järgi.⁹ Teine räägib inglite siinsest maailmast kõrgeimasse taevasse tõusmisest, mis võtab neil aega umbes 50 000 inimese aastat.¹⁰ Jumal ei sõltu ajast. Tema on aja Looja ja pani aja kehtima vaid oma loodud olendite jaoks.

Tänapäeva teadlaste arvutuste kohaselt kestab üks aasta Marsil 687 Maa-päeva, samal ajal kui üks aasta uranusel

9 Tafsir Al-Qurtubi , köide 8, lk 5169-5170.

10 Fath ul-Qadir , köide 4, lk 349.

kestab tervenisti 84 Maa-aastat.¹¹

Koraani tekst on nii mõttelt kui vormilt märkimisväärselt järjekindel. Ühe orientalistide parima Koraani tähenduse tõlke eessõnas kirjutab selle tõlkija Arthur John Arberry: „Juba tuttavad teemad jooksevad läbi terve Koraani. Iga suura¹² arendab või vihjab ühele või enamale – tihti paljudele – neist teemadest. Muusika terminoloogiat kasutades võiks öelda, et iga suura on rapsoodia, mis koosneb tervest leitmotifist¹³ või katkenditest. Analoogiat tugevdab veelgi teksti rütmiline kulgemine.“¹⁴

Teaduslikud viited Koraanis on osutunud tõesteks ja seletamatult täpseteks. Prantsuse Meditsiiniakadeemias 1976. aastal loengu teemal „Füsioloogilised ja embrüoloogilised andmed Koraanis“ andnud dr Maurice Bucaille ütles: „Ei ole olemas ühtki inimese kirjutatud tööd, mis sisaldaks oma ajast niivõrd ees teadmisi kui Koraan, milles mainitud teaduslikud faktid vastavad modernse aja teadmistele.“¹⁵

Koraani autoriteedist rääkides, ütles professor Reynold A. Nicholson: „Meil on (Koraanis) ainulaadse ja vastuvaidlematu autoriteediga materjale islami algupära ja varajase arengu kohta, millele võrdset ei eksisteeri ei budismis, kristluses ega üheski muus varasemas usundis.“¹⁶

Seega on Koraan ainus, mis kirjeldab piisavalt täpselt ja adekvaatselt, kes Jeesus tegelikult oli ja mis oli tema sõnum. Veelgi enam, Koraani on võimalik kasutada, et kindlaks määrata, mis ulatuses Jumala ilmutatud sõna Piiblis muudetud on.

Koraanis käsib Jumal usklikel osana oma usust omaks võtta ka prohvet Moosesele ilmutatud jumaliku sõna, mida tuntakse Toora nime all; prohvet Taaveti Psalmid ja Jeesuse Evangeeliumi originaali. Kõik moslemid on kohustatud kõigisse ilmutatud pühakirjadesse uskuma. Samas on Koraanis märgitud, et kõiki enne Koraani ilmunud pühakirju on muudetud ja seega ei ole need oma originaalis säilinud. Inimesed on nende osi muutnud, et need nende tahtmistega paremini kooskõlas oleksid.

„Seega häda neile, kes kirjutavad (püha)kirja omaenese kätega, seejärel ütlevad: „See on Jumalalt,“ et selle eest osta väike kasu. Seega häda neile sellest, mis nende käed on kirjutanud ja häda neile sellest, mis nad teenivad.“ (2:79)

Vanas Testamendis on kirjas, et Jumal olevat öelnud: „Kuidas te võite ütleda: „Me oleme targad ja meil on Jehoova käsuõpetus?“ Tõesti! Vaata, kirjatundjate valesulg on teinud selle valeks!“ (Jr.8:8).

11 The New Encyclopaedia Britannica , köide 27, lk 551, 571.

12 Koraani peatükk

13 korduvalt teemast

14 „The Koran Interpreted“, lk 28.

15 „The Quran and Modern Science“, lk 6.

16 „Literary History of the Arabs“, lk 143.



Lugeja küsib lugeja vastab



Kas kardad surma? Miks? / Miks mitte? Mida surm sinu jaoks tähendab?

Mina otseselt surma vist ei karda, aga kardan, et näiteks kui lähen kuskile ja tee peal kukun kokku suren ning lapsed kuskil ripakil või siis öösel magades suren ja lapsed hommikul avastavad. Aga *in ša Allah* saan vanaks ja kortsuliseks vanaemaks ja veel ei taha surmast mõelda.

K.

Ma ei karda surma, kuna see saabub ju 100% kindlusega üks kord kõigile, kuid ma kardan surra, sest ma ei ole kindel, kas ma oma surma hetkeks olen teinud piisavalt häid tegusid, et võiksin Teisepoolsuses Paradiisi välja teinida. Kui ma saaksin kuidagi kindel olla, et olen juba piisavalt head teinud, võiksin kasvõi kohe surra, aga kuna ma seda ei tea, siis pean ikka edasi pingutama, kuni see aeg, mille Looja mulle siin „proovielus“ andnud on, läbi saab.

Surm on minu jaoks vahepeatus siinse ajutise elu ja Teisepoolsuse igavese elu vahel. Surm on nagu see aeg, mil üliõpilane ootab, kuni õppejõud eksamitööd parandab.

A.

Ma ei mõtle surmale tihti. Kui keegi tänaval peiesid peab või surmakuulutus mošeesst maha hüütakse, siis mõtlen. Vahel tuleb surm uudistega lähemale, aga kui elad endaga ja Jumalaga rahujalal, siis ei suuda ta sind hirmutada. Surm on elu loogiline jätk.

N.

Leian, et surma kartmine vähesel või suurel määral on juba inimhinge loomuses, eriti mitte-moslemitel, kes elavad ainult siinsesse maailma, kes soovivad olla igavesti maamunal. Tõeline moslem on ikka kahe jalaga maa peal, st. ta ei proovi põgeneda reaalsuse eest.

Püüan anda endast parima (aga alati saab paremini, kui tahta), et pürgida Paradiisi poole, kuid ma ei saa selles kindel olla, kas ma sinna pääsen. Sestap ongi tillukenege kartus mu südamesopis. Eks ikka inimene kardab, mis teda ees ootab peale suremist, mis juhtub hauas, sest

see on talle teadmata ... Kardan ka saada lahutatud oma mehest, oma lastest, hakkan mõtlema, mis nendest saab, kuid kas me niiviisi tohime üldse mõelda? See vist tähendab, et *imaan* ei ole mul piisavalt kõrge, sest Allahi me peaksime usaldama ja Tema on parim hoolitseja.

Surm tähendab minule ühe elu lõppu ja teise algust. Surm on piiri panemine sellele elule, oma tegude kokkuvõtmine, „asjade pakkimine“ siit ilmast ja üleminek teise, Allahi abiga Paradiisi, igaveseks.

A.

„Õige moslem ei karda surma!“ Kas ikka on nii? Mina küll kardan omamoodi ja see kartus ei tee minust ometi halvemat moslemit, või võta minult ära usulist kuuluvust. Mõtlen surmale tihti - mis saab minu lastest, kui minu ja mu abikaasa saatus meid korraga tabab, kes hoolitseb siis nende eest, et neist korralikud moslemid kasvavad, *in ša Allah*? Konverdina ei ole kahjuks mu vanemad moslemid, seega on mu hirm põhjendatud; samuti ei ole abikaasa vanemaid enam elavate kirjas, kes alternatiivina mu lapsi islamis juhiks. Surm ei ole lihtsalt end teise tuppä lukustamine. Kas oleme oma elus siiani piisavalt palju head teinud, halvast eemale hoidnud ja kannatlikkust üles näidanud? *Allahu alim*, igaüks teab, kui raske on moslemil olla kannatlik, kas siis oma perega, väljaspool seda või hoopis muudes tegemistes. Tihti tuleb meile surm alles siis meelde, kui see lähedalt möödub; puudutab neid, keda tunname... ja siis justkui ärkame oma „talveunest“ ning palvetame, karastame kannatlikkust ning loeme palju pühakirja. Ning siis rahuneb hing jälle ning unustame surma. Mõelgem surmale korra päevas, et mitte unustada, mis meie lõpppunkt on. Kas meie haud surub kokku meie ribid ning valmistab meile piina halvasti elatud elu eest, või siis on see lai ja valgusküllane tänutäheks korralikult elatud maisele elule.

K.

Pudrupotike keeda...

Populaarsed hommikusöögid

MAROKO KÖÖK

Kokk: Sarah Iirimaalt

Msemmen on kuulus Maroko kihiline pannkook, mida süüakse meega hommikusöögiks. Kuigi nende valmistamine on küllaltki aeganõudev, saab korraga valmis teha rohkem ning külmutada. Hommikul soojenda ahjus kõigest mõni minut ja ongi laual maitsev Maroko hommikusöök. Samas saab neid serveerida ka eelroana, kui pannkook avada ja vahele raputada kas kana, hakkliha või krevette ja juustu. Küpsetada mõni minut ahjus ja saad suurepärase pitsataolise eelroa.

MAROKO MSEMMEEN EHK KIHILINE PANNKOOK

2 kl jahu

1 kl mannat

1 spl suhkrut

1 spl sool

1 tl kuivpärm

1-2 kl vett, oleneb jahust

3/4 kl õli

2 spl võid

Sega kõik kuivad koostisosad kokku. Aeglaselt vähehaaval lisa vett ja sõtku kuniks taigas on pehme ja sa saad moodustada tainast palli. Kui taigas on liiga kleepuv, lisa veidi jahu.

Sõtku tainast jahusel pinnal aktiivselt umbes 20 min. Protsessi kiirendamiseks võid kasutada ka taigakonksudega mikserit. Taigas peab saama väga elastne ja pehme. Jahusel pinnal moodusta tainast pall.

Lisa kaussi sulatatud või ja õli. Kasta sõrmed õlisse ja määri taigas õliga. Pigista taignast õliste kätega golfipalli suurused pallid. Lase taigapallidel seista 20 minutit.

Pannkookide rullimiseks kasuta sulatatud või ja õli segu. Pane kaussi 1/4 kl mannat.

Määri tööpind õliga. Võta üks pall ja sõrmede abil vajuta pall õrnalt lamedaks. Laienda ja lamenda palli, kuniks saad suure ja õhukese ringi. Puista ringile naputäis mannat. Voldi ringi ülemine osa keskele ja

tõsta alumine osa selle peale. Raputa jälle näpuotsatäis mannat ja voldi parem pool keskele ja seejärel vasak pool keskele parema poole peale. Korda sama ülejäänud taigapallidega.

Kui kõik pallid on volditud ruutudeks, võta esimene ruut ning jällegi sõrmede abil lamenda see õhukseks ristkülikuks (nagu matemaatika tund- ma tean:)) Prae pannil madalal kuumusel mõlemilt poolt umbes 5 minutit, kuniks pannkoogid on saavutanud kulpruuni värvuse. Serveeri meega.



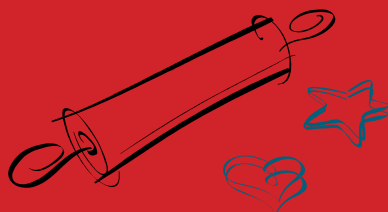

TUNEEsia KÖÖK

Kokk: Karima

Tuneeslased söövad hommikuks väga erinevaid asju. Kõik oleneb pere traditsioonidest. Enamjaolt süüakse kõvaks keedetud muna, leiba võiga, leiba chamiaga, leiba moosiga ja võiga, datleid, jogurtit, bssissat, drouli, väikesi magusaid koogikesi, croissante, puuvilju, kes oskab siis tehakse ka pakse pannkooke ma ei mäleta kuidas neid seal nimetati aga päris kõik seda teha ei pidanud oskamagi. Juuakse juurde soojaks tehtud piima, kuhu lisatakse natuke tavalist kohvi või teed(rohelist või punast).

TUNEEsia HOMMIKUNE PRAEMUNA TOMATIGA

2 tomatit, ratasteks või viiludeks

maitserohelist (tavaliselt koriander või lehtpetersell)

soola

pipart

teravat paprikapulbrit

2-4 muna

Aja õli pannil kuumaks, aseta sinna tomatid. Prae tomatid korralikult mõlemalt poolt.

Nüüd saab teha kahte moodi: 1. lööd munad kaussi või tassi lahti, klopivad kergelt läbi ja valad maitseainetega segatud muna tomatitele; 2. lööd munad kohe pannile tomatitele ja maitsestad, paned kaane peale ja lased küpseda.



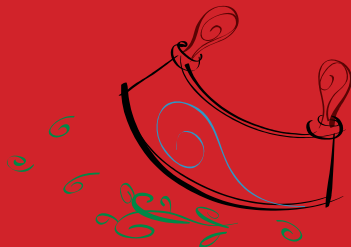

ALŽEERIA KÖÖK

Allikas: <http://simplicitybythesea.blogspot.com/2009/02/beghreir-north-african-pancakes.html>

Pannkoogid on üks neid roogi, mis iga riik näib olevat oma versiooni. Alžeerias on *beghreir* või kabillide *tirrifyn*. Neil pannkookidel on kerge käsnyas kude. Neid praetakse ühelt poolt, kas pannil või savianumal. See annab pannkoogile atraktiivse kargstruktuuri välimuse.

ALŽEERIA BEGHREIR EHK MULLILINE PANNKOOK

Pärmisegu

- 1 spl kuivpärm
- 1 tl suhkrut
- 1/3 tassi sooja vett

Tainas

- 2 tassi jahu
- 1 tass peenmannat
- 1 tl soola
- 2 muna
- 1 tass vett
- 1 tass piima

õli või võid praadimiseks

Serveerimiseks:

- 2 spl apelsiniõievett
- 4 spl mett
- 1/4 tassi vett

Lahusta suhkur soojas vees, lisa pärm. Sega, kuni hästi segunenud, siis lase seista soojas kohas 50-60 minutit (kuni 2h) või kuni segu kihisema on hakanud. Segage vesi ja piim kokku ja lase sel seista, kuni segu on leige. Purusta munad ja seejärel lisa need piima segule.

Kalla jahu, manna, ja sool suurde madalasse kaussi. Aeglaselt vala pool piimasegu jahule, seda pidevalt käsitsi segades, kuni on hästi segunenud. Lisa pärmisegu taignale ja klopi jõuliselt käsitsi, et kõrvalda

igasugused tükid. Lisa aeg-ajalt veidi piimasegu, kuni tainas on ühtlane (nagu paks kreem).

Kata rätikuga ja jäta 1-2 tunniks seisma – mida kauem tainas seisab, seda rohkem on pannkoogis auke.

Kui on aeg küpsetada, hõõru panni paberiga, mis on kastetud õlisse ja seejärel kuumuta üle keskmise madalal kuumusel. Vala 1 väike kopsik (3-4 spl) panni peale, tainas peab olema pannil ühtlaselt sile.

Küpseta, kuni mullid ilmuvad pinnale ja tainas on küpsenud.

Aseta küpsenud pannkoogid suuremale alusele teineteise peale. Ära suru neid kokku, vaid aseta kergelt teineteisele.

Kuumuta või ja mesi veega kausis. Hauta 5 minutit, seejärel kalla väikesesse kaussi. Vala mee segu üle beghriri, seejärel rulli see kokku. Söö sõrmedega!





EGIPTUSE KÖÖK

Falafelist tehakse juurviljaburgereid ja need on levinud üle terve Lähis-Ida, eriti aga Egiptuses, Liibanonis, Süürias ja Palestiinas. Egiptuses nimetatakse neid ka *tamyaks*; Iisrael on aga need nimetanud oma rahvustoiduks.

EGIPTUSE FALAFEL EHK PÕLDOAPALLIKESED

1 kl kuivatatud põldube

½ kl riivsaia

2-3 purustatud küüslauguküünt

¼ kl peenestatud peterselli

2 spl jahu

1-2 tl soola

1 tl küpsetuspulbrit

1 tl jahvatatud koriandrit

1 tl jahvatatud köömneid

½ tl cayenne'i pipart

praadimiseks õli

Aseta segu suurde kaussi, lisa ülejäänud koostisosad välja arvatud õli ja sega kõik kokku. Segu peaks jääma küllaltki kuiv ja mure. Kui segu on pallide voolimiseks liiga kuiv, lisa veidi vett ja veereta kätega väikesed pallid.

Kuumuta õli kõrgel pannil. Lase pallikestel mõlemalt poolt hästi pruunistuda, umbes 4-5 min. Aseta praetud pallikesed köögisalvrätikuga kaetud taldrikule, et liigne rasv eemaldada.

Serveeri musta teega, kas eraldi toiduna või burgeris „lihaasendajana“.

Pane oad pikemaks ajaks likku, seejärel aseta nad suurde potti ja kata 5 cm ulatuses veega. Aja kõrge temperatuuri all keema ja lase neil mõnda aega keeda, kuni nad on pehmed.

Nõruta oad kuivaks ja loputa külma veega. Pane oad, riivsaia ja küüslauk köögikombaini ja tükelda seni, kuni oad on sama väikesteks tükkidesk saanud kui riivsaia. Ära püreeks purusta!



KORAANINURK



81. SUURA – ÄT-TÄKWIIR – KOKKURULLIMINE (29 ayat)

	Jumala, kõige Armulisema, Halastavama nimel.	<i>bismillähi r-rahmäni r-rahiim.</i>	بِسْمِ اللَّهِ الرَّحْمَنِ الرَّحِيمِ
1	Kui päike kokku rullitakse ^{1 2 3 4}	<i>idää š-šämsu kuwwirat.</i>	إِذَا الشَّمْسُ كُوِّرَتْ
2	ja kui tähed laiali pudenevad ⁵	<i>wa idää n-nužuumu nkädarat.</i>	وَإِذَا النُّجُومُ انْكَدَرَتْ
3	ja kui mäed kõrvaldatakse	<i>wa idää l-žibäálu suijjirat.</i>	وَإِذَا الْجِبَالُ سُيِّرَتْ
4	ja kui tiined kaamlid hüljatakse ⁶	<i>wa idää l-'išäaru 'uṭṭilät.</i>	وَإِذَا الْعِشَارُ عُطِّلَتْ
5	ja kui metsloomad kokku kogutakse ^{7 8}	<i>wa idää wuħuušu ħuširat.</i>	وَإِذَا الْوُحُوشُ حُشِرَتْ
6	ja kui mered saavad tuleks ⁹	<i>wa idää l-bihäaru sužžirat.</i>	وَإِذَا الْبِحَارُ سُجِّرَتْ
7	ja kui hinged (kehade või oma-sugustega) paari pannakse ¹⁰	<i>wa idää n-nufiusu zuwwižät.</i>	وَإِذَا النُّفُوسُ زُوِّجَتْ
8	ja kui elusalt maetud (vastündinud) tüdrukult küsitakse ^{11 12} ,	<i>wa idää l-mäuu 'udātu su 'ilät.</i>	وَإِذَا الْمَوْؤُودَةُ سُئِلَتْ
9	mis patu eest ta tapeti ¹³ .	<i>bi-äijji dänbin qutilät.</i>	بِأَيِّ ذَنْبٍ قُتِلَتْ
10	Ja kui (inimeste tegude) lehed laiali laotatakse ¹⁴	<i>wa idää š-šuhufu nuširat.</i>	وَإِذَا الصُّحُفُ نُشِرَتْ
11	ja kui taevas paljaks riisutakse ¹⁵	<i>wa idää s-sämää 'u kušitat.</i>	وَإِذَا السَّمَاءُ كُشِطَتْ
12	ja kui põrgutuli lõomama lüüakse	<i>wa idää l-žähiimu su 'irat.</i>	وَإِذَا الْجَحِيمُ سُعِّرَتْ
13	ja kui paradiis lähedale tuuakse ¹⁶ ,	<i>wa idää l-žännātu uzlifät.</i>	وَإِذَا الْجَنَّةُ أُنزِلَتْ
14	teab iga hing, mis on ta (endaga kaasa) toonud ¹⁷ .	<i>'älimät näfsum-mää äħdarat.</i>	عَلِمَتْ نَفْسٌ مَّا أَحْضَرَتْ
15	Siis vannun ma taganevate tähtede nimel,	<i>fä-lää uqsimu bi-l-ħunnäs.</i>	فَلَا أُقْسِمُ بِالْخُنَّسِ
16	kulgevate ja loojuvate nimel ¹⁸	<i>äl-žäwaari l-kunnäs.</i>	الْجَوَارِ الْكُنَّسِ

17	ja öö nimel, kui see taandub ¹⁹	<i>wa-l-läili idää 'äs 'äsä</i>	وَاللَّيْلِ إِذَا عَسَيْتَ
18	ja koidu nimel, kui see väreleb ²⁰ .	<i>wa ş-şubhi idää tänäffäs.</i>	وَالصَّبْحِ إِذَا تَنَفَّسَ
19	Tõesti, see (Koraan) on Sõna auväärsest sõnumitoojalt ^{21 22} ,	<i>innähu lä-qaulu rasuulin käriim.</i>	إِنَّهُ لَقَوْلُ رَسُولٍ كَرِيمٍ
20	kellel on võim ja Trooni Omani-ku juures aujärg,	<i>dii quwwätin 'inda dii l-'arşi mäkiin.</i>	ذِي قُوَّةٍ عِنْدَ ذِي الْعَرْشِ مَكِينٍ
21	kellele kuuletatakse ja kes on usaldusväärne.	<i>muṭaa 'in tummä ämiin.</i>	مُطَاعٍ ثَمَّ أَمِينٍ
22	(Oo inimesed) teie kaaslane ²³ ei ole hull ²⁴	<i>wa mää şaahibukum bi-mäż-nuun.</i>	وَمَا صَاحِبُكُمْ بِمَجْنُونٍ
23	ja tõepoolest ta ²⁵ nägi teda ²⁶ selgel silmapiiril ^{27 28}	<i>wa läqad ra'aahu bi-l-ufuuqi l-mubiin.</i>	وَلَقَدْ رَأَهُ بِالْأَفْقِ الْمُبِينِ
24	ja ta ei hoia endale teadmisi Varjatust ²⁹ .	<i>wa mää huwä 'älää l-ğaibi bi-daniin.</i>	وَمَا هُوَ عَلَى الْغَيْبِ بِضَنِينٍ
25	Ja see ³⁰ ei ole Sõna neetud saatanalt ³¹ .	<i>wa mää huwa bi-qauuli şäiṭaani r-ražiim.</i>	وَمَا هُوَ بِقَوْلِ شَيْطَانٍ رَجِيمٍ
26	Ja kuhu te siis lähete?	<i>fä-ainä täḏhäbuun.</i>	فَأَيْنَ تَذْهَبُونَ
27	Tõesti, see ei ole muud kui meenus maailmadele,	<i>in huwä illää dikrul-lil'äälämiin.</i>	إِنَّ هُوَ إِلَّا ذِكْرٌ لِلْعَالَمِينَ
28	neile teie hulgast, kes tahavad minna mööda õiget teed	<i>li-män şää 'ä minkum än jäs-taqiim.</i>	لِمَنْ شَاءَ مِنْكُمْ أَنْ يَسْتَقِيمَ
29	ja te ei saa tahta, kui ei taha Jumal, maailmade Isand.	<i>wa mää täşää 'uunä illää än jäsää' allaahu rabbu l-äälämiin.</i>	وَمَا تَشَاؤُونَ إِلَّا أَنْ يَشَاءَ اللَّهُ رَبُّ الْعَالَمِينَ

(Märkused)

1 Ibn Umar (رضي الله عنهما) jutustas: Jumala Sõnumitooja (صلى الله عليه وسلم) ütles: „Kes soovib Viimset Kohtupäeva justkui oma silmaga näha, lugegu suurasid 81, 82 ja 84.“ (Ahmad 2:27, Tuhfat Al-Ahwadhi 9:252)

2 Abu Hurairah (رضي الله عنه) jutustas: Prohvet (صلى الله عليه وسلم) ütles: „Päike ja kuu rullitakse kokku (või liidetakse või jäetakse valgusest ilma) Viimsel Kohtupäeval.“ (Sahih Al-Bukhari 4/3200)

3 Ibn Abbas (رضي الله عنه) ütles: „See tähendab, et see tumeneb.“ (At-Tabari 24:237) Ibn Abbas (رضي الله عنه) ütles ka: „See läheb ära.“ (Tafsir Ibn Kathir, suura 81) Qatadah (رضي الله عنه) ütles: „Selle valgus kaob.“ (At-Tabari 24:238) Said ibn Jubayr ütles: „See tähendab, et see vajub sisse.“ (At-Tabari 24:238) Abu Salih ütles: „See visatakse minema.“ (Tafsir Ibn Kathir, suura 81)

4 kuwwara tähendab asja ühe osa teisega kokku panemist, nagu näiteks turbani kokkurullimine või riiete kokkupanemine. Selles kontekstis tähendab see, et üks osa päikesest pannakse teise osa peale, ta rullitakse kokku ja visatakse minema, nii et ta valgus kaob. (Tafsir Ibn Kathir, suura 81)

5 Sõna inkidaar on tuletatud sõnast insibaab, mis tähendab „välja valamine“. Vaata ka 82:2.

6 Ubayy ibn Kab (رضي الله عنه) ja Ad-Dahhak ütlesid: „Nende omanikud hülgavad nad.“ (At-Tabari 24:240) Tavalukorras hoolitseks iga kaamelioomanik tiine kaameli eest väga suure hoolega.

7 Ibn Abbas (رضي الله عنه) ütles: „Kõik kogutakse kokku, isegi kärbsed.“ (Al-Qurtubi 19:229)

8 Vaata ka 6:38 ja 38:19.

9 Ali (رضي الله عنهما) küsis kord ühelt juudilt: „Kus on Põrgu?“ Mees vastas: „Meres.“ Ali (رضي الله عنهما) ütles siis: „Usun, et tal on õigus, kuna Jumal on öelnud: „ja (tulega) täidetud merede nimel“ (52:6) ning „ja kui mered saavad tuleks“ .“ (At-Tabari 24:242)

10 Vaata ka 37:22 ja 56:7-10.

11 Al-Mughirah bin Shu'bah (رضي الله عنه) jutustas: Prohvet (صلى الله عليه وسلم) ütles: „Jumal on teile keelanud:

- (1) olla oma emade vastu kohusetundetud, (2) matta elusalt oma tütreid, (3) jätta maksmata teiste õigused (st almus), (4) inimestelt kerjata. Ja Jumal vihkab teie juures: (1) patust ning mõttetut juttu nagu klatsimine või liiga palju teistest rääkimine, (2) liiga paljude küsimuste esitamist, (3) vara (mõttetut) kulutamist." (Sahih Al-Bukhari 3/2408)
- 12 Umar ibn Al-Khattab (رضي الله عنهما) jutustas: „Qays ibn Asim tuli Jumala Sõnumitooja juurde ja ütles: „Oo Jumala Sõnumitooja, tõesti, islami-eelsel ignorantsusajal matsin ma nii mõnegi oma tütardest elusalt.“ Jumala Sõnumitooja vastas: „Vabasta igaühe eest ori.“ Qays ütles: „Oo Jumala Sõnumitooja, ma olen kaamelikasvataja.“ Prohvet vastas: „Siis ohverda igaühe eest kaamel.““ (Abdur-Razzaq 3:351)
- 13 Islami-eelse aja araablaste hulgas oli levinud nõ poisslapsekultus, st kõik tahtsid saada oma nime edasiandmiseks ning vanaduspõlve toeks poegi (nagu tänapäevalgi paljudes kultuurides, näiteks Indias ja Hiinas, veel levinud on). Sellest tulenevalt oli tütre sünd suureks häbiks, samas kui poja sünd oli pidustusi väärt. Tihti viidi soovimatud vastsündinud tüdrukud kõrbe ning maeti elusalt liiva. Islam keelas selle brutalse ning ebahumaanse kombe. (Tõlkija märkus)
- 14 Ad-Dahhak ütles: „Igaüks saab oma lehed kas paremasse või vasemasse kätte.“ Qatadah (رضي الله عنه) ütles: „Oo Aadama poeg, see (st inimeste tegude lehed) täidetakse ära, rullitakse kokku ja jagatakse Viimsel Kohtupäeval kätte. Seega vaadaku igaüks, mis ta oma lehele on lasknud kirjutada.“ (At-Tabari 24:249)
- 15 Mujahid ütles: „See upub.“ (At-Tabari 24:249) As-Suddi ütles: „Paljaks riisunud.“ (Tafsir Ibn Kathir, suura 81)
- 16 Ad-Dahhak, Abu Malik, Qatadah, Ar-Rabi ibn Khuthaym ütlesid: „See tähendab, et see tuuakse selle elanikele lähedale.“ (Tafsir Ibn Kathir, suura 81)
- 17 Vaata ka 3:30 ja 75:13.
- 18 Ali (رضي الله عنهما) ütles: „Tegemist on tähtedega, mis päevaks lojuvad ja öösel mööda taevast kulgevad.“ (At-Tabari 24:251)
- 19 Selle värsi interpreteerimise kohta on kaks arvamust: kas saabuma (Tafsir Ibn Kathir, At-Tabari 24:256) või taanduma (At-Tabari 24:256), kuna araabia keeles on sel verbil kahene tähendus. Seega võib tähendus hõlmata ka mõlemat. Vaata ka 92:1-2, 93:1-2.
- 20 Ad-Dahhak ütles: „Kui see tõuseb.“ Qatadah () ütles: „Kui see helendama lööb ja jätkub.“ (At-Tabari 24:258)
- 21 Ibn Abbas (رضي الله عنه), Ash-Shabi, Maymun ibn Mihran, Al-Hasan (رضي الله عنهما), Qatadah (رضي الله عنه), Ar-Rabi ibn Anas, Ad-Dahhak ja teised on öelnud: „See on ingel Gabriel.“ (Al-Qurtubi 19:240, Ad-Durr Al-Manthur 8:433)
- 22 Vaata ka 53:5-6.
- 23 St Muhammed (صلى الله عليه وسلم). (At-Tabari 24:259, Ad-Durr Al-Manthur 8:434)
- 24 Otsetõlkes „vaimust (džinnist) vaevatud“. (Tõlkija märkus)
- 25 St Muhammed (صلى الله عليه وسلم).
- 26 St ingel Gabrieli.
- 27 Idas, kust päike tõuseb. (Koraani tähenduse tõlge, Saheeh International)
- 28 Jutt käib esimesest nägemisest, mis juhtus Mekas. (Tafsir Ibn Kathir, suura 81) Vaata ka 53:5-10. Teisest nägemisest on juttu 53:13-16.
- 29 Qatadah (رضي الله عنه) ütles: „Koraan oli varjatud, kuni Jumal selle Muhammedile ilmutas, ja ta ei hoidnud seda endale, vaid teatas sellest, andis edasi selle sõnumi kõigile, kes tahtsid.“ (At-Tabari 24:261)
- 30 St Koraan.
- 31 Vaata ka 26:210-212.

صحيح البخاري
 The Translation of the Meanings of
 Sahîh Al-Bukhârî
 Arabic-English
 Volume 1

SAHIH AL-BUKHARI

47. Kitaabu š-šarika (partnerluse raamat) – valitud hadithe

2484. Salama (رضي الله عنه) jutustas: „Kord sai reisi- moon otsa ja inimesed jäid väga vaeseks. Nad läksid Prohveti (صلى الله عليه وسلم) juurde ja palusid tema nõusolekut oma kaamelite tapmiseks ja ta andis loa. Umar (رضي الله عنه) kohtus nendega, nad rääkisid sellest talle ja ta ütles: „Kuidas kavatsete te ellu jääda, kui olete oma kaamelid tapnud?“ Seejärel läks ta Prohveti

(صلى الله عليه وسلم) juurde ja ütles: „Oo Jumala Sõnumitooja, kuidas kavatsevad nad ellu jääda, kui on oma kaamelid tapnud?“ Sõnumitooja (صلى الله عليه وسلم) andis Umarile (رضي الله عنه) käsu: „Ütle inimestele, et nad tooksid selle, mis nende toidust veel järel on.“ Nahklina laotati maha ja sellele kuhjati kõik reisimoon. Jumala Sõnumitooja (صلى الله عليه وسلم) tõusis püsti ja palus Jumalal seda õnnistada, seejärel viipas, et kõik inimesed oma anumatega tuleksid ja nad hakkasid sellest võtma, kuni igäüks oli piisavalt saanud. Jumala Sõnumitooja (صلى الله عليه وسلم) ütles siis: „Ma tunnistan, et ei ole ühtki kummardamist väärivat jumalust peale Jumala ja et mina olen Jumala sõnumitooja.“

2486. Abu Musa (رضي الله عنه) jutustas: „Prohvet (صلى الله عليه وسلم) ütles: „Kui Ashari hõimu rahval pühade lahingute ajal toitu nappima hakkas või kui nende perekondadel Mediinas toit otsakorral oli, oli neil kombeks kõik ühele linale kokku koguda ja siis võrdsest üksteise vahel kausiga mõõtes ära jagada. Seega, need inimesed on minust ja mina nendest.“

2487. Anas (رضي الله عنه) jutustas, et Abu Bakr As-Siddiq (رضي الله عنه) kirjutas talle zakaati seaduse, mille Jumala Sõnumitooja (صلى الله عليه وسلم) oli kohustuslikuks teinud. Ta kirjutas: „Partnerid, kellel on ühisvara, peavad selle pealt ühiselt zakaati maksma.“

2489. Ibn Umar (رضي الله عنه) jutustas: „Prohvet (صلى الله عليه وسلم) määras, et keegi ei tohiks kahte datlit korruga süüa, välja arvatud juhul, kui ta saab selleks nõusoleku oma kaaslastelt (kellega koos ta sööb).“

2493. An-Numan ibn Bashir (رضي الله عنه) jutustas: „Prohvet (صلى الله عليه وسلم) ütles: „Näide inimesest, kes käib Jumala käskude ja keeldude järgi võrreldes sellega, kes neid rikub, on nagu näide inimestest, kes võtsid loosi kohtade peale laevas. Mõned neist said kohad laeva ülemises osas, teise alumises. Kui viimastel vett tarvis läks, pidid nad üles seda tooma minema, seega ütlesid nad: „Tehkem oma laevaossa auk (et vett saada), et mitte neid, kes meie üleval on, tülitada. Kui üleval osas olevad inimesed oleksid laskud teistel teha, mida nad tahtsid, oleksid nad kõik hävinud; kui nad aga oleks neid takistanud, oleks mõlemad pooled päästetud olnud.“

2494. Urwa ibn Az-Zubair jutustas, et ta küsis Aishalt (رضي الله عنها) Jumala sõna kohta: „Ja kui kardate, et ei suuda õiglaselt kohelda ... või neli ...“ (4:3). Ta vastas: „Oo mu õepoeg, see käib orvutüdrukute kohta, kes elavad oma eestkostjaga ja jagavad temaga vara. Tema vara ja ilu võivad eestkostjat innustada temaga abielluma, ilma korralikku mahri maksmata, mida mõni teine kosilane oleks pakkunud. Seega keelati sellistel eestkostjatel sel-

liste orvutüdrukutega abielluda, välja arvatud juhul, kui nad neid õiglaselt kohtlevad ja neile korraliku mahri annavad. Vastasel juhul on neile antud käsk abielluda muude naistega.“ Aisha (رضي الله عنها) lisas: „Peale seda värsi küsisid inimesed jälle Prohveti (صلى الله عليه وسلم) käest (orbudega abiellumise kohta), seega ilmutas Jumal järgmise värsi: „Nad küsivad sinult seaduslikku juhendit naiste kohta ... ja kellega siiski soovite abielluda ...“ (4:127). Jumal mõtles „Ja selle kohta, mis teile on ette loetud“ all eelmist värssi: „Ja kui kardate, et ei suuda õiglaselt kohelda orvutüdruid, siis abielluge muude oma valitud naistega ...“ Aisha (rah) ütles: „Jumala ütlemine teises värssis, ... kellega te siiski soovite abielluda ...“ tähendab, kui eestkostja soovib ikkagi oma hoolealusega abielluda, isegi kui ta pole väga ilus ega varakas. Eestkostjatel keelati nende hoole all olevate orvutüdrukutega abielluda, kui nood olid ilusad ja varakad ja kui eestkostjad neid õiglaselt ei kohelnud, kuigi tavaliselt (kui nad on ilutud või varatud) nendega ei abielluta.“

2496. Jabir ibn Abdullah (رضي الله عنه) jutustas: „Prohvet (صلى الله عليه وسلم) ütles: „Eelisostuõigus kehtib iga ühisvara puhul. Kui aga maa on ära jagatud ja tee on märgistatud, siis eelisostuõigust pole.“

2497. 2498. Sulaiman ibn Abu Muslim jutustas: „Ma küsisin Abu Minhalilt käest-kätte rahavahetuse kohta. Ta vastas: „Mina ja üks partner ostsime midagi osaliselt sulas ja osaliselt krediidiga.“ Al-Bara ibn Azib möödus meist ja me küsisime selle kohta. Ta vastas: „Mina ja mu partner Zaid ibn Al-Arqam tegime sama ja läksime siis Prohveti (صلى الله عليه وسلم) juurde ja küsisime temalt selle kohta. Ta (صلى الله عليه وسلم) vastas: „Võtke see, mis saite käest-kätte ja jätke see, mis oli krediidi peale.“

2501. 2502. Abdullah ibn Hisham jutustas, et ta ema Zainab bint Humaid viis ta Prohveti (صلى الله عليه وسلم) juurde ja ütles: „Oo Jumala Sõnumitooja, võta temalt vanne.“ Kuid ta vastas: „Ta on vande jaoks veel liiga väike,“ tõmbas käega üle ta pea ja palus Jumalal teda õnnistada. Zuhra ibn Mabad ütles, et tal oli kombeks koos oma vanaisa Abdullah ibn Hishamiga turul toitu ostmas käia. Ibn Umar ja Ibn Az-Zubair kohtusid temaga ja ütlesid talle: „Ole meile partneriks, kuna Prohvet

(صلى الله عليه وسلم) palus sulle Jumala õnnistust.“ Ja ta oli neile partneriks ja väga tihti teenis ta terve kaamelikoorma ja saatis selle koju.

2504. Abu Huraira (رضي الله عنه) jutustas: „Prohvet (صلى الله عليه وسلم) ütles: „Igaüks, kes laseb vabaks oma osa ühisest orjast, see peab orja täiesti vabaks laskma, kui tal piisavalt raha on. Vastasel juhul peab ta sellele orjale mingit tööd leidma (et ta saaks teenida raha, et täiesti vabaks saada), ilma teda liialt üle koormamata.“

48. Kitaabu r-rahn ((asulates) panti- mise raamat) – valitud hadithe

2508. Anas (رضي الله عنه) jutustas: „Tõesti, Prohvet (صلى الله عليه وسلم) pantis oma soomusrüü odra eest. Kord viisin ma Prohvetile (صلى الله عليه وسلم) odraleiba,

millega oli veidi sulatatud rasva peal ja kuulsin, kui ta ütles: „Muhammedi majapidamises ei olnud rohkem kui saa' (toitu) nii hommikuks ja õhtuks ja ometi oli kokku üheksa maja.“

2511. Abu Huraira (رضي الله عنه) jutustas: „Prohvet (صلى الله عليه وسلم) ütles: „Panditud loomaga võib ratsutada selle tõttu, mis looma peale kulutatakse ja (panditud) lüpsilooma piima võib juua niikaua, kui see panditud on.“

49. Kitaabu l-'aqi (orjusest vabastamise raamat) – valitud hadithe

2517. Abu Huraira (رضي الله عنه) jutustas: „Prohvet (صلى الله عليه وسلم) ütles: „Igaüks, kes vabastab moslemist orja, selle kõik kehaosad päästab Jumal (Põrgu)tulest, nagu tema vabastas orja kehaosad.“ Said ibn Marjama ütles, et ta jutustas selle hadithi Ali ibn Al-Husainile (رضي الله عنه) ja too vabastas oma orja, kelle eest Abdulah ibn Jafar oli talle 10 000 dirhamit või 1000 dinaari pakkunud.

2518. Abu Dhar (رضي الله عنه) jutustas: „Ma küsisin Prohvetilt (saws): „Mis on parim tegu?“ Ta vastas: „Jumalasse uskumine ja Tema nimel võitlemine.“ Siis ma küsisin: „Milline on parim orjusest vabastamine?“ Ta vastas: „Kõige kallima ja omanikule kõige armsama orja vabastamine.“ Ma küsisin: „Kui ma ei saa seda endale lubada?“ Ta vastas: „Aita nõrku või tee head inimesele, kes ei saa enda heaks töötada.“ Ma küsisin: „Kui ma ei saa seda teha?“ Ta ütles: „Hoidu teistele halva tegemisest, kuna see on almus su enda kasuks.“

2519. Asma bint Abu Bakr (رضي الله عنها) jutustas: „Prohvet (صلى الله عليه وسلم) käskis meil päikesevarjutuse ajal orju vabaks lasta.“

2520. Asma bint Abu Bakr (رضي الله عنها) jutustas: „Meil kästi orju vabaks lasta kuuvarjutuste ajal.“

2527. Abu Huraira (رضي الله عنه) jutustas: „Prohvet (صلى الله عليه وسلم) ütles: „Igaüks, kes laseb vabaks oma osa ühisest orjast, peaks selle orja täielikult vabastama, makstes ülejäänud hinna, kui tal on piisavalt raha. Kui ei, siis tuleks orja hind määrata ja aidata orjal ilma liigse raskuseta töötada seni, kuni ta on oma ülejäänud hinna tasa töötanud.“

2528. Abu Huraira (رضي الله عنه) jutustas: „Prohvet (صلى الله عليه وسلم) ütles: „Jumal on vastu võtnud minu palve, et Ta andestaks selle, mis minu järgijatel südames sosistab, välja arvatud juhul, kui nad selle teoks teevad või välja ütlevad.“

2531. Abu Huraira (رضي الله عنه) jutustas: „Teel Prohveti (صلى الله عليه وسلم) juurde, retsiteerisin ma: „Milline pikk tüütu väsitav öö! Sellest hoolimata tõi see meid välja uskmatuse maalt.“ Mul oli ori, kes mu juurest tee peal põgenes. Kui ma Prohveti (صلى الله عليه وسلم) juurde jõudsin ja talle islamisse astumise vande andsin, ilmus ori välja, kui ma veel Prohveti (صلى الله عليه وسلم) juures olin. Prohvet (صلى الله عليه وسلم) ütles: „Oo Abu Huraira, siin su ori

on!“ Ma vastasin: „Ma vabastan ta Jumala nimel orjusest,“ ja nii ma andsingi ta vabaks.“

2532. Qais jutustas: „Kui Abu Huraira (رضي الله عنه) tuli oma orjaga koos islamit vastu võtma, kaotasid nad teineteist tee peal silmist. (Kui ori järele tuli,) ütles Abu Huraira (رضي الله عنه) (Prohvetile (saws)): „Ma teen sinust tunnistaja, et see ori on Jumala nimel vaba.““

8. peatüki sissejuhatus: Abu Huraira (رضي الله عنه) jutustas: „Prohvet (صلى الله عليه وسلم) ütles: „Üheks Tunni lähenemise endeks on, et orjatar sünnitab omaenda isanda.““

2533. Aisha (رضي الله عنها) jutustas: „Utba ibn Abi Waqqas lubas oma vennale Saad ibn Abi Waqqasile, et võtab oma hoole alla tema poja, kelle ta oli saanud Zama orjatariga, öeldes, et see poiss on tema (illegaalne) poeg. Kui Jumala Sõnumitooja (صلى الله عليه وسلم) vallutuse ajal (Mekasse) läks, viis Saad Zama orjatar poja Jumala Sõnutmitooja (صلى الله عليه وسلم) juurde ja tõi endaga kaasa ka Abd ibn Zama. Ta ütles: „Oo Jumala Sõnumitooja, see on minu venna Utba poeg ja mu vend palus mul ta enda eestkoste alla võtta.“ Abd ibn Zama ütles: „Oo Jumala Sõnumitooja, see on mu vend, Zama orjatar poeg ja sündis tema (st Zama) voodil.“ Jumala Sõnumitooja

(صلى الله عليه وسلم) viskas pilgu Zama orjatar pojale ja märkas sarnasust (Utbaga). Jumala Sõnumitooja

(صلى الله عليه وسلم) ütles: „Ta on sulle, oo Abd ibn Zama, kuna sündis sinu isa voodil.“ Jumala Sõnumitooja

(صلى الله عليه وسلم) ütles siis oma naisele Sauda bint Zama: „Kata end, oo Sauda bint Zama, selle poisi eest,“ kuna ta oli märganud poisi sarnasust Utbaga. Sauda oli Prohveti (صلى الله عليه وسلم) naine.“

2534. Jabir ibn Abdullah (رضي الله عنه) jutustas: „Üks mees meie hulgast kuulutas, et ta ori saab peale ta sur-

ma vabaks. Prohvet (صلى الله عليه وسلم) kutsus selle orja enda juurde ja müüs ta maha. Ori suri samal aastal.“¹

2538. Hisham jutustas: „Mu isa ütles mulle, et Hakim ibn Hizam (رضي الله عنه) vabastas islamieelsel ignorantsusajal 100 orja ja lasi tappa 100 kaamelit (ja jagas liha almusena laiali). Kui ta islami vastu võttis, lasi ta jälle tappa 100 kaamelit ja vabastas 100 orja. Hakim ütles: „Ma küsin Jumala Sõnumitoojalt (صلى الله عليه وسلم): „Oo Jumala Sõnumitooja, mida arvad sa mõnedest headest tegudest, mis ma islamieelsel ignorantsusajal korda saatsin ja mille kohta arvasin, et need on jumalakartlikud ja õiglased?“ Jumala Sõnumitooja (صلى الله عليه وسلم) vastas: „Sa hakkasid moslemiks koos kõigi nende heade tegudega, mis sa korda olid saatnud.““

2539. 2540. Marwan ja Al-Miswar ibn Makhrama jutustasid: „Kui Hawazini hõimu esindajad Prohveti (صلى الله عليه وسلم) juurde tulid ja palusid, et Prohvet (صلى الله عليه وسلم) nende vara ja sõjavangid tagastaks, tõusis Prohvet (صلى الله عليه وسلم) püsti ja ütles neile: „Ka teisi on minu juures sama asja tõttu ja minu jaoks kõige parem sõna on aus sõna. Te võite valida, kas vara või vangid, kuna ma pole neid veel laiali jaotanud.“ Prohvet (صلى الله عليه وسلم) oli neid üle kümne päeva peale Taifi jõudmist ootanud. Seega, kui nad mõistsid, et Prohvet (صلى الله عليه وسلم) on nõus tagastama vaid ühe kahest, ütlesid nad: „Me valime vangid.“ Prohvet (صلى الله عليه وسلم) tõusis inimeste hugas püsti, ülistas ja kiitis Jumalat nii, nagu Ta seda väärt on ja ütles: „Teie vennad on tulnud teie juurde patukahetsuses ja mulle tundub loogilisena neile sõjavangid tagastada. Seega, igaüks teist, kes soovib seda teenena teha, see võib seda teha ja igaüks teist, kes tahab oma osa juurde jääda kuni me talle esimesest sõjasaagist, mille Jumal meile annab, hüvituse anname,

võib nii teha (st praegu oma osast loobuda ja hiljem hüvituse saada).“ Inimesed ütlesid üksmeeles: „Me teeme seda heal meel (st anname sõjavangid tagasi).“ Prohvet (صلى الله عليه وسلم) ütles: „Me ei tea, kes teist on sellega nõus ja kes mitte, seega minge tagasi ja las teie juhid edastavad meile teie otsuse.“ Kõik inimesed läksid tagasi ja arutasid seda asja oma juhtidega, kes naasid ja ütlesid Prohvetile (صلى الله عليه وسلم), et kõik inimesed olid heal meel andnud oma nõusoleku sõjavangide tagasta-



Kui inimene sureb ja temast jäävad maha võlad, siis isegi kui ta on lubanud oma orja surma järel vabaks, on see lubadus kehtetu, kui tal pole muud võimalust oma võlgade tasumiseks.

miseks. See jõudis meieni Hawazini sõjavangide kohta." Anas (رضي الله عنه) jutustas, et Abbas (رضي الله عنه) ütles Prohvetile (صلى الله عليه وسلم): „Ma maksin enda ja Aqili lunaraha.“

2543. Abu Huraira (رضي الله عنه) jutustas: „Ma olen Banu Tamimi hõimu rahvast sellest ajast armastanud, kui kuulsin Prohvetit (صلى الله عليه وسلم) nende kohta kolme asja ütlemas. Ma kuulsin, kui ta ütles: „Need inimesed seisavad kindlalt Anti-Kristuse vastu.“ Kui tuli sadaqa sellelt hõimult, ütles Jumala Sõnumitooja (صلى الله عليه وسلم): „See on meie rahva sadaqa.“ Aishal (رضي الله عنها) oli sellest hõimust orjatar ja Prohvet (صلى الله عليه وسلم) ütles Aishale: „Vabasta ta orjusest, sest ta on Ismaeli järeltulija.“

2545. Al-Marur ibn Suwaid jutustas: „Ma nägin Abu Dhar Al-Ghifarit (رضي الله عنه) üht mantlit kandmas ja ta orjal oli täpselt samasugune mantel. Me küsisime temalt selle kohta. Ta vastas: „Kord kohtlesin üht meest halvasti ja ta kaebas Prohvetile (صلى الله عليه وسلم) minu peale. Prohvet (صلى الله عليه وسلم) küsis minult: „Kas sa kohtlesid teda halvasti ta ema põlastades?“ Ta lisas: „Sinu orjad on sinu vennad, kelle üle Jumal on sulle võimu andnud. Seega, kui kellegi vennad on tema vastutada, peab ta neid toitma samaga, mida ta ise sööb ja riietama neid samaga, mida ta ise kannab. Te ei tohi neid sellega üle koormata, mida nad teha ei suuda ja kui te seda siiski teete, siis aidake neid.“

2547. Abu Musa Al-Ashari (رضي الله عنه) jutustas: „Prohvet (صلى الله عليه وسلم) ütles: „Kellel on orjatar ja ta õpetab talle häid kombeid ja harib teda, seejärel vabastab ta orjusest ja abiellub temaga, see saab topelt tasu ja iga

ori, kes annab Jumalale Tema õiguse ja oma omanikult tema õiguse, saab topelt tasu.“

2548. Abu Huraira (رضي الله عنه) jutustas: „Jumala Sõnumitooja (صلى الله عليه وسلم) ütles: „Jumalakartlik ori saab topelt tasu.“ Abu Huraira (رضي الله عنه) lisas: „Tema nimel, Kelle kätes on mu hing džihaadiks, palverännakuks ja mu ema teenimiseks, ma oleksin väga tahtnud orjana surra.“

2552. Abu Huraira (رضي الله عنه) jutustas: „Prohvet (صلى الله عليه وسلم) ütles: „Ära ütle: „toida oma isandat (rabbuka), aita oma isandal wudut teha, anna oma isandale vett“, vaid ütle: „mu härra (sajjidi)“ või „mu eestkostja (maulai)“ ja ära ütle: „minu ori (abdi)“ või „minu orjatar (amati)“, vaid „mu poiss (fataai)“, „mu tüdruk (fataati)“ ja „mu poisu (ghulaami)“.

2554. Abdullah (رضي الله عنه) jutustas: „Jumala Sõnumitooja (صلى الله عليه وسلم) ütles: „Igaüks teist on eestkostja ja oma valve all oleva eest vastutav. Valitseja, kellel on rahva üle võim, on nende eest vastutav; mees on oma perekonna eestkostja ja selle eest vastutav; naine on oma mehe maja ja laste eestkostja ja nende eest vastutav; ori on oma omaniku vara eestkostja ja selle eest vastutav; seega igaüks teist on eestkostja ja oma valvatava eest vastutav.“

2557. Abu Huraira (رضي الله عنه) jutustas: „Prohvet (صلى الله عليه وسلم) ütles: „Kui teie teenija toob teile teie roa ja kui te ei luba tal istuda ja teiega seda rooga jagada, siis peate talle sellest roast andma vähemalt suutäie või kaks või roa või kaks, kuna tema valmistas selle.“



FATWANURK

matused

Tõlkinud: Aisha

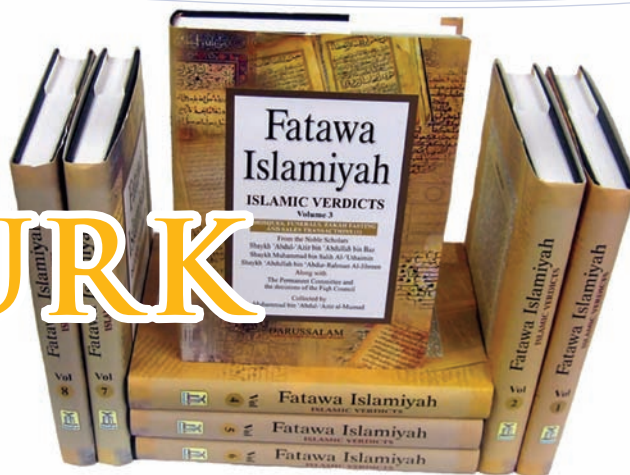

MATUSEPALVE SOORITAMINE SURNUAIAS PEALE MATUSEID

Küsimus: Kui surnu on juba maha maetud, kas siis võib veel talle matusepalvet palvetada?

Vastus: Jah, kui surnu on juba maha maetud, on lubatud talle matusepalvet palvetada. Selle tõestuseks on, et Prohvet (صلى الله عليه و سلم) läks surnuaeda ja palvetas selle naise haul, kes oli varem mošeed pühkinud ja surnud, ilma, et Prohvet (صلى الله عليه و سلم) oleks sellest teadnud.

Šeikh Ibn 'Uthaymeen

„Liqaat al-Baab al-Maftooh“ – köide 1, lk 25, nr 35.

KAKS INGLIT JA HAUAKÜSITLUS

Küsimus: Kui surnu mõneks ajaks, näiteks kuuks, külma jätta või kui ta on kadunud ja metsloomad ta ära söövad, kas siis inglid teda ikka küsitlevad või toimub see alles siis, kui surnu on lõpuks hauda jõudnud?

Vastus: Mis puutub sellesse surnusse, kes on külma pandud, siis teda inglid enne ei küsitle, kui ta on hauda jõudnud, kuna Prohvet (صلى الله عليه و سلم) ütles: „Kui surnu on hauda pandud, tulevad tema juurde kaks inglit.“

Mis aga puutub sellesse, kelle metsikud loomad on ära söönud, siis kui ta on täielikult söödud, siis küsitletakse teda looma kohus ja kui teda täiesti ära söödud pole ja mõned osad temast siiski järele jäävad, siis tuleb ta maha matta ja teda küsitletakse hauas. Sama kehtib ka nende kohta, kes on merel surnud ja keda ei ole võimalik maha matta ja nad visatakse merre. Seega neid küsitletaksegi meres.

Šeikh Muqbil ibn Haadee

„Ghaaratul-Ashritah 'alaa Ahlil-Jahli was-Safsatah“ – köide 1, lk 465.

SURNU PESEMINE

Küsimus: Kuidas oleks korrektne surnut pesta?

Vastus: Kõigepealt tuleks pesta kinni kaetud intiimpiirkond, seejärel ülejäänud keha. Alustada tuleb nendest kehaosadest, mida *wudus* pestakse, st teha surnule *wudu*, välja arvatud, et suhu ja ninna ei tohi vett panna vaid pigem tuleb neid niiske riidetükiga puhastada. See-

järele tuleb pesta ülejäänud keha, alustades rinnast.

Šeikh Ibn Fowzaan

„Fataawa li Ahlil-Mayyit“ – küsimus 3, lk 8.

LEINA AJAL MUSTA KANDMINE

Küsimus: Kas leina ajal on lubatud musta värvi riideid kanda, eriti kui kadunuke oli abikaasa?

Vastus: Tragöödia puhul musta kandmine ei kuulu islami juurde. Kui midagi halba juhtub, tuleks teha seda, mida islam on selleks puhuks õpetanud, näiteks öelda: „Me kuulume Jumalale ja Tema juurde me naaseme. Oo Jumal, tasu mulle mu kannatuse eest ja asenda see minu jaoks millegi paremaga.“ (Muslim 1525) Kui seda kindlas usus ja rahu öelda, siis kindlasti tasub Jumal selle eest ja annab midagi paremat.

Mis puutub aga leina tõttu teatud riiete kandmisesse, nagu musta värvi riided näiteks, siis sellel ei ole islamis alust.

Šeikh Ibn 'Uthaymeen

„al-Muqarrab li-Ahkaam al-Janaa.iz“ – küsimus 142, lk 122.

SIIRA RELIGIOOSSE NÕUANDE JAGAMINE HAUAL

Küsimus: Kas haul on lubatud siiralt religioosset nõu jagada. Küsime, kuna osad inimesed on selle vastu.

Vastus: On kindlaid jutustusi, mille kohaselt Prohvet (صلى الله عليه و سلم) on mitmeid kordi haul matusepalvet oodates siirast religioosset nõu andnud. Seega on see lubatud, kuna Prohvet (صلى الله عليه و سلم) tegi seda ja see meenutab inimestele surma, Paradiisi, Põrgutuld ja muid teispoosuse asju ning innustab neid end Jumalaga kohtumiseks ette valmistama.

Šeikh Ibn Baaz

„ad-Durar an-Naadhirah fil-Fataawa al-Mu'aasirah“ – lk 676-677.

Ibn Baaz - ad-Da`wah 1560, Jumaada al-Oolaa 1417AH

GRUPISUPLIKATSIOON SURNUAIAS

Küsimus: Kas peale matusepalvet võib surnuaias grupis surnu eest paluda ja iga palumise järel „amiin“ öelda?

Vastus: On sunna, et need, kes on matuserongkäiku järginud, seisavad peale matmist haua kõrval ja paluvad individuaalselt kadunukesele halastust, andestust ja kindlameelsust (küsimustele vastamiseks). Grupisuplikatsioon ja ühe kohalolija palve järel kooris „amiin“ ütlemine ei kuulu aga sunna juurde. Prohvet (صلى الله عليه و سلم) ütles: „Otsi oma vennale andestust ja palu (Jumalalt, et Ta annaks talle) kindlust, sest praegu teda küsitletakse hauas.“

Šeikh Ibraaheem Aal ash-Shaykh
„ad-Durar an-Naadhirah fil-Fataawa al-Mu`asirah“ - lk 677.
Ibraaheem Aal ash-Shaykh - ad-Da`wah 1576, Ramadhan 1417AH

SURILINAL ON MUSTAST VEEST PLEKK

Küsimus: Kui surilinal on musta vee plekid, mida siis te gema peaks?

Vastus: Kui surilinal on musta vee plekid, siis tuleb see puhtaks pesta, seejärel kuivatada või teise surilina asendada. Ei ole õige matusepalvet palvetada, samal ajal kui kadunukene on määrdunud surilinas.

Šeikh Muhammad Ibn Ibraaheem Aal ash-Shaykh
„Fataawa li Ahlil-Mayyit“ - küsimus 5, lk 10.
„Fataawa wa Rasaa.il“, Shaykh Muhammad ibn Ibraaheem - köide 3, lk 190.

KADUNUKESE KÄTE KÜLGEDELE ASETAMINE

Küsimus: Peale surnu pesemist, panevad pesijad ta käed rinnale, parem vasemale, nagu palves. Kas see on õige?

Vastus: See ei ole seaduspärane, pigem tuleks kadunukese käed panna külgedele.

Šeikh Ibn 'Uthaymeen
„Fataawa li Ahlil-Mayyit“ - küsimus 6, lk 10.
„Liqa. al-Baab al-Maftooh“ - köide 4, lk 11.

HAUAKIVILE KIRJUTAMINE

Küsimus: Kas kadunukese hauakivile on lubatud kirjutada ta nimi või mõni värss Koraanist?

Vastus: Kadunukese nime või millegi muu hauakivile või haua kõrvale kirjutamine ei ole lubatud, kuna Sõnumitooja (صلى الله عليه و سلم) on selle ära keelanud, olgu siis tegemist kasvõi Koraanivärsi või üheainsa sõna või isegi üheainsa tähega – see ei ole lubatud.

Samas on lubatud hauda teisel viisil märgistada, nagu näiteks joonega maas või pannes tavalise kivi hauale, et seda oleks võimalik ka tulevikus ära tunda ja küllastada ja selles ei ole midagi halba.

Kirjutamine ei ole lubatud, kuna see viib ebajumalakumardamiseni, näiteks kui tulevikus inimesed selle haua leiavad ja arvavad, et see, mis kirjutati, näitab, et tege-

mist oli eriliselt hea inimesega. Just nii hakkab peale haudade kummardamine.

Shaykh Ibn Fowzaan
„Fataawa li Ahlil-Mayyit“ - küsimus 30, lk 32.
„al-Muntaqaa min Fataawa al-Fowzaan“ - köide 1, lk 195.

KINDEL AEG HAUDADE KÜLASTAMISEKS

Küsimus: Kas on mingi kindel aeg, millal peaks haudu küllastama? Ja kas on mingi kindel aeg, millal ei tohiks haudu küllastada?

Vastus: Ei ole mingit kindlat aega, millal haudu küllastada, seda võib teha ükskõik millal, päeval või öösel. Prohvetil (صلى الله عليه و سلم) oli kombeks öösel haudu küllastada.

Šeikh Ibn 'Uthaymeen
„Fataawa li Ahlil-Mayyit“ - küsimus 33, lk 36.
„Liqa. al-Baab al-Maftooh“ - köide 7, lk 31.

KAS MEES VÕIB OMA NAISE SURNUKEHA PESTA?

Küsimus: Olen kuulnud, et kui naine sureb, siis ta mehel ei ole enam õigust teda vaadata või teda hauda panna. Kas see on tõsi?

Vastus: Islami seadus ütleb, et selles ei ole midagi halba, kui mees oma naise surnukeha peseb või teda vaatab. Ka selles ei ole midagi halba, kui naine oma mehe surnukeha peseb ja teda vaatab. Asma bint Umays pesi oma abikaasa Abu Bakr As-Siddiqi keha ja Fatima sooviks oli, et tema mees Ali teda peseks.

Šeikh Ibn Baaz
„Fataawa al-Mar.ah“

SURNUTE TAGANUTMINE

Küsimus: Kas on lubatud kedagi peale ta surma taga nutta? Kui nutja valjusti ulub, oma põski peksab ja riideid puruks tirib, kas see mõjutab siis surnut?

Vastus: Ulgumine ega halamine ei ole lubatud. Samuti ei ole lubatud riiete puruks rebimine, põskede peksmine ja muud sarnased teod. Bukhari ja Muslim on edastanud, et Ibn Masub jutustas, et Prohvet (صلى الله عليه و سلم) ütles: „Meie hulgast ei ole see, kes oma põski peksab, tirib eest oma särgi ava ja kisab, nagu ignorantsusajal.“

Prohvet (صلى الله عليه و سلم) needis halajat ja tema kuulajaid. Prohvet (صلى الله عليه و سلم) on ka öelnud: „Surnut karistatakse hauas selle eest, kui keegi tema pärast halab.“ Ühe teise edastuse kohaselt ütles ta: „Surnut karistatakse, kui ta perekond teda taga nutab.“

Islamiuuringute ja *fatwade* alaline komitee
„Fataawa al-Mar.ah“

Allikas: www.fatwa-online.com

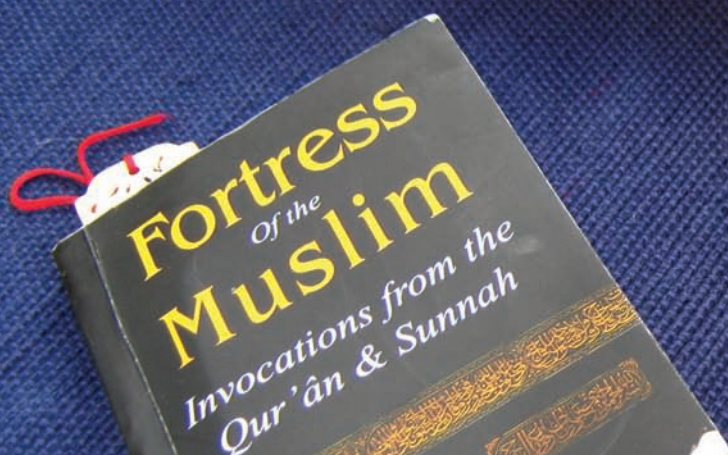

„MOSLEMI KINDLUS - duaasid Koraanist ja sunnast“

Said ibn Wahf Al-Qahtani Said ibn Wahf Al-Qahtani

Tõlkinud ja koostanud: Aisha

24. VIIMASE TAŠAAHUDI JA PALVE LÖPU VAHEL

55. *allaahumma innii a'uudhu bikä min 'adhääbi l-qabri, wa min 'adhääbi žähännämä, wa min fitnäti l-mähiää wa l-mämääti, wa min šarri fitnäti l-mäsiihi d-däžžääl.* – Oo Jumal, ma otsin Sinult kaitset hauakaristuse eest ja Põrgutule karistuse eest ja elu ja surma katsumuste eest ja Anti-Kristuse katsumuse kurja eest.¹

56. *allaahumma innii a'uudhu bikä min 'adhääbi l-qabri, wa ä'uudhu bikä min fitnäti l-mäsiihi d-däžžääl, wa a'uudhu bikä min fitnäti l-mähiää wa l-mämäät. allahumma innii a'uudhu bikä minä l-mä'thämi wa l-mäghram.* – Oo Jumal, ma otsin Sinult kaitset hauakaristuse eest ja ma otsin Sinult kaitset Anti-Kristuse katsumuse eest ja ma otsin Sinult katiset elu ja surma katsumuse eest. Oo Jumal, ma otsin Sinult kaitset patu ja võla eest.²

57. *allaahumma inni zalamtu näfsii zulman käthiiran, wa lää jaghfiru dh-dhunuubä illä äntä, fäghrili mughfiratän min 'ändikä wa arhamnii innäkä äntä l-ghäfuuru r-rahiim.* – Oo Jumal, ma olen tõesti enda vastu eksinud ja keegi ei andesta patte

peale Sinu. Seega anna mulle andeks ja halastu mu peale. Tõesti, Sina oled Andestav, Halastav.³

58. *allaahumma ghfir lii mää qaddamtu, wa mää akhkhartu, wa mää asrartu, wa mää ä'läntu, wa mää asraftu, wa mää äntä ä'lämu bihi minnii. äntä l-muqaddimu, wa äntä l-mu'akhkhiru lää iläähä illa änt.* – Oo Jumal, andesta mulle, mis ma olen ette saatnud ja mis ma olen seljataha jätnud, mis ma olen varjanud ja mis ma olen avalikult teinud, mida ma olen liiast teinud ja see, millest Sina oled rohkem teadlik kui mina. Sina oled Ettesaatja ja Sina oled Edasilükkaja, keegi pole kummardamist väärt peale Sinu.⁴

59. *allaahumma ä'innii 'älää dhikrikä, wašukrikä, wa husni 'ibäädatikä.* – Oo Jumal, aita mul Sind meenutada, Sind tänada ja Sind parimal viisil kummardada.⁵

60. *allaahumma innii ä'uudhu bikä minä l-bukhli, wa ä'uudhu bikä minä l-žubni, wa ä'uudhu bikä min än uradda ilää ardhäli l-'umuri, wa ä'uudhu bikä min fitnäti d-duniä wa 'adhääbi l-qabr.* – Oo Jumal, ma otsin Sinult kaitset tühisuse eest, ma otsin Si-

3 Al-Bukhari 8/168, Muslim 4/2078.

4 Muslim 1/534.

5 Abu Dawud 2/86, An-Nasai 3/53; vaata ka Al-Albani „Sahih Abu Dawud“ 1/284.

1 Al-Bukhari 2/102, Muslim 1/412 (Muslimi sõnastus).

2 Al-Bukhari 1/202, Muslim 1/412.

nult kaitset arguse eest ja ma otsin Sinult kaitset vanaduse ja jõuetusse ikka naasmise eest. Ma otsin Sinult kaitset maailma katsumuste eest ja hauapiina eest.⁶

61. *allaahumma inni äs'älukä l-žännätä wa ä'uudhu bikä mina n-naar.* – Oo Jumal, ma palun Sinult Paradiisi ja otsin Sinult kaitset Tule eest.⁷

62. *allahumma bi'ilmikä l-ghäibi wa qudratikä 'älää l-khälqi ähiinii mäa 'älimtä l-häjäätä khairän lii wa täwäffänii idhää 'älimtä l-wäfäätä khairän lii, allahumma innii äs'älukä khäšiätäkä fii l-ghäibiwa š-šähädäti, wa äs'älukä kälimätä l-haqqi fii r-ridaa wa l-ghadabi, wa äs'älukä l-qasda fii l-ghinäa wa l-faqri, wa äs'älukä nä'iimän läa jänfädu, wa äs'älukä qurrata 'äinin läa tanqati'u, wa äs'älukä r-ridaa bä'dä l-qadaa, wa äs'älukä bardä l-'äiisi bä'dä l-mauti, wa äs'älukä lädhdhätä n-nazari ilää wažhikä wa š-šawqa ilää liqaa'ikä fii ghäiri darraa'a mudirratin wa läa fitnätin mudillätin, allahumma zäjjinäa biziinäti l-iimääni wa ž'älnii hudäätän muhtädiin.* – Oo Jumal, Sinu teadmatu teadmise läbi ja Sinu olendite üle oleva võimu läbi, lase ma elan, kui Sa tead, et elu on mulle hea ja lase ma surem, kui Sa tead, et surm on mulle hea. Oo Jumal, ma palun, et annaksid mulle kartlikkust Sinu suhtes nii ükski olles kui ka avalikkuses. Ma palun Sinult tõesõna nii rahulolu kui ka viha ajal. Ma palun Sinult mõõdukust rikkuses ja vaesuses. Ma palun Sinult lõpmatut õnnistust ja silmarõõmu (naudingut), mis ei lõpe iial. Ma palun Sinult naudingut peale Sinu kohtuotsust ja ma palun Sinult jahedat elu peale surma. Ma palun Sinult rõõmu nägemaks Su nägu ja õnne Sinuga kohtumaks, ilma et kahju ja eksitavad katsumused mulle osaks saaksid. Oo Jumal, riieta meid usu iluga ja tee meist juhid, kes on õigel teel.⁸

6 Al-Bukhari; ka Al-Asqalani „Fathul-Bari“ 6/35.

7 Abu Dawud; vaata ka Al-Albani „Sahih Ibn Majah“ 2/328.

8 An-Nasai 3/54, 55, Ahmad 4/364; vaata ka Al-Albani „Sahih

63. *allaahumma innii äs'älukä jää allaahu bi innäkä l-wäähidu l-ähdu s-samadu lladhii läm jälid wa läm juuläd wa läm jäkun lähu kufuän ähädu, än täghfirä lii dhunuubi innäkä äntä l-ghäfuuru r-rahiim.* – Oo Jumal, ma palun Sind. Oo Jumal, Sa oled Üks ja Ainus, Iseseisev ja Igavene, Kes ei ole eostanud ega eostatud ja Kellele ei ole kedagi võrdset. Andesta mulle mu patud, tõesti, Sa oled Andestav, Halastav.⁹

64. *allaahumma innii äs'älükä bi ännä läkä l-hämdä lää iläähä illä äntä wahdäkä lää šariikä läkä, l-männäänu, jää bädii'a s-sämääwääti wa l-ardi jää dhää l-žäläali wa l-ikraami, jää häjju jää qajjuumu innii äs'älukä l-žännätä wa ä'uudhu bikä minä n-naar.* – Oo Jumal, ma palun Sind, kuna Sa oled ülistuse Omanik, pole kedagi, kes vääraks kummardamist peale Sinu, Sul pole kaaslast. Sa oled kõige hea andja. Oo taevaste ja maa Looja, kuninglikkuse ja au Omanik. Oo Elav ja Igavene, ma palun Sinult Paradiisi ja ma otsin Sinult kaitset Tule eest.¹⁰

65. *allaahumma innii äs'älukä bi innii äšhädu ännäkä äntä llaahu lää iläähä illä äntä l-ähädu s-samadu lladhii läm jälid wa läm juuläd wa läm jäkun lähu kufuän ähädu.* – Oo Jumal, ma palun Sind sellega, et tunnistan, et Sina oled Jumal, keegi ei vääri kummardamist peale Sinu, Ühe, Iseseisva ja Igavese, Kes pole eostanud ega eostatud ja Kellele ei ole kedagi võrdset.¹¹

An-Nasai“ 1/281.

9 An-Nasai 3/52, Ahmad 4/338; vaata ka Al-Albani „Sahih An-Nasai“ 1/280 ja „Sifat Salatun-Nabi“ lk 204.

10 Abu Dawud, An-Nasai, Ibn Majah, At-Tirmidhi; vaata ka Al-Albani „Sahih Ibn Majah“ 2/329.

11 Abu Dawud 2/62, Ibn Majah 2/1267, At-Tirmidhi 5/515, Ahmad 5/360; vaata ka Al-Albani „Sahih Ibn Majah“ 2/329 ja „Sahih At-Tirmidhi“ 3/163.

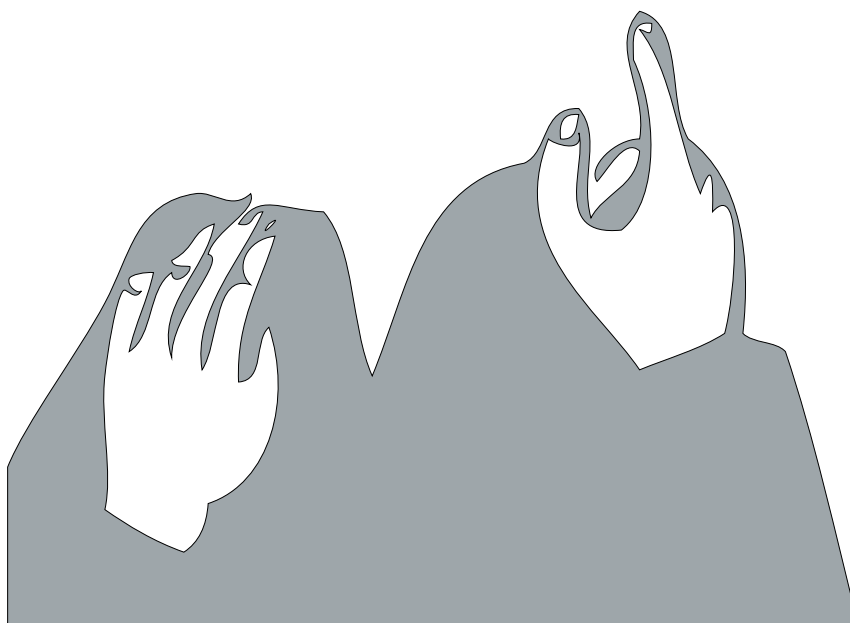

ÕPIME ARAABIA KEELT!

11. NUMBRID

1) PÕHIARVUD

null	<i>sifr</i>	صفر
üks	<i>waahid</i>	واحد
kaks	<i>ithnään</i>	إثنان
kolm	<i>thälääthä</i>	ثلاثة
neli	<i>arba'a</i>	أربعة
viis	<i>khamisa</i>	خمسة
kuus	<i>sittä</i>	سنة
seitse	<i>saba'a</i>	سبعة
kaheksa	<i>thämääniä</i>	ثمانية
üheksa	<i>tisä'a</i>	تسعة
kümme	<i>'ašara</i>	عشرة
üksteist	<i>ähäda 'ašar</i>	أحد عشر
kaksteist	<i>ithnää 'ašar</i>	اثنا عشر
kolmteist	<i>thälääthätä 'ašar</i>	ثلاثة عشر
neliteist	<i>arbaa'ta 'ašar</i>	أربعة عشر
viisteist	<i>khamsata 'ašar</i>	خمسة عشر
kuusteist	<i>sittätä 'ašar</i>	سنة عشر
seitseteist	<i>saba'ata 'ašar</i>	سبعة عشر
kaheksateist	<i>thämääniitä 'ašar</i>	ثمانية عشر
üheksateist	<i>tisä'ätä 'ašar</i>	تسعة عشر
kakskümmend	<i>'ašruun</i>	عشرون
kolmkümmend	<i>thäläthuun</i>	ثلاثون

nelikümmend	<i>arb'auun</i>	أربعون
viiskümmend	<i>kham-suun</i>	خمسون
kuuskümmend	<i>sittuun</i>	ستون
seitsekümmend	<i>säb'auun</i>	سبعون
kaheksakümmend	<i>thämäänuun</i>	ثمانون
üheksakümmend	<i>tis'auun</i>	تسعون
sada	<i>mi'aa</i>	مئة
sada üks	<i>mi'aa wa waahid</i>	مئة وواحد
tuhat	<i>älf</i>	ألف
miljon	<i>miljuun</i>	مليون
miljard	<i>miljäär</i>	مليار

2) JÄRGARVUD

esimene	<i>äl-awwal</i>	الأول
teine	<i>äth-thääni</i>	الثاني
kolmas	<i>äth-thäälith</i>	الثالث
neljas	<i>ar-raabi'a</i>	الرابع
viies	<i>äl-khäämis</i>	الخامس
kuues	<i>äs-säädis</i>	السادس
seitsmes	<i>äs-sääbi'a</i>	السابع
kaheksas	<i>äth-thäämin</i>	الثامن
üheksas	<i>ät-tääsi'a</i>	التاسع
kümnes	<i>äl-'ääšir</i>	العاشر
kahekümnes	<i>äl-'ääšruun</i>	العشرون
kolmekümnes	<i>äth-thälääthuun</i>	الثلاثون
neljakümnes	<i>äl-arb'auun</i>	الأربعون
viiekümnes	<i>äl-kham-suun</i>	الخمسون
kuuekümnes	<i>äs-sittuun</i>	الستون
seitsmekümnes	<i>äs-säb'auun</i>	السبعون
kaheksakümnes	<i>äth-thämänuun</i>	الثمانون

12. VÄRVID

beež	beiiž	بيج
sinine	azraq	أزرق
pruun	bunnii	بني
kuldne	dhähäbii	ذهبي
hall	ramäädi	رمادي
roheline	akhdar	أخضر
punane	ahmar	أحمر
hõbedane	fidii	فضي
valge	äbjäd	أبيض
kollane	asfar	أصفر
must	äswäd	أسود
oranž	burtuqaali	برتقالي
roosa	zahrii	زهري
lilla	bänäfsäzii	بنفسجي
helesinine	azraq fäätih	أزرق فاتح
tumehall	ramäädi ghäämiq	رمادي غامق

13. KELLAEG

aeg	äl-waqt	الوقت
digitaalkell	sää'a iliktruuniiä	ساعة الكترونية
analoogkell	sää'a mikäänikiä	ساعة ميكانيكية
käekell	sää'a l-jädd	ساعة اليد
tunniseier	'aqrabu s-sää'a	عقرب الساعة
minutiseier	'aqrabu l-daqqiqa	عقرب الدقيقة
kesköö	muntasafu l-läil	منتصف الليل
keskpäev	muntasafu n-nahaar	منتصف النهار
kell üks	äl-wäähidä	الواحدة
veerand kolm	äth-thääniä wa r-rub'a	الثانية والرابع
pool neli	äth-thäälithä wa n-nisf	الثالثة والنصف
kolmveerand viis	äl-khaamisä illäa rub'an	الخامسة إلا ربعاً
kümme enne viite	äl-kaamisä illäa 'ašara daqaa'iq	الخامسة إلا عشرة دقائق

KIRSITÄHED

Koostanud: Khadeja

Araabia tähed on rasked õppida, veel raskem kirjutada. Aga raskused ongi ju selleks, et neid ületada. Kui õppimine toimub mängeldes ja lõbusas vormis, jääb õpitu kergemini meelde!

Kirsse saad ka värvida, välja lõigata, kleepida magnetpaberile või plastifitseerida... lase ideedel lennata!

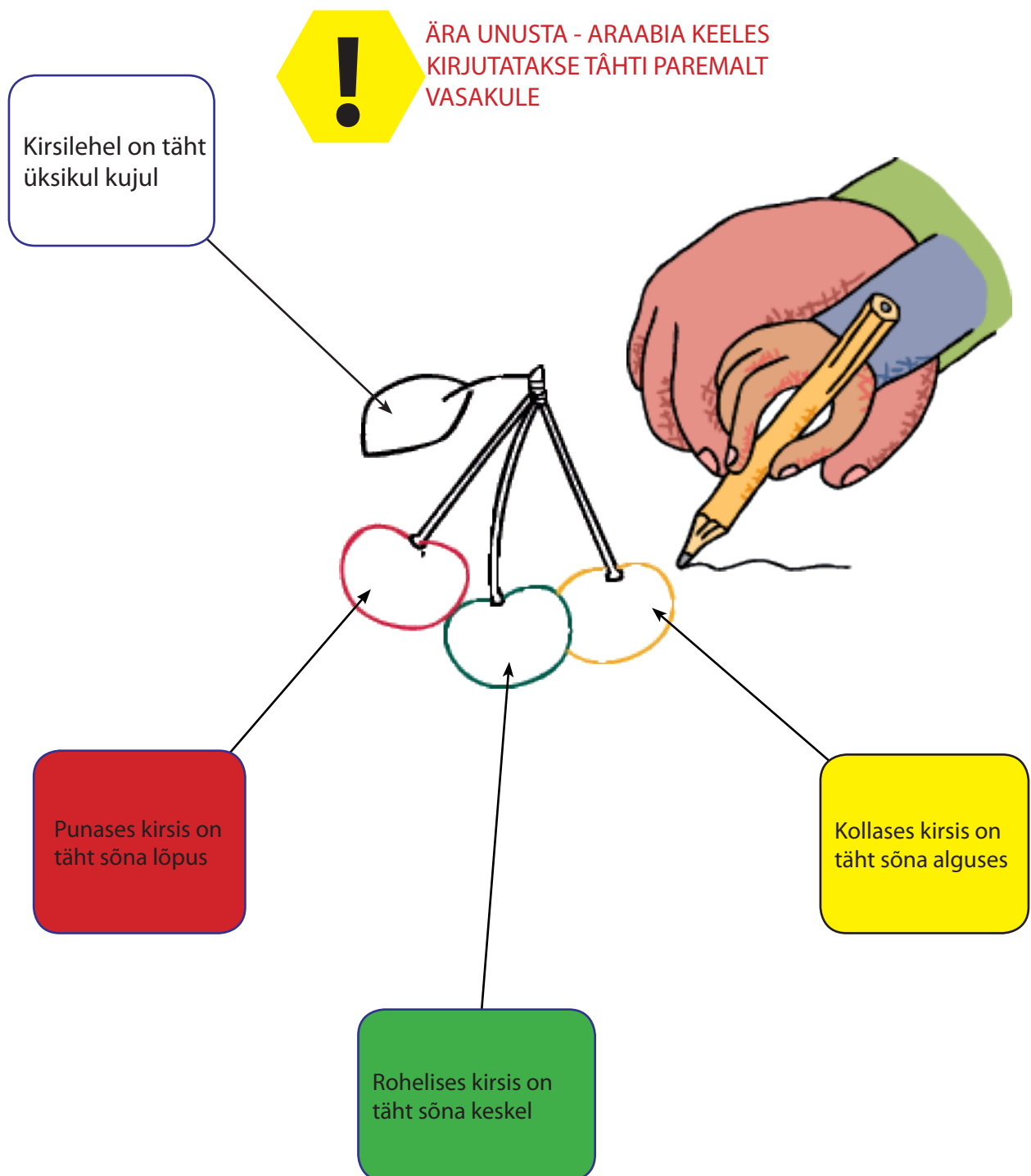

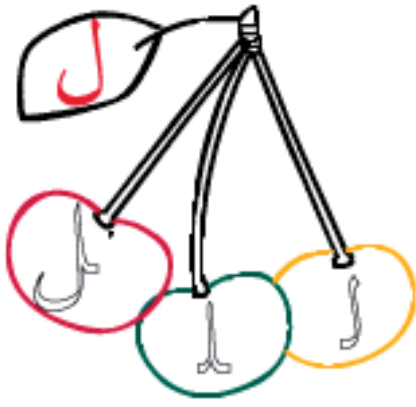

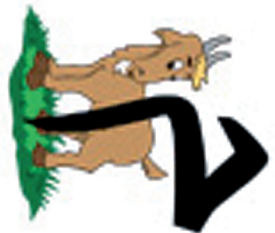

USKLIK MEES JA POEPIDAJA

ELAS KORD ÜKS MEES, KES VEETIS ENAMUS OMA AJAST PALVETADES, PAASTUDES JA JUMALAT ÜLISTAMISES. TA OLII OMA VAIMSETE SAAVUTUSTEGA VÄGA RAHUL. TA SÜDAMES EI OLNUD ENAM KURJE MÖTTEID JA MISKI EI SUUTNUD TEDA HALVALE TEELE JUHTIDA.

ÜHEL ÖHTUL NÄGI TA UND SELLEST, ET TEMA KÜLA POEPIDAJA ON HINGELISELT TEMAST PALJU PAREMAL TASEMEL JA TA PEAKS SINNA ÖPIPOISIKS MINEMA, ET POEPIDAJAGA SAMALE TASEMELE JÕUDA.

JÄRGMISEL HOMMIKUL LÄKS MEES POEPIDAJAT OTSIMA. TA LEIDIS LÕPUKS MEHE, KES TEGELES RÕÕMSALT OMA KLIENTIDEGA. MEES UURIS TEDA PIKALT JA OTSUSTAS LÕPUKS, ET POEPIDAJAST EI ÖHKA KÜLL MINGIT ERILIST SPIRITUAALSUST. TA PIDAS OMA UNENÄGU VALEKS, KUNI NÄGI, KUIDAS POEPIDAJA LÄKS PALVUSELE. TAGASITULLES HAKKAS TA JÄLLE RÕÕMSALT KLIENTE TEENINDAMA.

LÕPUKS MÄRKIS MEEST KA POEPIDAJA JA KÜSIS: „ASSALAMU ALEIKUM, VEND, KAS MA SAAN SIND KUIDAGI AIDATA?”

„WALEIKUM ASSALAM! EI, ÄITAH!” VASTAS MEES. „MA EI TAHA MIDAGI OSTA, MA TAHAKS LIHTSALT SINULT MIDAGI KÜSIDA?” JA SEEJÄREL RÄAKIS TA POEPIDAJALE OMA UNENÄOST.

„SEDA ON VÄGA KERGE SELETADA,” VASTAS POEPIDAJA, „KUID MA TAHAN, ET SA TEEKSID MIDAGI ENNE KUI MA SU KÜSIMUSELE VASTAN.”

MEES OLII NÕUS JA KUULAS PÕNEVUSEGA. „OLGU! VÕTA SEE PANN. SEAL SEES ON NATUKE ELAVHÖBEDAT. MINE SELLEGA TÄNAVA LÕPPU JA TULE 30 MINUTI JOOKSUL TAGASI. KUI SA ELAVHÖBEDAT MAHA RA-

PUTAD, SIIS MA EI VASTA SU KÜSIMUSELE. NII ET HAKKA MINEMA.”

USKLIK MEES VÕTTIS PANNI JA HAKKAS JOOKSMA. PANNI SISU LOKSUS KÕVASTI JA PEAAGU LÄKS ÜLE ÄÄRE, NII ET MEES AEGLUSTUS OMA SAMMU, ET MITTE SEDA MAHA PILLATA. SIIS MEENUS TALLE AGA, ET TA PEAB 30 MINUTI JOOKSUL TAGASI OLEMA JA TA KIIRENDAS JÄLLE SAMMU. LÕPUKS JÕUDIS TA TAGASI POE JUURDE, ISE HINGELDADES JA VÄSINUD. „SIIN ON SU ELAVHÖBE, MA EI PILLANUD MIDAGI JA NÜÜD PALUN TÖLGENDA MULLE SEDA UNE-NÄGU,” PALUS TA POEPIDAJAT.

POEPIDAJA VAATAS MEES JA VASTAS: „OLGU SÕBER. MITU KORDA SA OMA ÜLESANDE JOOKSUL ALLAHI PEALE MÖTLESID?” „ALLAHI PEALE?” IMESTAS MEES. „MA EI MÕELNUD TA PEALE KORDAGI, MA OLIN NII MURES SELLE ELAVHÖBEDA PÄRAST!” „AGA MINA MEENUTAN ALLAHI KOGU AEG,” VASTAS POEPIDAJA, „OMA KLIENTIDEGA TEGELEDAS, ELAVHÖBEDAT KANDES. MA OLEN AUS JA ÖIGLANE JA MA EI UNUSTA KUNAGI JUMALAT TÄNADA JA TA PEALE MÕELDA, ÜKSKÕIK MILLEGA MA SIIS KA EI TEGELEKS.”

„MEHED, KELLE MÖTTEID EI VII JUMALA MEENUTAMISEST, PALVETAMISEST JA ALMUSE ANDMISEST KÕRVALE EI ÄRI EGA MÜÜK. NAD KARDAVAD PÄEVA, MIL SÜDAMED JA SILMAD PÖÖRDUVAD PAHUPIDI. ET JUMAL VÕIKS NEILE TASUDA PARIMA KOHA SELT, MIS NAD ON TEINUD JA LISADA NEILE OMA HELDUSEST. JA JUMAL VARUSTAB KEDA SOOVIB PIIRITULT.” (24: 37-38)



مُحَرَّم
Muharram



صَفَر
Safar



رَبِيعِ الْأَوَّلِ
Rabee' Al Awwal



رَبِيعِ الثَّانِي
Rabee' Ath Thaani



Rabee' Ath Thaani

جُمَادَى الْأَوَّلِ
Jumaadaa Al Awwal

Jumaadaa Al Awwal



جُمَادَى الثَّانِي
Jumaadaa Ath Thaani

Jumaadaa Ath Thaani







ARVAMUSKÜLG

Iqras meeldib mulle lugeda väga kaasmaalaste lugusid islamisse jõudmisest, need annavad palju jõudu ning tunde, et meid on palju ning samas on see väga tore, et inimesed on oma lugusid kirjutanud ning neid teistega jaganud, väga südantliigutav on neid lugusid lugeda, tänud neile! *MashaAllah!*

Eelmine Iqra oli jällegi väga huvitav nii nagu iga teine Iqra ning seal on jutte väga huvitavatel teemadel, eriti meeldis info palvetamise kohta. Suured tänud toimetajatele ning jõudu teile *inshaAllah*, et uued Iqrad ilmuksid!

Annely





JÄRGMISE KUU IQRAS - ◀KORAAN▶



IQRA



SADAQA - ANNETUSED:

www.islam.pri.ee toetamine

(tasuta materjalide saatmine, raamatute tõlkimine, toimetamine ning trükkimine, loengud jne):

Kätlin Hommik

Märkusega "SADAQA"

Ühispanga konto nr. 10010608670016

IBAN: EE231010010608670016

BIC: EEUHEE2X

Eesti Islami Koguduse töö toeks

(vaeste abistamine, laagrite korraldamine, araabia keele ja Koraani õpe jne):

MTÜ Eesti Islami Kogudus

Märkusega "SADAQA"

Swedbank arve nr. 221027395302

IBAN: EE742200221027395302

BIC: HABAE2X

ÜHE VANA ON TEISE UUS ...

Võimalus saata inimestele riideid, mänguasju jne, mida ise enam ei vaja, kuid ära ka visata ei tahaks. Järgnevalt pakume välja aadressid, kuhu võiksid oma paki saata. Tegemist on erinevate organisatsioonide ja eraisikutega, kes tegelevad humanitaarabi ning vaeste igakülgse abistamise ning toetamisega ja jagavad sinu saadetise nendele, kes seda kõige enam vajavad. Kui äkki tead veel mõnda aadressi, mis sinu meelest peaks siin nimekirjas olema, siis anna meile sellest teada meiliaadressil info@islam.pri.ee.

AFGHANISTAN:

Mohammad Qasim Popal

UNAMA Kabul, Compound B

OSRSG/FSCU, Building 7, Room 101

Peace Avenue, Zanbaq Square

Wazir Akbar Khan (beside French Embassy)

Kabul

AFGHANISTAN

telefon: +93 700217289 / 0790005381

MAROKO:

Najat Mrabte

Rue 8, No 10

54400 Moulay Bouazza

P.Khenifra

MOROCCO

KOOSTAJAD

TOIMETAJAD: Aisha (Kätlin Hommik-Mrabte) ja Khadeja (Airi Hunt)

KUJUNDUS: Khadeja

RUBRIIGID: Aisha, Khadeja, Amina Iirimaalt, Sarah Iirimaalt, Amina Bahrainist, Eliza, Sirli, Anneli, Nele ja Rauno

PILDID: erakogu, internet

KONTAKT: iqra@islam.pri.ee

MOŠEE JA EESTI ISLAMI KOGUDUS

Keevise tn 9

11415

Tallinn

EESTI/ESTONIA

telefon +372 55 94 76 89



Eesti moslemite kuukiri "IQRA" on eesti moslemite tasuta elektrooniline kuukiri. Ilmub inshallah, igal kuul uue sisuga. Kuukirja sisu koostamisel on oodatud eesti moslemite ettepanekud nii eesti kui ka vene keeles.

Ежемесячник мусулман Эстоний "ИКРА" выходит каждый месяц. Все мусулманы Эстоний могут участвовать и писать на эстонском или русском языке.