

# MAANOORED

TÕUSVA PÕLVE TULEVIKU TÄHISED



PÕLLUMAJANDUSLIK NOORSOO KUUKIRI

1939

VII aasfakäik

Toimetaja mag. agr. E. VINT. Vastutav toimetaja E. JUST.  
Väljaandja EESTI PÕLLUMEESTE KESKSELTS.

Toimetus ja talitus: Tallinn, Pärnu mnt. 6, pk. 54, tel. 484-15.  
Tellimishind: 120 snt. aastas, 65 snt. poolaastas.

Nr. 2

Veebruar



Toompea loss — Vabariigi Valitsuse asukoht.



Vabariigi President K. Päts,

kes pühitseb 23. veebruaril oma 65 aasta sünnipäeva.

---

## Suur ülesanne.

Ammu see oli, kui söödi haganast leiba. Ja emakeelt sosistati vaid salaja. Meie aga oleme juba vaba rahva vabaduses sündinud noorus. Vabadus ongi meile võideldud. See on meie eelpõlve suur tegu.

Meie eelpõlvelt nõudis vaba isamaa elu ohverdamist, võibolla nõuab ta seda meiltki tulevikus ja meie järelpõlvelt. Olevikus nõuab ta meilt aga elu elamist, mis vääriline vaba rahva demokraatlikule noorusele.

Noorus usub suuresse elus, tahab elada uut, tahab tegu. Kas meie jaoks on suuri tegusid? Vabadus on võidetud — see kõige suurem tegu tehtud?

Kui vanemad läbi valu ja suure hooli toovad lapse ilmale ja kasvatavad ta täisikka, siis on see suur tegu. Täieseas hakkab aga uue põlve suur ülesanne — olla hea ja tubli, et vanemate mure ja hool ei oleks asjata kantud.

Meie peame meie vabaduse kindlustama ja sisustama. Nagu Egiptuses püramiidi ehitati kord-korralt suuremaks, nii peame meie ehitama Eesti elu kord-korralt paremaks. Välja juurima pahesid ja asemele tooma head ja ilusat.

Meil on küll vabadus, aga meil on vähe valgust seda näha. Meil on vähe vaimlist ja füüsilist valgust. Üle poole meie noortest ei lõpeta algkooli. Ja meie maa ligi 100% on peerutulelt jõudnud petrooleumi lambini ainult. Vajame 100% kuueklassilise algharidusega rahvast ja vajame elektrivalgust maale.

## Hoidkem kõrgel. . .

Hoidkem kõrgel vennad lipuloori  
kõrgel sinetava taeva all!  
Hüüdkem võitlusesse Eesti noori  
tõesse, võitlusesse kodu lipu all!

Hoidkem kõrgel sini-musta-valget  
värviplagu, hoidkem südames  
leeki vabaduse tulivalget  
elu raskusiga võideldes.

Hoidkem kõrgel kaunist lipukangast  
pääle kinnitades mõõga vööd.  
Kalev käed kes rabas kaljupangast  
kodukolde heitnud sõna söed,

heitnud sütikuna noorte rinda  
muistse mälestuse koduleelt:  
kündnud Taara rahvas sama pinda  
õnne leidkem noored samalt teelt.

Harald Suislepp.

---

Kas see on niivõrd kauge unistus, et teostamiseks ei ole lootusi. Siiski ei. Maa elektrifitseerimiseks vajame 45 milj. krooni — see on ligi pool meie riigi aasta eelarvest. Aga see on ainult poole suurem summast, mille väärtuses meil aastast juuakse alkoholilisi jooke. Kui meie ükski ei jooks neid jooke, mida meile sugugi ei ole vaja, siis oleksime kahe aastaga kokkuhoidnud summa, millega teostada maa elektrifitseerimist.

Ja meie andetute, halvastikasvatatud noorte hulk (need ju ongi, kes algkooli ei lõpeta) kahaneks kindlasti. Alkohol edendab ju vaimlist allakäiku ja moraalset madalust.

„Maanoorte“ ümber kogunenud maanoored moodustavad kindlasti maanoorte organiseeritud osa ja maanoorte paremiku. Meie peame olema eeskujuks teistele noortele. Kaasnoored, vaatleme tähelepaneliku silmaga meid ümbritsevat elu ja alkoholi osa selles. Mõtleme selle üle järele, kas ta soodustab meie kalli kodumaa jõudsamat arenemist. Kui — ja kindlasti — ta seda ei tee, siis päästame Eesti alkoholi hegemooniast. See on meie suur ülesanne, mille seame endile vabaduse juubeliaasta karskusnädalal.

A. Mark.

---

Vabadus ei ole aste, millele püütakse, ja kui astmele jõutud, siis rahule jäädakse. Vabadus on lõpmata ja lõppematu tung, millel ei ole otsa ega tasu, vaid mis on olemas enda pärast.

Juhan Luiga.

---

# Jaan Tõnissoni maailmavaatest.

Isik on ühiskonna edu kandja.



Jaan Tõnisson  
võtab vastu õnnesoove oma  
70. a. sünnipäeva aktusel  
Tartus.



Eesti rahvale tõe ja õiguse otsimisel, eesti isikus ja ühiskonnas uue vaimuse, rahvusliku eneseusalduse ja autunde äratamisel, rahvusliku elu- ja võitlus- tahte kasvatamisel on möödunud Jaan Tõnissoni jõuline elu ligemale poole sajandi kestel eesti avalikkuses lakkamatus töös ja võitluses. Tema määratu elu- töö ei kuulu meie rahvaelu üksikuile aladele, vaid haarab neid kõiki. J. Tõnisson pole üksnes meie rahvuspoliitik ja riigimees, kes on püstitanud meie ühiskonnale juhtivaid eesmärke ja ise olnud väsimatus töös nende taotlemisel. Ta on samal ajal olnud ka eesti rahvuskultuuri põhiprobleemide innukamaid käsitlejaid, siin uute ürituste algatajaid ja elluviijaid. Samuti on ta teinud määratu töö eesti ühiskonna majandusliku kindlustamise alal. Ta on olnud viljakamaid eesti aja- kirjanikke ja paremaid kõnemehi, kelle sõna on aastakümneid meie ühiskonda sütitanud ja kasvatanud, teda uutele mõtetele ja tegudele äratanud, temale uut julgust ja eneseusaldust andnud.

Jaan Tõnissoni jõulise tegevusega, tema ennastsalgava rahvateenimisega, tema püstitäise ja väärrika isiksusega on kõige tihedamalt seotud eesti rahvusliku

ühiskonna uuestisünd terava venestuse aja laostumisest. Ja siit edasi on võinud ta olla mõjukamaid rahvajuhte ja hiljem ka silmapaistvamaid riigimehi mitme aastakümne kestel.

\*

J. Tõnissoni paljukülgse ja viljaka tegevuse suunavaks tüüriks ja truuks relvaks on olnud paljudes katsumiste proovitud, selgeks ja kindlaks jäänud maailmavaade, mida selle olemuse järgi võiksime nimetada eetiliseks individualismiks. Tõnissoni suunas rahvusliku tunnetuse ja tahtemaailmas märkame C. R. Jakobsoni mõju, kelle esinemised jätsid temasse juba koolipõlves sügava mulje. Hiljem sai ta oma maailmavaatesse uusi mõjustusi, mis teda Jakobsonist teataval määral kaugendasid. Kuid isiku tähtsustamisel oma ühiskondlik-rahvuslikus maailmavaates haaras ta tagasi nende põhialuste järele, millele oli rajanud oma tegevuse ja mida oli kuulutanud C. R. Jakobson.

Ärkamisaja suurim poliitik oli oma ühiskondliku maailmavaate lähtekohaks valinud erilise rõhuga aktiivse ja loova isiksuse. „Inimene on oma ümbruse looja,” oli Jakobson juba oma tegevuse algul kuulutanud. Alles sellises osas pidi isik seisma „inimese au-seisuses” ja mitte langema „tuluga produktide oleku sisse.” Eesti iseseisvuse „auseisuse” hoidmisele ja tõstmisele, tema sisemisele enesekujundamisele ja välisele vabastusele eelduste loomiseks oli pühendatud Jakobsoni kogu elutöö. Just võitluses oma individuaalsuse, enese omapära maksmapaneku ja enesemääramise püüdes nägi Jakobson inimese põhitunnust, mis teeb ta „originaliks”, isikuks. Ja niisama nagu isik, pidi olema ka rahvas, kes isikutest kujundatud osaduskond, kõige pealt ise oma saatuse looja. Ja ainult see rahvas, kellel on enesest küllalt lugupidamist ja tahet võitluses end maksma panna ja õigusi võita, määrab tal õige rahva nime.

Samuti nagu Jakobsonil on ka J. Tõnissoni ühiskondlik-rahvusliku maailmavaate keskseks lähtekohaks enesemääramist taotlev, „tõsisele kasvamisele ja väljaarendamisele” püüdev isik. Seejuures on isik Tõnissoni käsiteluses erilise rõhuga arendatud kõlbelise iseteadvuse kandjaks. Selle kõlbelise iseteadvuse kaudu seostub isik ka rahvusliku osaduskonnaga, millele samuti nagu isikulegi peab kõlbeline hingestus olema orienteerivaks teenäitajaks eluvõitluses ja juhtivaks abistajaks kõrgemate sihtide, samuti ka vastavate vahendite ja relvade leidmisel. Nii ei teki Tõnissoni maailmavaates kunagi vastuolu ühelt poolt isiku ja teiselt poolt rahva ja rahvuse vahel. Isiku ja rahva saatuskaaslus on temale kõigepealt kõlbeline nähtus, aga samal ajal ka elu ürgeline realiteet. Ses suhtes on Tõnisson olnud alati teadlik isiku ja ühiskonna lahutamatu seosest. Isik on rahva arengu lähtekoht. Isikute kaudu teostub ühiskonna üldine edu. Ja samal ajal peab isik olema seotud vastuusliku kohusetundega teenida oma ühiskonda.

Lahendanud oma maailmavaatelise lähtekoha isiku ja ühiskonna seose suhtes nende vastastikuse eetilise sõltumuse idee juhtimisel, on Tõnisson oma ühiskondlik-rahvusliku eluvaate arendanud terviklikuks ehituseks. Põhialustes oli see kujunenud juba tema avalikku tegevusse astumisel. Aja jooksul see muidugi täienes mitmekülgsema põhjendusega ja uute lehekülgede haaramisega ning selles tingitud konkretiseerimisega. — J. Tõnissoni maailmavaatelised põhialused on äärmiselt kirevas aegade keerises osutunud vägagi vastupidavaiks. Ja selle maailmavaate kandja ise on võinud jääda kõikumatu truuks oma varakujunenud veendumustele, on võinud nende juhtimisel ja valgustusel jätkata oma eluvõitlust läbi aastakümnete.

(Suurteosest: Jaan Tõnisson Töös ja Võitluses.)

*Teatav rahvus on maa, kodumaa ja traditsioonide produkt, ühtlasi maa ja traditsioonide edasiarendaja kõrgema teadvuse sihis. Rahvus saab arendada oma võimeid, erilisi ülesandeid, jäädes maa ligi.*

*J u h a n L u i g a .*

# Eesti koorilaulu vanaema 75-aastane.

## Miina Härma

(Hermann)

sündis 9. veebruaril 1864. a. Tartu lähedal Raadi valla Kõrveküla koolimajas.

Ta kooliõpetajast isa kui ka ema olid suured muusika- ja lauluarmastajad, millise omaduse pärandasid ka oma tütrele. Muusikat hakkas M. H. õppima juba varakult, harjutades isa poolt koolimajja muretsetud oreil. Juhatust klaverimängus ja harmoonias sai ta 1878—79. aastal Tartus K. A. Hermannilt. 1883. a. sügisel astus ta Peterburi konservatooriumi ja lõpetas selle 1890. a. kevadel esimese diplomeeritud naishelikunstnikuna.

1891. a. tuli kodumaale ja asus elama Tartusse, kus alustas oma viljakat ja tulemusrikast tegevust muusikaõpitajana, organisatina (rohked orelikontserdid maakirikutes), koorijuhina ja heliloojana.



75-aastane Miina Härma.

Kes tänapäeva Eestis ei tunneks Miina Härma (Hermann) nime. Oma viisirikaste ja rahvalikkude koorilauludega on ta võitnud endale jääva koha nii eesti muusikakultuuri ajaloo kui eesti rahva südames. Tema loodud koorilaulude arv ulatub sajani ja enamik neist on muutunud meie koorilaulu asendamatuks raudvaraks. Meenutagem vaid laulusid, nagu „Mis sa nopid, neiukene“, „Küll oli ilus mu õieke“, „Isamaa hiilgava pinnalta“, „Veel kaitse kange Kalev oma lapsi“, „Nii tugevad kui kaljud suures meres“ j. t. Keset omaaja lakkavat saksapärasust andis Miina Härma meie laulukooridele rea algupäraseid eesti laule, mis juurdusid meie laulukoorides ja kodudes, aidates palju kaasa eesti rahvusliku enesetunde kõvendamisele.

Koos nende algupärase lauludega saatis ta rahva hulka suure valimiku ümbertöötatud rahvalaulusid, mis paelusid meele oma südamliku lürismiga ja kõlarikkusega. Olgu vaid näitena toodud laiade rahvahulkade lemmiklaulud, nagu „Ei saa mitte vaiki olla“,

„Tule koju, armuke“, „Kui ma olin väiksekene“, „Pidu hakkab“, „Tuljak“ jmt.

Miina Härma loomingus kajastub kaks külge: südamlik lüürika ja jõuline heroism. Nende loominguementide esinemise tõttu meenutab M. Härma muusikaline looming õige suurel määral Koidula luuleloomingut. Lüürilise muusikaloomingu näitena olgu vaid nimetatud niisugused laulud, nagu „Ei saa mitte vaiki olla“, „Küll oli ilus mu õieke“ jt., kuna otse mehelikult heroiline on laul „Veel kaitse kange Kalev“.

Miina Härma oli meie vanima generatsiooni muusikakunstnikest peagu a i n u k e, kes, õpingud lõpetanud, pöördus kodumaale tagasi ja asus kõhklematult tegutsema eesti muusikapölvil, olgugi, et ainelise tasuvuse väljavaated ei olnud selle juures kuigi meelitatavad. Teised ta kaasaegsed muusikamehed (J. Kappel, K. Türrnpu, R. Tobias), samuti ka temast pisut nooremad (A. Kapp, M. Lüdig, J. Tamm jt.) jäid elama ja tegutsema võõrsile, kus see oli aineliselt hoopis tasuvam, või astu-

sid kodumaal võõra rahva teenistusse (K. Tüürpu), kuigi tollal oma arenemist alles algav eesti muusikakunst oleks vajanud hädasti kõigi nende meeste oskusi ja tööjõudu.

Hilisemal aastail, eriti iseseisvuse alguspäevadel, koondusid kodumaale

peagu kõik meie muusikalised jõud, kelle ühisel üritusel koos iseseisvusaastail juba kodumaal võrsunud noorima generatsiooniga meie muusikakultuur on läinud hiiglasammudel edasi ja jõudnud tasemini, mis väärne iseseisvale rahvale.

## „Kodumaale“.

*Kõnekoori ettekanne noorteringi koosolekule.*

„Kodumaale“ on noortel kohane ettekanda isamaaliste sündmuste puhul. Ettekandmisest peavad osavõtma nii tütar- kui ka poisslapsed. Ettekandjad tulevad jaotada nelja gruppi: sopranid, altid, tenorid ja bassid. Igas hääles võib olla kas ainult üks, või 3—5 osavõtjat, vastavalt tarvidusele (on igas hääles mitu osavõtjat, siis olgu naishäälte arv grupis paari võrra suurem meeste arvust). Suurema arvu osavõtjatega on kõnekoori ettekanne mõjukam, kuid selle viimistlemine vajab osavõtjailt palju rohkem harjutusi.

Ettekandes on pausid eraldatud vahekriipsudega, kusjuures üks kriips vastab kahekordselt harilikule sõnadevahelisele pausile. Et ettekanne pääseks väärikalt mõjule, seks peab erilist rõhku panema selgele, kokkusulavale hääldamisele, ja üksikute sõnade rõhutamisele ja häälegruppide omavahelisele sidumisele.

### K o d u m a a l e.

#### I.

Sopranid: Väike | põhine kodu,  
kivisel risttuule rannul, |  
Bassid: mähiseb nõmmine palu, |  
Tenorid: kohab kaskine nõlv. ||  
Naised: Järvisilm helendab orus, |  
Kõik: haigutab rabasoo hõlm, - ||  
Sopranid: suvi sädeleb põgus,  
Aldid: sajud | ja hallaööd kannul. ||  
Sopranid: Kodu pilvine põhjas, |  
armastan sind |  
Kõik: Päikese, | tuulte ja lume  
tuisune pind. |||

## II.

- Tenorid: Tuulte vihaste rannad,  
maade ja merede vahel.  
Bassid: Jootnud teid isade veri, |  
Sopranid: emade häbi ja nutt. |||  
Aldid: Seitse nii sajandit needust. |  
Tenorid: Silmis vihasütt  
Mehed: murti rahvaste tules  
vendade verega ahel. ||  
Tenorid: Verest rüüvetet kodu, |  
armastan sind. ||  
Kõik: Orja, | hüljatu viha, |  
valu täis rind. |||

## III.

- Bassid: Nurmel higine kündja, |  
külvaja paljaspäi järgi, ||  
Sopranid: kuldub siin lõikuseks liivik, |  
Aldid: seal haigutab raba ja paas. ||  
Tenorid: Kihab kalureid lahel;  
Bassid: sadamas mastide laas, |  
Mehed: linn taruna sumab, — ||  
seal majade, | tehaste kargi. ||  
Aldid: Vaevas ülenev kodu, |  
armastan sind. ||  
Kõik: Karget loomingujulgust, |  
uhkust täis rind. |||

## IV.

- Aldid: Südant paisutab lootus,  
tiivustab piitsutat rinda — |  
Tenorid: seitsme sajandi saastast  
kirkastub | heleneb rand. || |  
Naised: Toome päikese kätte,  
vendade pühitset ringi |  
Tenorid: vabade poegade  
leekivaid hingi! |||  
Bassid: Vaprate vendade kodu, |  
armastan sind. ||  
Kõik: Su hinges on püsinud  
võitlusind!

T. K.



# Õppige plakatkirja.

Plakatkirja oskus on tänapäeval igale arenenud ja haritud inimesele praktilisest seisukohast suureks väärtuseks.

Me võime vaadata selle kui kunstile ja oskusele omaette, mis annab laialdasi tegutsemisvõimalusi neile, kes seda oskavad, kes tunneva selle vastu huvi ja armastust.

Sageli võime endi ümbruses näha igasuguseid „käsikuulutusi“, küll poe-

teeb meistriks“. Plakatkirja kohta mak-  
sab see vanasõna igatahes 100%-liselt.  
Mõelge, kui meeldivaid tekste, plakaate  
ja pealkirju võite te valmistada siis.  
Ning talvised õhtud on selle ala õppi-  
miseks ja harjutamiseks nagu loodud.  
On aega ja on ajaviidet!

Plakatkirja võib oma iseloomult või  
tehnikalt liigitada kahte erinevasse  
gruppi, nimetame ühte vabakäega kir-  
jutatud kirjaks, teist — trükikirja ees-



Plakatkirja tähestik.

ustel, -akeudel, küll kuulutustulpadel ja värvapostidel, mis oma vigase keele ja viletsa kirjaga ei ärata üksi kaastunnet, vaid meelepaha ja vastikustki maitsevaesuse vastu! Liiga vähe on pandud meil rõhku sellele küsimusele — millal siingi saame kord kultuurse-  
maks!?

Teame, et inimese käekirjas avaldub suurel määral tema iseloom ja intelligents. Käekirja ilu on sageli suureks plussiks inimese nähtavate omaduste hindamisel. Ent just plakatkirjal on suur osatähtsus käekirja ilulise külje arendamisel ja „voolimisel“.

Teie, maanoored, miks ei peaks siis teiegi seda õppima! Võtke kätte ja hakake peale! Teadke, et „harjutus

kujul loodud fantaasiakirjaks. Neist esimene on lihtsam ja kergem, õppimiseks vähem aega nõudev — seepärast eeskätt tutvume sellega.

Vaba käe plakatkirja stiile on väga palju, ent üldiselt grupeeruvad need ühe- ja kahe-joonepaksusega (vahelduva joone) kirjadeks — olenevalt sellest, millega kirjutatakse. Vaatleme nüüd viimast, mida saame näit. „Ato“ sulega kirjutamisel. Selle kirjastiili paremuseks on veel see asiolu, et võime sule asemel tarvitada ka pintslit või koguni puupulgast valmistatud puusulge.

„Ato“ sulgi on saadaval mitmes erilauses. Sulg tuleb valida seejärel, kui

suurt ja jämedat kirja soovitakse. Harjutuseks võiks soovitada 4 millimeetrist sulge. Kes sulge osta ei taha, võib teha selle omale puupulgakesest, mis ei maksa midagi. Võtta lihtsalt pliiitsijämädune ja pikkune, oksteta pulgake (kuiv) ja lõigata ots (mis on järsult ja teravalt poolitatud) mõlemalt poolt labida taoliseks. Tähtis on, et ots oleks täpselt selline —

Harjutusi võib teha igasugusele paberile, mis ainult värvvedelikku ei ime tugevalt endasse, nagu kuivatuspaber. Värvaineke tarvitatakse enamasti musta või värvilist tushi. Sellest parem aga on „Tuschol“, mis on eriti just kirjutamiseks valmistatud, omades tindi jooksvuse ja tushi katteväime. Harilik tint aitab aga küllalt harjutamiseks.

Pintsliiga kirjutamiseks tarvatakse enamasti värve. Selleks võib soovitada spetsiaal „Harabu“ plakatkirja värve, mis vees sulatatult annavad paraja ja ilusa värvvedeliku. Aseinena võib kasutada ka tavalisi vesivärve, sel korral peab aga värvvedelik olema paksne, et kattepinde ei jääks laiguliseks.

Selge on, et plakatkirja oskust ei omandata mõne tunni jooksul. See nõuab harjutamist ja veelkord harjutamist. Huvi ja armastust peab olema selle vastu — alles siis nähtuvad rahuldavad tagajärjed. Alul ei lähe see töö küll sugugi libedasti. Käsi on kord puine ja liikumatu, ent samas see jälle väriseb. See ei tohi meis kaotada aga usku endasse. Varsti näeme, et asi paraneb ja kirjutamine muutub vaevatuks ja lõbusamaks. Ja siis alles ärkab huvi selle ala vastu. See huvi kasvab seda enam, kui iga tõmbega, iga tähega tunneme julgust ja kindlust tulevat oma kätte.

Ja tõepoolest, kunsti siin polegi — tuleb ainult sulge hoida õieti käes! Hoida nii, et sule lai serv (□) oleks täielikult ja ühesuguse survega asetatud paberipinnale. Peale selle panna tähele sule ja sulepea asendit paberil. See peab nelinurkse paberi vasempoolse ülemise nurga suhtes moodustama 45°. Siis tuleb ka kiri õige (näit. püstjoont tõmmates joone pealmine ja alumine ots on kiilutaoliselt teravaks minevad, jällegi 45° all).

Peame meeles: sule asendit käes ja paberil ei tohi kunagi muuta, tõmmaku me jooni missuguseid ja mis sihhi tahes. Alles nii võime saada sulele õige, iseloomuliku stiili.

Kirjutamisele asumisel tõmmake ette vähemalt 2 joont, kirja kõrguse ulatuses, rea alum. ja ülem. joontena. Algajail on koguni tõmmata 4 joont, kusjuures abijooned üleval ja allpool tavalist reavahet, näitavad pikemate tähtede ulatust üles- või allapoole. Siis saame korraliku kirja, sirgete ridade ja ühekõrguste tähtedega.

Alul hakake peale lihtsaist tõmbeist, harjutades sule õiget hoidu. Püüdke kõigepealt tõmmata võimalikult ilus, sirge ja puhas joon, ülevaht alla ja vasakult paremale. Seejärel võib minna üle kõverjoontele ja pool- ning täisringidele.

Olles niiviisi saavutanud juba küllaldase vilumuse ja kindluse, võib minna üle tähtede harjutamisele.

Toodud tähestikul on nooltega märgitud tõmmete arv ja siht, pandagu neid hoolikalt tähele!

Kui tähed on juba peas ning kirjutate neid rahuldavalt, siis võib asuda viimase ülesande kallale — see on teksti kirjutamine. Siin on peaarõhk sellele, et tähed oleksid õieti paigutatud, see täh., et need näiksid kõik asuvat üksteisest ühekaugusel. Seda saame siis, kui ümaraid tähti, mis jätavad endi vahele rohkem tühja ruumi, üksteisele toome lähemale ja teised, millele jooned sirgetena on rööbiti, viime üksteisest kaugemale. Tähed olgu võimalikult lähedal üksteisele — see olgu üldreeglik, viidagu need üksteisega otse ühendusse, kus see vähegi võimalik, siis on kiri seotud ja pidev. Olgu aga sõnade ja lausete vahel küllaldaselt tühja ruumi, et need oleksid selgelt eraldatavad.

Plakatkirj on eemalt lugemiseks, seepärast peab see olema võimalikult selge ja loetav. Peale selle, tekst oma sisu ja selle mõtte järele peab olema grupeeritud ja maitsekalt paigutatud, siis on plakatkirja ka tõepoolest ilus vaadata. — See on õige ja hea plakatkirja eesmärk.

E. Vellesoo.



## Taimeiaiga rajame talumetsa.

Mets meie riigis etendab suurt osa. Umbes 20% kogu riigipinnast on kaetud metsaga. Meie metsad enamuses (79%) kuuluvad riigile ja talumetsade suurus on vaid üks viiendik kogu metsapinnast. Soomes talumetsa ja riigimetsa on umbes võrdselt, kuna Rootsis ületab erametsade hulk riigimetsade pinnasuuruse umbes selles suuruses nagu meil riigimetsa hulk ületab talude metsapinna.

Talude üldpinnast on metsapinda meil ainult 5,2%, kuid leidub ka valdu, kus metsapinda on ainult 0,1%.

Meil on vajalik olemasolevaid talumetsi asjatundlikult hooldada, kui ka juurde asutada metsa seal, kus seda seni ei ole. Selleks on vajalik vastava pinna selgitamise kõrval lahendada metsarajamiseks vajalikkude istutamismaterjalide saamise küsimus. Kuna meil olemasolevad taimeaiad on taime nõudmistega järjest ülekoormatud, siis tuleks igal metsarajajal luua omale ise taimeaed. Selleks tuleb selgitada kui suur maaala on vajalik tai-

medega täis istutada ning missugused puuliigid on vastavale mullapinnale sobivad.

Taimeaia suuruse määramisel võiks lähtuda järgmistest prof. O. Daniel'i andmetest: Istutamisele tulevast metsapinnast kulub koolitamata okaspuutaimede kasvatamiseks 0,25%, 1 aastaste lehtpuu-taimede kasvatamiseks aga 1,0% ja 2-aastaste lehtpuu-taimede kasvatamiseks 1,7%. Kui näiteks 1 ha suurune pind tuleks istutada täis okaspuu-taimi, siis taimeaia pind peaks olema selleks vajalikkude okaspuu-taimede kasvatamiseks 25 m<sup>2</sup>, s. o. 5×5 mtr. suurune, sellejuures on arvestatud, et pool pinnast jääb peenravahede jaoks. Kuna taimeaias tuleks kasutada ka mitmesuguseid ilupuid, millede kasvatamisel tuleb taimi mitmekordselt ja järjest suurematele vahedele ümber istutada, siis taimeaia suurus tuleb võtta vajaduse kohaselt suurem.

Aianurka või põllusoppi valitud taimeaia maaala, kus mullastiku olud peaksid olema võimalikult kergemad,

tuleb labidaga sügavalt (kahekordse labida sügavuselt) läbi kaevata. Läbi-kaevamise puhul tuleksid kõrvaldada mullast kõik rohujuured, et vältida peenarde liigset rohtumist. Seejärele tulevad valmistada peenrad, millede laiuseks on 90—100 sm. Peenravahede sügavus tuleks võtta mullapinna niiskusoludega arvestades madalamal maal sügavam ja kõrgemal madalam. Peenarde valmistamist tuleb läbi viia väga hoolsalt — pealispind tehtagu täiesti sile.

Seemnete külvamist võib teostada nii täiskülviga, kus seemned külvatakse laiali üle peenra, kui ka rennidesse külvil viisil. Rennil külvamisel surutakse 12—15 sm laiuse, üle peenra ulatava laua servaga peenraste renn, siis kantitakse laud edasi ja pressitakse uus renn eelmisest laua laiuse võrra, s. o. 12—15 sm kaugemale. Nii valmistatakse rennid kogu peenra ulatuses. Rennil sügavus oleneb sellest, kui paksult seemned kaetakse mullaga ja kattekihi paksus omakord — külvata-vaist seemneist. Üldreegliks on, et

seemnete katteks tuleb asetada mulda nii paksult, kui paks on seeme. Külvil tiheduse valikul peab arvestama, mitmeks aastaks jäävad taimed peenraste. Üheaastane taim vajab ruumi vaid 1 sm<sup>2</sup>, kuna kaheaastane vajab juba 4 sm<sup>2</sup>.

Taimeaias peale mändade ja kuuskede oleks otstarbekohane kasvatada nulge, lehiseid, arukaski, vahtraid, tammi, pappeid, saari ja teisi tarbepuistuse sobivaid kui ka ilupuudena kasutatavaid puud.

Ruumi tuleks leida ka taluümbruse kaunistamiseks kasutatavate ilupõõsaste ja hekitaimede, nagu viirpuude, jasmiinide, harilike sajakoorsete, elupuude, magesõstrate, ligustrite, kuldvihurite, sirelite, läätspuude ja teiste kasvatamiseks.

Taimeaia kaitseks on tarvis vastav maaala piirata aiaga.

Taimeaias vajatavaid seemneid saab osta kas maal metsaülematelt või Eesti Metsaühingute Liidult, Lai tn. 39/41 Tallinnas.

Valdek Ritslaid.

## Höövli valmistamine.

Höövli valmistamiseks peab tarvutama mõnda kõvemat puuliiki nagu: õunapuud, vahert või kaske.

Töö hõlbustamiseks valmistada höövlipakk kahest võrdsest osast, mis tulevad asetada kõrvuti. Sel puhul on höövli raua augu valmistamine kergem, sest selle võib välja saagida.

### Töökäigu järjekord:

1. Valmistada kaks puupakku, mõõtudega 70×35 mm. (kõrgus ja laius) nii et nende küljed täpselt kokku sobivad (oleks liimitavad).

2. Kinnitustappide augud ära märkida ja puurida.

3. Tapid kohalepassida.

4. Mõlemale höövlipaku poolele joonistada raua- ja kiiluaugu koht, nii et see mõlema poole vastastikku asetami-

sel langeks täiesti kokku. Jälgida hoollega joonist.

5. Ettetõmmatud joonte järgi augu koht sissesaaigida ja pöitliga väljatöötada, nii et auk saab täpse suuruse ja höövliraud sellesse täpselt mahub.

6. Mõlemad höövlipaku pooled kokkuliimida.

7. Küljed ja pealmine pind ära hõõveldada, kuni õigete mõõtudeni. Nurgad teha ümmarguseks.

8. Höövlipulga ase sissesaaigida ja puhastada. Pulk valmis teha ja kohale kinnitada.

9. Höövliarau kruvi asetada parajale kõrgusele, sellejärgi valmistada ja kohalepassida kiil.

10. Käelligi valmistada ja kohalepassida.

11. Peale hoolsat siledakstegemist poleerida höövlipakk üle.

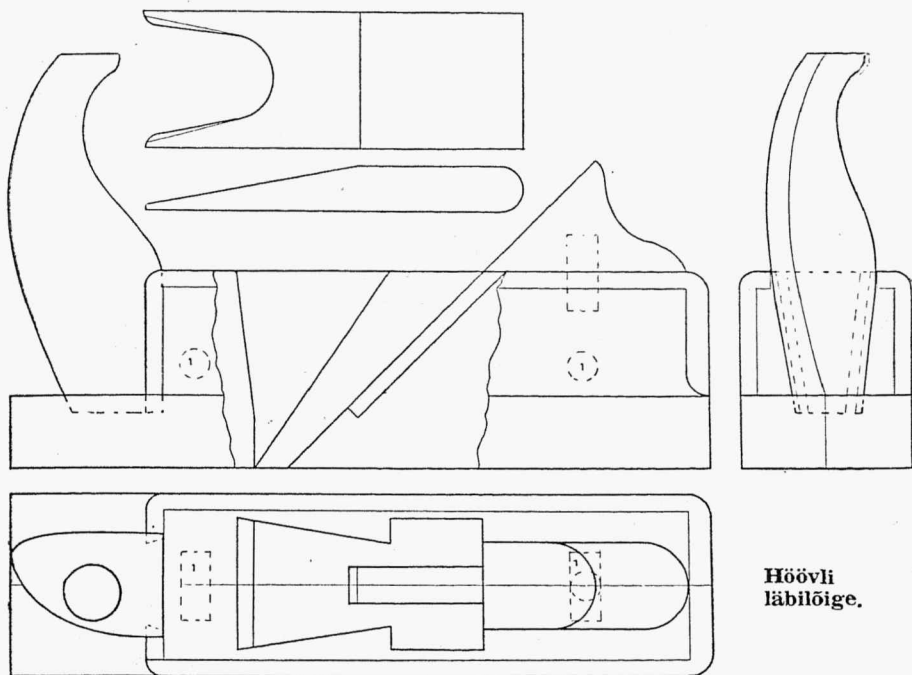

Höövli  
läbilõige.

12. Käetugi ja pulk kinniliimida.

13. Raskem osa kogu töös on alumise külje tasandamine. Selleks kiilutada hõövliraud mõni mm. alumisest kül-

jest sissepoole ja hõöveldada alumine pind õige ja terava hõövliga tasaseks, nii et ta jääb täiesti tasaseks ja külgedega täis-nurga alla.

## Maanoorteringide tegevusest.

**Maanoortel algavad hoogtööd ja võistlused.**

Maanoorteringide tegevuses ilmneb jaanuaris suur elavus. Peagu kõik 400 maanoorteringi peab kuu jooksul peakoosolekuid.

Kõikidel seni peetud koosolekuil on arutatud eeloleva aasta tegevuskava ja otsustatud jõudu mööda kaasa aidata kanakasvatuse hoogtöö ja heinaseemnekasvatuse võistluse läbiviimiseks.

Kanakasvatuse võistlus maanoortele korraldatakse koos Eesti Munaekspordiga, kes paneb välja rahalisteks auhindadeks 5000 krooni. Peale selle on auhindadeks 14 kanahaudumise masinat. Heinaseemne kasvatamise võist-

lusel on määratud Põllutööministeeriumi poolt auhindadeks 3500 kr. Võistlusest osavõtjaille muretseb Põllutöökooda tasu eest paremat Eesti ssaadavat sordiseemet. Mõlema võistluse hindamine toimub aastase töö tulemusena tuleva aasta kevadel.

Tänavune üleriiklik maanoorte suvipäev korraldatakse 6. ja 7. augustil. Koht on seni veel kindlaks määramata.

Aasta vahetusel toimusid peagu kõigis maakondades ka maanoorte juhtide kursused, millest kõigjal võttis osa 100 inimese ümber. Kursustel anti juhtnööre tänavuste hoogtööde ja võistluste läbiviimiseks. Ke-

vadel korraldatakse maanoorte keskel viljaseemne puhtimise võistlus, mis korraldatakse laiemal alusel kui möödunud aastal. Veel on tänavuse aasta töökavas suurema sööda-kaali kasvatamise võistlus. Läänud aastal korraldati samasugune võistlus loomapeedi kasvatamises, mille võitis üle 10-kilolise peediga Viljandi-maalt pärit Helmi Luha koode r.

### Uderna noorte tööpõllult.

Uderna Maanoorte talvine tegevus-hooaeg algas naisliikmetele väljakuu-lutatud põranda korrashoiu ja pisi-asjade panipaikade võistlusega. Iga võistlusest osavõtja peab üles märki-ma, kus tema kodus seisavad pisi-asjad, nagu võtmed, niidikera, nõelad, riide- ja saapaharjad jne. Samuti peab ta eeskujulikult puhtad hoidma toa-põrandad, aknad ja toidunõud. Võist-lus on kolmekuulise kestvusega ja sel-lel ajavahemikul kaks korda kontrol-litav ja lõpuks hinnatav, kusjuures võetakse arvesse pisi-asjade panipai-kaide valikut ja nende otstarbekohast hoidmist.

Poiste sellevastu on kohustuslik kompostihunniku valmistamine, mis on samuti kontrollitav ja hinnatav. Mõle-mate töörühmade töid, peale välisnõu-andjate ja ringivanema, juhivad liik-med Salme Kõnn ja Karl Paluoja. Peale selle korraldatakse ringis rida kursusi ja peetakse vähemalt iga kahe nädala tagant õpiringi koosolek.

### Uusi üritusi Kodavere-Alatskivi Maanoorte Ühenduses.

Neil päevil pidas Kodavere-Alatskivi Maanoorte Ühenduse juhatus oma järjekorralise koosoleku, kus tulid aru-tusele noortereringide talvised töökavad.

Peale mitmesuguste muude ürituste korraldatakse kana- ja heinaseemne kasvatamistöoaasta puhul tegelik kanakasvatuse kursus Rannas, Palal, Alatskivil ja Saarel, kuna loengud heinaseemne kasvat. ja kultuurrohu-maadest kõige ringide juures järgemöö-da peetakse. Heinaseemne kasvatajaid on kogu konvendi ulatuses leitud 32 noort, kelledele lähemal päevil seeme Põllutöökojast välja tellitakse ja kätte jagatakse.

Eriolist rõhku tahetakse panna ka tööoskuse õppimisele, milleks talvel

korraldatakse ringides mitmesuguseid demonstratsioone ja kursusi. Kevadised noorte oskusvõimete viievõistlused ot-sustati korraldada Palal, kuna võist-lusalad juba nüüd kindlaks määrati, et talvel oleks võimalik noortel nendega tutvuda. Võistlused toimuvad veel eri-alal, kus taimekasvatuses on ette näht-ud õunapu u jätkamine ja silmamine, loomakasvatuses — lüpsmine, kodumajanduses — toi-dunõude pesemine, käsitöös poistele — seaküna valmistamine, vaimselt alalt — deklameerimine ja spordis — köievedu meestele.

Ühenduse sissetulekute suurenda-miseks korraldatakse käesoleval talvel Ranna rahvamajas koos noorte tali-päeva ja suusavõistlustega loterii-allegri.

### Laguja maanoorterangi tööst.

Laguja maanoorterangis tehti suvel ja sügisel tõhusat tööd. Noored võist-lesid juurvilja kasvatuses, kanepikasvatuses ja heinaseemne kultuuride levitamises, milliste võistluste töötule-mused hinnati ringivanema M. Kiisa ja konvendi konsulendi A. Haini poolt. Auhindu anti välja 3 maanoore-le, nendeks osutusid: Osvald Mar-tin, Endel Tigane ja Salme Pask-tak. Suvel teostati juhatus poolt noorte spordivõistlused, millised lei-dsid elavat osavõttu. Ringi liikmed esi-nesid oma väljapanekutega Tartu ja Otepää põllumajanduslikkudel näitus-tel, kust toodi koju 2 auhinda ja kir-jandust. Veel võisteldi üleriigilise juur-vilja ja nisukasvatuse võistlustel. Selle töö tulemused on selgumas. Hiljuti peeti nimede eestistamise propaganda-päev, kus eestistamise tähtsusest kõne-les ringivanem M. Kiis.

Talvisesse tegevuskavasse ringi üld-koosolek võttis võistlustest osavõtu kanapidamises ja heinaseemne liikide määramises. Oma peres korraldatakse võistlusi veiste puhastamises, välimiku hindamises, köietegemises, rehapulga valmistamises, nõõpide etteõmblemis-es ja varrastel kudumises. Kevade-poolset talvel korraldatakse maanoor-tele lüpsivõistlus.

Praegu noorterangi juhatuses on ringijuhiks Osv. Martin, kirjatoime-tajaks Salme Paskak, laekuriks En-del Tigane ja spordijuhiks H. Ka-sela. Ringil on poolsada liiget.

## Maanoortering Saareküllä.

Saareküllä algkooli ruumes korraldati Põide Põllumeeste konvendi poolt maanoorte huviohtu, millest võttis osa rohkel arvul noori.

Maanoorte organiseerimise vajadusest ja noorte kutsetööst kõneles Põide maatulunduskonsulent agr. A. Turu.

Sellele järgnevalt asutati Saareküllä maanoortering. Ringi liikmeiks astusid kõik kokkutulnud noored. Ringkonnavanemaks valiti Saare lastekodu juhataja agr. A. Lond, abideks algkooli juhataja V. Tiitma ja täienduskooli õpetaja R. Tamsalu. Maanoorteringi esimeheks valiti Artur Põldur, kirjatoimetajaks Artur Palt ja kassapidajaks Marta Ennemist.

## Puiatu Maanoorteringi tegevusest.

Möödunud aasta 18. detsembril peeti Puiatu algkooli ruumes kohalike maanoorte osavõtul Puiatu maanoorteringi asutamise koosolek, kuhu oli ilmunud 16 noort, kes kõik avaldasid soovi ringi liikmeks astuda. Selgituskõne ringi eesmärgist ning tegevusest pidas Puiatu algkooli juhat. R. Vare. Peale kõnet toimus juhatuse valimine. Ringi esimeheks valiti J. Jürimaa, juhatuse liikmeteks: J. Oja, V. Raigla ja N. Köslér. Hiljem juhatas oma koosolekul valis ringivanemaks R. Vare.

K. a. 15. jaanuaril pidas ring üldkoosoleku, kus päevakorras oli eelarve ning tegevuskava vastuvõtmine ja ringi esimehe J. Jürimaa referaat: „Kanakasvatuse maanoorte tööna.“

Ringi tegevuskavas on ettenähtud: 1) referaatkoosolekud, 2) mitmesugused kursused ja loengud, 3) liikmete esinemine koosolekutel informatsiooniliste kodu- ja välismaiste uudiste valgustamisega, 4) heinaseemne ja kanakasvatuse rühmade moodustamine, 5) külaskäigu korraldamine naaberringile, 6) kaasaaitamine konvendi piirkonnalise maanoorte suvepäeva korraldamisele, 7) jõulupuu korraldamine liikmetele ja kaasaaitamine kohalikkudele organisatsioonidele aktuste korraldamisel, 8) peo ja teeõhtute korraldamine ringi majandusliku külge kindlustamiseks, 9) informatsiooni saatmine kohalikkudele ajalehtedele ringi tegevusest. Nii eelarve kui tegevuskava leidis koosolekul kinnitamist.

J. Jürimaa oma referaadis selgitas, kuidas maanoored saavad osavõtta põllutöökoja poolt korraldatavast kanakasvatuse võistlusest. Referaadile järgnesid elavad sõnavõetud. Koosolek lõpes ühislauluga.

N. K.

## Viru-Jaagupi maanoorteringil uued juhid.

Viimasel peakoosolekul valiti kohaliku maanoorteringi uude „parlament“ esimeheks Väino Inno ja juhatuse liikmeteks A. Roostalu, A. Põiklik, H. Priskar ja K. Kupp. Ringivanema abiks sai Oskar Kullik.

## Mauri noored pidasid karjakohut.

Mauri Maanoorteringi karjakohus 21. jaan. õnnestus hästi ja üle saja inimese jälgis huviga kohtumõistmist hooletu „Mäeoru“ peremehe üle. Rohkete tunnistajate seletustega arvestades, kohus mõistis peremehe kolmeks aastaks peremehe seisusest välja ja pani talule hooldaja, kes seni talu majandab, kuni poeg ja tütar põllutöökooli lõpetavad.

Suurem ülesanne kohtus oli täita prokurör koolijuhataja Gustav Lauril ja peremehe kaitsjal Jaan Sibulal. Viimane andis kohtule sisse edasi-kaebuse ja selle tõttu on loota, et märtsikuus tule kohapeal uus karjakohtu istung.

Maanoorteringide korraldusel on karjakohtude eeltööd käimas Tsiistres, Tsäpsis ja Vastseliinas.

## Pidula Maanoorte Ring pidas peakoosoleku.

4. jaanuaril pidas Pidula Maanoorte Ring aasta-üldkoosoleku. Vastu võeti laiaulatuslik töökava. Ringi esimeheks valiti ühel häälél Edgar Rütel (endine), abiks Arno Pilt (uus), laukuriks Aleksander Taaler (end.) ja kirjatoimetajaks Linda Liiv (end.). Raamatukogu hoidjaks Alma Parmas ja Aini Ojassar.

1938. a. oli Ringil 60 liiget, koosolekuid peetud 27. Ringi rahaline läbikäik kr. 310,92. Liikmemaksu suurus otsustati jätta vabaks, liikmemaks aga kohuslik ja tasuda jaanuari jooksul.

Ringi vanemaks on endiselt koolijuhataja J. Laul. Aasta töökava koostatakse juhatuse poolt kalendrina. Igale ringi liikmele antakse isiklik tööraamat, kuhu märgitakse liikme aastane tegevus ringis.

## Loosi noored toimetavad seinalehte.

Loosi maanoored astusid uude aastasse pühapäev, 8. jaan. Loosi koolimajas ilusakujuulise üritusega — liikmete huvituga.

Jälgitigi huviga esimehe hr. A. Plaado ettekannet „Esmaabi õnnetusjuhtudel“.

Huviõhtul ringivanem A. Tamberg valgustas maanoorte oma seinalehte vajadust ja võrdles seinalehte kui üht suurimat ja püsivat noorte sidemetete hoidjat selle tõelise ajalehe ja ajakirjandusega. Algatus leidis noortes kohe rakendust, sellele nime leidmisega.

Huviõhtule oli hulgate noori ka väljastpoolt liikmeskonda kogunenud. Lähuti ühislaulu „Eesti Lipp“ lõppedes.

## Viitina maanoorte tegevuskavast.

Viitina-Ristemäe Maanoorte Ring pidas pühapäeval, 8. jaan. s. a. Ristemäe algkooli ruumes oma aastapeakoosolekut, mille päevakorras oli ringi esimehe, kolme juhatusliikme ja revisjonikomisjoni valimine, 1938. a. aruanne ja 1939. a. tegevuskava.

Ringi esimeheks valiti Aare Allas, juhatase liikmeteks Florida Ploom, Koit Smidt ja Gerhard Kuslapuu. Ringi vanemana hakkab tegutsema Voldemar Veski.

Revisjonikomisjoni valiti Arnold Sisk a, Herta Sisk a ja Aino Adler.

Ringi 1939. a. tegevuskavas on ette nähtud igal kuul üks töökoosolek kahe referaadiga ringi liikmete poolt, noorte tegevusse rakendamine kanakasvatuse, ravitaimede- ja heinaseemnekultuuride alal, tähtpäevade, nagu vabaduspäeva ja emadepäeva pühitsemine iseseisvalt, või koos teiste organisatsioonidega. Tegevuskava on ulatuslik ja selle teostamine nõuab noortelt tublit tööd.

## Elva Maanoorte Ühenduse tegevusest.

Neil päevil pidas Elva Konvendi Maanoorte Ühendus oma aastapeakoosoleku, millest osa võtsid kõikide ringide esindajad, Tartumaa maanoorte instr. H. Saar, kohalik konsulent A. Hain ja noortevanem M. Kiis.

Möödunud aasta tegevuse aruande kandis ette maanoorte assistent E. Ko-

ger, millest nähtus, et möödunud aasta alul on Ühendusel olnud 5 liikmesorganisatsiooni 120 üksikliikmega, kuna aasta lõpuks oli ringide arv suurenenud 8-le ja nendes üksikliikmeid 220. Suvised tööülesanded täitsid 56 noort, kelledest 1. auhinna vääriliseks on tunnustatud 18, 2. auhinna vääriliseks 19, kuna üks 3. auhinna sai. Üldse noored tegelesid 13 eritööalal, kuid suuremal enamusel oli valitud köögivilja, kanepi, söödajuurvilja ja nisu kasvatamine.

Käesoleva aasta tegevuskavas tahtakse esimeses järjekorras rõhku panna liikmeskonna kasvatamisele ja nende distsiplineerimisele.

Teises järjekorras asutakse organisatsiooni lõplikule väljakujundamisele ja praeguste kogemuste järgi tuleks uusi ringe asutada veel Valguta, Tamsa, Tõravere, Aru ja Hellenurme koolide ringkonda.

## Lõmala maanoorte tööst.

Hiljuti korraldas Lõmala maanoortering oma 3-da aastapäeva pidustuse. Peale aktuse avasõna ringivanem M. Saarlaidilt järgnes segakoori laule, kõne A. Riianidilt ja deklamatsioone. Ülevaate ringi tegevusest esitas ringi kirjatöimetaja J. Kruuser. Naaberorganisatsiooni Gotlandi h.-s. „Ärataja“ poolt ütles tervitusi J. Teesalu.

Ringi aasta-peakoosolekul nähtus kassa aruandest, et möödunud aasta kassa läbikäik oli üle 240 krooni. Aasta jooksul oli korraldatud 6 pidu, neist 2 võõrusetendusena, üks Kureveres, teine Paadlas. Kursusi korraldatud kaks. Esimene neist aianduskursus möödunud aasta kevadel konsulent A. Lõo juhatusel. Teine — kunstsarve ümbertöötamine M. Saarlaidi juhatusel möödunud sügisel.

Käesoleva aasta töökavasse võeti peale muu — rahvatantsu kursus, ujumiskursus, metsaistutamise päev, ekskursioonide korraldamine jne.

Juhat, valiti: esimees A. Riianid, abiesimees J. Kruuser, kirjatöimetaja E. Kruuser, laekur H. Kruuser ja näitejuht E. Polding, asemikkudeks A. Polding, A. Prostant, A. Mets ja J. Salu. Ringivanemaks jäi endiselt koolijuhataja M. Saarlaid, abiks valiti J. Erelt (uus).

Fa Joh. Nurmbergi trükk, Viljandis, 17. veebruaril 1939. a.