

Hanno Ojalo

EESTI VÄIKESAARED SÕJA JALUS

Hanno Ojalo

**EESTI
VÄIKESAARED
SÕJA JALUS**

**Eesti väikesaari ja
Soome Suursaar Teises maailmasõjas**



TALLINN 2022

Toimetaja Märt Kullo
Kujundaja Urmas Sirp

ISBN 978-9916-9655-6-6

© Tekst: Hanno Ojala

Trükikoda AS Rebellis

SISUKORD

Abruka.

Kuidas sõjast väikeste kaotustega välja tulla

Kihnu.

Kuidas tegelikkust pöörata propagandavaledega

Osmussaar.

Kuidas väike saar militaarpõrguks muudeti

Prangli.

Kuidas üks suur laev varjutas kogu tegelikkuse

Ruhnu.

Kuidas sõda jättis saare inimtühjaks

Suursaar.

Kuidas saar käis sõjas käest kätte

SISSEJUHATUS

Kuidas Eesti väikesaared Teise maailmasõja jalgu jäid

Käesolevas raamatus kirjeldatakse Soome ja Liivi lahes asuvaid väikseid mõnusaid saari – Abrukat, Kihnut, Osmusaart, Pranglit, Ruhnut ja erandkorras ka Suursaart. Kui esimesed viis neist kuulusid ja kuuluvad ka praegu Eesti Vabariigile, siis Suursaar kuulus enne sõda Soomele, nüüd aga Venemaale. Kuid Suursaarel toimusid olulised sõjasündmused ja nendega olid pidevalt seotud ka eestlased.

Raamatus on keskendutud eelkõige sõjasündmustele ning teistest eluvaldkondadest on kirjutatud vaid lühidalt.

Enne 1939. aastat ja hiljemgi elati neil saartel rahulikku, mitte küll jõukat, aga harjunud elu. Püüti kala, kütiti hülgeid, lisaks tegeldi võimalusel ka looma- ja põllupidamisega. Väikesed kogukonnad elasid ammuste tavade kohaselt, üldiselt saarel kõik teadsid ja tundsid üksteist, tülidele ja intriigidele vaatamata hoiti ikkagi kokku ja tunnetati kaassaarlasi „omadena”. On ka mainitud, et tol ajal kanti veel vanamoodsaid kodukootud riideid või siis neid mida tuntakse rahvariitena. Käies mandril linnades laatadel, kippusid linnavurled väikesaarte elanikke nende riidetuse ja murraku järgi üleoleva pilguga vaatama.

Kui Esimene maailmasõda puudutas väikesaarte elanikke ebameeldivalt, siis Teine maailmasõda andis vanale eluladile surmahoobi. Paljud saared kaotasid oma põliselanikkonna täielikult. Õnneks ei olnud saarlaste seas palju huk-

kunuid, kuid nende väikese rahvaarvu kohta oli tegemist tõsise löögiga.

Kui Abrukal, Kihnul ja Pranglil elasid eestlased, siis Osmussaarel ja Ruhnul rannarootslased, Suursaarel aga soomlased. Tolleaegsetesse ajalehtedesse sattusid väikesaared põhiliselt millegi erakordsega: tavaliselt näiteks mainiti, et hulk hülgekütte on jääpangal triivima läinud või näiteks Abrukal on hirved ja metskitsed palju pahandust teinud.

Käesolevas raamatus on kasutatud palju mälestusi ja rahvajutte. Need on ehedad ja sageli naljakad, kuid seejuures peab alati arvestama, et väga sageli on isikud, sündmused ja asukohad neis muutunud ja põimunud. Ning jutustajad ei kasuta mitte osaliste perekonnanimesid, vaid kutsuvad saareelanikke harjunud viisil talunime järgi. Ajaleheartiklite puhul aga tuleb muidugi arvestada, et Saksa okupatsiooni ajal ei tohtinud kirjutada midagi halba sakslaste, Nõukogude okupatsiooni ajal aga venelaste kohta.

Autor tänab kõiki, kes aitasid kaasa raamatu valmimisele, eriti Mart Mönistet, Peedu Sammalsood, Ranno Sõnumit, Tõnu Veldret ja Mati Õuna.

Nüüd aga selle juurde, mismoodi väikesaarte elanikud Stalini ja Hitleri sõjalise masinavärgi ohvriks jäid.

Hanno Ojalo

Tallinnas 2022. aasta kevadel

ABRUKA

Kuidas sõjast väikeste kaotustega välja tulla

Saare pindala	10,6 km ²
Saare elanikkond	150
Kuulus Kuressaare valla koosseisu	

Abruka asub Liivi lahes vaid 6 km kaugusel Roomassaare sadamast ja 12 km kaugusel lähimast Sõrve poolsaare rannikust.

Abruka saare ümber on ka mõned väikesed laiud: läänes Vahase, lõunas Linnusitamaa ja idas Kasselaid, tsipa kaugemal kagu tilluke Kerju.

19. sajandist alates oli saarel (selle põhjaosas) üks küla, kus elas kõrghetkel 150 inimest, mis oli oluliselt vähem kui teistel Liivi lahe saartel Kihnul ja Ruhnul. Abruka kuulus tol ajal Sõrve poolsaarel olevasse Anseküla kihelkonda, 1939. aastast aga Kuressaare valda. Abrukal tegutses ligi sada aastat (1881–1972) algkool. Elanikud tegelesid põhiliselt kalapüügi ja põllumajandusega. Saarlastele tuli igati kasuks Kuressaare linna lähedus – linlaste hulgas olid väga nõutud Abrukal valmistatud või ja juust (saarel tegutses oma koorejaam), samuti kilud ja angerjad.

Saare omapäraks oli ja on haruldane Kesk-Euroopa tüüpi lehtmets, kus kasvab rohkesti pärni, tammi, saari, vahtraid. Sellesse metsa toodigi mitmel korral hirvi ja metskitsi, kellele siis suured saksad said jahti pidada. Esmakordselt toodi 19. sajandi lõpus. Esimese ja Teise maailmasõja ajal kadusid metsloomad erinevatel põhjustel sootuks ära, kuid ka pärast Teise maailmasõja lõppu toimetati Abrukale uusi elukaid.¹

Paraku ei olnud abruklased neist metsloomadest üldse vaimustuses, sest nad tekitasid kahju põldudele ja aedadele. Eriti paistis enne sõda silma üks hirvepull, kelle seiklustest

¹ Väikesaarte võlu. Tallinn, 2019. Lk 9.

kirjutati alailma Saaremaa ajalehes. Kaitseks rajati tõkke-
aedu.

Erinevalt mitmest teisest väikesaarest jäi Abruka tuletorn
Teises maailmasõjas terveks. See oli püstitatud 1931. aastal
insener Ferdinand Addoffi projekti järgi. Raudbetoonist tule-
torn on 36 meetri kõrgune ja kahemeetrise läbimõõduga.

Sündmused 1941. aasta Suvesõjas

Kuressaare valla koosseisu kuulus ka väike Abruka saar.
Siin pääsesid elanikud (keda oli tol ajal poolteistsada) suh-
teliselt kergelt: ei küüditatud, üheksa meest mobiliseeriti
Punaarmeesse ja üks rahulik elanik sai surma.

1941. aasta Suvesõjas osalesid abruklased erinevalt kihn-
lastest ja ruhnlastest passiivsete pealtvaatajatena. Kuid vöö-
ras sõda puudutas neid hoopis rohkem – nimelt pommita-
sid Saksa lennukid saarel asuvat suurtükipatareid, samuti
tulistati Abrukat Saaremaalt suurtükkidest. Venelased ise
aga olevat tulistanud Sõrve poolsaarel pealetungivaid saks-
lasi. Lisaks peeti 1941. aastal Abruka lähistel ka üks maini-
mistvääriv „merelahing” ja üks „õhulahing”.

21. juuli paiku sai läti jäämurdja „Läčplēsis” Triigi sada-
mas torpeedolasti, mille ta pidi viima Mõntu. Puksiiris viis
„Läčplēsis” samasse ka torpeedokaatrit TK-71. „Läčplēsis”
sõitis läbi Suure väina Liivi lahele ja sattus siin õöl vastu
22. juulit Abruka lähiste kokku Saksa 3. vahilaevade flotilli
relvastatud kalatraaleritega (sõja ajal kiiruga kasutusele
võetud kalalaevad, millele oli peale pandud mõni suurtükk
ja kuulipilduja). Sakslaste kahuritulest läks TK-71 põlema
ja uppus, „Läčplēsis” sai viga ja jäi seisma. Hommikul jõu-
dis lahingupaigale vene miinitraaler, mis võttis „Läčplēsi-
se” puksiiri ja viis Roomassaare sadamasse. Siin võeti „Läčplē-
siselt” torpeedod maha, jäämurdja ise aga uppus otse kai
ääres.

Sinna ta venelastest jäigi. Alles sügisel pandi laeval augud
kinni ja pumbati seest vesi välja. Saksa okupatsiooni ajal

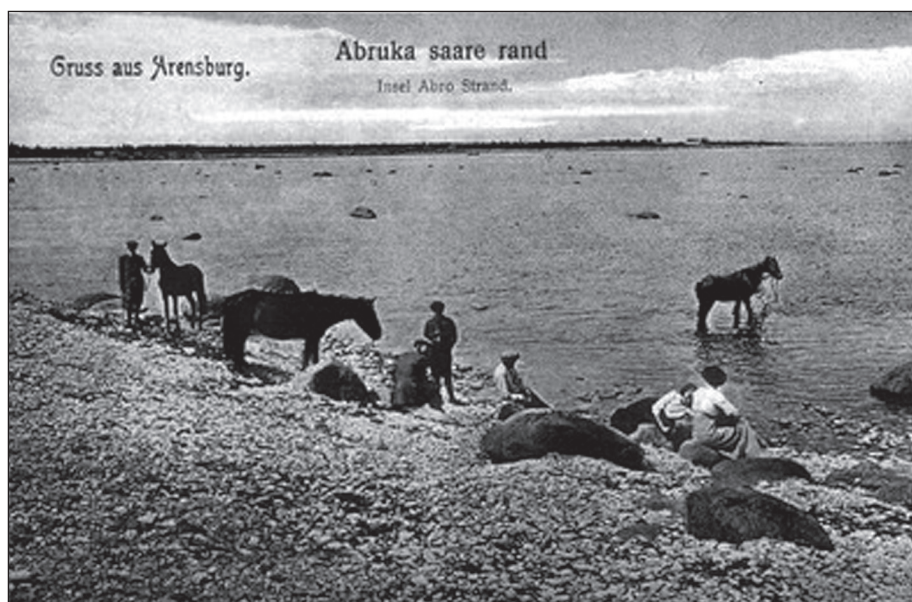

Abruka rand



sõitis „Läçplësis” Virtsu–Kuivastu liinil ja läks 1944. aastal Rootsi, kust ta järgmisel aastal venelastele välja anti.

Õhulahingu kohta on erinevaid ja vastuolulisi andmeid. Kas võis see juhtuda 14. septembril, kui Saaremaa kohal tulistati alla hävituslennuk I-153, mille lendur jäi kadunuks, sakslased aga kaotasid sel päeval ühe pommilennuki Ju 88?²

Tõenäoliselt ei olnud tegemist ka vene ajaloolase Sergei Buldõgini mainitud juhtumiga, kus õhuvõitlus toimus tõepoolest Abruka kohal. Nimelt ründas üks Saksa vesilennuk He 114 22. septembril Abruka patareid pommidega ja sattus kolme vene hävituslennuki – ühe I-16 ja kahe I-153 rünnaku alla. Kuid Saksa äss ooberst von Wild suutis kergemate vigastustega nende käest minema pääseda. Sel päeval märgiti kaotusteks kaks Saksa pommilennukit ja kaks vene hävituslennukit Sõrve piirkonnas.³

Kaks Abrukal olnud punaväelast rääkinud hiljem, kuidas üks vapper Nõukogude hävituslendur pidanud üksinda mere kohal võitlust kahe Saksa „Junkersiga“. Üks Saksa lennuk süttinud põlema ja kukkunud merre Kerju taha, teine põgenenud lõuna suunas. Vene lenduril olnud aga kütus lõppenud, ta vedanud end kuidagimoodi Abrukani ja sooritanud metsas hädamaandumise. Lennuk olnud puru, kuid lendur jäänud imekombel ellu ja sõitnud hiljem Sõrve.⁴

Aga nüüd suurtükipatareist. Seoses sõja algusega Stalini ja Hitleri vahel ning Saksa vägede kiire edasiliikumisega otsustas Balti laevastik tugevdada rannakaitset Liivi lahel. Leningradist telliti lisasuurtükke paigaldamiseks neid Saaremaal, Ruhnul ja ka Abrukal. Balti laevastiku rannakaitsjatele jäi Abruka saar silma alles siis, kui sõda sakslastega oli alanud. Otsustati ka sellele saarele suurtükipatarei paigutada – idee oli sellega kaitsta juurdepääsu Roomassaare sadamale.

² Helme, Mehis. Õhusõda Eestis 1941-1944. Tallinn, 2010. Lk 33.

³ Buldõgin, Sergei. Moonzund 1941. S-Peterburg, 2015. Lk 162.

⁴ Tuulik, Mari. Abruka ajast aega. Tallinn, 2011. Lk 109.

Nüüd muutus abruklaste elu kohe keeruliseks ja ohtlikuks. Sõja algul ei olnud saarel veel ainsatki punasõdurit, siis seati sinna vaatluspostid, rannapatarei nr 3 rajamisega aga tuli venelasi Abrukale juba 200 ringis.

Augustis 1941 toodi lisakahurid Roomassaarde ja 16. augustil toimetas üks pontoonsalk kolm 130 mm kahurit B-13 (igaüks kaalus 15 tonni) Abrukale. Saksa õhurünnakutes lasti mõned pontoonid ka põhja – neil oli tsement ja toidutagavarad. Saarel aga olevat raskeid suurtükiraudu positsioonidele lohistatud traktoritega.

Kui Abruka küla paiknes saare põhjaosas, siis rannapatarei rajati Abruka lõunaossa. Mitte päris lõunatippu, aga sageli on märgitud asukohaks Pootsareika neem.

Nüüd algasid suure kiiruga pingelised ehitustööd, et suurtükid ruttu laskevalmis seada. Töötati vahetustega terved ööpäevad ning 5. septembriks saigi patarei lahinguvalmis.⁵ Patarei meeskonnas oli eeskirjade kohaselt 125 meest, neist viis ohvitseri. Kahuripositsioonid olid puidust alusel betoonääristega. Meeskonna väljaõpe käis paralleelselt ehitustöödega. Komandöriks oli vanemleitnant Savin, sõjakomissariks aga vanempolitruk Pjotr Lukonin. Lisaks kahuripositsioonidele olid seal veel kaugusmõõtjatorn, laskemoonalaod, meeskonnavarjendid, õhutõrjekuulipildujate positsioonid ning metsavaht Bernhard Laasi talus staap ja meditsiinipunkt.

1971. aastal külastasid Abrukat kaks suurtükiväelast Arhipov ja Smotrov, kes meenutasid 1941. aasta sündmusi. Nende jutu vormistas artikliks M. Truu ja lugu ilmus kahes ajalehe „Kommunismiehitaja” numbris pealkirjaga „3. rannapatarei Abrukal 1941. aasta sõjasuvel”. Lisaks rikkalikule fantaasiale leiab sealt ka üht-teist konkreetset.

Esimest korda olevat Abruka patarei tule avanud 13.-14. septembril, kui brandenburglaste diversioonigrupp maabus Kõiguste ja Kübassaare patareide vahel Saaremaa kagurannikul Tõsi, sakslased seda tulistamist oma aruannetes ei

⁵ Buldõgin, lk 91.

maini, samuti on see koht väljaspool Abruka kahurite laskeulatust.

Kuigi sakslased maabusid kala- ja mootorpaatidega, kirjutavad veteranid uhkelt, et sakslastel olevat olnud neli eskaadriminiilaeva, üks valvelaev ja mitu torpeedokaatrit. Abruka patarei olevat Saksa „eskaadri” minema ajanud ja seejuures saavutanud koguni „mitu otsetabamust”.⁶

Lahingute ajal septembri lõpus ja oktoobri algul Sõrves tulistas Abruka patarei (millel oli raadioside Sõrve kaitsjatega) pealetungivaid Saksa vägesid. Saksa lennuvägi omakorda pommitas saart, et suurtükke vaikima sundida. Õhutõrjeks olid vaid õhutõrjekuulipildujad ja need ei olnud kuigi efektiivsed. Peagi oli laskekõbulik vaid üks kahur kolmest ja ka mürsud olid otsas. Lisaks lennuväele kasutasid sakslased Abruka patarei vastu ka suurtükiväge. Kui Kuressaare 21. septembril sakslaste kätte langes, avas Saksa patarei Abrukale tule Loodest (mets Kuressaarest paar kilomeetrit lääne pool), hiljem tulistati ka Anseküla suunast, kui Saksa väed juba Sõrve poolsaare lahinguid alustasid.

3. oktoobril vangistasid sakslased merel ühe vene leitnandi, kes olevat püüdnud ujudes jõuda Abrukale, kaasas korraldus sooritada Sõrve kaitsjate toetuseks 3.-4. oktoobri öösel dessant Kaimri piirkonda.

Septembri lõpupäevil olevat Sõrvest Abrukale saabunud torpeedokaatritel merejalaväelaste (?) poolrood sõjaväevelsker Andrei Tuvõkini juhtimisel – kas seda saab vaadelda põgenemise või võitluse jätkamisega Abrukal?

Lätis elanud Nõukogude mereväehvitser Juri Melkonov, kellelt ilmus mitu raamatut vene rannakaitsest, kirjutas Abruka kohta veel selliselt.

Septembri lõpus, kui Saksa väed lähenesid juba Sõrve poolsaare otsale, tekkis vene juhtkonnal idee tugevdada poolsaare kaitset ja tuua Abrukalt suurtükid Sõrve. Mõntust

⁶ Truu, M. 3. rannapatarei. - Kommunismiehitaja, 5. jaanuar 1971, lk 2.

olevatki saadetud Abrukale pontoonid sapööridega, kuid Saksa lennuväe vastutegevuse tõttu see plaan ei teostunud. Abrukalt suudeti ära tuua vaid laskemoon, mida hiljem kasutas Sõrves olev patareid nr 25a.⁷

Kuidas seostub see lugudega Abruuka patareid marutulest sakslaste pihta Sõrve säärel?

Saksa lennuväe pommirünnakud Abruuka vene patareid olid ägedad. Kokku loeti hiljem saare põldudel, randadel ja metsades sadakond pommitõhtrit. Ühe sellise rünnaku ajal saigi pommitõhtriga surmava tabamuse 33-aastane abruuklane Anni Lääts.

Saksa dessant Abrukale

Abruuka patareid likvideerimisele asusid sakslased alles siis, kui kõige ägedamad lahingud maakitsusel olid juba lõppenud – 4. oktoobril. Selle päeva varahommikul tegid 660. pioneeripataljoni kaks kompaniid 75 ründepaadil ja kolme ujupatari tuletoetusel dessandi Abrukale. Sealsed patareidmehed (kokku 171 meest) alistusid vastupanuta.

Punajuhtkond (komandõr Savin, komissar Lukonin, kaks nooremleitnanti ja üks vanem (*staršina*)) püüdis saarelt mootorpaadiga põgeneda, kuid sattusid merel kokku Saksa vesilennukiga, millelt nad pommitamise ja pardarelvade tulega uputati.⁸

Sõrve lahingute lõpupäevil purustas uus õhurünnak ka viimase kahuri, lisaks olnud venelastel vähe ka käsirelvi ja laskemoona nende jaoks.

Lisaks pommitõhtrile heideti alla ka lendlehti, milles kutsuti punaväelasi üles end vangid andma. Selliseid kahtlejad ja kõhklejad, kes alistuda tahtsid, leiduski.

Kui lõpuks 3. oktoobril komandõrid ja komissarid saarelt paadiga põgenenud olid, tulid omapead jäetud punaväelased kohaliku kooliõpetaja juurde nõu küsima – mida teha.

⁷ Melkonov, Juri. Batari Moonzunda. Riga, 2003.

⁸ Buldõgin.

Õpetaja andnud meestele mitu valget lina, mis siis allaandmise märgiks üles tõmmati: tuletorni, koolimaja katusele ja saare kõige kõrgemasse masti. 4. oktoobri hommikul olidki sakslased kohal, võtsid garnisoni vangi ja vedasid paatidega minema. Kuid teise versiooni järgi maabusid sakslased Abrukal juba 3. oktoobril ja kolmanda järgi koguni 6. oktoobril.

Igal juhul on teada, et sõjas said Abrukal surma kaks venelast-punalaevastiklast (rannapatareid kuulusid Balti laevastiku koosseisu), kes maeti külakalmistule. Nende nimed olnud Haritonov ja Nikolajenko.

Huvitaval kombel kirjeldatakse 1971. aastal ilmunud artiklis patarei juhtkonna Abrukalt põgenemist ja oma alluvate hülgamist igati kiiduväärse teona. Tsiteerime:

„Saan teada [M. Truu], et mõned sõjamehed püüdsid Abrukast pääseda paatidega merele. Kuuemeheline grupp randuski Ruhnus, kus langes vangi. Mitu komandöri, nende hulgas ka patareikomandör Savin, komissar Lukonin ja kaks nooremleitnanti (ühe nimi oli Blagodarev) väljusid merele R. Vaikla mootorpaadil, kuid hiljem leiti paat kuulidest läbipuurituna Siiksaare alt, mehed arvatavasti hukkusid.”⁹

Abruklaste jutu järgi maabunud sakslased saarel vastupanu kohtamata. Kaks Saksa ohvitseri võtnud kaasa kooliõpetaja Kaarel Tuuliku (tulevaste kirjanike Ülo ja Jüri Tuuliku isa, kes oskas saksa ja vene keelt) ning läinud metsa peitunud venelasi vangi võtma. Kuna vene ohvitserid olid paadiga Abrukalt põgenenud, siis andsid juhtideta jäänud sõdurid vastupanuta alla. Nad tulnud valget lippu ees kandes metsast välja ja kohtunud teeristil sakslastega. Abruklaste arvates olnud venelasi saja ringis. Osa Elu-Vahtra punaväelasi olid ka haavatud, neid hoitud seni metsavahimajas, kus oli meditsiinipunkt. Abruka mehed käinud küüdis neid sadamasse viimas. Näib, et abruklased tundsid venelastele kaasa, sest neile viidi pidevalt sooja piima turgutuseks.¹⁰

⁹ 3. rannapatarei, lk 27. jaanuar 1971.

¹⁰ Abruka, lk 110.

Sõjavangid koguti Abruka koolimaja õuele, kus nad oma vintpüssid ühte hunnikusse viskasid. Kuna kõik toimus rahulikult, tulid ka saareelanikud asja uudistama. Neile olevat Saksa ohvitser siis öelnud, et kellel on vaja hülgeküttimiseks või muuks otstarbeks tulirelva, see võib siit võtta. Kümnekond meest võtsidki ja et kõik oleks korrakohane, pani Peeter Priske kirja püssinumbrid. Pole ime, et mõne aja pärast sai just Priskest kohaliku Omakaitse salga ülem. Mis aga puutub kooliõpetajasse, kes läbirääkimisi vahendas, siis Kaarel Tuulikul kui Nõukogude okupatsiooni aegsel pedagoogil tuli oma kohast loobuda. Nii kolis Tuulik koos abikaasa ja kaksikutest poegade Ülo ja Jüriga Sõrve poolsaarele, kust sakslased kogu pere oktoobris 1944 koos ülejäänud sõrulastega lahingute eel Saksamaale viisid.

Saarlaste jutu järgi saanud kogu selle aja jooksul Abrukal surma vaid kaks vene sõdurit: üks vaenlase õhurünnakus, teise aga laskis maha politruk.

Mis sai põgenenud punakomandöridest? Näib, et nad ei jõudnud Ruhnust kaugemale. Nimelt maabus 24. septembri öösel (kuupäev võib olla ekslik) Ruhnu rannas mootorpaat, pardal kaheksa punaväelast. Paati oli varakult määrgatud ja kiviaia taha varjunud Ruhnu Omakaitse salk M. E. Fagerlundi juhtimisel võttis kõik mehed vangi. Selgus, et tulijad olid põgenikud Abruka saare garnisonist. Kartes, et nad sakslaste kätte vangi võivad langeda, olid nad võtnud kohaliku elaniku Peeter Priske mootorpaadi ja põgenenud, kuid sattusid nüüd sakslaste asemel esialgu ruhnlaste kätte vangi. Ruhnlasted ei hakanud vangidega jäändama, vaid vedasid nad Pärnusse.

Seejärel oli elu Abrukal paar aastat rahulikum. Mingeid sakslasi Abrukal ei olnud, küll aga olevat Saksa sõdurid Roo-massaarelt käinud üle merejää Abrukal Innu talus tüdrukutega tantsimas.

Uuesti hakkas sõjavanker lähemale sõitma 1944. aastal.

Abruka sündmustest ajalehtedes

Suvesõjast saarel ilmus ka artikkel, algul „Eesti Sõnas” 10. oktoobril 1942 ja seejärel 3. oktoobril 1943 väikeste erinevustega ka „Meie Maas”. Selles on mainitud ka Ülo ja Jüri Tuulikut, kes pääsesid napilt eluga Saksa õhurünnaku ajal.

„Abruka sõjasündmusis

Enamlik propaganda ei leidnud saarel vähimatki pinda

Abruka saar oli neid õnnelikke kohti Eestis, mis enamliku korra vintsutusist pääsis kergemalt. Välja arvatud üks surmaohver, ei puudutanud siinseid elanikke kuigi tunduvalt ka sõda, mis Saaremaal nõudis nii rohkesti ohvreid.

Inimkaotused Abrukas enamlaste „mobilisatsiooni” läbi on 9 meest parimas eas ja elujõus. Kүүditamine Abruka elanikke veel ei jõudnud haarata. Vaatamata sellele, on seegi kaotus saare elanike arvuga võrreldes küllaltki suur. Väga rängalt ei puudutanud Abruka saart ka sõda, mis nõudis Saaremaalt nii rohkesti ohvreid. Abrukas sai sõjategevuse läbi surma üks kohalik elanik, peale selle mõned loomad. Talumaju ei põlenud ühtki maha, pole purustatud ega lõhutud ühtki hoonet. Ainsa erandina on kannatada saanud vaid saare tuletorn, kus asus enamlaste vaatluspost. Seda suurem oli aga saarel hirm bolševike terrori eest, mida kardeti valla pääsvat viimasel silmapilgul enne nende võimu purustamist. Samuti oli kirjeldamatu elanike rõõm kauaoodatud vabastamise üle punasest hirmuvalitsusest.

Enamlaste võimuletulek Eestis kajastus Abrukas juba õige pea. Niipea kui sirbi ja vasara mehed olid Kuressaares jõudnud võimule tulla, hakkasid neilt kohe ka uued eeskirjad ja juhised jõudma Abrukale. Ka kõnemehed jõudsid siia rahvast „valgustama”. Aga nii väikesel saarel nagu Abruka, mis ühtpidi on läbi mõõta kõige laiemast kohast vaevalt 5, teispidi 3 kilomeetrit, oma poolteisesaja elanikuga, kes on koondunud saare ainsasse külla (Abruka küla), pole võõral, pealegi nii

ebarahvuslikul ja eluvõõral propagandal suurt peale hakata. Eriti aga, kui niisugune väike pere nagu siin, kujundab omaette seni sõbralikult ja heanaaberlikult üksteise kõrval elama mahtunud rahvuskaslaste ühe ja sama asula elanikkonna. Juba aastaid ei teata siin midagi vargusest ega kohtuskäimise vaenust. Mõistetav siis, kuidas siin uustulnuklik käratsev ja kultuurivaenuline jutlustus juba esimesist päevist niisama hästi kui üldse pinda ei võinud leida.

Punaarmee, kes nii innuga ja kiiruga ehitas mujale Saaremaale baase ja punkreid, ei tülitanud millegipärast Abruka saare rahvast pikka aega. Kui puhkes sõda, polnud saarel veel ühtki punasõdurit. Siis juba hakkas neid tulema. Algul vähe, 5-7 mehelised vaatluspostid, kuid selle järel ikka uusi juure, kuni lõpuks nende arv ulatus 200 meheni.

Nende seas oli kuus eestlast Vormsist ja Noarootsist, kellele aga ei antud relvi, vaid nad täitsid rohkem töömeeste ülesandeid.

Saarele toodi ja seati üles 3 kahurit. Hakati ehitama punkreid ja kindlustusi ning kahureile aluseid. Ka kohalikke elanikke rakendati tööle. Mis väljaspool sündis, sellest polnud saare rahval mingit aimu.

Kui kindlustuste ehitamine oli kestnud ööd ja päevad kaks kuud ühtejärke, avati ühel septembripäeval merelt saarele ootamatult kahurituli. Saareelanikele see siiski nii suureks ootamatuseks ei olnud, kuna niikuinii võis arvata varem-hiljem sakslaste rünnakut. Venelased saarel aga sattusid paanikasse. Kindlustamistööd katkestati. Komissarid jooksid ärritatult siia-sinna. Aga juba tuli uus üllatus. 21. septembril, päeval, mil Kuressaare langes sakslaste kätte, avati Loodest (Kuressaarest mõni kilomeeter lääne pool mererannal) Abrukale juba tihedam kahurituli.

„Venelased ehitavad kaks kuud punkreid, aga ei saa neid ikka veel valmis ega patareisid õigele kohale!” imestati saarerahva seas. Sakslased aga on vaevalt Kuressaare jõudnud ja luba pööravad tule Abruka peale!”

Järjest hakkasid saart küllastama sakslaste lennukid pomme heites. Rohkem kui 100 trehtrit leidub praegu Abruka põldudel, randadel, metsas. Enamasti aga langesid pommid venelaste asupaikadesse. Ühel päeval, kui sakslased eriti ägedasti pommitasid tuletorni ümbrust ja majakas sai kannatada, tabas pommikild ka 33-aastast Anni Läätse, kes juhtus sel silmapilgul viibima koos teise naisega tuletorni lähedal. Ta oli ainus sõjaohver saare elanikest.

Ühel päeval, kui lennukid taas küllastasid saart ja venelased neile avasid tule, tõmbasid sakslased neile omakorda peale kuulirahe pardarelvadest. Seejuures üks lennukilt lastud kuulidest jooksis Abruka koolimajja õpetaja elutoo aknast sisse. Toas viibisid parajasti õpetaja abikaasa, 15-aastane tütar ja põrandal mängis kaks 2 aasta vanust kaksikut. Kuul langes põrandale vaevalt jalg maad mängivaist lastest, rikošeerides selle järele ühte toaseina, vigastamata ühtki toasolijat.

Mõned päevad hiljem hakkasid kahurimürsud tulema saarele juba Anseküla poolt ja venelaste seas, eriti juhtkonnas, kasvas ärevus.

Üks grupp punaarmeelasi, kel oli tekkinud tutvus kohaliku õpetaja Karl Tuulikuga, asus tema juures pinda sondeerima, mida sündmuste edasisest arengust arvata. See pinnasondeerimine arenes varsti omavahelisiks nõupidamisiks, millest punaste poolelt võtsid osa üks alatise vahtkonna ülem, keegi soomlane Peterburi lähedalt ja kolm sõdurit, kellest kaks olid Narva tagant ingerlased ja üks venelane.

Karl Tuuliku juures nõutlemas käivad punaarmeelased pidasid juba tõsiselt nõu allaandmisest. Kuna Tuulik oskas saksa keelt, siis pidi ta olema vahendajaks allaandvate punaväelaste ja sakslaste vahel.

Allaandmist taheti nii korraldada, et ei tekiks vastastikku tulistamist ega asjatut verevalamist. Punaarmeelasi huvitas kõige enam küsimus, kas sakslased lõikavad vangilangenuil kõrvad ja ninad, nagu seda iga päev nende komissar sele-

tavat. Selle kohta julgust saanud, et sakslased ühegi sõjavangi kallal vägivalda ei tarvita, otsustas üks neist juba kohe metsa kaduda. Varsti aga ilmus ta sealt jälle päevavalgele, olnud metsas ühe päeva ja kaotanud sinna oma mütsi. Mees oli kartma lõõnud, et sakslased vahest niipea veel ei tule ja ta võidakse metsast enne leida. Siis nägid niihästi saarerahvas kui ka sõjamehed ühel päeval ka kahevõitlust Saksa ja Vene lennuki vahel saare kohal. Lühikese võitluse järele vajus Vene lennuk järsku alla ja kukkus metsa, jäädes kinni kõrgete puude ladvusse, tänu millele ka lendur, kuigi raskesti haavatuna, pääses eluga.

Kui asi näis niiviisi üha palavamaks minevat, allaandmisest aga ometi ei näinud asja saavat, niikaua kui politrukid ja komissarid saarel viibivad, asusid mehed, kes õpetaja Tuuliku juures nõustlemas käisid, lõpuks kaaluma, kas mitte paatidega saarelt põgeneda Saaremaale sakslaste juure. Kogu õhtu uuriti õpetaja kaarti, põgenemine aga näis olevat liiga riskantne.

Kuid ööl vastu 4. oktoobrit ilmusid kella 24 paiku õpetaja juure eespool nimetatud vahtkonna ülem, tuttav soomlane, kaks venelast kaasas ja teatas, et olukord saarel on ootamatult muutunud. Kõik viimse meheni võidelda lubanud politrukid ja komissarid olevat saarelt just praegu jalga lasknud ja mehed jäänud omapead. Mida nüüd teha? Otsustamiseks polnud palju tarvis. Õpetaja käest paluti valge lina ja tõmmati see üles saare kõige kõrgemasse masti. Sellejärele kerkis valge lina ka tuletorni. Vahtkonnaülema korraldusel tõmmati samuti valge lipp ka koolimaja katusele. Sakslasile pidid need küllalt hästi nähtavad olema.

Ja sakslased ei lasknud enda peale kaua oodata. Juba sama päeva, s. o. 4. oktoobri hommikul, jõudsid nad randa hulga paatidega. Kaasas oli neil valjuhääldaja, millega nad kutsusid venelasi metsast välja tulema ja alla andma. Üksteise järel ilmusid punaarmeelased, mõned küll kartlikult ja hirmunult, metsast lagedale, käed ülal. Abruka oli vabastatud.

Nüüd on siin juba aasta otsa võinud areneda omaette rahulik igapäevatöö. Ometi pole Abruka endine. Abruka laialdased sarapuumetsad on võtnud möödunud talve pakane ja seetõttu endises nii pähklirohkes Abrukas on praegu vaevalt kusagil leida mõnd pähklit, mis omal ajal olid tuntud üle-eestiliselt. Abruka oli ka kuni viimse ajani ainsaks paigaks Eestis, kus leidus hirvi. Neid seal nüüd enam ei ole. Sõda on hävitanud siit need haruldased loomad.”

Mõned rahvajutud, mis tunduvad uskumatud

Liigub ka selliseid jutte sõjaajast, mis ei tundu usutavad, kuna nad ei lähe kokku muu teabega. Iseenesest pole selles midagi kummalist – sellises folklooris ühendatakse sageli eri aegadel ja eri kohtades toimunud sündmusi ning interpreteeritakse neid omal moel. Enamasti ei mainita ka seda, mis aastal asjad toimusid.

Üks lugu on oletatavasti 1939-1940. aasta talvest, teine aga 1941. aasta suvest. Need on ära toodud raamatus „Abruka ajast aega”.

1939. aasta hilissügisel saabunud ligikaudu sada vene sõdurit ja ehituspataljoni meest koos nelja ohvitseriga Abrukasse ning võtnud kordoni lihtsalt üle eluasemeks. Ohvitserid ja osa mehi leidnud eluaseme külast. Staap asunud Metsavahi tallu. Külavanemaks oli sel ajal Karl Vaher, kes saanud korralduse Pikanina otsa rajatavate patareide jaoks ajada külast kõik mehed hobustega kive vedama. 1940. aasta talvel valitses käre pakane, kuid abruklased olid vastutulelikud ja mitmestki perest antud näljastele vene sõduritele leivapäts. Vahtra perenaine Kristiine Vaher oli küpsetanud leivad ja viinud need talu kuuseheki taha, kust sõdurid need kätte said.

Politruk oli aga rangelt keelanud oma alluvatel külainimestelt toitu vastu võtta (üks kartnud mürgitamist). Ühel õhtul, kui Vahtra papa läinud staapi andmeid viima, näinud ta hulka sõdureid metsavahi sauna juures ning nende ees vihast politrukki, kes olevat ühe sõduri ette kutsunud

ja talle leiva pärast surmaotsuse kuulutanud. Mees palunud jumalakeeli, et ta ellu jäetaks, tal olla kodukülas naine ja kolm väikest last. Kuid politruk olnud halastamatu, lasknud mehel endal haua kaevata ja käsutanud mehe kaks parimat kaaslast laskma. Surmamõistetud palunud veel viis minutit oodata ning hakanud palvet lugema, seepeale viidud kohtuotsus täide.

Saksa ajal matnud külamehed sõduri Abruka kalmistule ümber – niimoodi olevatki Abruka kalmistule tekkinud tundmatu sõduri haud, mida ju Nõukogude okupatsiooniperioodil kõikjal tekitada tuli. („Kommunismiehitaja”, 2. jaanuar 1971) Olevat välja selgitatud ka asjaosaliste nimed: sõdur oli Aleksandr Haritonov ja politruk Pjotr Lukonin.¹¹

Selgituseks niipalju, et teised allikad ei kinnita venelaste Abrukale saabumist enne 1941. aasta suve. Esialgses plaanis polnud neil suurtükipatareide ülesseadmist sellel saarel. Venelased keskendusid kaitsepositsioonide rajamisele Sõrve poolsaarel, Saaremaa lääne- ja kagurannikul. Võibolla toimus lugu hoopis 1944. või 1945. aastal? Seega on selle sündmuse asetleidmine just kohe peale 1939. aasta baaside lepingu jõustumist kahtlase väärtusega.

Teine lugu on veelgi kummalisem.

1941. aasta suvel toodud Lätist hävituspataljoni naised, neli-viis naist, et vahetult enne sakslaste tulekut Abruka küla maha põletada. Kohapealsed sõdurid olid saare inimestega sõbralikes suhetes. Kordonist taheti naised tagasi saata, sõdurid öelnud, et nemad ei nõustu küla maha põletama. Naised keeldunud minemast ja nii lastud nad kordonis maha ning maetud ühishauda. Pärast sõda, kui venelased kordonisse tagasi tulid, kaevatud haud lahti ning võetud neilt sõrmused ära. Ülemus keelanud rangelt asjast rääkimise ära. Hääle peres aga rääkinud üks vene sõdur siiski loo südame pealt ära...¹²

¹¹ Abruka ajast aega, lk 107-108.

¹² Abruka ajast aega, lk 108.

See jutt – no ei usu. Isegi lähtudes sellest, et ei olnud taolist kuritegu, milleks punased 1941. aastal (ja hiljemgi) poleks võimelised olnud – tundub selline plaan ja selle teostamise viis absurdne.

Sündmused 1944. aastal. Põgenejad ja mahajääjad

Kaheteistkümnest Punaarmeele mobiliseeritud abruklasest (üheksa 1941. aastal ja kolm 1944. aastal) tuli tagasi kõigest viis. Ülejäänud olid surma saanud kas tööpataljonides või sõjas. Puuduvad aga andmed, kas ja kui palju abruklasi ka Saksa sõjaväkke võeti (välja arvatud üks mees).

Küll aga on üks lugu Abruka 17-aastastest noormeestest, keda tahetud augustis 1944 lennuväe abiteenistusse võtta.

Jüri Tuulik pani omal ajal kirja Heino Laasi mälestused sellest ajast. Kolm Abruka poissi – Heinrich ja Arnold Abi, Heinrich Kõrv – ei tahtnud Luftwaffe minna. Esialgu nad lihtsalt ignoreerisid kutseid Kuressaarde ilmuda, kui aga kutsed ähvardavamaks muutusid, otsustasid noormehed pageda Ruhnu saarele. Nimelt oli elu seal hõlpus, sest rootslastest põliselanikud olid saarelt lahkunud ja paljud majad seisid tühjadena, samas aga pidid Rootsi läinud leidma oma majapidamistesse hooldajad. Nii suutsidki kolm abruklast esiteks jõuda kuidagimoodi Ruhnule ja end seal sisse seada. Noorukid hoidsid maja, tegid sügisel põllutöid ja püüdsid kala.

Abrukalt läksid Ruhnule koduhoidjateks ka Jürissoni Julius, Paju Iida ning Anna, lisaks veel Mihail East, aga viimane tuli ruttu tagasi. Kuid selgus, et ka Ruhnul oli poistel oht sõtta sattuda, seetõttu otsustati ikkagi Rootsi põgeneda. Sel ajal oli mandrilt üle Kihnu ja Ruhnu suur põgenemine, kuid abruklastel ei õnnestunud end ühegi laeva või paadi peale kaubelda. Viimases hädas asuti Ruhnu randadel otsima mõnd kõlbulikku meresõidukit, millega omatahtsi saaks Rootsi minna. Ja ennäe – oligi kalda ligidal ankrus üks mootorpurjekas. Roniti siis pardale, aga avastati, et mootor pole töökorras. Kuid Abruka poisid olid lapsest saati kursis

meresõidu nüanssidega ja suutsid ise kokku munsterdada tuult salliva purje.

Nimelt taheti enne välismaale siirdumist veel kodustega hüvasti jätta. Merel kohati ka Saksa sõjalaevu, kuid need ei olnud kontaktist huvitatud. Jõutigi siis kodusaarele ja muidugi leidis seal veel inimesi, kes samuti tahtsid põgeneda. Nimelt oli torm paljusid teeleasunuid korduvalt tagasi peksnud ja ühe väiksema paadi koguni Kerju (Kirju) rahude vahel uputanud, viies endaga kaasa kolme inimese elud. Nüüd kohaletoodud mootorpurjekas oli kui saatuse kingitus, mis külameeste abil töökorda seati ja ka kütusega varustati. Kuna sõitasoovijaid oli palju – lisaks mandrilt saabunutele veel mitu Abruka peret, siis mainitud kolm Abruka noormeest loobusid oma kohast laevas ja jäidki kodusaarele. See juhtus siis kas suuremeelsusest või kodumaa-armastusest. Saksa sõjaväkke võtmine neid enam ei ähvardanud ja Punaarmee mobiliseerimiseks olid nad veel liiga noored.¹³

Suvel-sügisel 1944 põgenes Abrukalt osa elanikest. Saksa võimud püüdsid eestlaste põgenemist Soome või Rootsi kuni viimase hetkeni igati takistada, nende huvides oli suunata põgenikevool väljaantud lubadega otse Saksamaale. Saksa sõjamasinal oli ju vaja tööjõudu. Seetõttu tugevdati rannavalvet, samuti olevat veel viimasel nädalal enne Punaarmee sissetungi Saaremaale septembris-oktoobris Abruka kalurilt võetud ära kompassid ja kiikrid.¹⁴

Abrukalt pagesid Jürissonilt, Mihklilt neli inimest, Kuuse perest kuus inimest, Lepametsa perest (Tanilt) viis inimest ja Lepikult kolm, Villemilt üks. Vahase saarele tuli tormivarju põgenike paat Pärnust, üks mees sellest jäigi saarele elama. Vahase saarelt läks kaks peret kokku neli inimest. Nende majapidamised jäid tühjaks, ka hiljem ei asunud sinna keegi elama ja majadest said abruklaste lambalaudad. Tühjaks

¹³ Abruka, lk 112-113.

¹⁴ Põgenemine kodumaalt 1943-1944. Harjumaa uurimusi nr 7. Harjumaa muuseum. Keila, 2005. Lk 154.

jäänud Mihkli talusse tulid aga hiljem kolm öde Sõrvest. Ka ülejäänud peredest, kes Rootsi läksid, jäi mõni pereliige maha talu hoidma.

Mõned abruklased sattusid ära minema ka õnneliku juhuse läbi. Nii oli Jürissonidel oma kahemastine purjelaev „Merilaid”, kuid sakslased olid selle omale võtnud. Kui aga sügisel 1944 tegid Abrukal vahepeatuse mõned Pärnust tulnud põgenikepaadid, võeti Jürissoni mehed laevajuhtidena kaasa.

Nagu eelnevalt mainitud, juhtus ka üks mereõnnetus Kerju rahude juures. Seal hukkunud üks Pärnu laev – kaks meest uppunud, kaks aga sõudnud väikese paadiga Abrukale. Paar kuud hiljem aerutanud Abruka noored mehed Kirju- ehk Kerjarahule ja leidnud sealt kaldaveerelt septembris uppunud põgenike surnukehad veest. Abruklased kaevanud kaldarähka haua ja kaunistanud haua kadakaokstega. Hüvastijätuks laulnud veel „Jumal sul ligemal” ja „Mu isamaa, mu õnn ja rõõm”, hiljem pandi sinna ka rist püsti.¹⁵

Kui Punaarmee sügisel 1944 taas Saaremaale jõudis ja Sõrves uuesti lahinguid peeti, otsene sõjategevus Abrukat enam ei puudutanud. Tõenäoliselt kohe pärast Kuressaare vallutamist 7. oktoobril maabusid punaväelased ka Abrukal. Kuna sakslasi ei leitud, asuti kas kohe või hiljem taastama rannapatareid. Tõenäoliselt ei suudetud sellega valmis saada enne kui lahingud Sõrves olid lõppenud – töö oli mahukas ja suurtükkide kohaletoomine keeruline. Küll on aga lugusid, nagu oleks sügisel 1944 Abrukalt tulistatud sakslaste kaitsepositsioone Sõrve säärel. Kuid ilmselt segunevad siinkohal mälestused 1941. aasta sügise sündmustest.

Muide, Abrukale seati siis üles 127 mm (5-tollised) USA-st saadud suurtükid, mis püsisid saarel kuni 1960. aastani.

Mismoodi Abruka meestel sõjas läks, näeme Priske suguvõsa näitel. Nimelt olid Hermann, Paul, Viktor ja Albert

¹⁵ Abruka, lk 111–114.

Punaarmees. Hermann jäi teadmata kadunuks Sõrve lahingutes, Paul suri Venemaal tüüfusse, Alberti saatusest pole teada midagi. Elusalt tuli tagasi vaid Viktor.

Aga Peeter Priske ehk Hääle Peeter sai 1941. aastal saarel moodustatud Omakaitse salga ülemaks. Rahulik elu sai otsa 1944. aastal ja 40-aastane Peeter oli nüüd mobiliseeritud Saksa sõjaväkke. Igal juhul olevat ta kusagil Tartu ja Viljandi kandis kaitsekraave kaevanud. Ja kui nüüd septembris kamandati väeosa Pärnusse Saksamaale viimiseks, siis otsustas Hääle Peeter jalga lasta ning kodusaarele tagasi minna. Abruksal peitis ta end ära.

Kuid pärast sõja lõppu ta arreteeriti ja asuti kohut mõistma – plaani järgi oli ju vaja kõikjalt leida okupantide käsilasi ja neid represseerida. Ülekuulamisel teda piinati nii kaua, kuni mees kirjutas vajalikele protokollidele alla. 11. septembril 1945 mõistis Tallinnas sõjatribunal Peeter Priske kümneks aastaks vangilaagrisse.

Kurioosumina oli 1949. aastal küüditatute nimekirjas Priske abikaasa, tütar ja ämm, kuid neid ei saanud õigel ajal kätte, kuna julgeolekumehed ei söandanud üle kevadise laguneva jää Abruksale minna. Ja nii löödi neile käega. Peeter Priskel õnnestus aga Siberis ellu jääda ja 1956. aastal vabaneeda.¹⁶

Pärast sõda

Uus punane võim asus kohe aktiivselt tegutsema. Esialgu oli volinikuna eesotsas Karl Tool (Vahase Karla), kuid hiljem kangutati ta lahti ja määrati kolm uut külavolinikku. Esmalt võeti kohe üle Rootsi põgenenud abrukslaste varad, isegi küttepuud viidi minema. Taludele pandi peale suured sundnormid teravilja, piima, munade, liha, heina varumiseks. Abruksa kaluritest moodustati oma brigaad, mis allus Kuressaare kaluriühistule. Ka kalapüügiks olid püügiplaanid, mille täitmist rangelt jälgiti.

¹⁶ Abruksa, lk 114–117.

1949. aasta märtsi küüditamisplaanis olevat olnud ka kaheksa-üheksa Abruka peret, kuid õnneks oli meri selleks ajaks jääsuppi täis ja punased ei pääsenud saarele. Samal kevadel loodi Abrukal ka „Murdlaine” nimeline kolhoos. Iroonilisel moel kandis see sama nime nagu küüditamisoperatsioon „Priboi”...¹⁷



¹⁷ Abruka, lk 119–121.

KIHNU

Kuidas tegelikkus pöörata propagandavaledega

Saare pindala	19,2 km ²
Saare elanikkond (1934)	1053
Saar moodustas omaette Kihnu valla Pärnu maakonnas	

Kihnu ja kihnlased enne Teist maailmasõda

Kõigist käesolevas raamatus käsitletud väikesaartest oli just Kihnu suurim ja „võimsaim”. Tänapäeval on Kihnu omandanud Eestis ja mujalgi heas mõttes erilise ja haruldase maine. Kuidas siis saare rahvas nii suureks kasvas?

Kihnu paikneb mandrile üsna lähedal. Eesti mandri lähim punkt asub 10 km kaugusel, lähim linn on 41 km kaugusele jääv Pärnu. Kihnule lähim asustatud ala on 7,5 km kaugusele jääv Manija saar. Järgmine suurem saar on Ruhnu, mileni on 50 km. Vahemaa Kihnust Läti pealinna Riiani (mis oli kihnlastele oluline ajalooline kaubalinn) on 123 km.

Kihnu on suhteliselt madal ja tasane metsavaene saar. Rannikul on kadakaid täis karjamaad, mis omakord piirnevad luidete ja leetseljakutega. Väikese pindala ja tiheda inimasustuse tõttu ei ela Kihnus suuri metsloomi, leidub vaid metsjäneseid, rebaseid ja siile, küll aga on siin palju linde.

Kuigi Kihnu ainulaadne kultuur kujunes välja saarel ja laienes hiljem Manijale pika aja jooksul suhtelises eraldatuses, siis mere kaudu olid kihnlased muidugi seotud ümbritseva maailmaga. Kihnu elulaad ja elatusallikad on alati sõltunud merest, see on mänginud olulist rolli Kihnu kogukonna tekkimises ja kultuuritavade kujunemises. Enamik mehi on ikka olnud seotud meresõidu, hülgeküttimise või kalapüügi-giga merel kodusaarest eemal, kuna naised on üldiselt jäänud kodu hoidma ja talumajapidamise eest hoolitsema.



Kihnu mehed

Eraldatus Eesti mandrist, karm igapäevaelu ja kohalik karm „sotsiaalse kontrolli” süsteem on aidanud luua tihedalt põimunud kogukonna, mis kannab endas ja järgib mandril ammu kadunud vanu kombeid ja kultuuritraditsioone.

Kihnu loodusressursid on kasinad ning seetõttu oli kihnlastele varasematel aegadel väljapääsuks vahetada kala vilja vastu, küttepuid ja ehitusmaterjali tuli aga saarele vedada maismaa rannikualadelt, kuna soola, rauda ja käiakive veeti Rootsist Gotlandilt. 19. sajandi teisel poolel hakkas elavnema laevaliiklus ja ka kaubandus. Kihnlased olid varasemalt käinud kaupa tegemas Eesti maismaal Pärnus ja Läti poolel Riias, kaubeldes hülgerasva ja -nahkade, põrsaste ning hanedega, nüüd aga lisandus ehitusmaterjaliks tarvitataivate kivide vedu, mis samal ajal andis märgatava tõuke laevaehituse edendamiseks.

Kuigi Kihnu mehed seilasid kohalikel ja välismaa laevadel nii Eestis kui ka laias maailmas, tulid nad naisevõtuks ja pere loomiseks alati tagasi koju. Tavapäraselt tegid naised kõiki talutöid ning harisid väikest viisi ka maad, millele samuti laienes põllusiiludeks jaotatud kogukondlik omand.

Ühtlasi kaasnes seejuures ajapikku Kihnu kogukonna jätkuv juurdekasv, sest veel 18. sajandi keskpaigas 600 elanikuga saare rahvaarv ületas 1920-ndateks aastateks 1100.

20. sajand tõi kihnlaste ellu kaks maailmasõda mis vapustasid saart, kuid ettevõtlikud kihnlased suutsid need ajad üle elada ikka jätkuvalt oma kogukondlikku elulaadi säilitades.

Pärast iseseisva Eesti Vabariigi loomist aastal 1918 oli suurimaks muutuseks Kihnul eraomanduse sisseviimine – kahekümnendate ja kolmekümnendate aastate reformide käigus iga pere sai oma maatüki, mis muutis inimeste vahelisi suhteid. Ülemaailmne majanduskriis tabas aastatel 1929-1930 Kihnut suhteliselt rängalt. Laevu tuli maha müüa, meremeestel polnud tööd. Põllumajandusega üksi oli ülerahvastamise tingimustes pea võimatu peresid toita – ühel talul oli keskmiselt kuus hektarit maad, millega kaasnes loomasööda puudus, kuna pool viljast ja heinast tuli vedada maismaale, ning noorem rahvas pidi samuti sinna hooajalisele tööle minema. Tihe asustus, töötus ja majanduskriis sundisid saare elanikke leidma lähikonnas muid elamispaiku ning selle tulemusena jagatigi Manija saarel 1933. aastal maa kruntideks 26 pere vahel, aidates niiviisi Kihnu elanikkonda 100 inimese võrra vähendada.¹⁸

Saarerahva õnneks oli Kihnu geograafiline isoleeritus – millele lisanduvad triivivad jääpangad ning tormine meri – rasketel aegadel kihnlastele kasuks tulnud. Nii näiteks olevat seetõttu nurjunud 1949. aastal küüditajate tulek saarele.

¹⁸ Eesti riiklik kandidatuur Kihnu kultuuriruum. https://unesco.ee/public/Kihnu_Taotluse_tekst_eeesti_keeles.pdf

Kihnu ja selle laevastik

Kihnu on tegelikult väikese saarestiku suurim saar. Suurim naaber on muidugi Kihnu ja mandri vahel asetsev Manilaid ehk Manija. Kuid tegelikult on Kihnut ümbritsevas meres koguni 56 laidu, neist nimetuid 42 ja nimelisi 14: Sangelaid, Küllilaid, Umalaid, Ültra, Edikrava, Imutlaid, Sillalaid, Anilaid jms. Manilaid ümber on veel lisaks 29 nimetut ja kuus nimelist maalappi, neist tähtsamad Sorgu ja Anilaid.

Paadid ja laevad, nende ehitamine ja kasutamine kuulusid ja kuuluvad esmatarbeesemetena kihnlaste eluviisi juurde. Muuhulgas olid laevad seotud kihnlaste olulise sissetulekuallika – kivikaubandusega. Väidetavalt on suur osa Riia linna kivihoonetest ja ka Pärnu jõesuu muul ehitatud Kihnu meeste vaeva ja tööga. Tihedasti kividega palistatud liivane Kihnu rand puhastati nii, et sinna jäid ainult üksikud suuremad mürakad. Kõik kivid, millele meeste jõud peale hakkas, transporditi laevadega Pärnu ja Riiga ning muudeti rahaks, Kuskil mujal pole eesti mehed oma maad nii kasulikult müüa saanud, et see veel paremana alles jäi.¹⁹

Kihnu koduloolase Theodor Saare koostatud mittetäielikus Kihnus ehitatud laevade nimekirjas aastatest 1881–1944 on 118 alust, varasemast ajast on teada nelja laeva nimed. Kihnlaste laevastikule said saatuslikuks mõlema maailmasõja sündmused.

Esimese maailmasõja elas 60 suuremast alusest Kihnus üle umbes paarkümmend laeva. Osa laevu hävitasid sakslased, umbes 30 laeva aga uputasid Vene võimud Irbe väina, et takistada sakslastel miinide väljatraalimist.²⁰

Sõjakära vaibumisel hakkas Kihnu laevastik kosuma ja kümne aastaga laevade arv kahekordistus, küündides 40 aluseni. Seejärel hakkas laevade arv taas vähenema vananemise ja hukkumise tõttu.

¹⁹ Kihnu saare näitus. - Vaba Eestlane / Free Estonian, 26. aprill 1961. Leht 4.

²⁰ Kihnu ja tema kivilaevad. - Vaba Eestlane / Free Estonian, 19. detsember 1975. Leht 10.

Esimese maailmasõja alustatu viis lõpule Teine maailmasõda. 1940. aastal natsionaliseeriti kõik kihnlaste suuremad alused. Neist „Rein” sai hukka Leningradi blokaadis.

Kihnu laevad etendasid olulist osa Eesti meresõidu alaloos Teise maailmasõja lõpul eestlaste põgenemisel pealevalguva punase laviini eest. Kihnu laevadega ja saare meremeeste abiga pääses vabasse maailma ligi 3000 eestlast. Mootorlaev „Kodu” ja purjelaevad „Manni”, „Aliide”, „Jurka”, „Liblik”, „Kangelane”, „Kilpi” „Linnu” ja hulk vähemaid aluseid seadsid siis kursi läände ja väljusid kodurannast väärtusliku inimlastiga.²¹

Kui 1944. aasta suvel-sügisel läksid peaaegu kõik allesjäänud Kihnu purjekad põgenikega Rootsi, siis jäid Kihnu ainult kaks väiksemat purjekat ja needki purustas torm. Viimase laevana Kihnust teele asunud „Kilpi” sõitis maarottidest meeskond merepõhja kinni Kastna nina juures. Torm viis sellegi laeva randa, ta veeti 1945. aastal kaldale ja lammutati. Kaupmees Nikolai Pullile kuulunud mootorpurjekas „Mikk” jäi küll ainsana Kihnu, aga rakendati ühe sõjalaeva

päästetöödele ja sellelegi alusele sai saatuslikuks torm, sest meri peksis ta vastu sõjalaeva pilbasteks.²²

Kuigi NSV Liit nõudis Rootsist kõik sinna põgenenud laevad, purjekad, ka mootorpaadid välja, ei jõudnud ükski purjekas Kihnu tagasi, sest need jäeti Tallinna mädanema, kus nad hävisidki.²³

Hülgeküttimine Kihnul

Lisaks kalapüügile ja paadi-laevaehitusele oli Kihnus (samuti ka Ruhnus, Osmussaarel ja Pranglil) oluliseks traditsiooniliseks meeste tegevuseks ja elatusallikaks talviti hülgeküttimine. Hüljes oli üks kasulik loom ja püütud elu-

²¹ Samas.

²² Saar, Theodor. Minu Kihnu. Lk 87.

²³ Esna, Olaf. Kilde Kihnust ja tema laevadest. - Pärnu Postimees, 26. märts 2014.

Kibnu motiive



Ka lapsed kandsid Kihnus
rahvariideid

kas kasutati täielikult ära: liha söödi ära, rasva sai kasutada küünalde ja salvide valmistamiseks, sellega töödeldi puitu ja seda kasutati ka tööstuses (saapamääre), nahk aga kas müüdi maha või kasutati talveriiete valmistamiseks.

Tänapäeval on see tegevus põlu alla pandud, kuid tollal vaadati küttimeisele teistmoodi. Keegi ei vaevanud oma pead mõtetega, et hüljeste tapmine on julm. Hüljeste arv tundus olevat lõputu ja lisaks olid kõik veendunud, et hülged lõhuvad kalavörke ja söövad kalurite eest kalad ära. Inimesed leidsid, et meres olevad kalad on nende põliseks omandiks ja hülged oleks nagu mingid tulnukad, kes neile kuuluvat kala „varastavad”. Hülged ise ei teadnud sellisest suhtumisest muidugi midagi – nemad olid veendunud, et ajavad õiget asja.

Siinne kirjeldus käib samahästi nii Kihnu kui ka Ruhnu kohta. Küttimeishooaeg oli kevadtalvel pärast hüljeste poegimist, kui hülgepojad veel vette ei lähe ning emahüljes pojast veel ei eemaldu. Jäält küttimeiseks kasutati püssi ja harpuuni, pojad tapeti nuiaga, sest hülgepojalt saab parima karusnaha. Jääl oldi nädalate viisi, varustust ja saaki veeti kelgu või jalastega paadiga, nn hülgepaadiga. Vabas vees kasutati aasta ringi hülgevörku, -mõrda ja -õnge.

Hülgeid jahiti laialdasel territooriumil eelkõige Liivi lahes, kuid ka kaugemal. Osmussaare ja Prangli mehed aga pea-aegu kogu Soome lahel.

Saak jagati püügimeeskonna liikmete vahel võrdselt. Nahk jäi laskjale, rasv müüdi ära, liha söödi ise või jagati sigadele.

Hülgeküti riietus oli läbinisti valget värvi, et olla hüljestele lumest raskesti eristatav. Hülgeküti riietus koosnes pahupidi pööratud heledast villasest eest klapiga riidest pükstest, mil põlvede kaitseks suured kaitselapid. Kõige peal pikk kriidiga valgeks tehtud lambanahkne kasukas villaga sissepoole, jalas hülgenahksed saapad. Relvastus koosnes jahipüssist, mida kanti üle parema õla, ja harpuuninööri harpuun, mida kanti üle vasaku õla; noast, kompassist, pikksilmast, jäänaeltest, kelgust ja tuurast. Veebruari teisel poolel, kui hülgel

sünnivad pojad, oli jahimeestel kaasas koer. Tema ülesandeks oli leida hüljeste elukohad. Hülgejaht algas kohe, kui meri külmus ja kestis külmade talvede korral aprilli lõpuni. Kuni jää oli paks ja kindel, käidi jahil jalgsi mööda pikki radu. Vastu kevadet, kui jääolud muutusid, aerutati väikese paadiga triivjää vahel. Jää taganedes Eesti või Läti ranniku poole lasti vette suur purjepaat, mida omanud mitme talu-pere mehed moodustasid jahimeeskonna. Nüüd mindi juba mitmeks nädalaks ja kaugemale, õigesse jahipaika jõudes kütiti kaasas olevatest väikestest paatidest.

Hülgeleha tarvitati värskest keedu- või praekartulite kõrval, enamasti aga suitsutatult. Nahka kasutati parkimata kujul pastelde, veesaabaste ja rantkingade jaoks, suitsutatud ja siis valgeks pargitud nahka aga tekkidena. Põhiline tulu saadi aga rasvast, mida müüdi Riia köösneritele ja nahaparkalitele, samuti Saaremaal ja kõigil kallastel elavatele talumeestele. Rasva kasutati ka ravimina inimeste ja loomade haavade puhul, sellest valmistati seepi ja liimi.

Kui meri ei olnud täiesti kinni külmunud, mindi merele väikeste paatidega, mille rauaga üle löödud kiil lubas neid ka jää peal vedada. Taoliseks sõiduks ühinesid tavaliselt viis-kuus meest, merel oldi nädal või kauem. Paatides olid toiduained, karusnahad, magamiseks õled, tuletegemiseks puud ja toiduvalmistamiseks tuleasemena rauast pada koos liivaga. Õhtul tõmmati paat jääle ja ööbiti selle varjus.²⁴

Veel üht ja teist Kihnust ja kihnlastest

On üldiselt teada, et Kihnu saart kasutati Eesti iseseisvuse aastatel parema koha puudusel kahtlaste ja ebameeldivate isikute väljasaatmise kohana, saar sai rahva seas hüüdnime „Eesti Siber”.

Ajalehtedes väideti suurejooneliselt, et terve, aus ja moraalne saare ühiskond ei võtnud sinna saadetud inimestelt vastu halbu mõjutusi, vaid vastupidi – mõjutas neid

²⁴ *Kalapeedia.ee* ; *wikipeedia.ee* ; Steffenson, Jakob. Meie, ruhnlased. Tartu, 2006.

ja muutis nad ajutiselt kõigist muredest ja rõõmudest osavõtlikuks saare pere liikmeks. Kuid erilisi ebameeldivusi neil väljasaadetuil taluda ei tulnud. Näiteks suvistepühade puhul aastal 1934 korraldas üks Pärnu noorteselts ekskursiooni Kihnule väljasaadetute eluga tutvumiseks koos rahvapeo ja näidendi ettekandmisega. 22. augustil 1934 valiti Tartu Vanemuise aias suveprintsiks Kihnu saarele saadetud Tartu suurärimees Karl Jänes, kellel selleks puhuks võimaldati ajutiselt Tartusse naasta.

Mõned teated Kihnu kohta on ka üsna kummalised. Nimelt olid ajad, kui kihnlased ostsid mandrilt kala. Kivi-kaubanduse kõrval tegelesid Kihnu mehed hoogsalt hülgepüügiga. Need kaks ala nõudsid peamise tähelepanu endale ja nii juhtus, et kihnlastel kalapüügiks aega ei jäänudki.

Esimese maailmasõja eel olnud Kihnus olnud ainult kaks elukutselist kalurit. Asi läks isegi niikaugele, et kevadeti käisid mandri kalurid Kihnus värsket räime müümas. Talviti oli Kihnu meestel ja naistel palju tegemist nn maareisidega. Need kestsid kogu talve, nii kaua kui merejää hobust kandis. Mandrilt tuli Kihnu vedada kõike, millest saarel oli puudus: kütet, ehitusmaterjali, loomasööta. Naljatlvalt öeldi, et kihnlase kümme käsku on: Mine tuõ heinu! Mine tuõ leibu!“

*Küttepuud toodi Tõstamaa rannikult, heinu veeti kauge-
malt, isegi Matsalu kandist. Maareisidel oli kihnlase idapü-
riks Keila–Paide–Võrtsjärv. Mehed käisid harva mandril tööl ja
väga harva läks Kihnu poiss sinna sulaseks. See sai siis kohe
teiste pilkealuseks. Küll aga käisid Kihnu lapsed mandril kar-
jasteks ja tüdrukud taluteenijaiaks. Sügiseti käisid naised ka
mandril kartuleid võtmas.*

Kihnu Suvesõjas

1940. aasta suvel tulid Kihnu ka punaste agendid ja töota-
sid suure suuga kõigile maad. Kui aga maad jagama hakati,
selgus, et Kihnus polegi midagi võtta ega jagada. Lõppeks

saadi peamiselt kiriku arvel u 70 ha maad – maatamehi oli aga paarsada. Hädaga hakkasid punased agendid siis kihnlasi meelitama mandrile, et nad sealt võiksid maad saada.²⁵

Kui algas sõda Saksamaa ja NSV Liidu vahel, mõjutas sõjategevus ka Kihnu saart.

1941. aastal küüditamist Kihnus õnneks ei toimunud.

Ühe versiooni kohaselt kadusid kohalikud punased võimumedhed sõja algul saarelt varakult. Teisalt jälle kirjutab Theodor Saar (Kihnu õpetaja, muusik, koduloolane ja aktiivne tegutseja), et tema ja veel mõned Nõukogude okupatsiooni aegsed asjamehed võeti saarel kinni 7. juulil 1941 ja saadeti Pärnusse. Saart ennast peeti kuni 16. oktoobrini kinni Beti aidas, kuid lasti siis vabaks.

Seejärel elas Saar Pootsis Seliste vallas. 1944. aasta mobilisatsiooni eest Saksa sõjaväkke põgenes ta Kihnu ning varjas end seal ja Manijal kuni sügiseni. Seejärel oli lühikest aega Kihnu valla täitevkomitee esimees, hiljem töötas Pärnus.²⁶

Pilliotsa lahing 1941

Kihnus oli ka üks tulevahetus, mis on saanud nimeks Pilliotsa lahing. Sel ainukesel korral punased püüdsid Kihnule tagasi tulla, lugu juhtus 9. augustil. Kuid 80 kihnlast võtsid nad vastu püssitulega. Lindmäe nimetab „dessantlasi” punaväelasteks, kuid pigem oli tegemist Läänemaalt tulnud hävituspataljonlaste luureretkega. Kokku oli neid vaid kuus meest, seega ei mingit suurt dessanti nagu naabersaarel Ruhnus. Lahingus tapeti viis punast, üks sai raskelt haavata ja võeti vangi. Otsustati vang Pärnusse viia, kuid tee peal haavatu suri.

Selles lahingus kanti ka kaotusi – surma sai Georgi Marus (sündinud 1908. aastal) Poi talust, kes maeti Kihnu surnuaeda.²⁷

Ajalehes kirjutati selle kohta väike artikkel.

²⁵ Kihnu ja tema kivilaevad.

²⁶ Saar, Theodor. Kihnu raamat. Tallinn, 1998. Lk 254–256.

²⁷ Lindmäe, Herbert. Suvesõda Pärnumaal 1941. Tartu, 2006. Lk 263-264; Prunsvelt, Heino. Sõjasurnmad aastatel 1939/1945. Tallinn, 2013. Lk 41.

„Kõige õnnelikumalt pääsis bolševike laastamistööst väike Kihnu saar, kuna see enamlaste võimumeeste poolt jäi peagu puutumata. „Meid nad olid vist unustanud”, kõnelevad kihnulased ise. Ajades juttu Kihnu omakaitse meestega, selgub, et Kihnu saarelt on enamlased võimumehed kadunud juba ammu. Sõja ajal on ainult üks paat relvastatud venelastega maabunud rannal. Asja teada saades, koondusid omakaitse mehed neid „tervitama”. Venelased allavandumisega ei nõustunud ja algas lahing, mille tulemusena venelased said surma. Ainult üks langes haavatuna vangi, kuid seegi suri teel Pärnu. Seejuures on omakaitsemeeste kuulid eranditult tabanud pähe. Kui imetlen kihnulaste laskeosavust, muheleb kihnulane tasapisi omaette ja tähendab: – „Meie oleme kõik suured hülgekütid. Need lasevad ikka pähe, et mitte nahka rikkuda”²⁸

Kihnus levis „pastlatelegrammiga” uudis, et merelt läheneb kahtlane paat, mispeale kõik saare mehed hülgepüssid haarasid, lahingusse tormasid ning lasid maha kõik võõrad ja kogemata ühe Kihnu mehe. See Pilliotsa lahing oli teise maailmasõja sündmuste suurim lahing Kihnus – väike küll, kuid küllalt oluline, et suur osa selles osalejaid 1944. aastal Rootsi põgenes, kartes venelaste kättemaksuaktsioone.²⁹

Läänemaa mees Manivald Müüripeal on kirjutanud huvitava raamatu sõjasündmustest oma maakonnas, kuid selles on ka Arnold Heinmaa lugu Kihnu Pilliotsa lahingust. Sellest lahingust ei ole just palju andmeid ja seetõttu suur tänu hr Müüripeale selle talletamise eest (lugu on kirja pandud 2003. aastal).

Arnold Heinmaa põgenes augusti algul paadiga Varblast Kihnu, kuna punased alustasid Läänemaal sel ajal vastupealetungi lõuna poole. Siin on lahingu kirjeldus koos väikese eellooga „rohujuuretasandilt”.

²⁸ Punase aja kajastusi. - Uus Elu, 11. detsember 1941.

²⁹ Mätas, Mare. Minu Kihnu. Tallinn, 2021. Lk 76.

„Pärast päikeseloojangut alustasime Sõmerist edasisõitu. Tuul oli suhteliselt vaikne. Kihnu jõudsime hommikul päikesetõusu aegu. Kihnu Omakaitse oli väljas relvastatud valve. Meid võeti vastu parajate kahtlustustega. Hüüdsime neile, kes oleme, kust tuleme ja miks tuleme. Meid lasti maale astuda. Saimme endale magamiskohaks Alametsa talu pööningu. 6. augusti hommik oli pilvine ja tuuline. Lapsed tulid rannast ja rääkisid, et randa oli tulnud veel üks paat võõraste meestega. Lapsed arvasid, et see on veel üks Varblast tulnud paat. Läksime siis koos Alametsa Danieliga seda paati ja seltskonda vaatama. Meil olid käistele kinnitatud Omakaitse valged käesidemed.

Seal oli väike haavik. Umbes 150 meetrit enne haavikut hakati meid tulistama. Viskusime maha ja hakkasime asja uurima. Minul ja Voldemar Pärnal olid kaasas ainult taskurelvad. Üks Kihnu mees jooksis väikeses lohu kohas, kuulid tulid tema jalgade ette. 100 meetri kaugusel oli noor männik. Paadiga tulnud mehed püüdsid sinna männikusse hiihida. Keegi kuskilt hüüdis: „Kuradid ronivad meile nüüd selja taha!” Meie tahtsime neid takistada. Sain kүүrakil joostes määndide vahele ja siis lendas kuul päris lähedalt mööda. Tunnetasin, et see kuul oli mõeldud mulle. Eespool põõsaste vahel märkasin halli pintsakut. See „hall pintsak” oligi mind tulistanud. Siis tuli üks kihnlane täies pikkuses jooksuga ja püss käes. Olin pikali maas ja tema jäi minu juurde seisma. Hakkasin talle ütleva, et visaku pikali. Samas see „hall pintsak” jälle tulistas ja lõpetas Kihnu mehe elu. Ta kukkus veel minu peale. Sain tema püssi oma kätte. Oli jaapani vintpüss, kuul rauas ja salv täis.

Jäin vaikselt ootama, kuni see „hall pintsak” tuli veidi nähtavale. Hukkunud Poi Jürka (nii oli vist selle kihnlase nimi) püssist minu poolt lastud kuul lõpetas selle „halli pintsaku” elutee. Nägin veel üht kuju jooksmas, kelle suunas tegin kaks lasku. Pauke kostis mitmelt poolt. Siis hakkas tööle kihnlaste kuulipilduja. Jooksuga tuli minu juurde Volli

Pärn ja temagi jäi seisma. Sain ta kohe kükakile ja kuulidest läbilastud männioks kukkus tema peale. Hiljem Volli ütles, et mina olevat päästnud tema elu.

Mere ääres vees oli kaks suurt kivi. Seal tagant meid lastigi. Võtsin ühe kivi sihikule. Kui selle tagant veidi tulistamiseks tõusti, siis mina tulistasin. Pihta ei saanud, kuid kivi tipust killud lendasid. Siis hakkas ta teise kivi poole ronima. Mina põlvelt lastes sain talle pihta.

Lõpuks koguti kokku hukkunud. Üks hukkunud kihnlane ja üks haavatud (paremast rinnast läbi lastud) ning neli langenud paadimeest, arvatavasti hävituspataljoni luuregrupp. Mina siis ütlesin, et üks peab veel seal kahe kivi vahel olema. Mulle vastati, mis sina, poisike, seletad. Aga keegi siis märkas, et mingi asi seal hulbib. Toodi ära ka viies hukkunu. Kihnlased hakkasid väikese purjelaevaga haavatut Pärnu viima, kes suri Pärnu teel. Kokku oli selles paadis kuus meest, kes kõik said surma. See „hall pintsak” tulistas mind inglise vintpüssist. See selgus siis, kui peale lahingut koguti kokku ka mahajäänud relvad.

See oli minu esimene lahing. Varsti on sellest möödunud 52 aastat. Seega olen 50 aastat lootnud Kihnus ära käia ja seda kohta vaadata. Nüüdseks olen sellest unistusest loobunud. Aastad on teinud oma töö ja tervis ei võimalda enam sellist reisi teha.”³⁰

Selle lahingu kohta on kirjutatud veel üsna imelikke lugusid. Näiteks kirjeldatakse lahingut kui mingit arusaamatut segadust.

„1941. aastal tulid Kihnu põhjatipus ehk Pilliotsas saarele tundmatud mehed. Olid need Wehrmachi eest põgenevad vene sõdurid või muud kahtlased sellid, kes seda enam täpselt teab. Vanemad inimesed mäletavad järgnevat kui Pilliotsa lahingut, kus Poi Jürka surma sai. Ja Kihnu mehed tagatipuks kõik tulnukad maha löid. Pilliotsa lahingu eel oli kahtlasi tüüpe luuramas käinud ka Karjamaa Jaan (Jaan

³⁰ Müüripeal, Manivald. Rahuta rannamaa. Tartu, 2011. Lk 26–28.

Oad), kes olevat püüdnud oma ilusas inglise keeles võõras-tega kontakti võtta, kuid vastust ei tulnud. Sellest tulenevalt peeti neid ikkagi venelasteks. Kas Jaan ise ka lahingust osa võttis, ei suuda täna enam keegi kinnitada.”³¹

Rannavalve korraldamine 1941

Pärnumaa Omakaitse aruandes mainitakse mitmel korral Kihnu sündmusi.

Omakaitse koosseisus moodustati rannavalve juba 8. juulil, ülemaks sai endine Kaitseliidu mererühma ülem vanemmadrus E. Püss, Kihnu saarel oli selle koosseisus tervelt 130 meest.

30. juulil käis vanemmadrus Hansen kümne mehega luurel Kihnus, kust toodi linna seitse täitevkomitee liiget, kes olid saarel vangistatud.³²

Saksa aeg 1942–1944

Teise maailmasõja ajal oli Kihnus üks väiksem Saksa üksus, tehti ka mobilisatsioon. Kihnlasi mobiliseeriti nii Saksa sõjaväkke kui ka Punaarmeesse. Paljud hoidsid eemale ja peitsid end laidudel või kiviaedade alla ehitatud kaevikutes. Nii näiteks oli Saksa mobilisatsiooni ajal osa mehi peidus Imutlaiul ning Linaküla kõrgemas kohas elanud Kuert-Liisi andis neile pesu kuivama riputamisega märku, et sakslased on saarel, ja jäi vahele, kui sakslased olid küsinud, et „kaua sa seda kuiva pesu paelale paned?”³³

Kihnu saar oli ju tol ajal lage, puid saarel enam ei kasvanud. Peita oli end raske. Theodor Saar on kirjutanud, et peideti end isegi põllul kartulivarte all.

³¹ Kihnu Jõnnust Kihnu Virveni. Kihnu Kultuuri Instituut, 2009. Lk 87.

³² ERA R-358.1.9 Pärnumaa Omakaitse tekkimise ja tegevuse ülevaade alates Kaitseliidu likvideerimisest 1940. aasta suvel kuni 1. jaanuarini 1942. aastal koos liikmete nimekirjade, lahingute skeemide ja statistiliste aruannetega.

³³ Minu Kihnu, lk 76-77.



1944. aasta põgenemine

Põgenemine Pärnust algas juba suvel. Kõik püüdsid pääseda turvalisse Rootsi Kuningriiki, Lääneliitlaste segipommitatud Saksamaa oli äärmiseks hädavariandiks.

Septembri keskel lahkuti Pärnust Kihnu kaudu. Sinna sõideti väikestel paatidel, Kihnu taga aga ootasid suuremad mootorpurjekad, mis viisid soovijad edasi Rootsi. Räägitakse lugusid, et viimaste laevade minekul toimunud inetuid stseene, üksteisest ülepaakumisi ja konflikte. Lõpuks olevat ligi kolm tuhat äraminejat jäänud Kihnule maha, kus nad paar nädalat

toidupuuduses ja hirmus vaevelnud – kuni NSV Liidu piirivalvurid nad oma kaatritega mandrile tagasi toonud.

Kas see täpselt just niimoodi oli, on segane – pigem on tegu legendiga.³⁴

Sellele võib lisada veel ühe raskestiusutava loo Kihnust, mis avaldati sügisel 1944 ilmumahanud ajalehes „Tööraha Hääl”. Kas see kajastab tollaseid sündmusi või on punapro-paganda fantaasiavili?

„Partisanid vabastasid Kihnu saare.

Kui võidukas Punaarmee oli juba vabastanud Eesti mandri saksa okupantidest, asusid ka Kihnu nõukogude partisanid oma saarel murdma vihatud fašistide võimu. Vabastamise organiseerijad olid kohalik õpetaja sms Theodor Saar ja sms Mihkel Leas, keda abistasid sms Nikolai Loob ja algkooli juhataja sms August Leevandi. Eelmainitud seltsimehed organiseerisid 30-mehelise salga, kes kogu aja saksa okupantide mobilisatsioonist kõrvale hoidsid ja põranda all töötasid selleks, et taastada nõukogude võimu.

See silmapilk saabus 1. oktoobril. Julged nõukogude partisanid puhastasid saare saksa fašistlikest sabarakkudest, diversantidest ja põgenikest, kes olid mandrilt Kihnu pagenud, et sealt Saksamaale ja Rootsi minna. Saarel taastati uuesti nõukogude kord.³⁵

Olgu lisatud, et juba 24. septembril vallutas Punaarmee Pärnu, millised „fašistid” suutsid veel nädal aega Kihnul võimutseda?

Sedasama muinaslugu levitati ka „Eesti ainukese puna-partisani” Ilmar Jürissoni pajatustes, kes fantaseerib endale tohutuid kangelastegusid:

³⁴ Ojalo, Hanno. Pärnu Teises maailmasõjas. Tallinn, 2021.

³⁵ Tööraha Hääl, 10. oktoober 1944.

„Rahva kangelased.

NSVL Ülemnõukogu Presiidium autasustas NSV Liidu ordenite ja medalitega Eesti NSV partisanide ja partisaniliikumise juhte võitluses saksa fašistlike röövullutajate vastu ülesnäidatud vahvuse ja vapruse ning partisaniliikumise arendamise eest. (ETA)

Tulin sakslaste tagalasse 1943. aasta septembris. Koos 28 kaaslasega laskusime langevarjul Kikepera metsa Pärnumaal. Meil oli ülesandeks koondada kohalikke elanikke vastupanuks ning desorganiseerida sakslaste tagalat. Partisanisõja käigus lasksime õhku 3 sakslaste varustusrongi ning Surju raudteesilla. Saugas organiseerisin kohalikest metsavendadest 30–40 mehelise grupi, levitasin lendlehti, lõin sideme Lavassaare vangilaagris olevate poliitvangidega, kelledest mitmed meie õhutusel põgenesid. Kord tungisime kallale vangivalvureile - politseipataljoni meestele ja lõime nendega päris korraliku lahingu, mille tagajärjel meile korraldati suuri haaranguid, mis kestsid Eesti vabastamiseni. Punaarmee lähenedes asusin oma salgaga sakslaste taganemist pidurdama. Tungisime mitmele sakslaste grupile kallale ning ajasime nad laiali. Praegu Pärnumaa täitevkomitee käsutuses olev veoauto on muuseumis tolleaegne sõjasaak. **Siis võtsime endi kätte Lavassaare turbatööstuse, panime Sauga vallas maksma nõukogude võimu ja vallutasime 2 nädalat enne regulaarvägede saabumist Kihnu saare.** Niiviisi tegutsesin partisanina järjest 1 aasta ja 13 päeva. Selle aja jooksul magasin ainult 15 korda elumajas ning 1943. aasta septembrist kuni 1944. aasta veebruarini Kikepera metsas puude all. Esimene haarang korraldati meile Kikepera metsas, kus kolmekordsest omakaitsete rõngast lõime end 5 mehega läbi. Seljatagant tuli peale ahelik – 10 meetrit ja mees ning ümberringi oli sihtidel valve väljas. Lahing kestis kogu päeva ja õhtuks olime jällegi vabad. Kahjuks pidime siia maha jätma raadiojaama, kuna peale sõjariistade ning laskemoona ei saanud midagi muud kaasa võtta. Nii katkes

meil side Moskvaga ja suurema osa tegutsemisajast olime endi hoolde jäetud. Üks meist sai siin ka haavata, kuid minul õnnestus kogu aeg tervena pääseda. Esimese 4 kuu tegevuse eest autasustati mind Punase Lipu ordeniga. Ilmar Jüri p. Jürisson, Lenini ordeni kandja.”³⁶

Nagu näeme, siis Jürissoni fantaasiate kohaselt oli Kihnus punane võim kehtestatud juba kaks nädalat enne Punaarmee saabumist, ajalehe „Tööraha Hääl” artikli andmetel aga hoopis nädal pärast Pärnu vallutamist. Näis, et selline vastuolu tollal kedagi ei häirinud.

Võib arvata, et taolist pseudoajalugu mõeldi ENSV-s välja just selleks, et luua stalinliku impeeriumi oludes okupatsioonivõimudele sobivat narratiivi ja kujutada eestlasi kui venelaste parimaid sõpru ja kaasvõitlejaid, mitte vaenulikku rahvast. Sest tegelikult olid kihnlased 1941. aastal paistnud silma hoopis aktiivsete võitlejatena punavõimu vastu, mida nüüd siis unustusehõlma tuli varjata.

Mõned põgenemislood

Kihnust põgeneti erineval moel. Näiteks naivistliku kunstnikuna tuntud Jaan Oad põgenes ühel 1944. aasta tormisel sügisööl väikese kaluripaadiga Rootsli. Vastutulega saadi kuidagimoodi hakkama ja kohale jõuti. Rootsis jättis Oad poja põgenikelaagrisse, rentis korraliku suure mootorpaadi ning tuli naisele ja ülejäänud lastele järele. Seda rasket teekonda on Jaan Oad hiljem kujutanud oma maalil „Kihnust Gotlanti, 33 inimest”.

Pärnu ja Pärnumaa inimesed kasutasid Kihnut tavaliselt vahepeatusena. Seliste valla mees August Põlmas oli 1941. aastal varjanud end mobilisatsiooni eest Punaarmeesse ja otsustas nüüd pageda. 19. septembril 1944 sõitis ta Seliste rannast koos abikaasa ja õega Kihnu, kus oli juba palju edasi sõita soovivaid põgenejaid.

³⁶ Läänlane, 17. juuli 1945.

Põlmas kohtas saarel vana sõpra kihnlast Nikolai Oadi, kellega oli koos oldud ajateenistuses Eesti sõjaväes. Oad oli omakorda deserteerinud Saksa sõjaväest. Vanast sõprusest oli kasu: nimelt oli Oadi perel kahemastiline purjekas „Manni” ning Oadil endal rannasõidukapteni paberid. Kuigi Põlmas leppis Oadiga kokku, et tema ja kaks naist võetakse mereretkele kaasa, ei olnud edasisõit niisama lihtne: meestega sai viina juues kokkuleppele, aga Oadi naisperet (kellele kuulus Kihnu kommets järgi viimane sõna) alkoholiga nõusse ei saanud. Lõpuks mõjus kohvri-täis Saksa ostmarku.

„Manni” oli toodud Kihnu ranna lähedale madalasse vette ja seal teda eelseisvaks merereisiks remonditud. Selleks, et purjekas remondi ajal paigal püsiks, oli ta vett täis lastud. Nüüd tuli laev veest tühjaks pumbata. Purjekas oli tegelikult kivide ja puude vedamise laev ilma igasuguse sisustusega. Kuna terve suvi oli alus vett täis olnud, siis ei olnud ta mitte lihtsalt niiske, vaid lausmärg, libe ja määrdunud. Kusagilt toodi koorem põhku, mis siis laevaruumis laiali laotati. Kapten Oad hankis mõned meeskonnaliikmed, ka Põlmas sai nüüd meremeheks. Tegelikult ei taibanud Põlmas meresõidust miskit. Ta ise kirjeldas „Manni” meeskonda ja iseenda tegevust väga humoorikalt:

„Kuigi ma laevamees ei olnud, aga ma olin mõned suved põhjaõngedega kala püüdnud, nii et ma vähemalt merd ei kartnud. Pärast merel, kui läks tormiks, tuli ilmsiks, et olin siiski üks nendest, kes merehaigeks ei jäänud. /.../ Algul oli niipalju inimesi tekil, et oli raske purjedega tegutseda, alati olid inimesed oma pakkidega jalus ees. /.../ Manija mees Kura Mihkel oli vist peale Nikolai ainuke kogenud laevamees. Mihkel oli see, kes meid teisi käsutas ja rääkis, mis tuleb teha. Nikolai oli roolis. Tuli kogu aeg purjesid vähendada ja viimaks ei olnud enam purjesid lahti.”³⁷

³⁷ Kodust kaugemale. Pärnumaa ajalugu. Vihik 7. Pärnu, 2004. Lk 37-38.

„Manni” lahkus Kihnust 21. septembri õhtul 215 inimesega pardal. Kuna ilm oli tuulevaikne, pukseerisid kolm mootorpaati purjeka merele, siis tulid paadimehed pardale ja mootorpaadid võeti sleppi. Järgmise päeva õhtul tõusis tuul ja taevas läks pilve. Laev hakkas kiikuma ja keset laevatekki olev trümmiluuk kaeti presendiga – muidu oleks sinna merevett sisse tulnud. Öösel hakkas müristama, välku lööma ja vihma sadama.

„Siis aga tuli uus hädaoht, äkki olime ümbritsetud paljudest laevadest. See oli sakslaste konvoi, mis oli teel Eestist Saksamaale. Ma usun, et meil ei olnud vist mingit valgustust laeval ja seetõttu polnud ka sakslased meid ennem märganud, kui olime nendest juba ümber piiratud. Hädaoht oli suur kokkupõrkeks. Siis anti meile märku, et tahetakse meid kontrollida ja kontroll pidi meie laevale tulema. Aga õnneks oli lainetus nii suur, et paari katse järel ei saadud seda läbi viia. Siis anti meile käsk neile järgneda. Kuna meie sõitsime purjedega ja nemad masina jõul, siis polnud kerge ka seda läbi viia, nemad pidid ise juba eemale hoidma, et mitte kokku sõita.”

„Mannilt” nähti veel hulk aega laevade tulesid, algul lähemal, siis juba kaugemal. Hommikul, kui valgeks läks, oli sakslaste konvoi juba silmapiirilt kadunud. Torm ja pimedus olid eesti põgenikud päästnud, ka tuul oli vaiksemaks jäänud. Hommikul kuulsid laevamehed alt trümmist põrutamist ja hüüdmist. Nüüd avati presendiga kaetud luuk ja...

„Alles nüüd kuulsime, kuidas seal öösel oli olnud. Need põhud, mis me Kihnus sinna olime pannud, olid nüüd kesk laevapõhja kokku tallatud ja olid nagu sõnnik. Oli ju laevaruum seest juba ennem märg ja libe, kui siis inimesi palju sisse tuli, vajusid kõik keskele kokku ühes põhkudega. Kui siis inimesi merehaigeks jäi ja oksendama hakkasid, tegid nad seda, kuhu juhtus, siis veel täielik pimedus ja laeva rullimine ja üles-alla liikumine, ja lõpuks veel õhupuudus.

Kõik see tegi, et seal oli tõesti ebainimlik olukord, paljud olid minestanud ja täiesti haiged.”³⁸

Üsna napilt pääsesid eluga Pärnus elanud abielupaar Viktor ja Agnes Palangod. Paat lahkus Pärnust 20. septembril 1944. Esmalt suunduti Raekülla, sealt asuti 21. septembril teele Kihnu suunas. Paat ise oli väike ja ülekoormatud – selles oli üle 20 inimese, neist üks imik. Esimene peatus tehti Sorgu saarel, kust nad nägid Pärnu põlemiskuma. Saarel pandi paadikülgedele lisalaudu ja jõuti Kihnu, mis oli juba nendetaolisi põgenejaid täis. Palangod ja nende paadikaaslasted sõitsid edasi Sanglaiule, kus elanikke ei olnud. Tehti mitmepäevane peatus ja ööbiti seal olnud kolmes kalurionnis. Paadil olnud bussimootoril läks katki veepump ja Viktor Palango sõitis Kihnu seda remontima. Kui ta tagasi tuli, oli Sanglaiule tulnud veel mitu põgenikeseltskonda.

Põgenejatel vedas, kuna Rootsist saabus Sanglaiule paat kahe eestlasega (kapten Loorents ja Aleks Pauska). Nemad kuulusid nende Rootsist olnud eestlaste hulka, kes tegelesid aktiivselt kodueestlaste päästmisega. Kuna Palangote vanas paadis polnud ei meremehi ega ka kompassi, siis võttis Rootsi paat nad sleppi ja algas retk Rootsi suunas (see pidi toimuma alles 30. septembril). Lõpuks jõutigi Rootsi.

Ka Inga Alvik oli põgenemise ajal koolitüdruk, kes elas Suur-Kuke tn 44. Ta oli terane vaatleja ja tema loos on oht-rasti huvitavaid detaile, sealhulgas ka Kihnu kohta.

„See oli 20. septembril 1944, minu isa 40. sünnipäev, kui me kodust lahkusime. Kõik tuli nii kiiresti: sünnipäevatoidud jäid lauale ja mul tundub, et see oli viimane minut. Vanemad lootsid, et Ameerika ja Inglismaa tulevad meile appi. Isal oli juba luba Saksamaale, ta ei tahtnud sinna sõita, ootas, ehk olukord paraneb.”

³⁸ Saar, Theodor. Kihnu raamat. Lk 68.

Lõpuks saadi kohad Rootsi minevale paadile ja paari kohvri ning toiduvarudega sõideti hobuvankril Raekülla. Naabrid rüüstasid nende korteri ja kaevasid välja ka aeda maetud kristallnõud. Raekülas selgus, et paat oli juba läinud! Head inimesed andsid perele öömaja ühes kuuris, kus magati õlgedel.

Seejärel läks kauplemiseks kohalike kaluritega, et vaevatasu eest Kihnu saada.

„Kellelgi ei olnud aega, pidid sauna minema, kuid lõpuks tuli üks mees, võttis mootorpaadi meie ja nelja Eesti sõjaväelasega ja lubas meid Kihnu viia. Paat oli rahvast nii täis, et kui sellele mõtlen, tuleb hirm, kuidas me üldse kohale jõudsim. Raha see kalur ei tahtnud, ema andis talle paari pesu. Kihnu sadam oli täis rahvast, kes katsusid Rootsi sõiduks paati leida. Mul tuleb meelde, et kalur, kes meid Kihnu tõi, oli purjus ja kui sadamas sillale ronis, kukkus vette...”

Õnneks kohtas Inga isa saarel vana tuttavat kihnlast, kes võttis pere kahemastilisele purjekale.

„Kahemastilise nimi oli „Virus”, vana ja kuivanud, kuid midagi muud polnud teha, kas jääd venelase kätte või lähed laevaga põhja ja see viimane oli siiski parem variant. Niisiis viis kalur meid väikse paadiga purjeka peale, kuid võta näpust. Laevale ei tahtud meid lasta. Vesiku laev, kuid teatud inimesed Pärnust korraldasid, kes tuleb laevale, kes ei tule. Korraldajad olid ka kaks minu tädi head sõpra, kellega koos olid Pärnus pidanud pidusid. Kuna meil oli neli sõjaväelast automaatreelvaga, siis ütles isa: „Udo, pane pill mängima!” Pärast seda ütlemist olime esimesena laeval ja meid paigutati just selle augu alla lastiruumi, kus oli rohkem õhku. Vaesed ees- ja tagapool olid pidid olema ilma õhuta ja õudse haisu sees. Seda ma tean, et minu vanemad ei maksnud midagi. Ma ei tea, võibolla tädi andis

hõbedat, kulda. Kui Visbysse saabusime, olid inimesed kaevanud nende peale politseisse. Mis sellest tuli, ei tea.”³⁹

Pärast sõda

Teise maailmasõja ajal jäi Kihnu õnneks purustavast sõjategevusest puutumata, kuid saar kandis ometi inimkaotusi. Laevastik hävis, peaaegu kolmandik rahvastikust põgenes 1944. aastal ähvardava Nõukogude okupatsiooni eest. Peamiselt pageti Läände (300–378 inimest), kuid mõned pered läksid pakku ka Ruhnu saarele (22 inimest), Kihnu jäi vaid 600 asukat.

Pärast sõda tabasid saart ka ikaldusaastad, puudus oli kõigest, isegi leivajahust. 1949. aasta küüditamise ajal oli Kihnust määratud äraviimisele kaksteist perekonda, kuid appi tuli ilmastik. Merel algas jääminek ja küüditajad ei julgenud oma veoautodega üle merejää sõita. Nagu tol ajal halvaks tavaks oli, olevat võetud plaanitäiteks asemele suvalised pered Seli vallast – kas see täpselt nii oli, ei tea. Kuid igal juhul ei olnud selles süüdi kihnlased.⁴⁰

1944. aastal asus saarele ka väike Punaarmee väeosa, mis tõi endaga kaasa kõik võõra ja vaenuliku sõjaväega seotud raskused ja ebameeldivused. Tõsi, hiljem jäi ainult piirivalve, sõlmiti isegi mitmed abielud ja pered jäid saarele elama.

³⁹ Kodust kaugemale, lk 61–63.

⁴⁰ Minu Kihnu, lk 78.

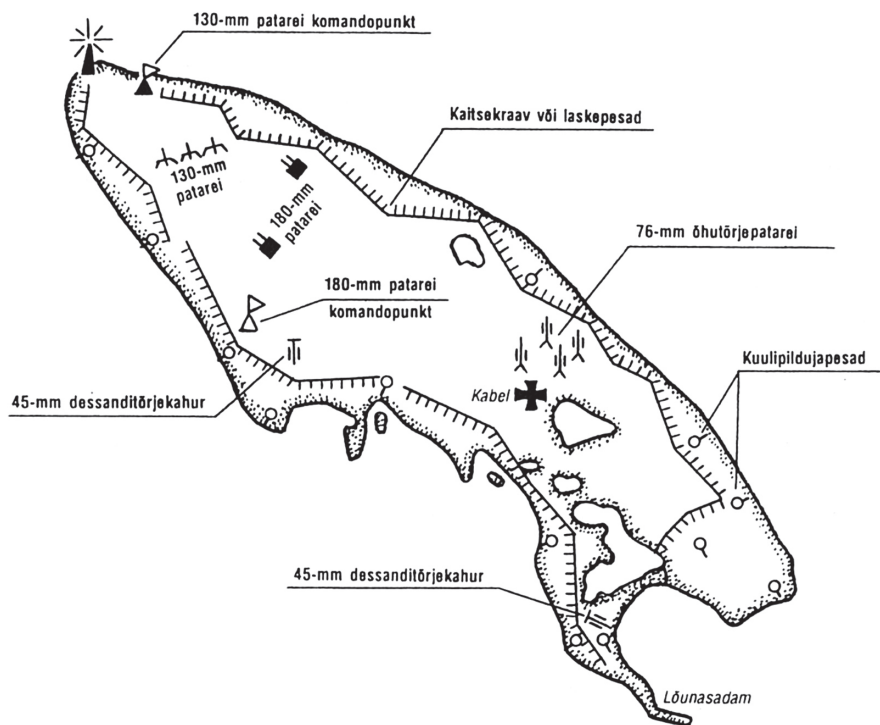

OSMUSSAAR

Kuidas väike saar militaarpõrguks muudeti

Saare pindala	4,7 km ²
Saare elanikkond	125
Kuulus Riguldi valda Läänemaal	

Eestirootslased ja rannarootslased Eestis

Osmussaar oli üks neid kohti, kus juba aastasadu olid elanud rannarootslased (uue moodsa nimega eestirootslased). Eesti rannikualasid ja saari on juba vanast ajast asustanud rootslased ning suurem osa neist elas enne Teise maailmasõja algust just Läänemaal. Tänapäevaks peab nende püsivast

kohalolekust rääkima kahjuks juba suuresti minevikulises vormis. Teise maailmasõja sündmused sundisid enamiku sel ajal Eestis elanud ligi kaheksa tuhat rootslast kunagisele päritolumaale tagasi minema.

Millal rootslased täpselt Eesti rannikule jõudsid, täpselt teada pole. Võibolla isegi osaliselt juba enne Skandinaavia ristiusustamist 10. sajandil. Eestirootsi kohanimesedes võib kohata muinaspõhja paganlikku substraati, näiteks kannab eesti Osmussaar rootsi keeles nimetust Odensholm, mis viitab saare seotusele germaani peajumala Odiniga, ehk isegi tema matusepaigale seal.

Rootslaste tulek võis kesta mõne sajandi vältel sarnaselt ka Soome rannikualade asustamisega. Just soomerootsi keelekujuga oli kõige sarnasem ka eestirootslaste keel. Päris kindlasti on tulnud mitme lainena ja ilmselt ka Rootsi eri paigust. Muinasajal olid rannikualad üldiselt tühjemad, mis pakkus võimalusi hilisemaks kannakinnituseks. On arvatud, et kui ristisõdalased olid maa vallutanud, soodustati rootslaste asustust just rannikul, kuna neis nähti võimudele lojaalsemat elanikkonda erinevalt mereröövile rohkem kalduvatest eestlastest.

Rootslased on kunagi asustanud päris mitmeid Eesti ranniku ja saarte piirkondi. Sajanditega on asustuse ulatus küll pidevalt kahanenud, seda ilmselt paljuski eestlastega assimileerumise tõttu. Veel kuni Teise maailmasõjani olid rootsikeelsed Vormsi ja Ruhnu saar, Pakri saared ja Osmussaar, Naissaar, Noarootsi poolsaar, samuti mitmed piirkonnad Loode-Eestis. Kuid varem on elatud küllap ka põhjarannikul, Saaremaal Sõrve poolsaarel ja Hiiumaal, võimalik, et ka Kihnus, mõnel pool veelgi.

Läbi sajandite on siinsetele rootslastele kehtinud mõnevõrra suuremad vabadused muu maarahvaga võrreldes. Rootsi talupojad on ennast pidanud Rootsi krooni alamateks, ehkki nende tegelikud sidemed kuningriigiga ajapikku üpris hõredateks jäid. Peamiselt suhtlesid erinevate piirkondade rootslased

rannikut pidi kala- ja hülgepüügiga tegeldes. Liikuvamad olid loomulikumalt mehed. Nii toodi naisi teistest rootsi kogukondadest ja püüti ära hoida lähedaste veresegamist. Siiski toimus aeglaselt ka segunemine eestlastega. Tõsi, kohati on mõned uurijad ära märkinud ühe probleemi – eraldatud pisikese elanikkonnaga väikesaartel (näiteks Osmussaar) kippus veresegamine siiski aset leidma. Kuid seesama problem on üle kogu maailma ja ilmselt siiski ületähtsustatud.

19. sajandiks oli rannarootslastest kujunenud huvitav etniline grupp, kelle keeles, eluviisis, uskumustes ja materiaalses kultuuris oli säilinud palju arhailist – sellist, mis muus Rootsis juba ammu ununenud või välja juuritud oli.

20. sajandil ja iseäranis Eesti Vabariigi ajal kujutasid rootslased Eestis endast juba väga hästi organiseeritud ning muu ühiskonnaga lõimunud kogukonda. Rootslastega asustatud piirkondades tegutsesid rootsikeelsed koolid ning Haapsalus oli olemas ka rootsi gümnaasium. Tekkinud oli ka esimene põlvkond kohalikke rootsi haritlasi. Ilmselt elanuks rahuliku edasiarengu korral tänaseks Eestis aktiivne ja omakultuurist pidav rootslaskond.

Käesolevas raamatus on vaadeldud rannarootslastest elanikkonnaga saartest Osmussaart ja Ruhnut.

Kuid Teise maailmasõja sündmused muutsid palju siinse elanikkonna ja eriti just rannarahva elus. 1944. aastal lakuti massiliselt Rootsi, mis tundus juba toimunud ja tulevikus tõenäoliselt ees ootavate katsumuste tõttu paratamatu. Tänu Rootsi Kuningriigi abile ja kokkuleppele Saksa okupatsioonivõimudega sai äraminek teoks ja tänu sellele said koos eestirootslastega lahkuda ka väga paljud eestlased.

Eestirootslased sõjas

Kuid vaadates konkreetselt sündmusi Teise maailmasõja ajal, siis on arusaadav, et võrreldes ebaseeldivustega seoses Esimese maailmasõjaga, oli šokk kommunistide „ümberraldustest”, mis eestirootslaste patriarhaalset ja välja-

kujunenud eluviisi torpedeerisid aastatel 1940-1941, palju suurem. Arreteerimised, küüditamised, mobilisatsioon Punaarmeesse, lahingud 1941. aastal – kõik see andis eestirootslastele mõista, et senine elu on pöördumatult kadunud ja nüüd tuleb mõelda sellele, kuidas iseennast ja oma kogukonda päästa.

Lugedes kokku kaotusi, olid nad kaotanud „punasel aastal” kokku 365 isikut: neist 15 olid maha lastud või teadmata kadunud, 36 küüditatud ja 314 mobiliseeritud Punaarmeesse. Vormsil olid need arvud vastavalt 15 küüditatud ja 102 mobiliseeritud. Need, kes end varjasid, jäid reeglina ellu. Sakslaste tulekul ilmus mehi välja nii metsast, kui ka kõige kummalisematest paikadest. Viktor Aman võtab olukorra kokku niimoodi:

„Jonnakalt kibe mälestus Nõukogude okupatsioonist ei tulene niisiis mitte niivõrd kaotustest – ohvreid on igas sõjas – kuivõrd hirmust, õigusetusest, süstemaatilisest valede propagandast ja veelgi trööstitumatest tulevikuväljavaadetest. Kõikide tavaliselt vabaduseks kutsutavate võimaluste kaotusest.”⁴¹

Kui Saksa okupatsiooni alguses olid veel teatud lootused, siis sõjakoormised, alanud tööteenistus (*Reichsarbeitsdienst*) ja mobilisatsioonid Saksa sõjaväkke andsid rootslastele märku, et asi ei ole paremaks läinud... Sakslaste romantilised ideed eestirootslaste värbamisest SS-vägedesse (ikkagi „aerialased”), mis andis ka teatud tulemusi seiklushimuliste noorukite hulgas, ei aidanud heale teineteisemõistmisele samuti kaasa.

Üks Rootsi jõudnud pettunud mees võttis olukorra kokku selliste sõnadega: „Lootsime oma orjaikkest pääseda ja vaadata helgema tuleviku poole, kuid kõik jäi nii nagu enne. Bolševism ja fašism käivad käsikäes ja nii tuli maks maksu järel, kas ka midagi endal oli lauale panna, seda ei küsitud.”⁴²

⁴¹ Aman, Viktor. Äraminek. Eestirootslased Teise maailmasõja ajal ja lahkumine Rootsi. Tallinn, 2014. Lk 33.

⁴² Aman, lk 34.

Seega asusid eestirootslased heietama mõtteid lahkumiseks siinsetest ebatavaliseks muutunud paikadest ja liituma taas oma „rahvuskehaga” – minna tagasi Rootsi kuninga võimu alla üle Läänemere. Kuna Saksa okupatsioonivõimud valvasid kiivalt oma merepiire, et keegi ei põgeneks ega jätaks oma „kohustused riigi ees” täitmata, siis asuti taotlema seaduslikku luba lahkumiseks Rootsi. Seda luba aga Saksa okupatsioonivõimud ei andnud.

Siiski oli eestirootslastel oma kaitsja – nende püüdlustele aitas tõhusalt kaasa ka Rootsi riik, kes ilmutas suurt muret oma irdunud rahvuskaslaste saatuse pärast. Juba 1942. aastal saabus Haapsallu delegatsioon eesotsas endise Eesti elaniku ja Vabadussõja veterani Carl Axel Mothanderiga, et tutvuda eestirootslaste olukorraga. Mothander oli loomulikult Eesti asjadega hästi kursis ja püüdis rahvuskaslasti kõigiti aidata. Lisaks saadeti eestirootslastele Rootsist mitmesuguseid hädavajalikke defitsiitseid kaupu ja toorainet. Nii toodi suvel 1942. aastal kohale kaks traktorit, 53 mootorit, 2500 kg riideid, lisaks põllutööriistu, ehitusmaterjale ja seemnevilja.⁴³

Kuna Saksa võimud lahkumistaotlustega igati venitasid, algas kevadel 1943 kohalike elanike stiihiline põgenemine üle Läänemere, mille takistamine käis võimudel üle jõu. Seda nii majanduslikel põhjustel (kalapüüki ei saanud ära keelata), kui ka inimeste kaasaaitamise või „silmade kinnipigistamise” tõttu. Lõpuks saadi luba ka nn „haigete transportiks” ja Rootsi aurik „Odin” tegi 1943. aastal mitu sõitu Ruhnu, Vormsi ja Rootsi vahet.

Sel aastal oli eestirootslasi (lõviosa neist Läänemaalt) jõudnud Rootsimaale „Odiniga” 782 ja „metsikult” üle mere põgenedes 926. Teadaolevalt oli merel kaduma läinud üks paat-kond.⁴⁴

⁴³ Rootslaste annetuslaev jõudis Eestisse - Lääne Sõna 23. juuni 1942. lk 3.

⁴⁴ Aman, lk 68.

Lõpuks 1944. aastal oli olukord selline, et rootslaste äraminek sai ametliku loa. Algasid asjad vähehaaval, kuid lõppe- sid kõigi soovijate ärasõiduga. Kuid see pidi toimuma Rootsi avalikkuse eest salaja, veoks kasutati mitte Rootsi, vaid eesti laevu.

Mais 1944 saavutati Rootsi ja Suur-Saksamaa vahel lõpuks kokkulepe eestirootslaste lahkumiseks ja juunist kuni sep- tembrini tegi Eesti mootorpurjekas „Juhan” üheksa reisi, viies ära kokku 3335 ametlikult registreeritud inimest. Kuid lisaks neile pääses minema ka hulk eestlasi, kes suutsid kui- dagimoodi tõendada oma seost eestirootslaste või Rootsiiga. Läänemaa rootslased läksid „Juhani” pardale Rohukülas.⁴⁵

Viimase reisi Rootsi tegi „Juhani” asemel mootorpurjekas „Triina”, mis väljus Tallinnast 20. septembril. Laeva pardal olid peamiselt eestlased, lisaks ka 70 tallinlasest rootslast.

Ehkki oli ka siiajääjaid, hävis kohalik rootsikeelne ja -meelne maailm pea täielikult. Rannik ja väikesaared muu- deti Nõukogude Liidu piiritsooniks, kus kunagiste rootsi külade asemel hakkasid laiutama militaarobjektid.⁴⁶

Kokku saabus Rootsi Teise maailmasõja ajal 7920 ees- tirootslast. Mahajääjaid loendati kokku koguni 1281 isikut (14%). Neist 1152 jäi maha peamiselt omal soovil ja 129 tuli tagasi Venemaalt.⁴⁷

Loodus tühja kohta ei salli ja juba 1944. aasta sügisel pai- gutati lahkunute talusesse mujalt Eestist saabunud sõjapõ- genikke, sealhulgas ka Ruhnule, kuid mitte Osmussaarele – seal ei pidanud NSV Liidu okupatsiooniar mee tsivilistide kohalolekut vajalikuks.

⁴⁵ Aman, lk 92-93.

⁴⁶ <http://maatundmine.estinst.ee/kohad/uugu/55-eestirootslased/>

⁴⁷ Aman, lk 103.

Osmussaar ja selle elanikud

Aga nüüd juba Osmussaare juurde. 1939. aastal asus saarel üksainus seitsme taluga küla – Bien. Talud kand-sid nimesid Nibondas, Ärkorsa, Marks, Brusa, Graisa, Nig-orsa ja Stavasa. Kokku koosnes küla umbes neljakümnest hoonest. Täpsemate andmete kohaselt koosnes küla küll seitsmest talust, aga hiljem olid viis talu jagunenud nõnda, et tegelikult oli saarel kaksteist maaharijat. Peale selle elas saarel 1930-ndatel aastatel veel kolm nn vabadikku, kes elat-sid põhiliselt kalapüügist.

On väidetud, et osmussaarlased elasid omaette ja üsna eral-datult. Sellest tulenevalt olevat tava mitte abielluda väljaspool saart elavate inimestega 1930-ndateks aastateks tekitanud Osmussaare elanikel märgatava kehalise degenerereerumise.⁴⁸ Kuid ilmselt ei olnud probleem tõsine ja ajakirjandus lihtsalt ekspluateeris taolisi ettekujutusi.

Osmussaarlaste eluviis oli lihtne. Kalapüük, põlluhari-mine, lootsiteenistus ning karilejooksnud laevade päästmine olid saareelanike peamisteks elatusallikateks. Nad küttisid ka hülgeid ja merelinde.

Kuigi muld on Osmussaarel kehv, oli põlluharimisel kala-püügi kõrval oluline roll. Eelkõige kasvatati rukist ja otra, hiljem kartulit. Põhilise põllutöö tegid naised. Erinevate tegevusalade kombineerimine ja ettevõtlikkus mõjusid nii, et Osmussaarel elati paremini kui randades ja rannaroots-laste hulgas keskmiselt. Kuna rannarootslased elasid eralda-tult ning seetõttu säilisid 20. sajandini ka nende vana rootsi keelemurre ning kombed. Osmussaarlased olid uhked, ise-seisvad, natuke jonnakad ning vabad inimesed. Kuninganna Kristina vabaduskiri aastast 1650 kinnitas osmussaarlaste kui vabade rootslaste pärimisõigust maale ja selle õiguse järgi elati saarel kuni Teise maailmasõjani. Ennevanasti oli ka mõis kaugel – saar kuulus Uuemõisa (Haapsalu lähedal)

⁴⁸ Saar, kuhu jumalus peitis oma aarded. - Rahvaleht, 25. oktoober 1938, nr 196, lk 12.

mõisale – ning renti tasuta kuivatatud kaladega. Saare elukorralduses tehti palju ühiselt, koostöö oli saare elus hädavajalik. Kõikidest taludest tuldi kokku, kui oli vaja midagi olulist otsustada, ning ühiselt valiti ka külavanem, kelle poole sai nõuküsimiseks pöörduda.⁴⁹

1938. aastal kirjutati „Rahvalehes” osmussaarlastest kui rahvakillust, kellele on võõrad ukسلukud ja vargused, samuti kohtuskäimine ja protsessimine.

Esimene suurem kokkupuude sõjaga oli osmussaarlastel juba Esimese maailmasõja alguses, kui ööl vastu 26. augustit 1914 sattus just Osmussaare rannavetes karile Saksa sõjalaevastiku ristleja „Magdeburg”. Laeva karidelt lahti ei saadudki ja laeva meeskond jõudis enne venelaste kohalesaadamist saatelaevadele kolida ja põgeneda. Ristlejale paigaldati enne lõhkelaengud ja see muudeti plahvatustega kasutus- kõlbmatuks.

Osmussaare evakueerimine 1940. aastal

Osmussaare asukoht Soome lahe suus tõi saarlastele Teise maailmasõja algperioodil kaasa hulga ebameeldivusi – nimelt leidis Balti laevastiku juhtkond, et see on ideaalne koht rannakaitsepatareide paigutamiseks.

Iroonilisel kombel avastasid Balti laevastiku suured merestrategid Osmussaare paraja hilinemisega – millegipärast loodeti esialgu 1939. aasta sügisel Soome lahte vaenlase laevastiku eest sulgeda rannapatareidega Hanko poolsaarel ja Hiiumaa Tahkuna neemel. Ühel hetkel märkas keegi neist aga kaardil Osmussaart ja algas kibekiire tegutsemine.

Esmalt tuli lahti saada segavast elemendist – Osmussaare elanikest.

Juba okupatsiooni eel – 10. juunil 1940 sunniti saarelt lahkuma kogu rannarootslastest elanikkond (160 inimest). Eesti Vabariigi ja NSV Liidu vahelise uue baaside lepingu kohaselt anti saar üle vene sõjamasinale. Tol ajal korraldasid neid

⁴⁹ <http://www.odensholm.se/Dokument/Broschyr%20Est130607klar.pdf>



Osmussaare kirik

asju veel Eesti Vabariigi võimud ja nii asustati osmussaarlased ümber Vormsil.⁵⁰

Ette rutates olgu öeldud, et ka Vormsil ei pääsenud osmussaarlased Punase Mooloki haarest: 1941. aasta suvel mobiliseeriti Punaarmeesse hulk Osmussaare noormehi, kellest sõjas hukkus seitse.

1940. aasta kevadel kirjutas Erik Stavas oma päevikus: „Kevad on tulnud koos röömsa linnulauluga. Kõik, mis on olnud talveunes, on pärast külma ja pimedat talve jälle ellu ärganud. Kuid saarerahva elu ei ole endine, õhus on mingit häda tunda.”

Ja tõepoolest, 1. mail hakkas saarel levima kuuldus, et neid võib oodata sama saatus mis pakrilasi – evakueerimine Nõukogude Vene sõjaväebaaside eest. Kaks nädalat hiljem saadi sellele kinnitust, kuid ära kolima pidi sügisel. Suurt pahameelt tekitas väide, et Osmussaare kalakaupmees ja tööstur Leesmann pidi talude eest makstava kompensatsiooni endale

⁵⁰ Uuet, Liivi; Kaup, Erich. Sotsialistliku revolutsiooni käsiraamat. Tallinn, 2011. Lk 263.

saama. Talumehed lugesid hoolega oma pabereid, pidasid nõu ja suutsid olukorra siiski enda kasuks pöörata. Hooned takseeriti ja nende eest tasuta omanikele, ehkki väärtuseks määrati enamasti 25–30 protsenti tegelikust väärtusest. Pärast hindamist teatati, et kümne päeva pärast peavad kõik olema saarelt lahkunud. Uueks koduks pidi esialgu saama Naissaar, kuid siis muudeti sihtkohaks hoopis Vormsi.

Pakkimiseks antud liialt lühike aeg halvas esialgu tegevuse, hiljem tekitas aga paanika, mis kandus üle isegi loomadele. Kümne päevaga ei olnud võimalik kõiki asju kokku panna. Kuidas saakski kaasa võtta kõike seda, mis on tekkinud mitme põlvkonna jooksul? Maha ei tulnud jätta mitte ainult esemeid ja majapidamisasju, vaid majad ja põllud, kool, kabel ja esivanemate kalmud, lapsepõlved, unistused ja mälestused – kodu. Saarele ilmusid kaupmehed, kes tahtsid osta odavalt kõike, mis silma hakkas. Seoses evakueerimisega olid saarele tulnud ka Eesti Rahva Muuseumi töötajad, et koguda esemeid muuseumi jaoks. Suur osa väärtuslikest asjadest jäi siiski saarele. Pühapäeval, 9. juunil oli kabelis viimane jumalateenistus. Sel korral laulatati ka kaks paari. Samas teatati, et pakkimiseks saadakse kaks päeva pikendust ja Naissaare asemel tuleb minna Vormsile. Viimane öö veedeti sadamas.⁵¹

Erik Stavas: „Nüüd jätan ma hüvasti oma lapsepõlvekoduga, ma käin läbi kõik toad, sulgen ukсед. Võtmed jätan ette, viimaks lähen oma magamistuppa, laskun põlvili vaikseks palveks Jumala poole. Nüüd ütlen viimast korda hüvasti, kuid keegi ei vasta. Naabertalud on juba tühjad, jah, kogu küla on nüüd mahajäetud ja tühi. Ka mina kiirustan sadamasse. Vaid mõned istuvad lõkketule juures. Enamus on pikali heitnud, et sõba silmale saada. Ka mina lähen oma paadi kajutisse tunnikeseks puhkama.”

⁵¹ Täheväli-Stroh, Lea. Osmussaare kabel – visaduse sümbol. - Läänemaa muuseumi toimetised XV. Haapsalu, 2012. Lk 100-101.

Ja veel: „Saabus käsk, et saar tuleb kümne päevaga evakueerida. Samal ajal saadeti sinna Eesti riigi kulul pukiir-laev kahe praamiga. 12. juunil lahkuti saarelt. Samal päeval jõudsimme Vormsisse, millest pidi saama meie elupaik. Meid võeti vastu parimal moel. Meie asjad viidi maale ja meid paigutati, kes siia, kes sinna, tühjadesse majadesse, iga perekond omaette. Elasime Vormsis ühe suve, kuid ei saanud sinnagi pikemaks jääda. Nüüd olid venelased ka seal. See oli teine kord kolida. Meid pillutati kodutuna kord siia, kord sinna, otsekui tormist aetud abitud vrakki.”⁵²

„Osmussaare merekindlus”

Nüüd oli saar tühi ja Balti laevastikul avanes võimalus muuta see „võitmatuks merekindluseks”. Osmussaarele hakati ehitama kaht rannapatareid, mis koos üle Soome lahe asuvate Hanko patareidega pidid võimaldama sulgeda Soome lahe suu tuletõkkega (lisaks meremiinidele). Nõukogude Liit planeeris uut sõda ka Soome vastu ja need patareid oleksid sel puhul eraldanud Helsingi ja teised Soome lõunaranniku sadamad muust maailmast.

1940. aasta juunis toimetati saarele 1200-meheline ehituspataljon, mis olevat talve üle elanud telkides? Raskesuurtükkide tornidetailid toimetati laevadelt maale Osmussaare tuletornist kagu pool asuvalt rannalt, kus meri läheb järsult sügavaks.

Lisaks ehitati saarele ka ehitustöödeks vajalikud betoonitehas, mehaanikatöökojad, transpordikeskus, rajati killustikukarjäärid. Samuti paarkümmend kasarmut ja kogu saart katvad betoonist kaitserajatised, mille ehitusmaterjaliks kasutati ära kõik Osmussaare kiviaiad ja suurem osa lubjaki-viehitistest. Kabelist tehti laskemoonaladu, hiljem lammutati pikihoone ja kooriruumi seinad, kive kasutati militaarraja-

⁵² Aman, Viktor. Äraminek. Eestirootslased Teise maailmasõja ajal ja lahkumine Rootsist. Tallinn, 2014. Lk 76-77.

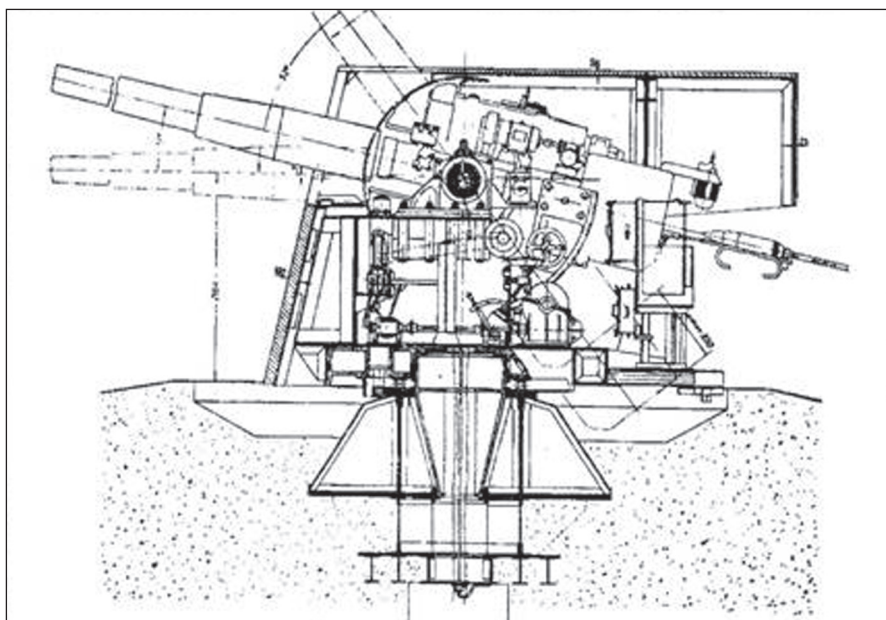

tiste ehitamiseks. Sama teed läks ka kalmistut ümbritsenud maakivimüür.⁵³

Osmussaarel olid 1941. aastal ehitamisel esialgu 130 mm (kolm suurtükki) ja 180 mm (neli suurtükki) patareid. Tulevikus oli aga planeeritud ka võimas 406 mm (neli suurtükki) patareid, mille ehitamisega ei olnud tegelikkuses alustatud, küll aga oli saarele veetud juba hulk vajalikku materjali – soomusplaate, armatuurrauda ja muud kraami. Sellega oleks Osmussaarest saanud tõesti võimas kindlus – nii olid näiteks brittidel kuulsas Singapuri merekindluses kõigest 381 mm rannakaitsekahurid.

Hilinemisega alustatud kindlustustöödega ei olnud venelased 22. juuniks 1941 veel valmis saanud, seega tuli nii 130 mm ja 180 mm patareid lahinguvalmis saada kibekiires korras juba suvel-sügisel. Ehitati ka 16 meetri kõrgune tulejuhtimistorn.

⁵³ Täheväli-Stroh, Lea. Osmussaare kabel – visaduse sümbol. - Läänemaa muuseumi toimetised XV. Haapsalu, 2012. Lk 102.

Peale nimetatud kahe rannakaitsepatarei oli Osmussaarel veel nelja 76 mm kahuriga õhutõrjepatarei.

Kui 22. juunil 1941 algas sõda Stalini ja Hitleri vahel, oli Osmussaarel umbes 1500 vene sõjaväelast. Neist üle tuhande kuulus 46. ehituspataljoni, ülejäänud 35. ehituspataljoni spetsialistide roodu, patareimeeskondadesse, intendantuuri, staapi ja mujale.

Osmussaarele planeeritud 130 mm patarei suurtükid olid sõja algul veel Oranienbaumis. Otsekohe laaditi need praamile ja saadeti teele. 27. juunil jõudis praam Osmussaare Lõunasadamasse, peale suurtükkide oli praamil veel laske- moon nende tarvis, sama patarei kuuemeetrine stereokaugusmõõtja ja käsirelvad kogu saare garnisonile. 28. juuni õhtuks oli praam tühjaks laaditud ja suurtükid saare loodeotsal asuva patarei positsioonile veetud. Suurtükkide kohalemonteerimiseks anti lisatõjõudu 180 mm tornipatareist ja Osmussaare toleaege komandandi (ühtlasi 180 mm patarei komandöri) kapten Ivan Kleštšenko käsul pandi töö käima ööpäevaringselt. 3. juulil olid 130 mm kahurid laskevalmi- tena positsioonidel.

20. juulil tuli Osmussaare Lõunasadamasse laev, mis tõi saarele veel umbes 200 sõjaväelast, sealhulgas 130 mm patarei komandöri kapten Panovi ja sama patarei meeskonna. Asi oli selles, et peale suurtükkide puudus selles patareis sõja algul ka meeskond, oli vaid väljaehitatud patareipositsioon. Pärast suurtükkide paigaldamist mehitati 130 mm patarei saarel asuva 180 mm patarei meestega, kuna viimase lahingukorda seadmine võttis veel aega. 20. juuli laevaga jõudis saarele ka polgukomissar Golubev, kes teatas, et Osmussaare rannapatareid moodustavad edaspidi 205. üksik-suurtükiväedivisjoni, mille ülemaks on kapten Tsepenjuk ja komissariks tema, Golubev. Saare 130 mm patarei kandis sellest päevast numbrit 90, juba varem oli 180 mm patarei numbriks määratud 314. Saarel asuv õhutõrjepatarei kandis numbrit 509 ega kuulunud rannakaitse suurtükiväe divisjoni koosseisu.

Sama, 20. juulil tulnud laevaga saadeti minema ohvitseride ja üleajateenijate perekonnad, kes olid seni ilmselt koos oma pereisadega elanud saare talumajades. Saarele ehitati ka kaht kahekorruselist elamut ohvitseride perekondadele, kuid alanud sõja tõttu jäid need pooleli.

1. augustil tehti Osmussaarele esimene Saksa õhurünnak, mis põhjustas kaotusi – pommiplahvatusest rebiti puruks õhutõrjepatarei hobusemees koos hobusega, pommikild lõi- kas pooleks ühe õhutõrjepatarei kaugusemõõtja.

10. augustil said 130 mm patareis valmis varjendid. Seni telkides elanud patareimeeskond asus nüüd varjendesse.

11. augustil nähti Osmussaarelt 27 km kaugusel Saksa või Soome miinitraalereid. Need jäid välja 130 mm suurtükkide laskeulatusest, mis oli 25,4 kilomeetrit. 180 mm patareis, mille laskeulatus oli ligikaudu 38 kilomeetrit, olid selleks ajaks suurtükid paigas vaid tornis nr 2, kuid sealgi ei olnud sihtimis- ega laadimisseadmeid, keldris ei olnud mürske. Venelastel oli aga kange tahtmine vastase laevu tulistada, vähemalt hirmutada, ja torni tagaseinas võeti lahti soomusluuk, mille kaudu anti sisse mürsud. Laaditi käsitsi, 180 mm kahuri 97,5-kilogrammiste mürskude puhul on see kuidagimoodi võimalik. Torn nr 2 avaski traalerite suunas tule ja need eemaldusid, tabamusi ei saadud.

Üksteist päeva hiljem, 22. augustil, algas 180 mm patareid torni nr 2 vastuvõtt ja sisselaskmine. Tulistati Põõsaspea neeme piirkonda, nii-õelda tervituseks Eestimaale. Ju leiti, et kuna seal enam punaväelasi pole, on tegemist vaenlase territooriumiga, mida tasub tulistada.

1. septembriks oli 180 mm patareis ka torn nr 1 laskekorras ja tehti kogu patareid laskeharjutus – lasti kuus kogu- pauku – 24 mürsku.

7. septembril allutati Osmussaar Hanko sõjaväebaasile. Nüüd asendati saare juhtkond kolmandat korda – 14. septembril saabusid Osmussaarele uus suurtükiväedivisjoni komandör kapten Jevgeni Veržbitski ja komissar Nikita Gus-

sev. Veidi varem oli Hankost saabunud komisjon, mis tuvas-
tas kohapeal puuduliku olukorra: 180 mm patarei suurtü-
kid töötavad vaid käsitsiladimisel, mürske on patarei jaoks
vaid 300 (täiskomplekt olnuks 1200) ja patarei meeskond on
komplekteeritud vaid 2/3 ulatuses (umbes 350 mehest veidi
üle 200). Ka 130 mm patarei meeskonna ettevalmistus olevat
nõrk – kapten Panov ja ta mehed nägid siin esmakordselt 130
mm meresuurtükke, varem olid nad olnud 45 mm suurtük-
kide peal.

Peale sõja- ja mereväelaste oli Osmussaarel ikka veel hulk
eraisikuid: Leningradi töölisi, kes suurtükke laskekorda sät-
tisid. Saare uus juhtkond Veržbitski ja Gussev kuulutas need
tsivilistid mobiliseerituiks ja komplekteeris neist puudu jää-
nud osa 180 mm patarei meeskonnast. Saarele jäänud ehi-
tuspataljonlastest aga formeeriti laskurpataljon randade kait-
seks. See pandi ümber Osmussaare traattökkeid tõmbama,
kaevikuid kaevama, laskepesi ehitama, miinivälju rajama ja
Lõunasadama juurde elektrilise süütega fugassmiine paigal-
dama. Kõike seda tehti uue komandandi Veržbitski isiklikul
järelevalvel. Kindral Kabanov oli Veržbitskit ametisse määra-
tes andnud talle kaks nädalat aega dessandivastane kaitse
välja ehitada ja ähvardanud maha lasta, kui too saare laseb
vallutada. Sellest ka Veržbitski usinus dessandikaitse väl-
jaehitamisel.

Sügiseks oli Osmussaarele jäänud umbes 1100 vene sõja-
väelast, esialgselt 1500 mehest oli 700 ehituspataljonlast ära
veetud. 200 meest juurde toodud ja sadakond töömeest ran-
nakaitseväelasteks tehtud.⁵⁴

Eestlased Osmussaarel

Nüüd aga eestlastest Osmussaarel. Põlissaarlastel olid
küll lahkunud, aga 1941. aasta sõjasuvel sattus omaenda
õnnetuseks saarele mitukümmend eestlast – kahjuks paljud

⁵⁴ Õun, Mati. Võitlused Läänemeres. Sügis 1941 ja 1942. aasta. Tallinn, 1997.

Lk 61–63.

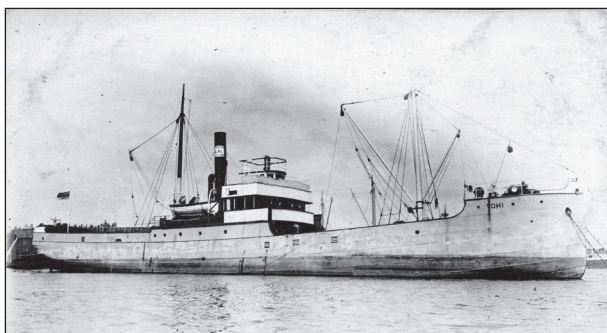

Aurik „Vohi”

neist seal ka tapeti. Eesti meremeeste kurva ja verise osa neis Osmussaare sõjasügise sündmustes on lahti kirjutanud sõjaajaloolane Mati Õun.

Juba augustikuus hakkas Osmussaare garnisoni varustama kaks endist Eesti Merelaevanduse väikest aurikut koos eestlastest meeskondadega, mis nüüd olid võetud Balti laevastikku transpordilaevadena. Need olid „Alf” ja „Vohi”. Algul vedas „Alf” saarele Haapsalust jahu, seejärel lähedal asuvalt rannikult veiseid. Pärast Tallinna ja Paldiski langemist jäi „Alf” Osmussaare garnisoni käsutusse. 19. septembril võeti „Alfilt” meeskond maha ja pandi kaldatöödele. Garnisoni laatsareti välisanitariks sai „Alfi” kapten, Vabadusristiga autasustatud Voldemar Oit, kes oli 1920. aasta Tartu rahulepingu eelläbirääkimistel olnud Eesti-poolne mereväeekspert. Ilmselt ei teadnud venelased, et neil sellise kaliibriga vaenlane saarel ringi jalutab.

Olgu meelde tuletatud, et 1. septembriks oli Saksa sõjavägi kogu Läänemaa mandriosa hõivanud ja Osmussaare vastu seati Põõsaspea neemele üles suurtükipatarei, et venelaste tegevust saarel häirida. Vahemaa oli 7,5 kilomeetrit.

Õöl vastu 4. septembril käis Osmussaarel esimest korda teine Eesti Merelaevanduse aurik „Vohi”, et viia bensiini Hankosse. Teist korda käis „Vohi” Osmussaarel 12. septembril, et sealsest külluslikust toidukraamist osa Hankosse vedada. Seejuures jäi ta Saksa lennukite pommitamise ja kuuli-

pildujatule alla. Haavata sai laeva 1. mehaanik Gustav Adamson, kes jäeti Osmussaarele laatsaretti.

Kolmandat korda jõudis „Vohi” Osmussaarele 22. septembri varahommikul. Seekord tõi ta Hankost varustust, relvi ja lõhkeainet. Saare lõunatipus paiknevale sadamale lähenevat „Vohit” märkas Põõsaspea neemel asuv Saksa valvepost ja avas suurtükitle.

Saksa suurtükiväelased tundsid oma tööd: peagi sai „Vohi” tabamuse kahe mürsuga peaaegu korruga. Laeva masinaruumis puhkes tulekahju, seda asuti kustutama, kuid tulest jagu ei saadud. Algas põleva laeva kibekiire tühjaks-laadimine. „Vohi” meeskonnaliikmed ja appikäsutatud garnisonimadrused andsid sadamasillale käest kätte lõhkeaine-, miini- ja padrunikaste, automaate, miini- ja kuulipildujaid. Kui „Vohi” ahtriruum oli tühjaks laaditud, lükati tekilt sillale veoauto, millele oli monteeritud helgiheitja. Helgiheitjamasin olevat õhus teinud uperpalli, kuid maandunud ratastele, ainult kummid lõhkenud.

Algas vöörtrümmi tühjendamine, kuid kaldal, otse meesteketis lõhkes mürsk. Surma sai kuus ja haavata neli meest. Teine mürsk lõhkes laeva vöörtekil, nii et sellesse tekkis auk. Hetk hiljem lahvatas trümmist tulesammas, ilmselt oli süttinud suurtükkidele määratud püssirohi. Välgukiirusel kadusid kõik laadijad, ainult „Vohi” kapten Arnolt Kivikari jäi väliselt rahulikuks. Oli selge, et laeva päästa enam ei õnnestu, ja kapten andis käsu kaldalt otsad lahti anda. Tuul ja hoovus viisid leegitseva vraki Nõva randa, kus see põles veel kaks ööpäeva.

22. septembri hommikul hukkus ka Osmussaare lähedal ankrus seisnud „Alf”. See sai samuti pihta Saksa mürskudega ja läks põlema. Sel ajal laevas olnud kaks meeskonnaliiget ei suutnud tuld kustutada, nad hüppasid vette ja ujusid Osmussaare randa.

Sama päeva õhtul saadeti Osmussaarelt Hankosse hommikuste laevahukkude „süüdlased” – „Vohi” kapten A. Kivikari, laeva venelasest tüürimees Judin, 1. mehaanik Johannes

Purk ja signalist, samuti need kaks meremeest Albert Rutt ja Rudolf Pars, kes põlemalahvatanud „Alfil” juhtusid olema. Rutt ja Pars olid hiljem, Hanko evakueerimisel nimekirjas kui „meremehed tundmatult Eesti laevalt”. Hanko mereväebaasi komandant Kabanov üldiselt vihkas eestlasi, kuid seekord tõenäoliselt vaadati juhtunu asjaolusid põhjalikult ja tulemusena kedagi Osmussaarelt tooduist tribunali alla ei antud. A. Kivikari, J. Purk, A. Rutt ja R. Pars viidi Hanko evakueerimisel Leningradi ja vähemalt kaks esimest neist jõudsid hiljem Eesti laskurkorpusse. A. Kivikari hukkus Velikije Luki all, J. Purk aga jõudis tagasi Eestisse.

Ülejäänud „Vohi” meeskonnaliikmed, sealhulgas ka laeval olnud kaks naist, lülitusid Osmussaare garnisoni igapäevatöösse. Eriti hinnatud meistrimees saarel oli kuulihaavast paranenud 1. mehaanik G. Adamson, kes edukalt lahendas tehnilisi probleeme, mis teistel garnisoni tehnikameestel üle jõu käisid. Nii näiteks sai ühel päeval Saksa mürsuga pihta diiselkütuse mahuti ja kogu kütus – 16 tonni voolas laiali. Teistesse paakidesse oli diiselkütust vähe järele jäänud ja Osmussaare diisलगeneraatorid ähvardasid seisma jääda. Aurumasinat spetsialist G. Adamson aga leidis külast kaks mahajäetud (?) lokomobiili, tegi need töökõlblikeks ja pani generaatorit vāntama. Ja nende lokomobiilide küttekolletesse hakkasid rāndama endiste saareelanike juppideks saetud elamud...

Kahe kuu vārtel ei olnud venelastel eestlastele mingeid pretensioone. Kuid saare garnisoni eriosakond (*ossobōi otdel*) tegutses ja leidis, et vähemalt osa mehi on meelestatud nõukogude võimu vastu. Mis ei ole muidugi mingi ime.

Dessandid mandrile ja suurtükitulevahetused sakslastega

Kuid enne, kui jõuame Osmussaare-loo eestlastele traagilise lõpuni, vaatame veel veidi saarel Nõukogude garnisoni tegemisi perioodil septembrist novembrini. Oma aktiivsuse

näitamiseks otsustati korraldada kaks diversiooniretke mandri rannikule.⁵⁵

Ööl vastu 4. septembrit saadeti Osmussaarelt väikese alusega mandrile 50-meheline diversioonigrupp. Kaldal jagunes see kaheks. Osa mehi suundus Dirhami sadamasse, kus satust valvepostile, kaotas tulevahetuses ühe mehe, kuid olivat siiski uputanud seal seisnud kuunari (või koguni kolm kuunarit). Teine grupp tungis Põõsaspea neemel olnud mere sideposti ja õhkis selle. Kui diversandid jälitajaid tõrjudes neid kohale toonud laevale tagasi pöördusid, arvati seal, et tulevad sakslased, ja avati tuli. Enne olukorra selgumisi jõuti üks tagasitulija maha lasta.

Esimene sõjaretk mandrile leiti olevat võidukas ja ööl vastu 10. septembrit saadeti Osmussaarelt põhjarannikule veel kaks diversantide gruppi. Seekordne venelaste maaletung lõppes nurjumisega – see löödi sakslaste ja Riguldi omakaitse ühisjõududega tagasi. Venelased kaotasid kolm meest surmasaanutena, ülejäänuil õnnestus pageda neid kohaletoonud laevale ja saarele tagasi pöörduda.

Eestlaste osalusest selles relvakokkupõrkes niipalju, et Riguldi omakaitseelased võitlesid 10. septembril koos sakslastega Põõsaspea ja ka Dirhami neemele Osmussaarelt maabunud Punaväe salga vastu. Pimeduse kattel randunud salk alustas kallaletungi valge tulekuga. Vastase edasijõudmine suudeti pidurdada kuni abivägede kohale saabumiseni ja see sunniti tõmbuma siis tagasi saarele. Vastasel oli kolm langenut ja jättis maha kaks vintpüssi ja kuus käsigranaati, mis muidugi sõjasaagiks võeti.

Septembri teine pool kulus Osmussaarel dessandivastaste kindlustuste rajamisele. Kogu saare rannikule kaevati kaevikud, kaitsekraavide ette ehitati hulk kuulipildujapesi. Ümber kogu saare kavatseti kaevikute ette tõmmata traattõke, kuid saarel ei jätkunud selleks okastraati. Nüüd lasti käiku arma-

⁵⁵ Öun, lk 62.

tuuriraud, mis oli sõja eel Osmussaarele veetud 406 mm patarei ehitamiseks. Tollest armatuurist keevitati kokku ogadega mere poole pööratud „siidid”, mis tassiti mererannale ja ühendati omavahel. See tõke oli hoopis läbitungimatum kui okastraat.

Sakslased olivat Pöösaspeale üles seatud suurtükipatareidest Osmussaart tulistanud peaaegu iga päev. Tulistati 105 mm ja 150 mm suurtükkidest, mis võisid vigastada kõike saarel olevat, ainult mitte 180 mm patarei raudbetoonehitisi, mis võivad vastu pidada kuni 305 mm mürsu tabamusele. Siiski, 180 mm patareis oli üks ehitis, mis kartis ka nende Saksa suurtükkide tuld.

See oli 16 meetri kõrgune neljal jalal seisev betoonvaatlustorn, mille ülemisel platvormil asus kümnemeetrine stereokaugusmõõtja. See torn oli Saksa suurtükimeeste meelismärklaud ja paaril korral olivatki tugijalad viga saanud; hiljem muidugi valati uued. Ükskord, see oli 14. novembril, lõhkes mürsk aga otse vaatlustorni ülemisel platvormil. Surma said kõik kaugusmõõtja juures olnud mehed peale ühe õnnetähe all sündinu. Muidugi lõhkus plahvatus ka stereokaugusmõõtja. Kuna teist sellist riista enam saarel ei olnud, toodi vaatlustorni kolmemeetrine kaugusmõõtja, mis võeti maha tagavarakomandopunktist.

Muide, juba septembri lõpul said Saksa kahuritulest vigastada õhutõrjepatarei mõlemad kaugusmõõtjad. Edaspidi võis kaugusi ja kõrgusi saare kohal või lähistel tiirlevate lennukiteni määrata vaid silma järgi.

20.-21. oktoobrini hakkasid paatidel ja parvedel Osmussaarele jõudma põgenenud Hiiumaa kaitsjad, mille sakslased vallutanud olid. Suurem osa Hiiumaalt pääsenud venelasi jõudis Hankosse, kuid erinevail andmeil saabus 50–150 meest ka Osmussaarele, osa neist veeti sealt edasi Hankosse.

4. novembril saabus Osmussaarele purjepaat, kus oli kolm vene madrust. Selgus, et need olid Hiiumaa Tohvri patareis sakslaste kätte langenud mehed, keda sakslased saatsid saa-

rele alistumissetepanekuga. Neil oli kaasas Saksa laevastikugrupi „Nord” (*Marinegruppenkommando Nord*) juhataja kindraladmiral Rolf Carlsi ultimaatum Osmussaare garnisonile. Ultimaatumis nõuti, et 5. novembril kell 12 päeval koguneks kogu garnison ilma relvadeta saare kagutippu, tuletorni aga heisataks valge lipp.

Parlamentäärid olevat kindral Kabanovi käsul toimetatud Hankosse ja seal maha lastud. Valget lippu 5. novembril ei heisatud, küll aga olevat venelased üles tõmmanud suure punalipu mõõtmetega 2 × 4 meetrit. Esiailgu üritati seda kümne-meetrise varda otsa kinnitada saare keskel asuva kabeli torni, kuid sinna üles roninud mehed aga leidsid, et lipuvarrast on sinna võimatu kinnitada ja lõpuks upitati lipp ühe puu latva.

Venelaste väitel tegid sakslased saarele ka kaks katset dessanti maandada, kuid tegemist on arusaamatusega. Esimene katse olevat tehtud 6. septembril, kuid tõenäoliselt olid need „Erna II” pataljoni mehed, kes piki rannikut Paldiskist Noarootsi poole sõitsid, et Vormsi dessandis osaleda. Osmussaarega polnud neil asja, kuid sealt märgati paate ja sunniti nad suurtükitulega tagasi pöörduma. 14. novembril olevat sakslased teinud uue katse, mis nagu eelminegi olevat venelaste suurtükitulega tagasi löödud. Lugeses sovetiaegseid raamatuid, leidub seal imelisi kirjeldusi, kuidas tuhanded fašistid sadades paatides saart ründasid ja seejärel venelaste suurtükitulega põhja lasti. Olid ikka rumalad fašistid... Ilmselt ei ole Balti laevastiku legendimeistritele võrdväärset kogu maailmas.

Tegelikkuses mingeid dessante ei toimunud. Jürg Meister aga teatab oma raamatus „Der Seekrieg in den osteuropäischen Gewässern 1941-45” (1958), et 14. novembril panid väikesed Saksa abimiiniraalerid Osmussaare lähedal miine. Abitraalerid sattusid tõepoolest venelaste suurtükitule alla, kusjuures üks laevuke uppus ja viis said vigastusi. Rünna- kut ootavaile venelastele viirastus see väikelaevade seabimine Osmussaare lähivetes dessandiüritusena.

Et sakslased siiski vähemalt mõtlesid dessandist, näitab järgmine fakt. Üks päev pärast Hiiumaa langemist, 22. oktoobril, moodustasid sakslased Haapsalus tööpoolest staabi, mis hakkas planeerima Osmussaare vallutamist. Seda planeerimistööd juhatas ooberst Wagner, vajalikud ujuvvahendid pidi andma Vormsi ja Hiiumaa dessanti üle vedanud Läänemere Katseüksus. Kuid paistab, et peagi meredessandi ideest loobuti ja otsustati oodata mere jäätumist. See oli ka igati mõistlik ja optimaalne lahendus. Sel põhjusel ei rünnanud soomlased ka Hankot, oodates talvekülmi.

Peale eespool nimetatud „Alfi” ja „Vohi” hukkus Osmussaare juures sügise jooksul veel kaks laeva. Esimene neist oli hüdrograafialaev „Volna”, mis paiskus 16. oktoobril tormis kaljudele. Laeva meeskond päästeti ja laevalt võeti hiljem maha 45 mm kahur, mis viidi saarele kaitseks dessandi eest.

Ööl vastu 5. novembrit saadeti Hankost Osmussaarele allveelaevakütt-kaater MO-236, mis tõi kuulipildujaid ja laskekoona. Kuna sõja tõttu Osmussaare tuletorn tuld ei näidanud, kaldus kaater kursist kõrvale ja sõitis saare lähedal madalvees kaljusele põhjale. Üritades laeva madalikult lahti päästa, loobiti laadung vette, kust garnisonimehed selle välja õngitsesid ja kaldale viisid. Kaatri enda lahtipäästmine ei õnnestunud, sest peagi võeti sellelt maha kaks 45 mm kahurit, mis läksid samuti saarele kaitseks dessandi eest.

Balti laevastiku juhtkond muidugi ei kavatsenud ära oodata Soome lahe peatset jäätumist ja otsustas Hanko ja Osmussaare garnisonid, mida talvel ei oleks enam kaitsta suudetud, evakueerida Leningradi.

23. novembril teatati Osmussaare juhtkonnale, et saare garnison evakueeritakse. Ööl vastu 24. novembrit jõudsidki kohale esimesed laevad – endine Eesti suurtükipaat „Laine” ja kaks kaatrit-allveelaevakütti. Esimese reisiga võeti pardale ja viidi Hankosse 165 inimest.

Veretöö eesti meremeeste kallal

Paistab, et Osmussaare garnisoni juhtkond otsustas kahtlasi eestlasi mitte Hankosse kaasa võtta (välja arvatud mõned erandid), kuid ka mitte neid lihtsalt Osmussaarele jätte – soveti kommete kohaselt otsustati nad saarel maha lasta.

25. novembril algas Osmussaarel eesti meremeeste tragöödia. Sel varahommikul kadusid kuhugi G. Adamson ja V. Oit, seejärel kutsuti ülekuulamisele teisi eesti meremehi. Küsiti, kes tunneb elektrikeevitust, kes morset. Kohe hakati ka mehi maha laskma. Kokku tapeti sel päeval seitse eestlast, neist kolm aurikult „Vohi”.

1. mehaanik Gustav Adamson,

3. mehaanik Endel Korell,

pootsman Jaan Argit,

ja neli aurikult „Alf”:

kapten Voldemar Oit,

1. tüürimees Joosep Lige,

madrused Olaf (Olav) Abner ja Karl Hallik.

Keegi ellujäänulist ei teadnud, milles tapetuid õieti süüdistati. Praegu me teame seda. Esitati absurdne väljamõeldis: mehed olla elektrikeevitusega mandrile sakslastele signali-seerinud.

Allesjäänud mehed olid jahmunud ja kolm neist pugesis peitu. „Vohi” 2. tüürimees Reinhold Meri ja „Alfi” junga Vilmar Saar peitusid poolpurustatud tsemendilattu, kuhu nad tsemendikottide alla uru kaevasid. Näljased ja kerges riides mehed varjasid end seal kuni venelaste lahkumiseni Osmussaarelt 3. detsembril. Algasid külmad ja jungal Vilmar Saarel külmusid jalad. Kolmandaks varjajaks oli „Alfi” 1. mehaanik Edvin Jaaksoo. Kus ta ennast täpselt peitis, pole teada.⁵⁶

Kadunud meremeeste otsimisega hakati Eestis tegelema 1942. aastal. 6. juunil 1942 ilmuski ajalehes „Eesti Sõna” vastav artikkel. Selles on ka pääsenud Reinhold Meri lugu.

⁵⁶ Õun, lk 65.

Meri oli tol ajal 22-aastane meremees. Hiljem põgenes ta Läände ja suri 1994. aastal Torontos.

„Enamlaste verised jäljed Osmussaarel

Venelased lapsid enamuse a.-l. „Vohi” ja „Alfi” meeskonnast. Saarel leiti 7 meremehe ühishaud. Eile jõudsid Osmussaarelt tagasi ZEV-i ametnikud J. Lepist ja E. Randmere, kes käisid selgitamas saarel enamlaste verise terrori ohvriks langenud a.-l. „Vohi” ja „Alfi” meeskonna liikmete saatust. Mõlemad laevad hukkusid Osmussaare juures möödunud sügisel ja meeskonnad jäid saarele venelaste valve alla. Hiljem osa neist viidi edasi Hangosse, kuid üle kümne meremehe jäi Osmussaarele venelaste raevutseva viha ja tapakire kätte. Möödunud aasta novembris, lühikest aega enne Osmussaare vabastamist, kutsuti meremehed üksteise järel venelaste staapi, ja sellast nad jäid kadunuks. Saarel olnud laevameestest õnnestus vaid kahel end kõrvale hoida ja pääseda.

Juba algul arvati, et kadunuks jäänud meremehed langesid enamlaste mõrvaohvriks. Talve kiire tuleku tõttu ei saadud aga sügisel enam toimetada kohapealset uurimist, vaid see lükati edasi kevadeks ja teostus nüüd ZEV-i korraldusel.

Kogutud andmeil kaevati saarel, kiriku ja koolimaja vahel asetsevast kruusaaugust, välja 7 meremehe laibad. Laibad lamasid kruusaaugus juhuslikult loobituna, kaetud umbes paarikümnesentimeetrilise kruusakihiga. Laipade taskus leiduvate dokumentide abil õnnestus koha peal kindlaks teha kolme meremehe isikud. Dokumentide kohaselt oli tapetute hulgas a.-l. „Alfi” kapten Voldemar Oit ja meeskonda kuuluv Olev Abner ning a.-l. „Vohi” III mehaanik Endel Korel.

Ülejäänute taskust dokumente ei leitud, kuid laipadelt võeti riideproovid ja tehti vaatlusprotokollid, mis peatselt asetatakse omastele tutvumiseks välja ZEV-s, Lai 13. Enamlaste julma veretöö ohvrid paigutati kirstudesse ja maeti ümber saare kalmistule. Väljakaevamise kui ka ümbermatmise tehnilise külje korraldamisel andis kohalik saksa komandant

omalt poolt eriti lahket kaasabi, ilma milleta töötamine mii-
niohtlikul saarel olnuks võimatu.

Enamlaste läbi oleme kaotanud rõhuva enamuse oma kut-
selistest meremeestest. Sajad meie ranniku ja saarte südid
meresõitjad on viidud koos laevadega Venemaale ja nende
saatus on teadmata. Umbusaldus meie meremeeste vastu oli
niivõrd suur, et enamik eestlastest laevameeskondi asendati
sõja puhkemise järele Leningradi sadamas venelastega. Eesti
meremehed kas paigutati sadamas tööle või hoiti Kroonlinna
ja Leningradi sadamaladudes valve all. Hiljem on nad saa-
detud edasi sisemaa poole, võimalik, et osalt ka teenistusse
sisevetele. Praegu puuduvad lähemad teated nende olukor-
rast.

Kui mõnel laeval jäi eesti meeskond alles, siis paigutati tin-
gimata juure relvastatud vene valverühm. Nii oli lugu ka a.-l.
„Vohi” ja „Alfi” puhul. A.-l. „Vohi” sõitis möödunud aasta mais
ja juunis Tallinna ja Hiiumaa vahet, vedades Hiiumaale baa-
side ehitustöödele tsementi ja toidumoonat. Juulikuust alates
rakendati „Vohi” ühenduse pidamiseks Osmussaarega, kus-
juures ta juuli lõpul tegi reisi Leningradi, viies kaasa Tallin-
nast mobiliseeritud mehi. Osmussaare reidil seistes oli laev
paaril korral ka õhurünnakute objektiks, kuid jäi siiski ter-
veks. Kui aga Saksa rannapatareid septembri lõpul alusta-
sid Osmussaare pommitamist, siis polnud enam pääsu. Ühel
pommitamisel mürsk tabas ja süütas laeva. Meeskond oli
pommitamise alguses läinud maale ja jäi seetõttu vigasta-
mata. Samasugune oli ka a.-l. „Alfi” saatus. Suurtükimürsk
uputas laeva, kuid meeskond toodi saarele, välja arvatud
naiskokk, kes viidi Hangosse.

Venelaste õudne veretöö

Osmussaarel pandi meremehed sunnitöölisena punk-
reid ehitama. Nad töötasid seal kuni novembri lõpuni, mil
Saksa rannapatareide tabav tuli hakkas venelaste elu saa-
rel kibedaks tegema ja oli ette näha peatset vallutusrünna-

kut saarele. Siis kujunes traagiliseks ka meie meremeeste olukord. Venelased valasid oma loomaliku kättemaksuviha eestlastele. Mehed hakkasid ükshaaval kaduma. Nad viidi saare koolimajas asuvasse staapi ja kaaslased ei näinud neid enam. Nüüdsel otsimisel leiti saarelt ühishaud seitsme ohvriga, kuid saarel olnud ja kadunuks jäänud meremeeste arv on suurem.

On võimalik, et mõned viidi venelaste poolt saarelt põgenemisel ka kaasa. A.-l. „Vohi” meeskonda kuulusid: kapten Arnold Kivikari, II tüürimees Reinhold Meri, I mehaanik Gustav Adamson, II mehaanik Johannes Purk, III mehaanik Endel Korel, pootsman Jaan Argit, madrused Evald Kiil, Mihkel Sutt, Peeter Laos, Karl Pilter, kütjad Oskar Taking, Aleksander Kull, Lembit Karik, kokk Pauline Roosla ja kajutiteenija Anna Toht. Neist viidi 22. septembril Hangosse Kivikari, Purk, Sutt, Laos, Taking, Kull, Toht ja Roosla, Hango evakueerimisel viidi nad ka sealt edasi Leningradi suunas. Reinhold Meril õnnestus end venelaste eest varjata ja ta pääsis saare vallutamisel.

A.-l. „Alfi” meeskonda kuulusid: kapten Voldemar Oit, tüürimees Joosep Lige, Ernst Brosfeldt, Martin Kreis, Karl Hallik, Olev Abner, Villem Leht, Edvin Jaaksoo, Vilmar Saar, Sergei Luther ja naiskokk. Neist on naiskokk kindlasti viidud Hangosse, kuna Vilmar Saar pääsis koos R. Meriga.

R. Meri jutustab saarel enne venelaste põgenemist toimunud õudustest järgmist:

„25. novembril kutsuti staapi Argit, Hallik ja Lige. Kella 11 paiku tuli staabist E. Jaaksoo ja ütles, et varahommikul on G. Adamson ja V. Oit maha lastud ja samuti ka eespool nimetatud kolm meest. Osa mehi töötas pagari juures, ka need olevat maha lastud. Kell üks läks E. Korel staabist süüa tooma ja tagasi tulles rääkis sama juttu. Meie siiski ei uskunud seda. Natukese aja pärast tuli üks vene madrus ja teatas, et E. Korel peab staapi minema. Kümme minutit hiljem kutsuti meid kõiki staapi. Saime minna umbes 100 meetrit,

siis nägime, et E. Korel tuli politruk ees ja püssimehed järel staabist välja. Jooksime kahekesi V. Saartiga külasse tagasi ühte purukslastud majja ja vaatasime, mis tuleb. Nägime, kui E. Korel viidi kruusaaugu äärele, politruk langetas käe ja püssid ragisesid.

Seitse ööd-päeva söömata tsemendikottide vahel

Nüüd oli meil selge, milline saatus meid ootab, mispärast kohe valmis otsus põgenemiseks. Jooksime külast ühte tsemendilattu, kus end peitsime. Pimeduse tulekul tegime endile koopad, milleks tõstisime kõrvale ühe rea kotte. Tekkinud tühimikule aetasime lauad ja nende peale uuesti kotid. Selles urkas elasime 7 päeva ja ööd, siis ajas nälg välja. Läksime külasse süüa otsima. Külasse jõudes nägime staabist autot kihutamas sadama poole. Varsti hakkasid kostma plahvatused. Ühe eriti tugeva plahvatuslega lendas õhku ka staabihoone. Oli selge, et venelased põgenevad saarelt.”

Eriti traagiliseks kujunes R. Meri jutustuse järgi a.-l. „Alfi” madruse E. Jaaksoo saatus. Mees oli enamlaste küüsisist suutnud pääseda ja viibis saarel. Kuid ta siiski ei jõudnud elusana koduranda. Minnes tooma ühest venelaste punkrist ämbrit, et paadist, millega nad kavatsesid üle sõita, vett välja loopida, lendas punker tugeva plahvatuslega õhku ja sellega koos ka E. Jaaksoo.

Osmussaar pidi olema vallutamata kindlus. Osmussaar sattus venelaste kätte teatavasti juba baaside rentimise ajajärgul. Saarel asus varem üks küla, kalureid 14 perekonda, kes kõik sunniviisil evakueeriti mandrile. Algas palavikuline saare kindlustamine. Seati üles arvukalt patareisid ja ehitati punkreid. Osmussaar pidi kujunema Soome lahe valitsemisel üheks tähtsaks kindlustusliini osaks. Saare kindlustamine kestis kuni viimase ajani, kui juba Mandri-Eesti oli enamlaste võimu alt vabastatud. Osmussaarel asuvad venelased pidasid saart vallutamatuks ja lootsid seni vastu pidada, kuni Punaarmee Eesti „tagasi vallutab”. Selle „hea lootuse” peksis

Saksa raskepatareide tuli novembri lõpus puruks. Venelased alustasid põgenemist ja detsembri esimesil päevil vabastas üks Saksa rünnakrühm meie territooriumi viimase osana saare. Ka Osmussaarel on venelased kasutanud ulatuslikult oma lemmikrelva mineerimist. Praegugi on teatavad piirkonnad saarel veel lõplikult puhastamata ja seega miiniohtlikud. Kalurid on siiski osaliselt alustanud tagasipöördumist oma endistesse kodudesse. Kohalik saksa komandant omalt poolt andis eriti lahket kaasabi, ilma milleta töötamine miiniohtlikul saarel olnuks võimatu.

Seni on saarele asunud 7 perekonda, kes oma lõhutud eluasemeile on üles loonud laudadest ajutised peavarjud ja tegelevad jälle oma armsakssaanud kutsetööga kalapüügiga. Kalasaak on olnud seni väga tagasihoidlik. Kala on nähtavasti rannast, kas sõjamürina või muul põhjusel, lahkunud. Kalurid on kindlad, et ju see on ajutine nähtus ja loodavad peatselt endist kalarikkust tagasi. Oma saarest ei taha nad loobuda. Kavatsusel on peatselt alustada elumajade ehitamist, et ka talveks saarele jääda.”⁵⁷

Nüüd aga tagasi Osmussaare 1941. aasta sündmuste juurde. Kuid kõik eesti meremehed ei olnud end siiski varjama hakanud ja nende saatus oli kurb. 26.-27. novembrini laskis garnisoni operatiivvolinik Davõdov rühmal eesti meremeestel kaevata kraavi justkui mingi varjendi jaoks. Kuid loomulikult ei olnud Osmussaarel sel ajal enam mingeid varjendeid vaja! Kaevamas olid madrused Karl Pilter ja Evald Kiil ning kütja Lembit Karik „Vohilt”, samuti mõned mehed „Alfilt”, kelle nimed on seni teadmata. Kraav sai valmis ja väsinud mehed istusid selle pervele puhkama. Ootamatult tulistati neid ümbritsevate pöösaste tagant automaatidest. Laibad lükati kraavi ja see aeti kinni. Seega oli saarel mõrvaatud kümme eesti meremeest.

Finaal

⁵⁷ Eesti Sõna, nr 128, 6. juuni 1942.

25., 29. ja 30. novembril kordas „Laine” oma reise, viies ära üha rohkem Osmussaare asukaid. Mingitel seletamatutel põhjustel jäeti allesjäänud eesti meremehed ellu ja viidi üldises segaduses algul Hankosse ja sealt edasi Leningradi. Seega jäi „Alfi” ja „Vohi” meeskonnaliikmetest ellu vähemalt seitse inimest: need olid madrused Peeter Laos ja Mihkel Sütt ning kütjad Oskar Taking ja Aleksander Kull „Vohilt” (võimalik, et keegi ka „Alfilt”) ja kolm Eesti laevadel teeninud naist – kokad Aliide Toht, Elfriide Saburi ja Pauline Roosla.

Õöl vastu 2. detsembrit võtsid „Laine” ja traalerid T-205 ning T-218 pardale 340 inimest. Ka seekord sõideti Hankosse, kus ühineti Leningradi minevate laevakaravanidega. Osmussarele jäi vaid seitse meest – vanemleitnant Vasserin, õhkija seersant Volovinski, autojuht ja neli madrust. Patareide juhtimisaparatuuri, vaatlusseadmed ja sidevahendid, mida ei suudetud kaasa võtta, peksid patareimeeskonnad juba 1. detsembril puruks. 2. detsembril lasti õhku õhutõrjepatarei ja 130 mm patarei.

Kesköö ja kella kahe vahel 3. detsembril õhiti 180 mm tornipatarei ja komandopunkt, samuti 1850. aastal ehitatud tuleorn. Osmussaarest sai suur varemeteväli.

Kogu selle hävitustöö juures oli üks õhkimisrühma mees surma saanud. Ellujäänud kuus vene mereväelast lahkusid saarelt kaatril MO-313. See viis nad Suursaarele, sest ka Hanko oli selleks ajaks evakueeritud.⁵⁸

Seega kokku sai Osmussaare garnisonist, mille „kangelaslikest kaitselahingutest” Nõukogude okupatsiooni ajal mitmeid imelugusid räägiti, 1941. aastal sõjategevuses surma kokku viisteist meest: neli diversiooniretkedel mandrile, kuus transpordilaeval „Vohi” ja viis õhurünnakutes ning suurtükitules. Seejuures on kõik nimepidi teada, mis Punaarmee üleüldse ja eriti 1941. aasta sõjategevuses on ilmselt ainulaadne erand.

⁵⁸ Õun, lk 66.

Seega võib saare kaitsmise kohta öelda, et sakslased Osmussaarele mingeid dessante teha ei üritanud, küll aga pidid venelastest kaitsjad kogu aeg valvel olema ja taluma vastase suurtükituld ja õhurünnakuid. Seega seisnes saare kaitsmine rohkem pidevas pingelolekus, mitte ägedas võitlemises.

3. detsembri päeval, kui saarel kõik vaikseks oli jäänud, tulid oma peidupaikadest välja 25. novembril peitunud kolm eestlast. Nad leidsid paadi ja kavatsesid sellega mandrile sõita, kuid paati vette lükates selgus, et paat jookseb kõvasti läbi. Ämbrit otsides läks Jaaksoo ühte betoonpunkrisse ja sattus lahkunute jäetud „üllatusele” – miiniplahvatus võttis talt elu.

Merel oli torm, kuid kaks ellujäänut Meri ja Saar istusid siiski lekkivasse paati samal päeval ja suutsidki sõuda mandrile.

Kuidas sakslased Osmussaart vallutasid

Saksa sõjateadetes kirjeldati saare hõivamist kui välja-paistvat sõjalist operatsiooni. Mismoodi see siis toimus?

Pärast tormi vaibumist maabus 5. detsembril kümnel kala-paadil Osmussaarele Saksa mereväe löögigrupp (*Marinetofstrupp*) koos Läänemaa omakaitselastega. Vastaseid saarelt muidugi ei leitud. Kui palju mehi Osmussaarele suundus, on teadmata, kuid ehk 50 kuni 100 ringis.

Eks sakslased olid muidugi oma vaatluspunktidest näinud, kuidas vene laevad garnisoni Osmussaarelt ära vedasid. Seega vaevalt nad vastupanu ootasid, kuid kindlasti arvestasid nad sellega, et punamadrused on neile maha jätnud „üllatusmiine”.

Saksa sõjapropaganda oli tol ajal kõrgel tasemel ja Osmussaare „vallutamist” kirjeldati ajalehtedes võimsate epiteetidega: näiteks ajalehes „Lääne Sõna”: „Osmussaar vallutati saksa vägede poolt, nagu tuhanded teised „võitmatud” kindlused enne ja pärast seda.”⁵⁹

⁵⁹ Aasta Osmussaare vabastamisest. - Lääne sõna, 8. detsember 1942. Lk 2.



Sakslased Osmussaarel

„Eesti Sõnas” 4. veebruaril 1942 ilmunud artiklis „Kuidas langes Osmussaar” kirjeldati saare hõivamist üksikasjalikumalt:

„Osmussaare tegelik vallutamine toimus järgmiselt: Saksa insenerdessantosa oli otsustanud Osmussaare 5. detsembril vallutada. Sellest informeeriti ka kohaliku Omakaitse ülemat Nõval, samuti nõutati kohalikelt kalureilt mootorpaate väeosade üleviimiseks. Nõva Omakaitse otsustas dessandist osa võtta. Saades selleks Harju Omakaitse N. piirkonna ülemalt kapten Seplingilt nõusoleku, moodustati dessantmeeskond, kes 4. detsembri õhtul kogunes Põõsaspeasse, kust saareni on mereteed kõigest 7 km. Öö veetsid mehed koos sakslastega ühes kalurimajakeses. Magamisest polnud küll palju juttu, sest kõiki oli haaranud lahingueelne ärevus.

Kell oli 5, kui kostis käsklus maast lahti, mootorpaadid klaariks teha. Tõmbasime kasukad selga ning karvased tuisumütsid pähe, võtsime püssid ja sammusime mereranda. Jäine põhjatuul puhus kõrvetavalt soolast merevett vastu

nägu. Meie mootorpaadid lahesopis olid kõik jäässe külmanud. Aga ulgumeri oli vaba ja tormine.

Vahepeal teatati meile, et kell 8 peame merel kohtama saksa dessantväeosa. Asusime paatidesse Ja läbi jääsupi rammides jõudsime viimaks vabasse vette, kust algas edasi sõit Osmussaare suunas juba koos saksa üksustega.

Kolmel mootorpaadil randusime õnnelikult saare lõunasadamal. Kogu saar oli enamlaste poolt tugevasti mineeritud, mispärast tuli ettevaatlikult hanereas liikuda minööride järel. Ümber saare oli tõmmatud okastraattõke. Selle järele oli püstitatud raudlattidest 2,5 m kõrgune aed, millesse oli juhitud elektrivool. Selle taga asusid punkriteread. Öiste rünnakute avastamiseks olid teatavate vahemaade järel asetatud autoprožektorid. Peale mõne kasarmubloki oli kõik rajatud maasse: elektrijõujaam, toidu- ja õlilaod, staap, autogaraažid ja raadiojaam. Samuti olid maa alla ehitatud haigla ja meeskonna eluruumid.

Saart kaitsesid kolm suurt pöörlevat soomustorni kuue raskekahuriga, neile lisaks kolm väiksemat soomustatud kindlust ja hulk õhutõrjekahureid. Pooleliolevate ehituste järgi võis otsustada, et kindlust taheti veel kõvendada. Staap, soomustornid ja punkrid olid omavahel maa-aluste käikudega ühendatud. Taganedes olid kommunistid toiduainete laod bensiniga üle valanud ja suuremad kasarmud purustanud. Oma verejanu olid nad kustutanud ka vangistatud eesti meremeeste kallal, kellede laibad leidsime kruusaaugust.”⁶⁰

Tapetud kaheksast meremehest viiele tulid omaksed järele, nad viidi Saaremaale ja Hiiumaale ning maeti kodukoha kalmistule. Kolm aga jäidki puhkama Osmussaare kiriku juures asuvale surnuaiale, kuhu nad esialgu pärast avastamist olid ümber maetud. Nagu näeme, avastati kümnest tapetud eestlasest vaid kaheksa...

⁶⁰ Eesti Sõna, 4. veebruar 1942.

Osmussaarlased tagasi kodusaarel aastail 1942–1944

Saksa sõja- ja mereväl Osmussaart vaja polnud ja nii lubati endised osmussaarlased laastatud kodusaarele tagasi tulla. Ja on tõesti hämmastav, kuidas need õnnetud inimesed tões ja vaimus üritasid seal oma vana eluviisi taastada, kuid sellest ei tulnud midagi välja. Raske on meil ette kujutada, milline oli saarlaste kurbus ja šokk, kui nad tagasi tulles oma kodusaart katvat plahvatustes segipööratud militaarset „arhitektuuri” vaatasid. Paljud talud olid purustatud, samuti kabel, kalmistu oli segi pööratud.

Üks nimetuks jääda soovinud osmussaarlane kirjeldas oma ängi:

„Mötetes küll kodus, kuid kõik oli hävitatud. Mahapõletatud majad, korstnad püsti, maapind mürsukildudest üle külvatud, kõik kiviaiad minema pühitud ja kogu põllumaa rikutud.”⁶¹

Kõigele vaatamata elasid saarlased seal siiski veel paar aastat. Osmussaar muudeti mingil määral elamiskõlblikuks ja hakati taas kala püüdma. Kuid hirm venelaste tagasituleku ees ei kadunud. Lisaks asus uus Saksa võim korraldama mobilisatsioone. Juba varasuvel 1943 põgenes Rootsi üheksa noormeest, keda ähvardas Saksa sõjaväkke võtmine. Sügisel viisid sakslased Osmussaarelt ära oma vaatlus- või valveposti ja tekkinud võimalust kasutasid saarlased, otsustades sellelt neetud saarelt lõplikult lahkuda ja asuda elama esivanemate maale Rootsi.

Seekord otsustati lahkuda täies koosseisus. Ja seda mere sõiduks kõige ebasobivamal ajal – talvel.

Kuidas lahendati paatide küsimus? Venelased olid osmussaarlaste vanad mootorpaadid hävitanud, kuid neil õnnestus hiljem uued hankida. Nii ehitati kuus uut paati ja mootorid nende jaoks saadeti Rootsist. Saarele jäänud 43 inimest jaotati kuue paadi vahel, igaüks sai kaasa võtta vaid kõige

⁶¹ Aman, Viktor. Äraminek. Eestirootslased Teise maailmasõja ajal ja lahkumine Rootsi. Tallinn, 2016. Lk 77.

hädavajalikuma. 4. veebruaril 1944 kell 6 hommikul asuti kottpimedas ja halva ilmaga teele. Kurss võeti Hankole.⁶² Ja saareelanikud jõudsidki lõpuks Rootsi.

Seejärel oli saar taas ilma elaniketa ja Balti laevastiku omanduses kuni 1993. aastani.

⁶² Aman, lk 77.



Tüüpiline kaluriküla Prangli saarel

PRANGLI

Kuidas üks suur laev suutis varjata kogu muu tegelikkuse

Pindala	6,2 km ²
Elanikkond	469
Moodustas koos Aksi saarega Prangli valla	

Prangli saarlaste eluolu

Prangli saar koos peaaegu kõrval asuva Aksi saarega moodustas omaette valla. Mõlema saare eeliseks näiteks Kihnu ja Ruhnuga võrreldes oli lähedus mandrile ja ka Tallinnale, mis võimaldas arendada kaubandust ja äri teha. Prangli oli Viimsi poolsaarest 8 ja Neeme poolsaarest 10 km kaugusel.

Saarel oli mitu küla, 1869. aastal ehitatud kool ja 1848. aastast ka väike kirik.

Demokraatia toimus Pranglil vaatamata rasketele aegadele päris edukalt: Johannes Sumberg oli vallavanemaks

enne NSV Liidu okupatsiooni 1940. aastal, seejärel oli valla täitevkomitee esimees ja sakslaste tulekul kinnitati sama mees 12. septembril 1941 taas vallavanemaks.

Pranglilaste elu oli tihedalt seotud merega – suvel püüdsid mehed kala, talvel aga küttisid hülgeid, Aksi saar oli tuntud paadimeistrite elukoht. Populaarsemad kalad olid räim ja heeringasuurune vinträim, keda kutsuti silliks, kilu, tursk – nende püük muutus vastavalt kalaliikide arvukusele ja tallinlaste nõudlusele – mis kala linnasakste juures hooajal süüa sooviti. Igal juhul sõid tallinlased tol ajal palju kala.⁶³ Nimelt läksid Prangli mehed hommikuse kalasaagiga Tallinna ja müüsid seda turul. Aga kaasnes ka üks probleem – nimelt Naissaare mehed, kelle saar oli linnale lähemal, jõudsid ikka varem kohale ja riisusid nii-öelda koore endale.

Hoopis ohtlikum oli hülgeküttimine Soome lahel, seejuures võis jääaukudesse kukkuda ja uppuda, oli isegi juhtumeid, kus jäämineku ajal hülgekütid mõnel jääpangal kaduma läksid.

Kuna käesoleva raamatu autor ei ole hülgeküttimise spetsialist ja on hüljest näinud ainult Tallinna loomaaias, siis osundan selle ala asjatundja Alar Miki artiklit, mis ilmus Harjumaa muuseumi Prangli saarele pühendatud kogumikus.

Hülgeküttimise ajalugu Eesti saartel ja rannikul ulatub kiviaega, mil hüljes oli rannikul põhiline saakloom. Hülgeküti töö oli eluohtlik – jääl võisid läbi kukkuda ja uppuda, jää võis ära viia ja võis juhtuda muidki õnnetusi. Väidetavalt võis ka vihaleaetud hülge käest hammustada saada ja sellest tekkis nn „hülgeviga” või „hülgeviha”, millest käsi või sõrm võis jääda halvatuks? Pea iga eestlane teab Jaan Tätte lustilist laulu „Hülgeviga”, kus probleemile hoiatavalt ja irooniliselt tähelepanu juhatakse.

⁶³ Prangli – ajaoas Soome lahes. Rannarahva muuseum, 2015. Lk 134–136.

Eelnevalt oli juttu kihnlaste ja ruhnlaste hülgeküttimisest. Ega pranglilaste tegevus sellest eriti erinenud. Mõned nüansid olgu siiski lisatud. Kütiti viigreid, hallhülgeid ja randa-leid. Hülgeid kütiti naha, rasva ja liha saamiseks.

Hüljeste küttimiseks kasutati peamiselt harpuuni. Põhi-varustuse juurde kuulusid veel pootshaak ja pussnuga. Soomlastelt, eriti agarad olid Suursaare hülgekütid, õpiti pikksuusa ehk tangu kasutamist. 19. sajandi keskel võeti Pranglis hülgepüügil tarvitusele sütikuga rihvelpüssid. Kuigi eestlaetavad püssid olid rasked ja tülikad kasutada, siis nüüd sai hülgeid distantsilt tabada. Rihvleid valmis-tasid kohalikud saare sepad. Esimese maailmasõja ajal hakati hülgejahil kasutama vintpüsse. Moodsate relvade ja mootorpaatide kasutuselevõtt tõrjus 1930-ndatel kõrvale arhailised püügiviisid. Püügile mindi järjest kaugemale ja üha suuremate paatidega. Ühe reisi jooksul tapetud loo-made hulk küündis sadadesse.

Tulenevalt aastaaegadest ning püügivahenditest saab eris-tada talviseid püügiviise ja jäävabades oludes teostatavaid püügiviise. Talvised püügiviisid (veebruar–aprill) jaotuvad ühepäevasteks retkedeks saare lähedal ja hülgeseltsiga kuni nädalatepikkusteks jahiretkedeks kaugematel jääväljadel. Jäävabades oludes (hiliskevadel, sügisel) jaotuvad püügiviisid rannalähedaseks püügiks ja kaugemateks mitmepäevasteks püügiretkedeks, mida tehti paatidega.

Hülgepüügiretk oli ühistöö. Ettevalmistused hülgeseltsi moodustamiseks algasid pärast jõule, mil peeti esimesi läbi-rääkimisi. Selts koosnes reeglina neljast kuni kaheksast mehest, liikmeteks eelistati nooremaid ja julgemaid.

Kui meri oli kinni külmunud, hakati jahiretkeks valmis-tuma. Esmalt seati korda paat – tavaline merepaat, eistuk või jalastega hülgepaat. Jalasteta merepaadile kinnitati kiilu alla trou (suusataoline puust abivahend, mis võimaldas paati jää peal edasi lükata). Paadid olid väljastpoolt valgeks värvitud, et need silma ei paistaks.

Paati pakiti toidumoon, puud, tule- ja toidupada, hilisemal ajal priimus koos potiga, seltsiliikmete püssid, püssirohusarved, kuulid, hülgesuusad ja ümbriskottides valgevarjud, pootshaagid, hülgerauad, jääriided, kiiker ja kompass, paadi puri.

Hülgeküti riietus koosnes harilikest talveriietest (villased püksid, kampsun, särk), seljas lambanahast vest, peal pikk kasukas ja peas lambanahkne müts. Jalas olid kalamehesaapad (jalas sokid ja kaltsud, talla all heinad), varasemal ajal kasutati ka pastlaid. Käes villased labakindad, mille peale pannakse nahkkindad. Hiilimisel pandi riiete peale valged jääriided (müts, särk, püksid).

Hülgepüüdjad lükkasid paati mööda jääd või tegid pikemaid püügiretki mitme paadiga – suurema paadiga sõideti jäävaba vett mööda kohale, väiksemaga liiguti mööda jääd edasi. Kui jõuti sobivasse kohta, peatuti ja mindi hülgeid otsima. Üks mees jäeti alati paati valvama, teised läksid igaüks oma suunas.

Vahel nähti lumel kaht liikumisteed – seal oli liikunud vana hüljes koos pojaga. Ka hülgepoja nutt võis kütile hüljeste asukoha reeta. Kui kütt oli hüljest märganud, varjus ta esimese jääkrundi taha. Kui ta jõudis hülgele piisavalt lähedale, viskas ta hülgeraua ehk harpuuni vanale loomale pähe. Pärast vana hülge tabamist tapeti hülgepojad. Pojad ei osanud veel kütti karta ja nad hukati pootshaagi või mõne muu esemega pähe lüües.

Väiksema saagi lohistas hülgekütt paadi juurde. Hülge lõuapärasse löödi harpuun ning harpuuni köiest vedades viidi loom paadi juurde. Kui hüljes oli väga raske, kutsus kütt teisi mehi abiks vedama. Paadi juures puistati sisikond välja ja võeti nahk koos rasvaga maha. Pinnad (nahk koos rasvaga) pandi paadis üksteise peale, nahad vastamisi ja rasvapooled vastamisi. Täiskasvanud hülge liha ei jõutud kaugpüügis olles tavaliselt koju kaasa vedada, lihakeha jäeti varestele ja kajakatele või aeti jääaugust alla. Küll aga võeti kaasa noorte poegade liha.

Pärast lühikest puhkust vaadati taas kiikriga ringi. Kui märgati jääl lesivaid hülgeid, tekkis kohe elevus. Hakkajam ja osavam kütt võttis tangu, laetud rihvli ja valgevarju ning asus hülge poole teele. Algul liikus ta püsti, tangu järel vedades. Hüljestele lähemale jõudes laskus kütt vasakule küljele valgevarju taha tangule ja liikus parema jalaga tõugates loomale lähemale – seda tegevust nimetati vaanimiseks. Liikumine pidi olema hääletu. Ohtu aimav hüljes tõstis pea ja vaatas küti poole, kuid valgevari ei lasknud tal lähenejat märgata, pealegi kandis vaanija valgeid jääriideid. Laskekaugus oli umbes 100 sammu (80–90 m), kuid võimalusel mindi lähemale, et lask oleks kindlam. Sobivasse kaugusse jõudnud, suunas kütt rihvliotsa valgevarju august läbi, sihtis ja tulistas. Lastud hülged viidi paadi juurde, eemaldati pinnad ja jätkati reisi.

Ohtu hakul hakati ööbimiskohta otsima. Kui lähedal oli mõni saar, võis sealt öömaja küsida. Kui oldi kaugemal merel, tuli ööbida väljas. Sageli ööbisid mitu seltsi koos.

Ööbimiseks valiti koht, kus jää oli mitmekordseks kuhjunud – see aitas vältida olukorda, kus kütid jää äkilise murdumise järel satuksid jäätükile või jää murdumise tõttu liikuvate jääpankade vahele sattunud paat puruneks. Paat seati jäätükkide abil kindlalt paika. Seejärel söödi, peeti plaane ja mindi paati magama. Kui ruumi ei jätkunud, magati ka paadi varjus jääl – alla laotati kasukas, riidepool vastu jääd.

Ärgates olid jäsemed külmast kanged ja mehed pidid kiire liikumise ja kätega vehkimisega endale sooja tegema. Mõnikord keedeti hommikul sooja teed. Varsti hakati jälle edasi liikuma. Tihti kohtuti ka teiste seltsidega. Siis ei tohtinud mingil juhul teisele seltsile oma saagist rääkida, kuna see tõi ebaõnne – mehed luiskasid kokku uskumatuid lugusid ja kinnitasid, et nad pole midagi saanud. Seejärel retk jätkus.

Hülged kogunesid poegimiskohtade lähedale jääkuhjatiste juurde tormivarju ja hoidsid lahti hulga jääreekusid, sulatasid hingeõhuga jääd ja kraapisid sellesse hingamisauke. Hüljes

saab olla keskmiselt seitse minutit vee all, pärast tuleb ta pinnale hingama. Kui kütid mõne sellise paiga leidsid, oldi õnnega koos. Kütte märganud vanad hülged kadusid merre. Kiirelt topiti kõik hingamisaugud lumega kinni, üks keskmine auk raiuti aga suuremaks. Kui see oli tehtud, algas hüljeste surmamine. Esmalt tapeti kõik pojad, siis jõudis järg vanade kätte. Kui hülgel hapnik otsa sai, tuli ta suure augu äärde hingama, seal aga varitsesid kütid ja niipea kui hüljes nina välja pistis, lendas harpuun talle pähe või raiuti pootshaak sisse.

Hülgepüügiretk võis kesta mitmeid nädalaid, mõnikord kuu või rohkemgi. Pranglilased käisid jahil Kroonlinna all, Tütarsaartel, Soome rannikul ja isegi Botnia lahel. Tagasi koju hakati minema alles siis, kui kaasa võetud toidumoon lõppema hakkas või oli saadud piisavalt hülgeid.

Kui hülged kütitud, asuti koduteele. Iga kütt ootas piki-silmi kojujõudmist. Kodumetsa nägemisel kiirenes ja pikenes samm. Noored poisid ja tütarlapsed jooksid jääle püügimees-tele vastu, perenaised panid toidupajad ja kohvikatlad tulele. Kui pereliikmed vastu võetud, hakati saaki korrastama – hülgepinnad rulliti kokku ja seoti nööri-ga kõvasti kinni. Enamasti pandi need rullidena üksteise peale rannamajasse, kus need seisis turustamiseni.

Pindadelt kraabiti rasv maha ja nahk pandi kuivama. Rasvakiht oli umbes 10 cm paksune. Rasva kraapimiseks kasutati Pranglil rasvakaabitsat või nuga ning eraldatud rasv pandi tündritesse. Rasvakihte pakiti ka rullidena mandrile viimiseks. Enamasti viisid pranglilased terved hülgepinnad rullidena Tallinna. Vahel sulatati hülgerasva ka saarel ja turustati sulatatult traanina. Selle eest saadi paremat hinda. Reeglina ei tahetud turustatavat hülgerasva kodus sulatada, sest see haises. Ka ei olnud kodused vahendid selleks küllalt head.

Hülgerasva kasutati:

- naha parkimisel,
- saapamäärdena (segatuna tõrvaga),

- praadimisel (hülgepoja rasv),
- värnitsa aseainena muldvärvi tegemisel, immutusvahendina,
- loomade ravimisel,
- seebi tegemiseks (keetmisel pandi ka loibasid seebirasva hulka). HülgesEEP oli musta värvi ja seda kasutati pesu esimesel pesemisel.

Hülgenahad pargiti harilikul viisil. Osa nahku jäeti omale, enamik müüdi Tallinnas. Poegade nahk oli enamasti kollakasvalge, vanematel – halli-mustakirju. Ostmisel eelistati valgeid nahku.

Kodus valmistati hülgenahast saapasääri, tossusaapaid, pastlaid, püssikotte, jahikotte, rahakotte ja tubakakotte.

Hilisemal ajal tehti hülgenahast kasukaid, mida kanti karv väljapoole. Valmistati ka käekotte, muhve ja mütse. Eriti kenad olnud viigrinahast kasukad ja mütsid.

Kuidas hülgeleha söödi ja mis maitsega see oli? Vanemal ajal söödi ranniku ja saarte asulates hülgeleha suhteliselt palju. Hilisemal ajal tarvitati hülgeleha söögiks rohkem hülgeküttide perekondades. Eelistati hülgepoja liha, mis olnud väga hea ja olevat sarnanenud maitset kanalihale. Hülgeleha soolati, kuivatati ja suitsutati, hilisemal ajal ainult keedeti. Liha soolati astjasse. Soolast hülgeleha kuivatati kerisel, mis andis parema maitse. Hülgeleha keedeti kahes või kolmes vees, maitsestati pipra ja soolaga, ka loorberi ja sibulaga ning söödi koos keedukartulitega.⁶⁴

Nõukogude ajal oli merele minek keelatud. Paadid olid konfiskeeritud, hülgepüssid korjati ära. Vanad hülgekütid panid oma tangud, valgevarjud ja harpuunid kuuri alla seisma. Pärast sõda kütiti hülgeid vähesel määral ranna lähedal ja sedagi piiratud tingimustes. Merele minekuks oli vaja piirivalve luba, kaugele ei tohtinud minna, ööseks pidid paadid tagasi sadamas olema.

⁶⁴ Mik, Alar. Prangli saare hülgeküttimise traditsioonid. – Maaleht, 16. veebruar 2011; Prangli kogumik. Harjumaa muuseum.

„Eestiranna” teekond Tallinnast Pranglile

Nüüd aga loost, millega Prangli saar Teise maailmasõja ajalukku läks. Kui 1941. aasta augustikuu teisel poolel lähenesid Saksa väed kiirelt Tallinnale, seisis üks Eesti suuremaid laevu „Eestirand” (mis siis oli Balti laevastiku transpordilaev VT-532) sadamas, sellele laaditi kõikvõimalikke kaupu ja õöl vastu 22. augustit toimetati sinna tuhandeid Punaarmeele Tallinnast ja Põhja-Eestist mobiliseeritud eesti mehi. Meeste koguarv ei ole täpselt teada, kuid hilisemaid pääsenute ja tõenäoliste hukkunute arve arvestades jääb see kolme ja kolme poole tuhande vahele. Igatahes oli mehi laevas nii palju, et vaevalt jätkus ruumi istumiseks.

23. augusti varahommikul toodi „Eestirannale” 32 eesti reservohvitseri, kes hiljem Pranglil tegutsesid hakkasid. Seejärel tehti otsad lahti ja „Eestirand” liikus reidile, jättes esialgu ankrusse Paljassaare ja Viimsi vahel.

Kella 10 paiku 24. augusti ennelõunal hakkas Tallinna lahelt avamerele liikuma 17 laevast koosnev konvoi, mille eesotsas sõitis kolm miinitraalerit, sabas aga „Eestirand” ja endine Eesti Merejõudude torpeedopaat „Sulev”, uue nimega „Ametist”.

„Eestirannal” oli peal ta eestlastest meeskond eesotsas kapten Boris Nelkega, ainult vene politruk oli sellele lisandunud ja 30-meheline püssimeeste rühm, keda ametlikult komandandikomandoks (*komendantskaja komanda*) nimetati. Nende meeste ülesandeks oli valvata, et kapten oma laeva Eesti põhjarannikul olevate sakslaste või Soome lõunarannal olevate soomlaste juurde ei sõidutaks või mobiliseeritud eestlased mässama ei hakkaks.

Juba konvoi liikumahakkamisel ilmusid selle kohale pomme heitvad Saksa lennukid. Esialgu pommid ei tabanud, kuid Saksa lendurid ei jätnud jonni ja kell 15.15 sai Keri tuleornisaare lähedale jõudnud „Eestirand” sööstpommitajalt kaks tabamust. Eks mobiliseeritud mehed olnud üsna hir-



Kaubaurik Eestirand Prangli saare idakalda madalikul

mul, ei tahtnud ju keegi laevaga merepõhja minna – palvetati ja osal meestel olevat ka kõhu lahti löönud.

Üks „Eestiranda” tabanud pommidest raksatas läbi suletud trümmiluugi II trümmi, läbistas seejärel ka laevapõhja ja lõhkes alles põhja all. Nagu tohutust purskkaevust viskus laevapõhja tekkinud august vesi meestega täidetud ruumi. Teine pomm tungis läbi ülatekile kuhjatud kahetolliste puuplankude virna, läbistas ülateki ja langes trümmis olevasse asbestikottide virna, kus lõhkes. Momentaalselt sai surma 40–50 meest, ellujäänute hingamist mattis õhku paiskunud asbestitolm.

Laeval tekkis paanika. Siseruumides olnud mehed trügisid ülatekile, laeva võõr vajus tasapisi allapoole.

Pea kõik on kuulnud koletust veekeerisest, mis tekib laeva vee alla vajudes ja imeb õnnetuid merehädalisi sügavusse. Osa laevahukku läbiteinuid aga kinnitab, et veekeeris on väljamõel-

dis ja midagi säärast ei teki. Tegelikult on aga nii, et mõnikord keeris tekib, teinekord aga mitte. Ilmselt oleneb see laeva vaju-
miskiirusest, laeva kujust ja mitmetest muudest teguritest.

„Eestirannal” olijaist kartsid toda koledat keerist hulk mehi. Ega muidu ei oleks neist mitmed sajad üle parda vette hüpanud – küllap nad lootsid keerise tekkimise ajaks laeva hukkamiskohast eemale ujuda. Võib arvata, et nende hulgas oli häid ujujaid, ent ka lihtsalt nõrganärvilisi, kes nüüd kõik laeva ümber vees pladistasid. Laevale jäänud kartlikudki mehed polnud oma ujumisvõimeis ilmselt eriti kindlad ja hakkasid ülatekil olevaist planguvirnadest planke vette loo-
pima. Need puitplangud olid Tallinnas selle mõttega laevale laaditudki, et laeva uppumise korral aidata meestel veepin-
nal püsida. Nüüd aga löödi vettepillutavate plankudega küm-
netel ujujatel pead lõhki ja murti käeluidki. Lisaks tõmbas aeglaselt liikuva laeva pöörlev sõukruvi mitmed mehed kruvi labade alla ja nood said sel moel surma.

Seetõttu jättis kapten Nelke laeva seisma. Tallinnast lah-
kunud konvoi koosseisus olnud hüdrograafia laev „Gidrog-
raf” tuli lähemale ja asus merehädalisi päästma: veepinnalt korjati 230 „Eestirannalt” vettehüpanut enda pardale ja laev sõitis siis ida poole edasi, jättes avaristi üksi. „Gidrograf” jõu-
diski tervelt Leningradi.

„Eestirannal” olnud vene politruk laskis end lähedalolevale Keri saarele sõuda, kust olevat Tallinna helistanud ja abi kut-
sunud. Kuid abi ei lubatud ja laevale tagasi jõudnult nõudis politruk, et vajuv „Eestirand” jätkaks teekonda Leningradi poole. Õnneks oli kapten Boris Nelke meeled kindel mees, kes lähtus põhimõttest, et laeval on kõige tähtsam mees siiski kapten ja otsustas seda enesetapjalikku korraldust ignoree-
rida.

Samal ajal jõudis „Eestiranna” kohale veel üks lennuk, seekord Soome tunnusmärkidega. Soome lennuk tulistas pardakuulipildujast madallennul, kuid õnneks mitte laeval-
olijate pihta ja heitis teiselt ringilt tulles paar väikest pommi,

aga needki vist meelega mööda. Ilmselt hirmutamiseks ja oma tahte pealesurumiseks. Kolmandat korda laeva kõrvalt mööda lennanud lennuk oli seekord nii lähedal, et võis näha pilooti käega Prangli saare poole viipavat.

Kapten Nelke arvas teda mõistvat ja hakkaski oma laevaga tasapisi Prangli poole sõitma. On ka arvamusi, et kapteni otsust sinnapoole pöörata mõjutas paanikas mobiliseeritute massiline nõudmine. Liikudes looditi laeva võõrist aeg-ajalt merepõhja ja õhtul kella 20.30 paiku jooksis „Eestirand” 300–400 m kaugusel Prangli rannast madalikule kinni.

Huvitaval kombel olevat samal päeval (võimalik, et kuu-päevaga on eksitud) Prangli saarel toimunud teinegi oluline sündmus – mis ei olnud kuidagi seotud „Eestirannaga”. Nimelt tegid 24. augustil halva ilma tõttu Prangli saarel hädamaandumise kaks vene hävituslennukit I-153. Lennukid jäidki saarele, mehed aga naasid oma väeosadesse.⁶⁵

Igal juhul kummaline kokkusattumus.

Järgmise päeva, 25. augusti varahommikul tulid „Eestirannalt” maale laeva tüürimees Lindquist ja kalatööstur Malahhov. Nad kutsusid Prangli paadimehi esialgu appi haavatuid kaldale tooma. Selleks saadeti välja Prangli Kalurite Ühingu paadid J-186 ja „Six”, mida juhtisid Voldemar ja Johannes Lillevors, kaasa sõitis ka Prangli päästejaama ülem Artur Lillevors (kõik kolm olid vennad), samuti mõned kalurid oma paatidega. Käiku lasti ka „Eestirannal” olnud neli paati ning laevale jäänud 6 m pikkustest ja 2 tolli paksustest plankudest meisterdati parv.

Haavatud ja põrutatud, keda oli kokku 85, toodi Kelnasi küla juurde sadamasse, kus nad paigutati piirivalvekordonnisse ning sadama lähedale Kopli ja Rätsepa kaluritalusse. Seejärel hakati maale vedama ka terveid mehi, kes viidi laevast lähimale rannale Vanakabeli neemele. Sealt jalutasid mehed mööda saart laiali, oli ju suveaeg kenade ilmadega.

⁶⁵ Helme, lk 29.

Võib arvata, et selline meestehulk Prangli saarel oli ennenägematu sündmus, mis pranglilasi täiesti ootamatult sõjasündmustesse tõi.

Olgu öeldud, et tollal oli Prangli saarel ümmarguselt neli ja poolsada alalist elanikku – seega ilmus saarele viis-kuus korda rohkem rahvast. Võibolla ebaõnnestunud võrdlus, aga nagu oleks selline tavaline kolmeliikmeline perekond pidanud oma kahe- või kolmetoalises korteris ootamatult majutama ja toitma 15–18 meest.

Eks saarele sadanud meestevägi vajanud süüa-juua. Selleks toodi laevast leiba, konserve ja muud pikale reisile varutat, samuti toodi maale ka Tallinnas laevale laaditud tammepuust vaadid. Ja neid avades selgus, et vaatides oli joogipiiritus, millest kohaliku kaevuveega tempides andis korralikku viina teha. Saarele jõudnud meestel olnudki ju oma imeväärset pääsemist vaja tähistada ja sellele meeste joogile pealehaukamiseks anti Prangli Kalurite Ühingu laost välja 10 tonni soolakala, ehk üle 3 kg sakusmenti mehe kohta. Ei maksa imestada, et rõõmust uppumisurma ja Venemaale sõidust imelise pääsemise eest algas purjutamine.

Muide, hilisem ülelugemine näitas, et pääsenud mobiliseeritud oli 2762 meest (mõnes allikas 2672, ilmselt on eri kirjeldustes mõned numbrid vahetusse läinud), lisaks kapten ja meeskond. Punase võimu relvastatud esindajaid oli aga 30 komandandikomando vene püssimeest, politruk ja üks venelannast arst. Ning Pranglil olnud ka salk vene piirivalvureid, kes esialgu üritanud takistada merehädaliste maalevedu, kuid nende jõupingutused siiski vilja ei kandnud. Lisaks neile oli aastatel 1940-1941 saarel ka Balti laevastiku vaatlus-sidepost.

Ega need vähesed sovetid suutnud purjutavaid eestlasi keerulises olukorras kamandada ja olid üsna õnnetud ning nõutud. Venelannast arst olevat 28. augustil, kui Tallinnast ja Paldiskist väljunud laevaderida Venemaa poole venis,

sõudepaadiga merele viidud ja purjekale „Hiiusaar” antud. Politruki, komandandikomando ja piirivalvurite kohta on aga kahesuguseid mälestusi. On väidetud, et 25. augustil käis saarel kaater, mis politruki ja ta püssimehed minema viis, piirivalvurid aga maha jättis – teine organisatsioon, mille äraviimiseks käsku ei olnud (*ne polo□eno* – ja kõik).

Teise variandi kohaselt olevat just piirivalvurid minema viidud ja ülejäänud Nõukogude mundrikandjad maha jäetud. Ning need mahajääjad vabanesid peagi oma relvadest – nimelt asusid laeval olnud aktiivsemad eesti reservohvitserid võimuhaaramist korraldama. Juhiks saanud kapten Erich Grossbergeriga eesotsas mindud venelaste juurde ja öeldud: „Poisid, nagu te isegi aru saate, teie aeg on möödas. Kui vastu hakkate ja meist mõne maha lasete, võtame teilt massiga ikkagi relvad käest. Ja siis me juba armu ei anna!” Venelased said aru, et elu on armas ja andsid relvad käest, seepeale jäetud nemadki saarel rahule ja nad võisid ise otsustada, mis edasi teha. Järgnenud ööl olevat nad paadiga saarelt põgenevad – üks nad kartnud oma elu pärast. Politrukki aga kaasa ei võetud ja see vaene mees poonud end piirivalvekordoni pööningul üles. See viimane võib muidugi ka rahvajutt olla.

Saarel aga tuli lisaks söömisele-joomisele tegelda ka hukkunute ja haavatutega. Surnud tuli maha matta, laeval surma saanute matusetalitusi viis läbi „Eestirannal” olnud Haapsalu kirikuõpetaja Kütt. Juba 25. augustil kaevati Vanakabeli neemele ühishaud, kuhu maeti laevalt toodud neliteist hukkunut. Järgnevalt toodi sinna mitu kotitäit pommiplahvatusesest purustatud inimjäänuseid ja kui hiljem töid lained kaldale veel laipu, maeti ka need sinna. Kuna vaba meestööjõudu oli esialgu kohapeal laialt, tassiti kokku umbes 30 m pikkune ja 15 m laiune munakividest ovaal, mis meenutas muistset laevkalmet. Ovaali maapoolsesse otsa püstitati 4 m kõrgune puitrist, millele lõigati kiri „„Eestirand” 24. VIII 1941”. Ristile riputati laevalt toodud päästerõngas.

Rist koos kirjaga on seal tänapäevalgi, aga see on juba kol-

mas-neljas rist, sest puitristide postid mädanevad maapinnalt veerandsaja aastaga läbi.

Aga veidi ka sellest, millest too Vanakabeli neem oma nime sai. Lugu olnud nii, et kusagil 16. sajandi esimesel poolel jõudsid selle koha peal saarele, mis tollal Rango nime kandis, kaks soomlasest merehädalist ja need ehitanudki sinna kabeli. Küllap nad seda hädas olles Jumalale töotanud olid ja mehed pidasid sõna.

Soomlaste ehitatud kabel kandis Püha Laurentiuse nime, sellest võib arvata, et mehed pääsesid Lauritsapäeval 10. augustil. Täna on see kabel ammu kadunud. Praegune, järjekorras juba neljas kabel asub teise koha peal, Rivimaal. Aga kannab ta traditsiooniliselt praegugi Püha Lauritsa nime.⁶⁶

Merehädaliste pääsemine Pranglilt ja „Eestiranna” vraki edasine saatus

Selle mitmetuhandelise meesteväe Pranglis olles sai saare komandandiks kõrgeima auastmega mees – kolonel Arved-Johannes Engmaa. Tallinn oli teatavasti veel Punaarmee käes ja merehädalised ei saanud loomulikult teada, kui kaua Tallinna kaitsmine veel kestab – võibolla veel nädala või kuu? Seega ei saanud mehed välistada võimalust, et punased, kellel laevu jätkus, üritavad Pranglis asuvaid „väejooksikuid” esmalt kinni püüda ja seejärel veel mõnda Leningradi poole liikuvasse laeva toppida. Võimalik, et just seetõttu oli üks pääsenu nii kange mees, et ujus igaks juhuks Pranglilt lähedalasuvale Aksi saarele.

Ka sakslaste poolelt võis igasuguseid üllatusi oodata, sest nende meelest oldi ju potentsiaalsed „vene sõdurid”, kuigi meestel mundreid seljas ei olnud, rääkimata relvadest. Muide, 25. augustil pommitas üks Saksa lennuk igaks juhuks liikumatult seisvat „Eestiranda” ja kaks pommi tabasid selle

⁶⁶ Õun, Mati; Ojalo, Hanno. Lootuse laev. „Eestiranna“ hukkk 1941. Tallinn, 2021. Lk 30.



Eestiranna mälestusmärk 1947

ahtrit. Õnneks olid selleks hetkeks laevalolnud juba saarele jõudnud.

28. augustil nähti Prangli rannikult Tallinnast Leningradi poole liikuvat tohutut laevakaravani, sõjalaevad ja kaubaaurikud ees ning purjekad järel, kõige lõpus aga oli näha Venemaale pagejaid, kes selle teekonna olid ette võtnud sõudepaatidel. Viimaste puhul ei olevat suutnud noored pranglilased

end talitseda, nad seadnud rannakivile üles „Eestiranna” komandandikomandolt äravõetud kuulipilduja ja avasid paatide suunas tule. Selle laskmise tulemustest ei ole muidugi midagi teada.

Nüüd, kui vene sõjalaevastik oli Tallinnast Venemaa suunas põgenenud, võis juba loota saarelt pääsemisele ja kojujõudmisele. Prangli saarelt saadi Mandri-Eestiga ühendus 29. augustil, mil Pranglile jõudis Loksalt tulnud paat pataljon „Erna II” meestega ja sakslasest leitnandi Reinhardtiga, samuti mitu rannakalurite paati. Ernalased võtsid kohe kaasa neli raskelthaavatut, kergelthaavatute, põrutatud ja tervete meeste vedu mandrile algas 30. augustil.

Sellest paadiretkest võttis osa „Erna” salga mees Ülo Jõgi, kes kirjeldab, mida ta Pranglil nägi. Paadis olid ülemleitnant Kurt Reinhardt, Toomas Hellat, Ludvig Lääts ja Ülo Jõgi. Üks ernalane Jakob Kain oli koos randlastega. Vastupidiselt levinud seisukohale, et vene sõdurid Pranglil olid desarmeeritud, väidab Jõgi, et saarel olid „mobiliseeritute konvoeri-jail” (ehk siis laeva komandandikomandol) relvad käes, kuid nad alistusid kohe ja andsid relvad neile. Mobiliseeritutel oli kaks muret – toitlustamine ja soov koju jõuda.

Huvitav on ka mainida, et teel saarele kohtas ernalaste paat mitut Tallinnast põgenevate venelaste sõudepaati, millega enda arvates üritati Kroonlinna aerutada, üks selline paat koos meestega võeti ka vangiks.⁶⁷

Mobiliseeritud eesti mehi veeti Pranglist kagus olevasse Neeme randa, mitte lähemal olevale Viimsi poolsaarele. Neemes pandi meeste nimed kirja ja neid küsitleti, et välja selgitada punaseid tegelasi. Mõned võetigi kohe kinni.

Neemest võisid ülejäänud mobiliseeritud vabalt oma kodukanti minna, kas jala või muudmoodi. Tallinna omi oli kõige rohkem, neid hakati sealt autobussidega linna vedama. Sel moel jõudis koju ka sõjaajaloolase Mati Õuna isa Eduard.

⁶⁷ Jõgi, Ülo. Erna legendid ja tegelikkus. Tallinn, 2006. Lk 92-93.

Seejärel said ootamatutest külalistest vabanenud pranglilased tagasi pöörduda oma igapäevaelu juurde.

Prangli-Aksi „merelahing” 30. augustil 1941

Siinkohal pörkame ühele vastuolule – nimelt 30. augustil, kui olevat alanud „Eestiranna” meeste vedu saarelt mandrile, toimus väidetavalt lausa Prangli ja Aksi saare vahelises väinas (või kuskil sealkandis) väiksemat sorti „merelahing” ehk täpsemalt vastastikune tulistamine.

Kas oli see kaugemal või mõnel teisel kuupäeval – igal juhul „Eestiranna” mehed ja „Erna” pataljoni mehed ei näi sellest midagi teadvat.

Aga mis siis ikkagi toimus? Ütleme kohe ette ära, et lahing ei olnud ei pranglilaste ega aksilaste ettevõtmine, kuigi pealiskaudsel tutvumisel võib selline mulje jääda. Nimelt ilmus ajalehes „Eesti Sõna” aasta hiljem surma kuulutus või täpsemalt järelehüüe kahele mehele, kes selles lahingus surma said. Need olid kaks venda Edgar-Aleksander Pärg (sünd 1918) ja Jüri Pärg (sünd 1913), kes olid Jöelähtme vallast Ihasalu külast. Kuna neid mälestas Omakaitse Harju maleva Prangli rühm, siis tekkis hiljem ekslik mulje, nagu oleks tol ajal selline rühm eksisteerinud ja vennad Pärg olnud selle rühma liikmed. Näiteks Heino Prunsveldi sõjasurmade raamatus.⁶⁸

Tegelikult oli üks venelaste kuulidest merel langenud vendadest, kes langesid Prangli lähedal 30. augustil 1941 portaali *geni.com* andmetel mitte Jüri, vaid hoopis Artur Heinrich Pärg.

Kuid tagasi merelahingu juurde. Ajaleht „Eesti Sõna” kirjutab selle kohta niimoodi:

„Aksi on pisikene saar Prangli saare ja mandri vahel nagu loodest kagusse väljasirutatud kitsas keel, 3 kilomeetrit Pranglist ja 6 kilomeetrit mandrist. Saar on vaid poolt

⁶⁸ Prunsveld, Heino. Sõjasurmad aastatel 1939/1945. Tallinn, 2013. Lk 38.

kilomeetrit suur, siin asetseb 5 talu 30 elanikuga. Kuna saarel puudub peagu täielikult põllumaa ja leidub vaid vähe heina- ja karjamaad, siis on siinsed elanikud peagu eranditult kala- ja meremehed.

Esimene elanik asus saarele poolteistsada aastat tagasi kui ehtne Robinson. See oli Abram Aksberg Harjumaalt Anija mõisast, kust mees oli ära karanud 25-aastase sõjaväeteenistusse kutse eest. Mees võttis Prangli saarelt naise ja pärandas siis saarele ka oma nime. Vahepeal kutsuti saart ametlikult Väike-Prangli saareks. Aksi sai juba aastaid saare ametlikuks nimeks.

Kommunistid otsustasid saarelt evakueerida kõik elanikud. Selleks saadeti saarele punaväelased. Kuid siis puhkes sõda ja punaväelased kutsuti kiiresti tagasi. Oldi nagu saarele vangistatud: keelatud oli siit lahkuda eriloata. Kõik paatide mootorilukud korjati ära ja need olid rannavanema käes. Üks saare elanikest oli kommunistide võimupäevil kaduma läinud. Ta arreteeriti Tallinna sadamas, kui ta oli alustanud sealt koduteed. Konfiskeeriti ka tema mootorpaat.

Kui siis sõjapäevad jõudsid siia ja siit mööda põgenesid punaväelaste laevad ja paadid ida poole, ei mallanud ka Aksi mehed enam pidada. Nad löid kaasa. Ühel päeval tekkis merel aksilaste ja põgenevate venelaste vahel päris lahing. Aksilaste paadis oli ka Prangli ja mandri mehi, kokku 8 meest. Venelasi oli vastaspaadis 15. Vastastikusel tulistamisel, mille juures venelased avasid kuulipildujatule, sai aksilaste paadis surma kaks Jõelähtme meest ja viis kergemalt-raskemalt haavata. Ainult üks meeskonnast pääses kergemate kriimustustega peas. Ka venelaste kaotused olid tõenäoliselt suured.”⁶⁹

Kas venelastel oli mootorpaat või mõni kaater, on lahtine. Vaevalt küll kaater, sest sellist poleks eesti mehed sõندانud rünnata. Kuidas on teada, et seal oli täpselt viisteist meest, on samuti segane. Igal juhul näib, et venelased sõitsid edasi Kroonlinna poole.

⁶⁹ Lindmäe, Herbert. Suvesõda Harjumaal 1941. Tartu, 2015. Lk 383-384.

Näib, et ka Bernhard Merja sai haavata selles merelahingus:

„Rõõmus õhtupoolik haavatud sõdureile

Bernhard Merja, elukutselt kalur Kolga vallast, on saanud haavata saarte puhastamisel. Venelased asunud ründama juba sakslaste kätte langenud Prangli saart. „See üritus neil nurjus. Kõik 6 ründavat paati likvideeriti”, räägib Bernh. M. „ometi ei pääsenud ka meie ohvriteta. Kaotasime kaks kamraadi surnutena – vendi Aksi saarelt, ja kuue haavatu hulgas olin ka mina. Vasak reis tulistati kuulipildujast puruks ja kaks kuuliauku on sääreski. See juhtus 30. augustil. Ja sellest ajast peale olen pidanud lebama haiglas. Täna on esimene päev, millal võisin kepi najal välja tulla.” Kutsealusena on tal tulnud end 7 nädalat metsas varjata. „Küllalt pikk aeg, et süüa läbi närvid, kui olid pealegi relvata,” meenutab möödunud aegu. „Varjasin end Kõnnu vallas Pikajärve talu lähedal. Meiega seltsis hiljem 40 lennuväe ohvitseri, kes oma venelastest valvurid kõrvaldanud ja koos autoga, mis neid Venemaa poole pidi viima, metsa sõitsid. Hävituspataljoni haarangul langes neist viis.” Kurva kokkusattumusena märgib Bernhard M., et samal päeval, millal ta haavata sai, sõitnud ta vend paadiga miini otsa ja saanud surma. Parane-des lubab kohe rindele minna. „Ei saa jätta kätte maksmata” lisab käsi rusikasse pigistades.⁷⁰

On veel neljaski teade ühelt anonüümseks jääda soovivalt mobiliseeritult nimetatud relvakokkupõrke kohta.

„Meie saarele hakkas pikkamööda lähenema üksikuid, küll suuri, küll väikeseid paate. Neile sõitsid omakaitse-lased paatidega vastu. Lähenevad paadid olid eranditult täis venelasi. Osa neist avas eemalt tule meie sõdurite paatidele ja suundus tagasi merele. Osas tõstsid punased käed allaandmise märgiks. Mõni paaditais toodi kaldale vangidena, aga vangide võtmine lõpetati, kui üks venelaste paat laskis eestlased

⁷⁰ Maa Sõna, 7. november 1942.

oma külje alla ja siis viskasid käsigranaadi omakaitselaste paati. Õnneks pörkas granaat vastu ühe eestlase käsivart ja sealt üle paadi serva vette, kus lõhkes. Teine paaditais vene-lasi laskis eestlased endile üsna ligi ja siis kerkis paadist üks mees kuulipildujaga ja tappis eestlaste paadis kaks ranna-küla noort venda. Venelaste reetlik ebaausus maksis nende endi elud.”⁷¹

Seega jääb paraku sündmusest väga segane pilt. Tõenäoli-selt oli tulevahetus paatide vahel siiski 28. augustil, mitte 30. kuupäeval. Erinevate versioonide järgi peeti tulevahetust Tal-linnast põgenevate punastega, Juminda merelahingus pää-senutega või koguni nendega, kes üritanud Pranglit tagasi vallutada? Ajad olid segased ja jutte liikus kõige kummalise-maid. Mis ja kus täpselt toimus, jääb hilisemate uurijate välja selgitada.

Mis sai „Eestiranna” vrakist?

Prangli rannamadalal kinni istuvat „Eestiranda” ei jäetud rahule ka hiljem. Mugava sihtmärgina käidi seda ikka ja jälle „uputamas”. Ööl vastu 15. novembril 1941 avastas madalikul istuva laeva Nõukogude allveelaev Štš-311. Kõigepealt laskis see „Eestiranna” suunas välja paar torpeedot, kuid need ei tabanud või ei lõhkenud. Seejärel käskis allveelaeva koman-dör kaptenleitnant Sidorenko „Eestiranna” pihta tule avada oma 45 mm kahureist. Oli ka teisi taolisi katsetusi.

Tabati komandosilda ja parrast ning kanti hiljem ette „vaenlase transpordilaeva” vigastamisest.

1942. aasta suvel töötasid „Eestiranna” vraki juures ka eesti tuukrid. Otsiti laevatrümmist hukkunute laipu, aga päästeti ja viidi ära ka väärtuslik piiritusetünnide last.

30. augustil 1942 tähistas Prangli saare elanikkond enam-laste võimu alt vabanemise aastapäeva, mis kujunes ühtlasi

⁷¹ Õun, Mati; Ojalo, Hanno. Lootuse laev. „Eestiranna” hukk 1941. Tallinn, 2021. Lk 59.

„Eestirannal” hukkunute mälestuspäevaks. Pidulik päev algas kellade helistamisega saare kabelis, mille järel jutlustas „Eestirannalt” pääsenud Peetri koguduse õpetaja Kütt. Kabelist siirdusid saare elanikud ühes kohaliku omakaitse, „Eestirannal” hukkunute omastega ja külalistega rongkäigus laeval hukkunute kalmistule, kus leinajumalateenistuse pidas õpetaja Kütt.

10. oktoobril 1942 kirjutati ajalehes „Eesti Sõna”, et selleks ajaks oli suudetud „Eestirannal” hukkunud 44 mobiliseeritud kindlaks teha 23 isiku laibad.

„Kuna „Eestirannal” surmasaanud mobiliseeritute matmisel Prangli saarele ei toimetatud isikute kindlakstegemist küllaldase täpsusega, siis teostas ZEV (Äraviidute Otsimise ja Tagasitoomise Keskus) selgitamiseks nüüd ühishaua lahtikaevamise. ZEV-i esindajana viibisid nädalapäevad Prangli saarel J. Lepist, E. Randmere ja arstina dr. J. Renter, kes teostasid iga maetu suhtes täieliku vaatluse, kusjuures võeti riideproovisid ja taskuis leiduvad esemed ning koostati vaatlusprotokoll.

Kohapeal toimunud vaatlusel selgusid nüüd taskuist leitud dokumentide alusel järgmised isikud: Stanislav Lisovski, Ed. Makki, Karl Laubert, Feodor Serov, Arnold Eelmaa, Eduard Nurk.

Toimetati ZEV-i esindajate korraldusel „Eestiranna” laevaruumis tuukri poolt järelevaatust, kuid rohkem laipu seal ei leitud...

Laibad asetati ZEV-i poolt tellitud ja kalapaatidel Pranglisse toimetatud kirstudesse ning maeti samasse matmispaika. Iga leha hauale püstitati puurist, millele märgiti järjekorranumber vastavalt vaatlusprotokollile. Haudade read palistati mererannalt korjatud valgete munakividega.⁷²

Kuid laevavrakki ei jäetud endiselt rahule. 9. augustil 1944 torpedeeris ikka veel Prangli juures seisvat „Eestiranna” vrakki Nõukogude torpeedolennuk. Sai vist pihtagi, igatahes

72 Eesti Sõna, 10. oktoober 1942.

kandis selle komandör ette „vaenlase transpordilaeva” uputamisest.

Kuid on selge, et ammu Prangli juures merepõhjal istuval „Eestirannal” ei olnud seal enam uppuda kuhugi. Aga uppus ta järgnevalt tõepoolest. See oli vast 1946. aastal, mil ta Prangli juurest madalikult lahti võeti ja Tallinna lääne-serval olevale Kopli lahele veeti. Mõne aja vedeles laeva kogukas vrakk Kopli lahel, kuni see kunagine väärikas laev 1948. aastal Kopli lahe põhjast üles tõsteti ja Paljassaare idarannale veeti, kus ta vanarauaks lõigati.

Prangli aastatel 1942–1944

Saksa okupatsiooni ajal paiknesid Pranglil Saksa ja Soome mereväe vaatluspostid. Alates 1942. aasta kevadest kuni septembrini 1944 olid seal ka eestlastest lennuväevaatejad, kes kandsid Luftwaffe vormi ja fikseerisid sündmusi õhus ja merel.

1944. aastal, kui rindeolukord järsult halvenes, hakkasid ka pranglilased mõtlema põgenemisele kas siis Soome või Rootsi.

1934. aastal elas saarel 469 inimest, kuid nüüd langes see arv järsult. 1944. aasta jooksul põgenes üle Soome lahe 41-st perest 142 pranglilast (109 täiskasvanut ja 33 last). Tol ajal elati taludes ikka mitu põlvkonda koos ja võib arvata, et osa perest jäi kodu hoidma. Need olid enamasti vanemad inimesed, keda ei veedelnud elu lõpuaastad võõrsil ja kes lootsid kodusaarel ka surra. Seega oli lahkujaks just noorem rahvas.⁷³

Lahkus ka Prangli vallavanem Johannes Sumberg, kes suri 1984. aastal Kanadas.

Sügisel 1944 saabusid Pranglile taas vene piirivalvurid ja kalastamine muutus jälle karmilt reguleerituks. Hülgeküttimine tuli esialgu unustada, hiljem seda siiski piiratud ulatuses lubati. Kuna hülged tekitasid püüniste lõhkumisega

⁷³ Piirisaar, Tiina. Prangli – Põhja-Eesti ainus põlisisustusega saar. - Prangli kogumik. Harjumaa uurimusi nr 8. Harjumaa muuseum. Keila, 2011. Lk 31.



Prangli saare kalurid õnnestunud püügiretke järel

kahju, siis kehtestati 1950-ndatel riiklik plaan hüljeste küt-
timiseks. Nii anti näiteks Prangli saarel püügimeeskondadele
kätte relvad ja neil lubati taas kaugemal hülgeid püüdmas
käima hakata. Plaanijärgne püük toimus traalpaadiga ja
hülgeid lasti optilise sihikuga varustatud vintpüssidega.

RUHNU

Kuidas sõda jättis saare inimtühjaks

Pindala	10,7 km ²
Elanikkond (1934)	282
Moodustas Ruhnu valla Saare maakonnas	

Ruhnlaste rahulik elu eraldatud saarel

Vaevalt oli Eestis ühtegi teist nii eraldatud väikest saart keset merd ja niivõrd kaugel mandrist ning teistest saartest. Ruhnu elanikkond elas omaette oma reeglite ja tavade järgi. Riigivõim vaheldus sajandite jooksul, kuid nende elus muutus vähe. Elanikkond rääkis oma keelt – nn ruhnurootsi murrakut.

Ruhnlastel tegelesid põllupidamisega, kalapüügi ja talvel ka hülgeküttimisega. Samuti oli au sees paadiehitus – Ruhnu veesõidukid olid ka mujal hinnatud kaup. Hülgeküttimisest oli pikemalt juttu Kihnu peatükis. 1936. aasta 16. augusti „Päevaleht” kirjeldab ruhnlaste omapärast riietumisstiili:

„Uustulnukale torkab silma omapärane riietus. Juba positoojate seljas paistsid silma helehallid pintsakud, mis on kanditud musta paelaga. Need pintsakud on 100% omavabriku töö. Valkjashalli villase riide kujuvad ruhnu naised ise omakasvatatud lamba villast ja õmblevad ise valmis. Poistele tehakse need esialgu hiigelsuured justkui palitud, arvestades juure poiste kasvamise ja riide kokkuminemise jao.

Püksteks on suvel valmistehutult ostetud poolvillased „kuradinahka” ja talvel tumedad villased püksid. Pastlad või saapad on jõukohaselt, kuid särk on eest tingimata hõbesõlega ja käised hõbenööpidega. Pühapäeval seotakse ümber särgikaeluse kirju sitsirätt, sest ruhnlane pole moodne ega paljunõudlik. Kaelasid on tundmata asi, kuid igal mehel ja poisil ilutseb vööl puss.



Ruhnu motiive



Lihtsuse vastu meeste riietuses valitseb ruhnu naiste riietuses suur kirevus. Tavaline igapäevane riietus koosneb mustast omakoetud villasest seelikust, valgest särgist ja valgest, eest pitsiga kaunistatud, tervet pead katvast tanust, mille all tõuseb pealae keskele kokkuseotud juuksepundar.⁷⁴

Saarel asub eesti vanim säilinud puukirik (aastast 1643), kuid selle kõrvale ehitati 1912. aastal maakivist uus kirik, millel oli plekk-katus ja puust torn. 1875. aastal ehitati Ruhnu pastoraat-koolimaja ja 1877. aastal tuletorn, mis püsib seal tänapäevani.

Eesti omapäraseima tuletorni kõrgus jalamist on 40 m, tule kõrgus merepinnast 65 m. Torn koosneb silindrilisest katlaplekist silindertornist (läbimõõt 2 m), mida külgedelt toetavad kaldu asetatud neli raudtorudest kontraforssi. Tornis sees asub keerdtrepp, mis viib laiemasse terassilindrisse, kus asub teenindusruum. Terassilindri ülaosale toetub laternaarium.

Tuletorni juures on 19. sajandi teisel poolel ehitatud teenindushooned: ülevaataja elamu, ait, saun, kelder, tall, kaev ning 20. sajandi esimesel poolel rajatud kivist petrooleumiait ja sajandi teisest poolest pärit generaatorihoone.

Kui vaadata, mis uudised ruhnlaste elust tol ajal ajakirjandusse jõudsid, siis näeme järgmist pilti:

1921 – 22. märtsil jõudsid viis päeva Liivi lahes hülgejahil olnud 10 Ruhnu meest näljastena Kihnu tuletorni juurde.

1922 –

2. märtsil määrati valitsuse esindajaks saarel tuletorni ülevaataja.

Samal aastal elas Ruhnus järgmise rahvusliku koosseisuga elanikkond:

2 sakslast (2 meest)

10 eestlast (2 meest, 8 naist)

252 rootslast (119 meest, 133 naist)

⁷⁴ Väikesaarte võlu, lk 137.



7 teadmata (7 meest)

Kokku 271 inimest: 130 meest ja 141 naist

1926 – Sel aastal püüdsid ruhnlased 600 hüljest.

1927 – Ruhnu elanikud said endale perekonnanimed, kuna varem lisati eesnimele talu nimi.

1928 – Ruhnus oli kehv hülgesaak.

Samal aastal oli saarel 166 õuna-, 108 ploomi-, 18 pirni-, 7 kirsipuud ja 55 mitmesugust marjapõõsast. Saare üldpindalast kuulus 967 ha talunditele.

1930 – Võeti ette talude kruntiajamine. Põllumaa ja külale kuuluv mets jagati võrdväärsetl talude vahel. Kruntiajamise käigus kasvas talundite arv 28-lt 48-le, ümberplaneerimise käigus 49-le.

Ruhnus oli kaitseliidus 33 meest.

1932 – Ruhnu koolis õppis 43 õpilast.

1934 – Elanike arv oli 282, neist 277 olid rootslased ja 5 eestlased (137 meest ja 145 naist).

Samal aastal püüdsid ruhnlased 100 hüljest.

1937 – Tuletorni parandus- ja restaureerimistöode lõpp. Torni pikendati 5 meetrit, ta sai uue klaaskupli. Uute läätsete lisamisega suurenes tuletorni valgusjõud 10-kordseks.

Ruhnu vallavolikogu otsustas mitte esitada kinnitamiseks senist vallavanemat H. Steffenssoni, vaid paluda maavalituse esimehelt luba uue vallavanema valimiseks.

13. juunil korraldas aurulaeva „Kalevipoeg” meeskond saarel iluduskuninganna valimised. Kauneimaks neiuks tunnistati prl. Elizabet Swan, mida kiideti heaks tugeva aplausiga.

20. augustil saabus saarele Eesti peapiiskop Hugo Bernhard Rahamägi, et osa võtta vana puukiriku 300. aastapäeva pidustustest.

13. septembril määrati Ruhnu algkooli juhatajaks Minna Karineem, kooli õpetajaks Ruhnu pastor Lindström.

1938 – Kirikuõpetajaks sai eestirootslane Vormsilt Johannes Lindström (oli ametis 1942. aastani).



Ruhnu vana ja uus kirik ning surnuaed

Samal aastal valmistati müügiks umbes 150 sõude- ja kalapaati.

Sel aastal oli hea angerjasaak.

1939 – Samal aastal oli talundeis 254 kana ja 71 kukke, 23 hane ja 20 parti.

Rootsi eksporditi 206 paati (100–170 kr. tk.) ning Pärnusse 20 paati. Kokku saadi 42 tuhat krooni. Samal aastal paigutati tuletorni vene sõjaväepost.

1940 – liideti Eesti riik ja seeläbi ka Ruhnu saar Nõukogude Liiduga.

Kihnu hülgekütid sattusid Liivi lahel ekseldes Ruhnu saarele.

Veebruaris kustutati raskete jääolude tõttu tuletorni tuli.

Samal kuul levis Ruhnus tüüfusehaigus (8-9 haiget, 2 surnut).

27. mail olid ruhnlaste 5 suuremat laeva „Runö”, „Hemdal”, „Lilla”, „Doris”, „Rand” kõik Pärnus, kuhu toodi jahvatada kogu saare viljatagavara – 17 500 kg. Veel toodi müügiks 2500 kg hülgerasva ja parkümmend sõudepaati. Kurdeti, et saarel pole raasugi suhkrut.

Mais päästis Läti jäälõhkuja viis ruhnlast, kes olid 35 päeva merehädas olnud. Hädas oldud aja jooksul lasksid hädasolijad 14 hüljest.

Alustas tööd Ruhnu juustutööstus.

Novembris on Ruhnu vald Eesti NSV ainuke vald, kus maajaotus on korraldatud nii, et talude piirid käivad 5-6 majal pikuti keskelt läbi.

Detsembris võtsid Ruhnu koguduses oleva vara ja inventari kohalikud ametivõimud ära ja andsid üle koolile. Samuti võeti üle Ruhnus surnud velskri Mihkel Lüdigi ambulantsi sisseseaded ja ravimid. Uue maareformi käigus võeti kirikult üle 45-hektariline maa-ala. Sellest moodustati üks uus väiketalund ja anti juurdelõiget viiele väikekohale. Lisaks mõõdeti välja rahvamaja plats koos spordiplatsiga, haigemaja plats, ühiskaupluse-, tööstuse ja liivavõtmiseplats.⁷⁵

⁷⁵ <http://ruhnu.ee/121>

12-ruutkilomeetrise pindalaga saarel elas tol ajal 280 inimest. Ruhnu oli 5,5 km pikk ja 3 km lai. Pärnu oli 96 km kaugusel, Saaremaani oli 70 ja Läti Kuramaa poolsaare rannik jäi 37 km kaugusele.

Ruhnu elanikkond koosnes rootsikeelsetest ruhnlastest, kes olid rahulikult elanud omaendi tavade kohaselt rahumeelselt. Põhilised tegevusalad olid hülgejaht, kalastamine, põlluharimine ja loomakasvatus, vähemal määral ka paa-diehitus. Saarel elasid ka mõned mandrilt tulnud eestlased.

Ruhnu ülestõus 1941. aastal

Ruhnu elanikkonnale oli Teine maailmasõda tõeliseks vapustuseks. Senine rahulik elu pöörati pea peale ja 1941. aasta suvel leidsid saarel aset enneolematud sündmused.

Ruhnu ülestõus 1941. aasta suvel on saanud nimeks ka Ruhnu vastuhakk või lausa Ruhnu riigipööre.

Ruhnu majakavahid – kolm väga erinevat meest

Nüüd aga veidi kolmest mehest, kellel oli Ruhnu saarel täita oluline roll ja kelle saatuse kujunes täiesti erinevaks. Kuna teisi Eesti Vabariigi riigiametnikke saarel ei olnud, tuli tule torni ülemal Ruhnus täita ka hulk teisi riiklikke ülesandeid: ta oli politseikonstaabel, piirivalve- ja tolli-ülem, postiülem, metsaülevaataja. Palka sai ta võrdsel alusel kahest asutusest: teedeministeeriumi mereasjanduse peavalitsusest ja siseministeeriumi politsei peavalitsusest. Seega oli tule torni ülem saarel tähtis mees ja sisuliselt ainuke Eesti Vabariigi esindaja Ruhnul. Need kolm meest olid täiesti erinevad ja ka nende saatuse ei sarnanenud üksteisega. Kaks neist hukkus Teises maailmasõjas. Neist meestest kirjutas ajalehes „Saarte Hääl” huvitava artikli Kaarel Lauk, keda siinkohal osundamegi.

Arseni Brakmann 1891–1940

Arseni Brakmann oli omapärane tüüp. Noor Eesti Vabariik taastas Ruhnu tuletorni töö 1921. aastal ja esimeseks tuletorni ülemaks määrati 1922. aastal just tema.

Arseni Brakmann sündis 10. novembril 1891 Tahkuranna vallas Võistes 13-lapselises peres kümnenda lapsena.

Lõpetas 1907. aastal Tahkuranna õigeusu 3-klassilise kihelkonnakooli, sõitis 1909–1912 merd kaugsõidu kaubalaevades, 1913. aastal oli ta juba K. Martinsoni purjelaeva „Jupiter” kapten. Õppis 1912–1915 talviti Heinaste merekoolis ja suviti sõitis merd. Sooritas 1915. aastal Heinaste merekoolis kaugsõidutüürimehe eksami. Võeti 1915. aastal Venemaa sõjaväeteenistusse ja suunati Peterburi II Balti mereväeekipaaži rivi-, navigatsiooni- ja miiniasjanduse kursustele. Oli seejärel 1916. aastal praktikal hävitajal „Burnõi”. Tegi veebruaris 1917 Kroonlinnas mereväelipnikueksamid, ülendati 1917. aasta aprillis mitsmaniks. Osales 1917. aasta kevadel miinivõrkude panemisel Läänemerel, oli miiniveeskja „Võterga” vahiülem. Lahkus 15. aprillil 1918 Vene laevastikust.

Astus 18. novembril 1918 vabatahtlikult Kaitseliitu ning sai volitused Heinaste sadamas, Häädemeeste ja Tahkuranna vallas asuvate riigivarade arvelevõtmiseks. 3. detsembrist suurtükilaeva „Lembit” vahiülem, seejärel Mereväe Ekipaažis roodukomandör. Määrati 1919. aasta veebruaris rannapatareide osakonna ülema abiks, juunist merekindluste osakonna ülema abiks ja samaaegselt adjutantiks. Oli aastal 1920 korduvalt komandeeritud Hiiu- ja Saaremaale seelsetesse rannapatareidesse maha jäänud suurtükkide ja nende osade äratoomist korraldama.

Pärast Vabadussõja lõppu määrati 1. juulil 1920 Aegnal rannapatarei nr 3 nooremohvitseriks. Oli 1921. aasta veebruarist Mereväe Ekipaaži õppekomando ohvitser, augustis viidi üle Peipsi laevastiku divisjoni suurtükilaeva „Ahti” vanemohvitseriks, täitis aastal 1922 komandöri ülesandeid.

Oktoobris 1922 vabastati Brakmann tegevteenistusest ja määrati Ruhnu saare komandandiks. Lisaks sellele täitis ka tuletorni ülevaataja, politseikonstaabli, piirivalve ja tolli esin-daja, metsaülevaataja ülesandeid, saades hüüdnime „Ruhnu kuningas”.

Vabastati 20. juunil 1928 neist ametitest. Hiljem jätkas sõite välislipu all sõitvatel kaubalaevadel tüürimehena. Huk-kus 16. veebruaril 1940 Põhjamerel 24 miili Šotimaa ranni-kust sakslaste allveelaeva U 14 torpedeeritud Rootsi aurikul „Liana”, mis oli teel söelaadungiga Blythist Halmstadi.

Autasustatud Vabadussõja mälestusmedaliga.

Tema kohta kirjutati, et mees kohanes saarel väga hästi ja sai ruhnlastega kenasti läbi. Kuid sekeldusi tuli tal ette hoopis Saaremaal, millest kohalikud ajalehed kohe kinni hakkasid.

„Politseiwalitsuse direktori käsukirjaga on Ruhno saare konstaabel Arseni Brakmann liigse alkoholi tarvitamise ja politseiametnikule kõlbmata ülewalpdamise pärast teeni-tusest tagandatud, arwates 20. juunist. A. Brakmann täitis saarel weel rahwawäe ülema, tuletorni ülema ja muid kohusi, nii et ta tundis end saarel olevat teatud määral „asewa-litsejana” ja suure wõimumehena, kuid ei wastanud aga ülal-peo poolest koha nõuetele.”

Mis siis juhtus? Loosse toob selgust riigikohtu toimik samast aastast. Vabastamise aluseks oli olnud Lääne-Saare prefekti ettekanne 26. maist, mille põhjal oli Brakmann olnud „wiinastanud olekus Kuressaare kinnise klubi ruumides”. Saaremaa 1. jaoskonna rahukohtunik määras Brakman-nile karistuseks 50 krooni trahvi ehk maksujõuetusel kaks nädalat aresti, mille Brakmann rahapuudusel ka ära istus.

Ametist vabastamise otsust mõjutas kindlasti ka asjaolu, et „klubisse ilmus, kus Brakman korda rikkus, tema otseko-hene ülemus Kuresaare jaoskonna politseikomissar ja kut-sus Brakmani, kui omale alluvat ametnikku korrале, millele Brakman reageeris sarnaselt, nagu see lubamata ametnikule ülemuse vastu”.

1929. aasta maikuu ajaleht kirjutab:

„Endise Ruhnu „kuninga” seiklusi

Endine Ruhnu saare konstaabel Arseni Brakmann, kelle praegunegi elukoht Ruhnus, saabus neil päewil oma uue purjekaga Tori sadamasse. Linn ligidal, alkohol kättesaadawal ja Br., kes wahest „wõtja” mees, ei jätnud seda asjaolu kasutamata. Üleeile oli ta oma kaaslastega laewas pummeldanud. Paras aur peas, tekkinud lärmi rohkem kui wiisakas komme nõuab ja rahulikkude kodanikkude kõrwadele armas on. Hiljem saabunud Br. paraja auru all linna ja rikkunud postkontoris rahu. Sealt toimetati ta politseisse peatäit wälja magama. Eile karistas kohalik rahukohtunik Brakmanni 10-kroonilise rahatrahwiga ehk maksu jõuetusel 4 päewase arestiga. B. maksis trahwi ära.”

Brakmanni purjeka nimi oli muuseas „Inga Delf”, mis olid tema tütre ja poja nimed.

Sellega Brakmanni vintsutused eluteel aga ei lõppenud. Arsenil oli naine ja kaks last, kes temaga ka Ruhnus elasid. 1932. aastal algatas ta abielulahutuse, põhjuseks abikaasa Margarethe suhted võõraste meestega.

„Olen elukutselt meremees ja muuseas see aasta juuli kuu algul tulin teenistusest laevalt „Polaris” Kuresaare elama. Siin sai minule teatavaks, et minu abikaasa on korduvalt viimaste 2-3 aasta kestel meie abielu rikkunud mitme võõra meesterahvaga. Viimasel aastal on tema intiimvahekorras kellegi Theodor Kolkiga, kes sageli minu äraolekul minu abikaasa kutsel tema juures on, ööseti seltsis magab ühes voodis jne. (---) Umbes kolm aastat tagasi tulime ära elamast Ruhno saarelt, kus minul teenistuskoht oli. Nüüd sain teada, et ka siis Ruhno saarel elades on ta korduvalt abielu rikkunud, kui selleks vähegi mahti sai.” Tunnistajate seas nimetab Brakmann ka Ruhnu mehi Mats Falki ja Isak Östermani.

Oma seletuses lajatab Margarethe vastu: „(---) Kui meie abielu ei sobi, siis pole selles mina süüdi, vaid süüdi on abikaas Arseni Brakmann ise. Minu abikaas on äärmiselt halva ise-

loomuga, toores, halbade kalduvustega ja võtetega inimene. Tema läbi olen rängalt kannatada saanud mina, samuti aga meie lapsed ja meie oleme palju metsikusi ning valu ja hirmupäevi üle elanud. Olin truu, kaine ja armastaja naine oma mehele, mees aga purjutas, riidles, söimas ja murdis truudust minu vastu.

Juba umbes 10 aastat tagasi kippus ta teenijatega abielu rikkuma, samuti tahtis ta abielu rikkuda minu noorema õe Aino Hõbenikuga. Umbes 6–8 aastat tagasi oli ta kaks korda, umbes aastase vaheajaga, suguhaige. Umbes 5–6 aastat tagasi tahtis ta mitu korda Ruhno saarel vägistada Saara Allenit. Juba abielu algusest alates kuni tänaseni on ta mind korduvalt peksnud. (---)” Ja nõnda edasi. Küllap oli, nagu tihti juhtub, mõlemal õigus. Abielu lahutati. Poeg Delf jäi isa juurde, tütar Inga-Maria ema juurde, kusjuures kohtukulud jäid Margarethe kanda.

Brakmanni eluloo võtab kokku 24. aprillil 1940 ajalehes ilmunud lugu

„Endine „Ruhnu kuningas” meresõja ohvriks

Kuressaare saabus välisministeeriumi kaudu teade, et 16. weebruaril sakslaste poolt torpedeeritud ja selle tagajärjel põhjaläinud Rootsi aurik „Lianaga” on hukkunud kaugesõidukapten Arseni Brakmann 49 a. wana.

Meresõja ohvriks langenud A. Brakmann oli pärit Pärnu maalt. Lõpetas Heinaste merekooli kaugesõidukaptenina. Teenis Eesti Wabadussõjas merewäehwitserina, omades Wabadussõja mälestusmärgi. Oli eesti merekindluste ülema abi ja käis Saaremaal korraldamas ja kogumas maailmasõjaaegsete Wene kindlustuste warandusi. 1923.–1930. a. oli ta Ruhno saarel mitme ametiasutuse esindajaks, rahwakeeles „Ruhnu kuningaks”. Nii oli ta saarel tuletorniülem, politseikonstaabel j.t. ametites. Peale selle läks ta kutselise meremehena walitud tööpõllule – merele. Wiimati teenis ta tüürimehena eelmainitud Rootsi aurik „Lianal”, mis oli saatuslikuks

saanud reisiril Inglismaalt Blythist sõelaadungiga teel Rootsi.

Meri, millele kadunu oli end pühendanud, nõudis teda ka omale ohwriks. Sama saatus, mis on tabanud nii paljusidki meremehi, tabas nüüd ka A. Brakmanni, kelle maise põrmu leidmiseks meresügawusest pole mingit lootust.

Teade aurik „Liana” hukkumisest saabus Kuressaare kadunu siinelutsevale pojale, tütrele ja teistele omastele juba kohe peale laewa hukkumist. Siis aga ei teatud midagi kindlat A. Brakmanni saatuse kohta, kuna oli teada, et „Lianalt” on eluga pääsenud 10 meeskonnaliiget. Teised 10 isikut meeskonnast aga leidsid ühes „Lianaga” põhjamere sügawates woogudes külma ja märja haua.

Kohe peale teate saamist „Liana” hukkumisest asusid A. Brakmanni Kuressaares elutsewad omaksed astuma samme selguse saamiseks A. Brakmanni kohta. See õnnestus alles nüüd, pärast kahe kuu möödumist ja see teade, mida nii kaua oodati, oli väga kurb...

„Liana” kapten, kes eluga pääses, on jutustanud, et „Lianat” torpedeeriti 16. weebruaril kell 8.15 õhtul. Kuni kella 8-ni õhtul olnud vahis A. Brakmann ja läinud siis alla ruumidesse. See veerandtund saigi talle saatuslikuks. Olnuks ta tekil, oleks wõib-olla pääsenud eluga. 10 meeskonnaliiget, kes pääsesid, päästsid end parve abil, kuna laewa päästepaadid purustas torpedo lõhkemine pilbasteks. Parwega olid pääsenud merel lainete loksutada olnud 11 tundi, kuni neid leidis ja oma pardale wõttis üks Inglise traaler.”

Selline oli siis värvika isiksuse saatus.

Villem Karineem (Granfeldt) 1895–1982

Pärast Brakmanni vallandamist määrati sellele ametipostile mereväeohvitser Villem Karineem, kes oli võrreldes eelkäijaga eeskujulik inimene, igatahes tollastest ajalehtedest me Karineeme kohta midagi sensatsioonilist teada ei saa – vähemalt mitte purjutamisest ja ülemuse sõimamisest.

Villem Karineem VR II/3 (enne nimevahetust Vilhelm Granfeldt) sündis 3. mail 1895 Vainopea külas Vihula vallas Virumaal, suri 24. detsembril 1982 Norrköpingis Rootsis. Oli Eesti mereväe vanemleitnant, miinitraaleri „Meeme” komandör ja sai traaleri hukkumisel miiniplahvatuses 14. novembril 1924 haavata.

Oli aastail 1928–1940 Mereside Ruhnu postivanem. Tegusa mehena oli Karineem lisaks veel tuletorni ülevaataja, konstaabel, piirivalve- ja tolliülem, metsa ja postiagentuuri ülem, raadiojaama ja ilmajaama ülem, Kaitseliidu Ruhnu rühma ülem ning ajas ka vallavalitsuse asju.⁷⁶

Saaremaa Omakaitse aruandes on mees millegipärast kantud küüditatute hulka, kuid see ei saa tõele vastata, sest vastasel juhul poleks ta saanud tegutseda Virumaa Omakaitstes ja põgeneda hiljem Rootsi. Igal juhul 1940. aasta suvel pidi ta lahkuma Ruhnult mandrile.

Tema tegevusest same teada mehe enda kirjutatust – nimelt on ta kirjutanud oma elust Välis-Eesti mälestusteraamatus. Ruhnu-aja kohta kirjutab ta:

„Andsin sõjaväest lahkumisavalduse sisse. See tuli vist Merejõudude juhatajale (Salzale) üllatusena. Mõni päev hiljem, pärast minu avalduse sisseandmist, soovitas Salza mulle Ruhnu saarele teenistuskoha ja lubas isegi minule laevasõidu Ruhnu saarele, et sealse olukorraga tutvunaksin. Loa saingi. Kord õhtul helistas Salza mulle minu korterisse ja teatas, et tal on ka Riigivanema toetus minule Ruhnul teenistuskoha vastuvõtmiseks. Käisin ka sotsiaalminister Kase juures selles asjus selgituse saamiseks. Kask selgitas, et Ruhnu saarel teenistuses olles on mul kaks ametialast teenistukohta, mille palgad pensionile minekul arvestatakse kokku, ja ütles, et see oleks umbes nii palju, kui sõjaväes kompaniiülema palk. Lõpuks kõige juhtunu tagajärjel, nõustusin ja võtsin sealse teenistuskoha vastu. Sõjaväeteenistus lõppes mul 30. sept. 1928. aastal ja teenistus Ruhnu saarel

⁷⁶ Vali, Jaan. Eesti tuletornide ajalugu. Tallinn, 2011. Lk 152.

algas 1. okt. 1928. Olin sealse teenistusega rahul. Minu abikaasa sai seal ka kooliõpetaja koha.

1940. aastal, kui kommunistid olid võimu üle võtnud, pakuti nende poolt mulle sinna nende teenistusse edasijäämist, aga loobusin. Arstide komisjoni otsuse alusel õnnestus mul vabaneda Ruhnu saarel teenistusest, alates 1. okt. 1940.”⁷⁷

Villem Karineem oli kolmest mehest ainuke, kes sõja üle elas. Ta põgenes koos abikaasa Minna ja tütar Silviaga 1944. aastal Rootsi. Karineem elas 87-aastaseks ja on maetud Norrköpingisse. Võrreldes oma eelkäijaga oli ta lausa ingel – nii mees ise kui ka ta perekond said ruhnlastega väga hästi läbi.

Johannes Merendi (Neider) 1909–1941

Johannes Merendist sai Suvesõja kangelane ja märter, kelle noore mehena tapsid pärast piinamisega täidetud ülekuulamisi punaokupandid Kuressaare lossihoovis. Ta sündis 1909. aastal Rapla vallas ja vaatamata korduvatele väidetele ei olnud ta erinevalt oma eelkäijatest mereväeohvitser. Salapärasel kombel on tema minevikust üldse väga vähe teada. Võibolla otsis ta sel keerulisel ajal Ruhnus just varjupaika? Paraku sai just sellel saarel temast vabadusvõitleja ja punaste ohver. Temast tuleb juttu juba Ruhnu ülestõusuga seotud sündmustes allpool.

Ruhnu ülestõus 1941. aastal

1940. aasta traagilised sündmused Eestis jõudsid paratamatult ka Ruhnu ja põhjustasid aasta hiljem vastuhaku.

Ruhnu paigutati 1940. aastal paarikümnemeheline vene garnison (Balti laevastiku hüdrograafiateenistuse vaatluspunkt) ja kohe muutus ruhnlaste elu tunduvalt hullemaks. Esmalt ei saanud enam tegelda paadiehitusega (neid polnud võimalik kellelegi müüa), kuid põhiline hoop tuli

⁷⁷ Lauk, Kaarel. Ruhnu tuletorni ülemad 1922–1941. - Saarte Hääl, 23. veebruar 2019.

Johannes Merendi



peamisele sissetulekuallikale hülgepüügile. Uued võimuhed andsid karmi käsu kõik tulirelvad, uued ja vanad vallamajja tuua. Seejärel lõhuti äraantud püssid kohapeal: torud painutati kõveraks, pärad murti puruks. Õnneks oli ka neid mehi, kes mõne püssi ära peitsid.

1940-1941. aasta talvel kujunes venelaste ja ruhnlaste vahel teatud rahumeelne kooseksisteerimine. See sümbioos viis koguni niikaugemale, et nähes kohalike lihtsate inimeste rahumeelsust, olid sõjaväelased nõus talvel laenama Ruhnu hülgeküttidele oma püsse. Seega said ruhnlased vähemalt mingis ulatuses hülgeid küttida.

Kuid sõja algus muutis olukorda ja Saare maakonnas alustasidki esimesena võitlust okupantide vastu just väikese Ruhnu saare elanikud juba 8. juulil 1941.

Saksa-Nõukogude sõja algul oli Ruhnu saarel garnisonis neliteist vene sõdurit ja mereväelast. Juuli esimestel päevadel said kümme neist käsu lahkuda. Sõideti tuletorni paadiga Saaremaale (või Pärnusse).

Ruhnlaste probleemiks kogu 1941. aasta suve jooksul oli üsna kasin info sündmuste kohta Mandri-Eestis ja Saaremaal. Mida uskuda ja mida mitte?

8. juulil said ruhnlased välismaiseid raadiojaamu kuulates teada, et sakslased on vallutanud Pärnu. Seega oli sakslaste käes kogu Riia lahte kaarena ümbritsev rannik nii Eesti- kui ka Lätimaal. Saaremaast polnud uudistes midagi kuulda, kuid üldiselt arvati, et küllap on ka Saaremaa sakslaste kätte langenud. Polnud ju sealt mingeid uudiseid ega ka paadiühendust.

Ruhnu kolm aktiivsemat ja mõjukamat meest korraldasid nüüd nõupidamise, mida juhtis Ruhnu tuletornivaht Johannes Merendi.

Teda on ekslikult nimetatud endiseks Eesti mereväehvitseriks, kuid see ei vasta tõele. Võibolla nimetas ta niimoodi end ise? Samuti on temast üks foto mereväe vormimütsiga – kuid see ei ole mitte ohvitseri- vaid hoopis üleajateenija-al-

lohvitseri müts. Pigem võis Merendi olla endine politseileitnant. Saaremaa Omakaitse aruandes on teda nimetatud ka endiseks Ruhnu valla täitevkomitee juhiks.

Eksitus võib olla tingitud sellest, et enne Merendit oli tuleturnivahiks endine mereväe vanemleitnant ja virumaalane Villem Karineem, kes oli samal ajal ka Kaitseliidu Ruhnu luurerühma pealik (1937–1940). Karineem pääses maailmasõjast eluga ja suri 1982. aastal Rootsis.

Tagasi nõupidamise juurde, millest võtsid osa ka mandrimehed – koolijuhataja Johannes Dans (pärit Noarootsist) ja kalakokkuostupunkti juhataja Boriss Vähk. Ruhnlastest osalesid Tomas ja Johan Österman, Anders Nee, samuti kellemehe pojad Johannes ja Thomas Lonsi talust.

Koosolekul otsustati, et võim saarel võetakse enda kätte ja tehti konkreetne plaan, kuidas seda teha. Okupatsioonivõimu esindas Ruhnus viis relvastatud meest – lisaks neljale vene sõdurile ka Saaremaalt saadetud miilitsavolinik Andres Trei. Need kõik otsustati arreteerida.

Varem olid Ruhnu hülgeküttidel olnud püssid kodus, nüüd aga oli uus võim need ära korjanud ja Trei juures hoiul. Seepärast militsionäär Treist alustatigi. Mindi hulga meestega tema poole ja nõuti oma püsse tagasi. Need saadigi kätte. Trei lubas ülestõusnutega ühineda ja nii jäeti ta vabadusse. Teise versiooni kohaselt olid ruhnlaste hülgeküttimispüssid hävitatud ja miilitsa käest saadi vaid selle isiklik relv, lisaks kasutati peidust väljatoodud relvi, millest osa olid muistsed tulelukuga püssiloksud.

Vahepeal oli koolijuhataja Dans saatnud ühe poisiga tuleturnivalves olevate sõdurite ülemale venekeelse kirja, milles kutsus punakomandöri külasse õlut jooma. Et toda ohvitseri oli ka varem õllejoojate seltskonda võetud, ei pannud too seekordki kutset imeks, võttis aga igaks juhuks ühe püssimehe kaasa ja seadis sammud õllelaari poole. Teel sinna astus venelastele vastu salk relvastatud ruhnulasi, kes teatasid, et Eesti on Nõukogude Liidu okupatsioonist vaba ja seepärast

lõpetatakse nõukogude võim ka Ruhnus. Venelased vastu ei hakanud, vaid andsid relvad ära. Edasi läksid ruhnlased tuletorni ja vahistasid ka kaks ülejäänud punasõdurit. Van-
gistatud olid tõelises šokis, sest oma seniste kogemuste põh-
jal ei osanud nad rahumeelsetest ja sõbralikest saarlastest
sellist rünnakut oodata.⁷⁸

Senine täitevkomitee esimees Isak Strömfeldt tagandati ametist ja vallavanemaks valiti tagasi enne Nõukogude oku-
patsiooni algust seda ametit pidanud Isak Melders. Tuletorni
heisati Eesti lipp.

28. juuli paiku ilmusid Ruhnu lähedale mõned väiksemad
Nõukogude sõjalaevad, mis liikusid ümber saare ja üritasid
saada sidet nende teada tuletornis viibivate omadega. Tule-
tornist ei vastatud ja laevad lahkusid Saaremaa suunas.

Nüüd oli Saaremaal paiknevas Balti laevastiku Saarte-
kaitse staabis selge, et Ruhnus on võim muutunud. Vene-
lastel ei olnud aga andmeid, kes õieti on saare hõivanud, kas
sakslased või kohalikud „natsionalistid”, ja kui suured on
saarel olevad relvajõud.

Et neid asju selgeks teha, tuli Ruhnule saata luuregrupp.
Õöl vastu 30. juulit jõudiski saarele kolm luurajat, millegi-
pärast kolme erineva rahvuse esindajad (nagu anekdoosis):
eestlane, lätlane ja venelane. Kuid järgmisel päeval avastas
selle kohalikele kohe silmatorkava ja võõrast keelt rääkiva
grupi ruhnlane Hendrik Treier. Rannast leiti ka paat, millega
mehed saarele olid tulnud. Nüüd käsutas vallavanem Melders
kõik mehed välja ja üheskoos kammiti saar läbi, kuid kedagi
ei leitud. Ettevõtmist korrati, ja et ahelik oleks tihedam, võeti
ka naised ja suuremad poisid ühes. Nii sattuski üks küm-
neaastane poiss pastoraadi lähedal põõsale, mille all luura-
jad rahumeeli magasid. Poiss tegi kisa ja enne kui unised
luurajad relvi jõudsid haarata, olid ruhnulased nad ümber
piiranud. Luurajad vastu ei hakanud ja alistusid kohe.

⁷⁸ Õun, lk 8.

Võõrad viidi ülekuulamisele tuletorni. Mehed rääkisid, et on saadetud välja selgitama, kas saarel on sakslasi. Luurajail oli kaasas raadiojaam. Nii see kui ka meeste relvad täiendasid nüüd Ruhnu meeste sõjasaaki. Mehed ise aga pandi kinni Friedrich Agassoni (Friiski) aita, kus istusid juba ees kolm nädalat varem vahistatud venelased.

Kuna oli oodata, et pärast seda läbikukkumist saadetakse saarele uusi luurajaid, pandi mereranda alaline valve.

1. augustil märkasidki valvurid, et saarele läheneb mootorpaat. Kohe saadeti teade külla ja lasti hoiatuspauke. Ka paadist tehti mõned paugud, just nagu tervitussaluudiks. Peagi selguski, et paadis oli kolm Pärnu omakaitselast, kes tulid uurima olukorda Ruhnul. Pärnakad tõid kaasa ka relvi ja laskemoona ning nüüd relvastati saarel kõik mehed, kel silm veel seletas ja käsi relva suutis hoida. Relvad olid 70 mehel, seega veerandil toleaeegsest elanikkonnast (1934. aasta rahvaloenduse järgi elas saarel 282 inimest).

Öösel vastu 2. augustit avastas rannavalve jälle merelt tuleva paadi. See randus ja sealt tuli maale viis-kuus meest, kes hakkasid metsa poole astuma.

Sinna ette rutanud ruhnlased panid ka seekord kutsumata külalistele ette alla anda, kuid seekord oli tegemist kõvemast puust vastasega: vastuseks avati tuli ja loobiti käsigranaate. Kaks ruhnlast saidki granaadikildudest kergelt haavata.

Ka ruhnlased avasid püssitule, mispeale merelt tulijad jooksid peagi oma paati tagasi ja sõudsid merele.

Koos kahe noore ruhnlasega sõitis vallavanem Melders 3. augustil tuletorni mootorpaadiga Pärnusse, et Eestis kujunenud olukorrast rohkem selgust saada ja ka saarele abi väge tuua. Pärnusse sõitsid tagasi ka sealt tulnud pärnakatest omakaitselast, võttes kaasa kõik seitse saarel olnud vangi.

Kui mootorpaadid olid ära sõitnud, jätkati Ruhnu randade valvet. Osa mehi asus tuletornis, osa endiselt külas, sidet peeti telefoniga.

5. augustil käis Ruhnu kohal paar Nõukogude sõjalennukit ja viskas alla neliteist väiksemat pommi. Suur osa neist lõhkes põldudel, kuid üks pomm purustas elumaja ja tappis ühe Ruhnu naise. Järgmisel ööl ei julgenud ruhnlased enam uute õhurünnakute kartuses kodudes magada, vaid peitusid metsa ja põldudele kaevatud muldonnidesse. Samal ajal otsustas Balti laevastiku Saartekaitse juhtkond „mässu” otsustavalt lõpetada ja Ruhnu saare suurte jõududega tagasi vallutada.

Keskööl vastu 6. augustit asus Saaremaa kaguservalt Kõigeste sadamast Ruhnu poole teele salk laevu dessandiga. Väikeses dessandilaevastikus olid miinitraalerid, liikuvpraamid, kaks pukserit ja neli kaatrit – kokku kümnekond erineva suurusega alust.

Ruhnu hõivamise plaani töötas Saaremaal kamandava kindral Jelissejevi käsul välja tema staabiülem alampolkovnik A. Ohtinski ja selle plaani järgi olid laevadele asunud improviseeritud koondpataljon, mille koosseisus olid laskurrood, inseneriväe- ja sapöörirühm ning osa Saaremaal tegutsevast eestlastest koosnevast 12. hävituspataljonist. Hiljem pidi Ruhnule toimetatama ka kolmest 130 mm kahurist koosnev rannapatari. Kui palju oli Ruhnu dessandis punaväelasi kokku? Tõenäoliselt 500–600, rahvasuus olevat dessandimehi olnud tuhat või lausa kaks tuhat meest.

Suur väekoondis oli rakendatud seetõttu, et venelaste arvates võis Ruhnul olla Saksa vägede garnison ja samuti oli plaanis paigutada saarele omaenda suurem garnison.

Vene ajaloolane kirjeldab Ruhnu dessanti niimoodi:

„Balti laevastiku juhataja andis käsu hõivata Ruhnu Läti ranniku paremaks kontrollimiseks. Saarele planeeriti paigutada kaks rannapatari: 100 mm ja 130 mm. Saart võis kasutada ka hävitajate ja torpeedokaatrite ootepiirkonnana [*raion ožidanija*]. Ruhnule paigutati õhutõrje- ja kaatritevastased suurtükid. Saare hõivamisoperatsiooni juhatas III järgu kapten Ovtšinnikov. Saarel maabus koondpataljon,

mis koosnes ühest 79. polgu laskurroodust koos nelja 45 mm õhutõrjekahuriga, ühest kuuest kahurist koosneva 45 mm kaatritevastaste suurtükkide patareist, ühest pontoonrühmast ja insenerivägede roodust.

Dessant tehti 5. augusti hommikul kell 4. Koidikul ründas laevu vaenlase ründe- ja pommituslennuvägi. Kuid laevad said tühiseid vigastusi, oli kergelthaavatuid.”

Võimalik, et Saksa õhuluure oli avastanud venelaste suurema laevakoondise ja neid igaks juhuks rünnanud.

6. augusti varahommikul maabusidki venelased Ruhnu läänerannikul, ilma et oleksid kohanud ruhnlaste vastupanu. Ilmselt jõudsid venelased Ruhnu randa märkamatult, mida soodustas küllap pilvine ja tuuline ilm, mis saare vahimehed kuhugi varju alla oli ajanud. Venelasi märgati alles siis, kui need suurema hulga juba maale olid jõudnud.

Ülekaalukale vastasele vastu ei hakatud, ruhnlased põgenesid metsa ja peitsid oma püssid ning laskemoona. Vahest loodeti, et selline hulk venelasi ei jää saarele kauaks. Kuid venelased jäid ja saare väikeste mõõtmete tõttu ei saanud ruhnlased end kaua varjata.

Venelaste käsu kohaselt kogunesid kõik omakaitsemehed koos relvadega küla väljakule ja panid seal relvad maha. Seal neid hurjutati ja ruhnlased kartsid juba kõige halvemat. Kuid seejärel lubati neil kodudesse laiali minna. Hiljem korraldasid Ruhnu saabunud Saaremaa hävituspataljonlased (kümmekond meest) veel taludes põhjalikke läbiotsimisi peidetud relvade ja laskemoona leidmiseks. Küla läbiotsimisel leiti kahe ruhnulase juurest veel laskemoona ja mõlemad arreteriti.

Miilitsamees Trei läks nüüd uuesti üle oma endiste pere-meeste poole ja asus aktiivsemaid ruhnulasi venelastele üles andma. Ka endine valla täitevkomitee esimees Isak Strömfeldt asus uuesti ametisse ja hakkas uut võimu teenides saareelanikke ähvardama.

On võimalik, et iseendi elu päästmiseks (võidi ju karta kogu saare elanikkonna küüditamist mässu eest) etendasid ruhnlased lihtsaid talupoegi, kes ei teadnud mujal toimuvast midagi ja kelle olid „üles ässitanud” vaenulikult meelestatud „aktivistid”. See õnnestuski – saare vallutajad keskendusidki „mässujuhtide” väljaselgitamisele ja nende karistamisele. Kaasavõetud miilitsad (mainitud on Georgi Labot) vahistasid viis ruhnlast: Tomas ja Johan Österman, Matts Falk, Anders Nee ja Andreas Björg, kes kõik olid endised vallategelased. Mitteruhnlastest vahistati koolijuhataja Dans, Vähk ja pärast mitmepäevast otsimist viimasena ka tuletornivaht Merendi. Vahistatud pandi esialgu kaheks nädalaks tuletorni maja all olevasse kottpimedasse keldrisse kinni. Omastel keelati neile isegi toitu tuua. Hiljem Nee, Falk ja Johan Österman siiski mingil põhjusel vabastati, kuid ülejäänud viis meest viidi Saaremaale, kus nad hukati septembris Kuressaare linnuse territooriumil. Need olid tuletornivaht Merendi, Dans, Vähk, Björk ning Tomas Österman.

Kahjuks elas miilits Labo sõja üle (põgenes 1941. aasta oktoobris Sõrve säärelt Rootsi) ja annab Ruhnu sündmustest omapoolse tšekistliku ja valeliku versiooni.

„Ühest lahingust Riia lahes olin osa võtnud. Tookord, kui käisime Ruhnu saarel nõukogude võimu taastamas. Meie „garnison” sellel saarel oli koosnenud ainult kahest sõjaväelasest-majakavalvurist. Kuid ammune majaka ülem osutus reeturiks. Ta oli osanud mõned ruhnulased oma nõusse meelitada, üheskoos olid nad vangistanud noored sõjaväelased, kellele rünnak oli tulnud täiesti ootamatult. Pärast niisugust „võitu” kutsus majaka ülem Pärnust välja omakaitseelased, kes peagi vangidega tagasi pöördusid. Ja keegi Ruhnus ei teadnud, kas reeturite ohvrid jõudsidki Pärnuni või uputati nad teel.

Sõitsin saarele maakonna täitevkomitee esindajana koos hävituspataljoni võitlejatega. Saarel võttis rahvas meid sõbralikult vastu. Vähesed mässajad olid peitu pugunud. Andis

üsna otsida, enne kui me nende pealiku ühest küünist üles leidsime ja kaasa võtsime. Aga kohalik kirikuõpetaja, kes pärast mässajate ajutist võitu oli oma häärberile sini-must-valge lipu välja pannud, näitas meile passi kuningliku vapiga ja deklareeris, et ta on Rootsi kuninga kaitse all.”

Ka üks hävituspataljonlane seletab saarel toimunut oma-moodi, püüdes valelikult tõestada, nagu oleksid nad kohale saabunud juba enne punaväelaste dessanti:

„Asusime kummipaatisse ning teraselt kallast ja hooned silmas pidades randusime. Siin tutvustati ka meid ka täpsemalt saarel valitseva olukorraga. Saarel hitlerlasi ei olnud. Tegemist tuli teha kohalike natsionalistidega. Kohalike elanike hulgas leidsime abivalmis inimesi, kes juhatasid meid võimuhaarajate redupaika. Lühiajalised võimumehed – kohaliku tuletorni ülem, kalakokkuostupunkti juhataja ja keegi kolmas – taipasid vastuhakkamise mõttetust. Nad andsid ilma vastupanuta alla. Vangistatud olid jõudnud korda saata raske kuriteo meie inimeste kallal. Nad olid arreteerinud valla täitevkomitee esimehe ja kolm-neli madrust ning toimetanud need Pärnu. Arreteeritute edaspidise saatuse kohta pole õnnestunud teateid saada. Miilitsavolinikku aga hoiti veel saarel kinni, ilmselt kavatseti tema kallal iseseisvalt arveid õiendada. Meie abiga ta pääses.”

Vaatame ka ühe ruhnlaste vaatepunkti. Tol ajal 17-aastane Jakob Steffenson elas kõik need sündmused üle ja kirjutas hiljem terve rea suurepäraseid raamatuid Ruhnust ja ruhnlastest. Oma Rootsis ilmunud mälestusteraamatus „Meie, ruhnlasted” üritab ta 1941. aasta suvesündmusi kajastades vaadelda neid tavalise rahuliku elaniku vaatepunktist, on tunda kartust end vasakpoolse võimu all olevas Rootsis mitte mingil juhul „natsiks” kirjutada ja nimetab metsavendade juhte kas siis tõsiselt või irooniliselt „huntaks”. Samuti näib ta kaasa tundvat punaväelastele. Seejuures võib teda ennast pidada metsavennaks, kes relv käes Ruhnul rannavalves oli ja kodusaart venelaste rünnaku eest kaitses. Võimalik, et

oma osa mängis ka endiste ja uute vallategelaste rivaliteet – Jakobi isa Hans Steffensson oli üks neist punase võimu aegsetest meestest. Väärrib tähelepanu, et oma raamatus ei tunne Jakob vähimalgi määral kaasa viiele Kuressaare lossihoovis hukatud metsavennale.

Üks näide Jakob Steffensoni seisukohtadest nende sündmuste ajal:

„Pärast võõraste vangivõtmist andis hunta käsu, et kõik vanad relvad, nii vint- kui haavlipüssid, mis purustamisest olid pääsenud ja mida sai veel kasutada, tuleb korda teha. Seejärel peab iga mees osalema vahipidamises saare randa-
del.

Elu saarel läks järjest keerulisemaks. Keeldumine oli mõeldamatu, sest mis juhtub vastuhakkajatega sõja ajal, on ju kõigile teada. Lisaks oli hunta relvastatud Nõukogude sõjaväelastelt ja välismaalastelt (ehk spioonidelt) ära võetud moodsate relvadega. Nii et relvad tehti kiiresti korda. Ilma vindita püssid, mis pärinesid isaisade ajast, olid küll rohkem muuseumieksponaadi moodi. Just neid relvi oli Ruhnu hunta käskinud kasutada võitluseks Punaarmee vastu, ja kui nii võtta, siis ka võidu saavutamiseks.

Kiiresti läks käima valveteenistus. Mehed pandi kahekaupa vahipostidele ümber saare. Kuna kõik ei olnud relvastatud, anti meile ka granaat, mis oli venelastelt või spioonidelt ära võetud. Vahtkonnas leidus neidki, kes pidid niisama, ilma relvata kaasas olema. Hunta selgitas, et vahipidamist tuleb võtta kui tegevust oma saare ja kodu kaitseks. See olevat võitlus võõraste sissetungijate vastu, kes võivad tulla öösi ja halbade kavatsustega.”

Pärast ruhnlaste arreteerimist asusid saarel maabunud venelased täie tõsidusega oma sõjamänge mängima, püüdes vastavalt saadud korraldustele saart „võitmatuks kindluseks” muuta. Garnisoni ülem leitnant Saškov jagas saare ranniku allüksuste vahel sektoriteks ja laskis kaevikuid kaevata. 7. augusti öhtul saabus Saaremaalt torpeedokaatril insener,

kes asus juhtima tulevase rannapatarei (!) tulepositsiooni ehitamist. Ehitati kaugusmöödtjatorn ja suurtükialused. Kui kõik juba peaaegu valmis oli, tuli teade – Saksa lennukid on pukseri koos suurtükkidega merel põhja lasknud!

Uusi suurtükke venelastel Saaremaalt saata ei olnud ja nii jäi kavatsetav Ruhnu rannapatarei ilma tegeliku jõuta. Plaani kohaselt olevat tahetud Ruhnule üles seada 100 või 130 mm suurtükid! Ja tõepoolest, suvel 1941 saadeti Venemaalt tõesti lisasuurtükke Saaremaale ja Muhusse. Need seati üles Abruka saarel, Muhumaal Kuivastus ja küllap oli vähemalt paar tükki ette nähtud ka Ruhnu, kuid merepõhja nad kadusid ja uusi polnud enam kusagilt tuua.

Sergei Buldõgin Ruhnu kindlustustöödest: „Kohe pärast Ruhnu hõivamist ehitati 45 mm kuuest suurtükist koosneva kaatritevastase ja õhutõrjekahuripatarei positsioonid ja valmistati ette positsioonid planeeritava kahe rannakaitsepatarei (100 mm ja 130 mm) jaoks. Lisaks valmistati ette, kuid ei pandud kokku, sadamarajatis kaatrite jaoks. Rannajoonel organiseeriti kaitseliin, kaevati kaevikud ja rajati varjendid.”

Mässuline elanikkond rakendati neis sõjamängudes raskele kindlustustöödele – siin ei tehtud vahet naistel, lastel ja raukadel, kõik pidid orjama. Arvukas punavägarnison (400 meest) tegutses Ruhnul kuu aega. Siis anti Kuressaarest käsk saar maha jätta ja tulla tagasi Saaremaad kaitsma. Ööl vastu 7. septembrit tulid venelastest punaväelastele ja eestlastest hävituspataljonlastele järele mitu torpeedo- ja miinikaatrit, ning aurikud „Elisabeth”, „Viire” ja pukser nr 17. Laevadele mindi pimedas ja koidikul lahkusid laevad Ruhnu juurest. Suurem osa neist võttis kursi põhja Kõigustele, aurik „Viire” viis osa hävituspataljonlasi Kuivastusse. Laevadele mindi öösel ja suure kiiruga. Seda kasutasid ära mõned punaväelased, kes otsustasid deserteeruda ja salaja saarele jääda. Lahkujad võtsid kaasa ka viis arreteeritud ruhnlast.

Tagasitee kulges venelastel Saksa pommilennukite rünnakutes. Venelaste laevadesalk oli juba Saaremaani jõudmas,

kui neid ründasid kolm Saksa pommituslennukit. Pukser nr 17 sai tabamuse ja uppus. Sellel hukkus kogu Ruhnul olnud inseneriväerühm ja kaks sapöörijagu – kokku 167 sõdurit, eluga ei pääsenud sellelt laevalt keegi. Lisaks kadusid merepõhja kaks 45 mm kahurit ja laskemoonatagavara. Põhja pommitati ka kaks kaatrit.

Punaväe põhijõudude lahkumisel Ruhnust jäeti sinna maha siiski kuus meest, neist viis lätlast-kommunisti ja üks venelane. Koos miilitsamees Treiga hoiti okupatsioonivõimu veel paar nädalat.

23. septembril, kui suurem osa Saaremaast oli juba sakslaste kätte langenud, saabus keskööl Ruhnu randa mootorpaat, mis tõi saarele taaskord salga Pärnu omakaitselasi koos ühe Saksa ohvitseri ja kahe noore ruhnlasega. Need mehed, Isak Mailund ja Frederik Österman olid läinud koos vallavanimeldersiga poolteist kuud tagasi Pärnusse vange viima. Mailund ja Österman olid väga ettevaatlikud, nad tulid ööpiimeduses maale ja läksid Östermanide taluni, kus Pärnust tulnud Österman sai kokku oma saarel viibiva vennaga. Too selgitas neile olukorda saarel. Seepeale võeti rannast kaasa pärnakad ja sakslane ning mindi saarel olevaid lätlasi ja miilits Treid vahistama. Lätlastele korraldati varitsus ja üks neist lasti maha, teised alistusid. Kinnivõetud Trei viidi Saaremaale ja hukati seal oktoobris 1941. Kahjuks pääses eluga eespool mainitud miilits Labo, kes suutis pärast Sõrve langesmist varastatud purjepaadiga lausa imekombel Rootsi põgeneda.

Läti kommunisti või hävituspataljonlase tapmine saarel oli ainulaadne sündmus – viimati oli keegi Ruhnul tapetud mitusada aastat tagasi.

Nüüd organiseeriti saarel 40-meheline Ruhnu Omakaitse, mille pealikuks sai M. E. Fagerlund.

Tööd oli sellel juba järgmisel ööl, kui Ruhnu rannas maabus järjekordne mootorpaat, pardal kaheksa punaväelast. Seekord oli paati varakult märgatud ja kiviaia taha varjunud

ruhnlased võtsid kõik mehed vangi. Selgus, et tulijad olid põgenikud Abruka saare garnisonist. Kartes, et nad sakslaste kätte vangi võivad langeda, olid nad võtnud kohaliku elaniku Peeter Priske mootorpaadi ja põgenenud, kuid sattusid nüüd sakslaste asemel esialgu ruhnlaste kätte vangi.

Rohkem Ruhnu saarel sel aastal olulisi sõjasündmusi ei olnud. Loost lühikokkuvõtet tehes võib öelda, et Ruhnu kaotas Suvesõjas surnutena kuus inimest – viis meest ja ühe naisterahva. See on ligikaudu kaks protsenti saare elanikest ja vastab selle aasta keskmistele kaotustele kogu Eestis.

Kui nüüd arutada, kui palju oli Ruhnul metsavendi ja omakaitsemehi, siis oleme keerulise valiku ees. Metsavendadeks võib pidada mitutkümnet ruhnlast, kes mässu tõstsid, relvastusid ja võimu haarasid. Seejärel aga moodustati pärnakate abiga juba Omakaitse üksus ja hiljem, pärast venelaste lahkumist ja lätlaste kinninabimist üksus taasloodi.

Kui Jakob Steffenson püüdis Suvesõda Ruhnul vaadelda kõrvalseisja positsioonilt, siis lisame siinkohal ka ajalehes „Meie Maa” 1942. aastal avaldatud Johannes Merendi abikaasa Leida Merendi loo, mis näitab sündmusi saarel mõnevõrra teisest küljest. Sealhulgas ka vastuolu rootsikeelsete ruhnlaste ja väheste saarel elavate eestlaste vahel, keda ei peetud omadeks, vaid võõrasteks.

„BOLŠEVIKE TERROR JA VÄGIVALLAVALITSUS RUHNUS

Ruhnu tuletorniülevaataja abikaasa rasked kannatuspäevad. „Saaks mu mees veel öösel metsast koju hiilida ning lasta enne mind lastega ja siis ennast maha”

Ruhnu saarel toimus läinud suvel teatavasti „riigipööre”, mis seisis selles, et saare elanike poolt kukutati nõukogude kord – vangistati Ruhnus olnud punaväelased, tagandati ametist vallatäitevkomitee, pandi ametisse endine eestiaegne vallavalitsus ja heisati sini-must-valged lipud.

Selle, lühikese, umbes kuuajalise vabaduse hävitasid toore vägivallaga bolševikud augustikuu algul uuesti, vangistades sealjuures Ruhnu „riigipöörde” aktiivsemad tegelased, kokku 5 meest, eesotsas selle algataja ja juhtiva isiku – tuletorni ülevaataja Eesti mereväeohvitser Johannes Merendi'ga. Kõik viis vangistatud on tänaseni jäljetult kadunud. Nende saatuse kohta kardetakse kõige kurvemat.

Ruhnu „riigipöörde” juhi Joh. Merendiga ühes tuli bolševike vägivalla ja terrori all väga raskesti kannatada ka ta abikaasal pr. Leida Merendil, kes praegu veel elab Ruhnus oma kahe alaealise lapsega, kelledest üks on umbes 5-aastane ja teine umbes pooleastane. Ruhnust ära ei pääse nad enne kevadet, mil meri jääst vabanenud ja laevasõit algab.

Punaste terrori aega Ruhnus ja enda raskeid läbielamusi kirjeldab proua L. Merendi meile järgmiselt:

„Mäletan selgesti päeva, mil mu mees sai raadioteel Pärnust teate, et suuremjagu Eestit on vabastatud ning korralduse punaarmeele relvad võtta. Olime siis mõlemad rõõmsad, sest meie elu punaste ajal oli üsna vilets. Hetkekski ei tulnud siis meelde karta, et võib olla tulevad tiblud meid kimbutama. Mu mees vaid kartis, et venelased, kes olid igal ööl põgenemisvalmis, lõhuvad tuletorni ja põletavad majad. Siis toimuski Ruhnu vabastamine bolševike ikke alt, kuid seekord kahjuks ainult ajutiselt...

Kui bolševikud hiljem olid oma vägivallavalitsuse Ruhnus uuesti maksma pannud, siis sai siin viletsust küllalt nähtud. Võib-olla olla mina ainuke, kes peale jäljetult kadunud meeste kõige enam sai kannatada kommunistide vägivalla all. Oli minu mees ju nende silmis kõige suurem süüdlane ja seepärast võidi ju ta perekonnale kõike teha.

Olin tõesti meeleheitel

Palusin ainult, et saaks mu mees, kes esialgu jõudis end pelgus hoida, veel öösel koju hiilida ning lasta enne mind lastega ja siis ennast maha. Kuid see oli ka võimatu, sest olin

samuti vang ja mu maja valvasid 6 või 7 relvastatud meest. Ka sellele ei mõelnud keegi, et oleks toodud lapselegi süüa. See karjus järjest tühja kõhtu.

Olin siis külas koolijuhataja Tantsi korteris. Et jõudsin kolida sinna, oli minule õnneks. Seeläbi suutsin päästa osa oma varandusest. Kõik, mis oli meil tuletornis, võeti ära, isegi toit. Kõige muule lisaks arvas militatsioonäär heaks kolida minu korterisse ja mina – ole lahke – mine kus tahes. Ja veel – mis kõige hullem, oli see, et keegi ruhnulasist ei julgenud mulle ulualust anda ega ei tohtinud minuga rääkida. Neid kõiki ähvardati bolševike poolt keldri viia. Nii oli mu seisukord: peavarjuta, toiduta, meest otsiti metsast, alatised ähvardused, küll lubati mind maha lasta, küll Kuressaarde viia ja ähvardati nii kuidas neil vähegi veel meelde tuli.

Need kannatused olid mulle rasked ja veel seepärast, et ootasin siis uut perekonnaliiget, kes 4 päeva pärast mu mehe äraviimist sündis.

Raske, peaaegu lootusetu oli olukord peavarju leidmise poolest. Kuid lõpuks sain suurte palvete peale siiski endisesse Karineeme korterisse.

Võiksin kirjutada sellest terve romaani – kui palju sai läbi elatud nende päevadega, mil hävituspataljon siin oli.

Ei suuda ka iial unustada ööd, kui punased uuesti saarele tulid.

Magasin siis lapsega keldris

ning alles hommikul sain aru õigest olukorrast. Võite igaüks ise kujutada, mida tundsin siis kui tegin keldri ukse lahti ja nägin, et õu on venelasi täis. Varem ma ei teadnud, kuulsin juttu vaid saarele tulnud kümnest mehest, ning arvasin, et need on tagasi löödud.

Nähes mind keldri ukse vahel,

jooksid tiblud kohe ümber keldri ja tahtsid granaate heita, kuid nähes, et olin ainult lapsega, jäeti mind esialgu rahule,

isegi öeldi, et nüüd hakkame kõik seltsis sakslaste vastu töötama.

Mis peale minu kannatuste puutub ruhnulastesse, siis polnud ka neilgi kerge. Igapäev pidi 30 paari hobuseid tööl olema. Viljakoristamist pidasid bolševikud kõrvalise tähtsusega toiminguks. Naised olid hommikust õhtuni hobustega väljas, kuna mehed kamandati puu- ja kivitööle. Isegi pastor pandi kive tõstma. Samal ajal leidus kergemat tööd küllalt, sest polnud ta ju raske füüsilise tööga harjunud.

Töölt ärajääda keegi ei tohtinud. Seda võis ainult kõrge palaviku puhul ja ka siis velskeri loal. Sisemised haigused polnud mingiks põhjuseks.

Samal ajal kui kõik teised orjasid venelasi, mängisid valla täitevkomitee mehed härrat, isegi jooksupoisid olid neil.

Võin tuua näite kohaliku praeguse Omakaitse juhi perekonnast: peremees oli Pärnus, isa viidi Kuressaare ning naine, kes oli kodus kahe väikese lapsega, pidi hommikust õhtuni venelastele hobusega palke vedama, kuna samal ajal valla täitevkomitee sekretäril oli viis tööjõulist iskut, kellest ainult üks vahetevahel tööl käis, vist seepärast, et töölistele lubati suurt tasu, kuna tegelikult ei antud kopikatki.

Nii kestis töö terve kuu aega, isegi ööseti ja pühapäeviti, kuni punased viimaks tundsid endal jalgealuse tulise olevat.

Vahepeal olid Ruhnus suured läbiotsimised, sest punased kartsid salaraadiojaama. Ühel ööl otsiti kirik põhjalikult läbija ka pastori eluruumid. Seda põhjustas asjaolu, et pastor oli mänginud harmooniumi, mida bolševikud kohe raadiojaamaks pidasid.

Kord oli läinud suvel huvitav vahejuhtumine: Venelased näinud merel morsesignaali ja arvanud, et on nende omad laevad ning vastanud. Laevadelt tulnud nende üllatuseks vastus: „Was wollen Sie haben?“ Seda kabuhirmu, mis neil siis oli!

Samal ajal käis suur remont Ruhnu laevadel, sest need taheti käiku panna Kuivastu ja Virtsu vahel ning isegi Pärnu tahtsid sõita – nii „kanged mehed” olid nad.

Venelased kogu aeg seletasid, et sakslane on juba Eestist välja löödud ja võitlused käivad Riia eeslinnas, seepärast vaja laevad kiiresti remontida.

Kuid õnneks ei saanud laevad kuhugi, ikka juhtus midagi, vahel ei töötanud mootor, küll oli üks ja teine viga, mida ruh-nulased ise mootoritele tegid. Ühe laeva said nad siiski sõi-dukorda ja sellega asuti teele. Kui paat oli juba hulk maad rannast eemal, teel Saaremaa poole, hakkas järsku välku lööma. Venelased olid suurt hirmu täis, kartes saksa laevad tulevad ja pöörasid kohe paadinina maapoole tagasi.

Bolševikud pidasid välgusähvatust ja kõuemürinat tulistamiseks Saksa laevade poolt.

Päris naerda sai neid tiblesid – ei tea kuidas neil see „nupp” sugugi ei tööta.

„Lätlaste aeg” – kui läti bolševikud Ruhnust terroriseerisid, oli jälle omaette hirmuaeg. Neid oli küll vähe, kuid selle eest olid hirmuäratavad tüübid.

Ülaltoodu on üks üldpildiline katkend punaste terrorist, mis ka Ruhnus, eriti mulle tõi palju kannatusi.

Raskusi tuleb mul ka praegu läbi elada, kuna teenistust nimetamisväärsed ei ole. Kõigi valla- ja kooli kirjavahetuse korraldamise eest saan vaid poole kilo võid nädalas!

Kuid tahan loota, et elujärg paraneb, kui ükskord Ruhnust kevadel ära pääsen. Mida peale hakata „Suurel maalgi” ei tea, sest vanemad on mul surnud. Siiski elan lootuses paremale tulevikule.

Nüüd aga tunnen siiski, et ka mina olen jälle inimene inimeste hulgas. Kuigi punaste surve ajal kannatasin palju, oli mul siiski ka aitajaid, kes ei hoolinud ähvardustest. Pean siinkohalgi neile ütleva suurima tänu minu abistamise eest. Nendeks julgeteks ja headeks aitajaiks olid perekonnad Nee, Ömann, Lorentzid, Melders'id ja koos minu mehega

vangistatud ja tõenäoliktult mõrvatud Toomas Östermanni perekond.

Ühte pean veel ütleva, kui saaksin kätte punased militsionärid Labo ja Koduranna, mõistaksin küll hea meelega ise neile kohut, nii julmad olid nad Ruhnus.

Peale punaste ikkest vabanemist oli suviste kurbade sündmuste mõjul siin detsembriski veel üks vahejuhtum. Nimelt tulid Riiast Ruhnu mehed, et ülevaadata tuletorni seisukorda. Nendega ühes oli mu mehe endine ülemus Paulsen. Ka need mehed said ruhnulaste poolt veidi hirmu tunda. Ruhnulased, nähes võõraid mehi saarele tulemas, ei teadnud, kes tulejad on ning jooksid püssidega randa tulejaile vastu, kus üks ruhnulasist karjus oma keeles „Käed üles”.

Tulejad kohkunud ja mõelnud, et nüüd on kõik läbi – oleme jälle venelaste käes. Seda arvamist aitanud põhjustada Lätis liikunud kuuldus, et Ruhnu tuletorni ülevaataja on tapetud ja teised elanikud kõik ära viidud.

Praegu aga elatakse Ruhnus rahulikult, kuid ikkagi leiameeleolus bolševike poolt äraviidud ja seni teadmata kadunud viie kaasmaalase pärast.”

Ruhnlaste lahkumine kodusaarelt 1944. aastal

Saksa ajal elasid ruhnulased üsna rahulikult (sakslased ei pidanud vajalikuks oma sõjaväelaste saarele paigutamist), kuid neid häirisid Saksa võimude katsed värvata saare noormehi oma sõjaväkke – esialgu vabatahtlikena. Seniajani olid ruhnulased hoidunud igati võõraste sõjaväkke minekust. Kuid 1943. aasta sügisel otsustasid seitse Ruhnu noormeest Saksa armeesse (Luftwaffe ridadesse – ilmselt õhutõrjesse) astuda – kogu Ruhnu oli šokeeritud. Igal juhul ei kestnud nende sõjatee pikalt. Noormehed said väljaõpet Lätimaal, aga 1944. aasta kevadel nad millegipärast vabastati ja saadeti saarele tagasi. Tegemist oli üsna segase looga.

Küll aga algas ruhnlaste omaalgatuslik põgenemine Rootsi. Niipalju kui saareelanikud sõjasündmustest teadsid ja oma tulevikuperspektiive kaalusid – ei tundunud tulevik just helge. Ruhnlasted said aru, et nende senine rahu-lik traditsiooniline elulaad on lõpusirgel. Esimesed Rootsi minejad läksid juba 1943. aastal. Põgenemine hoogustus kõigile takistustele vaatamata järgmisel aastal, vaatamata sellele, et juba aeti Rootsi ja Saksamaa vahelistel läbirääkimistel kõigi eestirootslaste organiseeritud evakuatsiooni asja Eestist Rootsimaale.

4. augustil 1944 saabus Ruhnu lähistelega mootorpurjekas „Juhan”, mis viis 99% saarerahvast minema. Maha jäi vaid kuus inimest.

Üsna kummaline on seejuures asjaolu, et noor Jakob Steffenson (kellest oli juttu seoses Ruhnu ülestõusuga) põgenes koos oma perekonnaga väikese paadiga Rootsi kaks päeva enne seda 2. augustil ja jõudis pärast mitmeid seiklusi kohale 3. augustil.

Muud sündmused Ruhnul Saksa okupatsiooni ajal:

1942 – Kirikuõpetajaks sai eestirootslane Alexander Samberg (ametis 1944. aastani).

Sama aasta 19. juunil viibisid Rootsi major Carl Mothander ja dr. Gerhard Hafström koos Saksa SS-lase Ludwig Lienhardiga meresõidul Liivi lahes. Seltskond külastas Ruhnut, et mõjutada ruhnlasti välja rändama.

1943 – Müügi otstarbeks valmistatud paadid müüdi sel aastal Eesti randades.

19. novembril rändas esimene kontingent ruhnlasti (umbes 75 inimest) aurikuga „Odin” Rootsi.

1944 – Ruhnu puukirik sai 300-aastaseks. Sel puhul toimus puukirikus teenistus.

Koolis õppetööd ei toimunud.

4. augustil lahkusid ruhnlasted oma saarelt ja rändasid mootorkuunaril „Juhan” Rootsi. Vaid kaks perekonda jäi kohale – Rooslaiud ja Normanid. Lahkudes pühitseti puukirik välja.

7. augustil maabusid nad Breviki sadamasillal Lidingöli Stockholmi ees. Loomadest jäi Ruhnu maha umbes 200 lehma, 300 lammast, 150 hobust ning 300 kana.⁷⁹

Ruhnu dessant 1944. aasta detsembris

Millal venelased 1944. aastal Ruhnu „vallutasid“?

Omapärase loo „dessandist“ Ruhnule jutustas hiljem Tallinnas elanud Balti laevastiku mereväelane Udaltsov. Kuna intervjuu andis ta 2012. aastal, siis võis ta rahulikult rääkida kõigest ilma varjamata. Lugu ise algas niimoodi, et Balti laevastik otsustas sakslaste vaatlusposti seal likvideerida. Udaltsovi jutustuse kohaselt ei teinud see „dessant“ au ei laevastiklaste oskustele ega ka mõistusele – lühidalt: taheti paremini, aga välja kukkus nagu alati – nimelt väga viletsalt, nagu Balti laevastik oli sõdinud kogu Teise maailmasõja ajal. Kuid jutustaja sai selle vägiteo eest Punalipu ordeni. Laseme kõnelda vene madrusel:

„See toimus 25. detsembril 1944. Juba läks külmaks. Olin Pärnus, kus paiknesid soomuskaatrid. Sain raadiojaama ja šifrid. Kuigi oli torm, läksime kolmel soomuskaatril Ruhnu poole. Alles seal juba merel olles öeldi meile, et läheme Ruhnut vallutama. Ruhnul olid aga sakslased. Kuid saksa agentuur Pärnus teatas neile, et dessant suundub sinna ja saksa torpeedokaatrid vedasid väikese garnisoni sealt samal ööl minema. Kui me kohale jõudsime, siis sakslasi enam polnud.

Ja siis juhtus tüüpiline laevastikutõlplus [vene keeles *golovotjapstvo*] – sõites ümber Ruhnu lendasid kõik kolm soomuskaatrit karidele! Laine tõstis meid ja paiskas kividele. Selline tunne oli, et kaater laguneb kohe. Kalda ääres oli aga jää. Ja siis mingi idioot võttis kätte, karjus „*Za rodinu, za Stalina!*“ ja hüppas vette. Teised tema järel, et kaldale ujuda. Mõned karjusid, et vennaksed, ma ei oska ju ujuda! Neile aga vastati, ah te olete argpüksid. Võeti

⁷⁹ <http://ruhnu.ee/121>

kättest-jalust kinni ja visati merre. Üldiselt uppus 15 meest enne kui kaldale jõudsimine.”

Iseenesest on huvitav, kui palju inimesi tol ajal Ruhnul elas. Augustis 1944 jäi omadest maha vaid kuus ruhnlast, võimalik, et hiljem tuli mingil määral inimesi juurde? Kui dessantlased pardalt lahkusid, muutusid kaatrid kergemaks, pääsesid karidelt lahti ja asusid uppujaid päästma.

„Mul oli seljas soe pesu, vatipüksid, puhvaika ja 16-kilone raadiojaam, automaat, granaadid. Vaat kogu selle „varandusega” ma siis ujusingi. Kõik see kiskus mind põhja, kuid õnneks sattusin suure kivi otsa. Laine taganes ja ronisin sellele libedale kivile ja hoidsin kõvasti kinni. Puhkasin veidi, siis ujusin jäservani. Kogu saare elanikkond oli kaldale jooksnud ja vaatasid meid nagu teatrietendust: kuidas venelased vallutavad nende saart, kuidas nad maabuvad. See oli häbiväärne vaatepilt! Ujusin servani, suutsin käed tõsta jää peale, kuid enam polnud jõudu ennast jääle vinnata. Ootasin, et jõudu juurde tuleks, kuid ootamatult jooksis mu juurde mingi eestlane, haaras mul turjast kinni ja asus jääle sikutama. Siis võttis taskust puskaripudeli ja pakkus mulle juua. Jõin siis, andsin ühe eestlase kätte oma automaadi, teisele raadiojaama ja nad lohistasid mind külla.

Mind viidi majja ja lasid lahti riietuda ja mind mässiti kuivadesse riietesse. Näitavad mulle – et roni selle ahju peale. Sealsamas on ka mu automaat ja raadiojaam. Jookseb kohale adjutant: „On vaja saata radiogramm, et saar on võetud.”

Kuna Ruhnul oli vallutatud, siis viidi dessant Pärnusse tagasi, kuid saarele paigutati väike garnison. Udaltsov jäeti koos oma raadiojaamaga sidemeheks. Noore mehena oli Udaltsov huvitatud naistest, karakast ja ninaesisest, kuid lisaks sellele teeb ta ka etnograafilisi tähelepanekuid.

„No mida öelda elust sellel saarel? Seal elati väga vaeselt. Esiteks, need ei olnudki eestlased. Olid hoopis rootslased, täp-



Hülgekütid

semalt eestlaste-rootslaste segu. Nad rääkisid mingis segakeeles, millest eestlased aru ei saanud, nemad aga ei saanud aru eestlastest. Mis oli huvitav: neil oli selline komme, et mehed ei tee midagi. Mehed on suvel kalurid, talvel aga hülgekütid. Naised aga tegelevad koristamise, koduloomade, majapidamise ja muuga. Keskmiselt oli iga inimese kohta 3-4 lehma ja samapalju hobuseid. Meid majutati ühte kohta ja öeldi, et hakkate selles majas elama.

Seal aga elas kaks naist, vallalised öed. Aga nendega ei õnnestunud meil liini ajada. Toideti meid korralikult, suitsuangerjad olid seal täiesti tavalised asjad. Suitsuliha rippus igal pool pööningutel – söime end pilgeni täis. Ja siis oli seal veel üks vanamees, kes ajas kõigi jaoks puskarit. Näiteks viid talle kolm kotti teravilja, ühe neist võtab endale palgaks, ülejäänud kahest aga ajab puskarit.

Muidu aga olime kõik tuletornis ja vaatlesime ümbrust, kui kusagil suitsu tõusis, teatasime kohe Pärnusse. Maikuus said kõik mu raadiojaama patareid tühjaks, see ei töötanud enam ja mind viidi Ruhnult minema. Mäletan veel, et len-

nukitelt U-2 visati meile saarele toiduaineid. Alla visati neid kottides, vahel kukkusid nad majakatustele, katus purunes ja inimesed jooksid paanikas laiali.”⁸⁰

Pärast sõja lõppu tuli Ruhnule inimesi Saaremaalt, Kih-nult, ka mandrilt. 1945. aastal hakkas saarel tegutsema 7-klassiline kool, 1947. aastal taasavati pood.

1949. aastal elas saarel 113 elanikku. Sama aasta 28. april-lil moodustati kolhoos „Ruhnu” (1951. aastast „Kommunismi Majak”), kus oli 38 tööhobust, 10 noorhobust, 28 lüpsilehma, 21 lehmmullikat, 7 pullmullikat ja 16 lammast. 1950. aastal arvati Ruhnu Pärnu rajooni koosseisu, moodustati Ruhnu külanõukogu.⁸¹

⁸⁰ Mihhail Udaltsovi mälestused. Andmed Peedu Sammalsoolt.

⁸¹ <http://ruhnu.ee/121>

SUURSAAR

Kuidas saar käis sõjas käest kätte

Pindala	21 km ²
Elanikkond (1939)	772
Soome Kymi vallas	

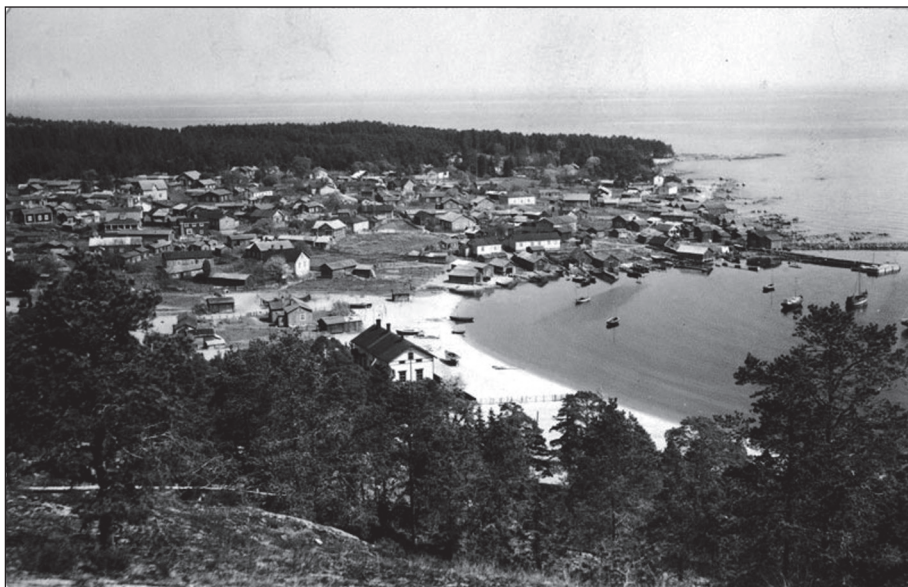

Suurkylä

Suursaar ei olnud loomulikult Eesti väikesaar, kuid esiteks oli see seotud eestlastega ja teiseks kujunes just see saar Läänemerenel toimunud meresõja üheks võtmekohaks. Välja arvatud Saaremaa, olid just sellel Läänemere saarel ägedaimad lahingud.

Soome keeles on saare nimi Suursaari, rootsi keeles Högländ ja vene keeles Gogland.

Soomlased olid saarel elanud juba aastasadu, 1920. aastal sõlmitud Tartu rahulepingu kohaselt läks Suursaar koos

mitme teise väiksema Soome lahe saarega Soome riigi koosseisu.

Suursaar oli Kymi valla koosseisus. Saarlased elasid kahes külas, mis paiknesid saare idarannikul – need olid Suurkylä ja Kiiskinkylä. Suurkülas oli enne sõda 78 ja Kiiskinkyläs 62 maja. Lisaks veel kauplus, kaks rahvakooli ja kaks algkooli, pastoraat ja rida muid vajalikke asutusi, nende hulgas ka kasiino! Aastal 1937 käis kauni loodusega saarel 5000 turisti.

Oli mitmeid seltse ja ühistuid ning laulukoor. Maanteid ei olnud, külateid oli 3 km. Kaht küla ühendas maismaal tege-likult kitsuke jalgrada. Suurkülas oli postkontor.

Suursaar asub Soome lahe kõige laiemas osas, Kotkast 43 km lõunas ja Eesti rannikust 56 km põhjas. Kõige lähem saar on Tütarsaar kagus 18 km kaugusel. Suursaare kõrgeima mäe tipust (Lounatkorkia 176 m) võib väga selge ilmaga näha Soome rannikut ja vahel ka Eestit.

Kaljusel saarel asub koguni neli väikest madalat järve. Merelt vaadates paistab Suursaar kaljusena, tegelikkuses on seal toredaid kuuse- ja männimetsi, kasvab ka lehtpuid.

Elanike põhitegevuseks oli kalapüük ja hülgeküttimine. Kalasaak müüdi vanal ajal enamasti Eestis, sageli vahetati teravilja vastu. Mehed pidasid ka rannalaevnike ja lootsiame-teid. Põllumajandusega tegeldi niipalju, et kasvatati kartuleid ja igas talus oli üks-kaks lehma, kellele tuli süüa tuua mand-riit. Talveks varuti sammalt, mida loomad siis süüa pidid.

Väiksed puumajad olid külades tihedalt koos, küladele andsid kohalikku iseärasust sassiskarvalised koerad, kes suviti suurte karjadena tänavail jooksid ja tervitasid ebaha-riilikke võõraid vihase haukumisega. Suurkülas elasid kogu-konna nimismees ja pastor, seal asus ka postkontor, kuhu jäävabal ajal toodi kaks korda nädalas Kotkast posti. Tal-viti ja jäämineku ajal oli ühendus ebaregulaarne või katkes hoopis. Suursaarlased tegelesid kodutööndusega – valmista-sid kalapüügivahendeid, ehtasid paate ja väiksemaid laevu,

enamasti oma tarbeks. Tulu saadi ka kaubandusest: Eesti poolt toodi kartuleid ja jahu, Soomest aga viidi vastu küttepuid ja tselluloosi. Oma ekspordiartikliteks olid kala, hülgerasv ja katusekiivid. Kuna saarel pole teid, siis käis kogu liiklus paatidega. Riik abistas saart sadama süvendamise ja Suurküla sadama juurde lainemurdja ehitamisega.

Saarel oli neli tuletorni. Suursaar kujunes 1930-ndatel aastatel soositud matkakohaks, Soome matkaühing rajas Suurkülasse isegi tagasihoidliku hotelli. Saare kaunis loodus inspireeris mitmeid kunstnikke looma silmapaistvaid teoseid. Nende hulgas olid, Knut Magnus Enckell, Werner Thomé, Eero Snellman ja ka Günther Friedrich Reindorff.

Soomele kuuluvatel saartel (lisaks Suursaarele Tütarsaared ja muud väiksemad saarekesed) elasid tugevad ja omapärase kultuuriga kogukonnad, keda võiks võrrelda meie kihnlaste ja ruhnlastega enne Teist maailmasõda. Talvesõda tegi soomlastest saarlaste kogukondadele lõpu ja edaspidi olid saared Punalaevastiku tugipunktid ilma põliselaniketa. Suursaare, Lavansaari ja Seiskari elanike järglased elavad tänapäeval Soome mandriosas.

Talvesõda aastal 1939

Soome riigi koosseisu kuulus 1920. aasta Tartu rahulepingu kohaselt terve hulk saari Soome lahes. Need asusid selle veela keskosas ja idapoolses otsas: viis suuremat ja kaks väga pisikest saart (Someri ja Narvi). Vastavalt rahulepingu tingimustele ei tohtinud Soome neid kindlustada. Balti laevastiku juhtkonna arvates olid need saared aga hädavajalikud Leningradi kaitse tagamiseks ja oma sõjalaevade ohutuks liikumiseks. Võib veel lisada, et tänapäeval on nimetatud saared Vene Föderatsiooni koosseisus.

Loetleme need saared koos pindala ja elanike arvuga:

Suursaar (tänapäeval ametlikult Gogland) 21 km² 793 elanikku.



Soome sõdurid Suursaarel

Seiskari (Seskar) 4,2 km² 700–800 elanikku.

Lavansaari (Moštšnõi) 15,3 km² elanikke 1000.

Suur-Tütarsaar (Bolšoi Tjuters) 8,3 km² 436 elanikku.

Väike-Tütarsaar (Malõi Tjuters) 1,6 km² (asustamata).

Sageli on väidetud, et Soome pääses Talvesõjas Punalipulise Balti Laevastiku ohtlikest dessantidest tänu sellele, et sõjategevus toimus talvel ja meri oli jääs. Tegelikult jätus Soome laht alates selle idaosast alles kuu aega pärast sõjategevuse algust, kuid Punalaevastik kulutas detsembrikuus rohkesti aega ja energiat Soome õigeaegselt evakueeritud saarte vallutamiseks kõigi sõjakunsti reeglite järgi. Nii „vallutasid” detsembri algul Punalaevastiku dessantüksused inimtühjad Suursaare, Someri, Suur- ja Väike-Tütarsaare.

Lisame kohe juurde, et seoses sõjaohu kasvuga evakueeris Soome saarlased juba oktoobri esimesel poolel mandrile, et nad ei jääks peatselt algavas sõjas Punalaevastiku pommide ja mürskude alla.

Kuna sõjaohu oli õhus juba mitu kuud enne Talvesõja algust, alustas Soome valitsus elanikkonna evakueerimist piiri äärest, sealhulgas ka Soome lahe saartelt. Soome andmetel evakueeriti Suursaare kogu elanikkond (kokku 772 inimest) juba 11. oktoobril 1939 ja pärast seda jäi Suursaarele 62 sõjaväelast eesotsas lipnik Jorma Sipariga, kes pidid

jälgima venelaste toimetusi. 1. detsembri pommirünnaku ajal otsustati saarelt lahkuda ja sama päeva õhtul suundusid soomlased venelastele märkamatuult mootorpaatidega (nende saarelolu ei avastanud ka luurerühm) Soome rannikule.

Kokku kulutas Balti laevastik nende saarte peale 2110 lennukipommi ja 4425 suurtükimürsku, tekitades hõivatud (ja NSV Liidu kätte rahulepinguga jäänudki) maa-aladele mõtte- tuid purustusi.

Nüüd aga sellest „silmapaistvast” operatsioonist üksikasjalikumalt.

Soome lahe saarte vallutamiseks valmistus Balti laevastik väga hoolikalt. Kuigi Tartu rahulepingu järgi olid saared kindlustamata ja relvavabad, olid venelased kas oma kinnisideede või luure puudulikkuse tõttu millegipärast veendumusel, et soomlased on seal kindlustunud ja kaitsevad neid viimse veretilgani. Nagu juba mainitud, pidasid soomlased saarte kaitsmist mõttetuks ja lasid Balti laevastikul rahulikult päevade kaupa mütata ning seal asjatult laskemoona kulutada.

Soome lahe „Gibraltariks” pidasid venelased Suursaart ja see jäeti ettenägelikult viimaseks ründeobjektiks, kõigepealt võeti ette väiksemad ja Ingerimaa rannikule lähemad saared. Kokku kestis see „sõjaline operatsioon”, mis oli Balti laevastiku suurim ettevõtmine kogu Talvesõjas, tervelt viis päeva 30. novembrist kuni 4. detsembrini 1939.

Saarte vallutamiseks moodustati 1. järgu kapteni S. Ramišvili juhtimisel sõjalaevade erisalk, mis koosnes liidrist „Leningrad”, „Novik”-tüüpi hävitajatest „Karl Marx”, „Lenin”, „Engels”, „Volodarski”, „Artjom” ning kolmest vahilaevast ja paarikümnest miinitraalerist ja erinevat tüüpi kaatrist. Desantväeosana kasutati Balti laevastiku merejalaväeosa ja meeste kohaleveoks püksereid ja transpordilaevu.

Esmalt võeti ette väiksemad saared – Seiskari, Lavansaari, Narvi, Someri, Suur- ja Väike-Tütarsaared.

Seejärel asuti Soome lahe suurima saare Suursaare kallale, mida juba 1. detsembril õhust pommitati ja luuresalka-

dega külastati. Vaatamata sellele, et luure teadetele oli saar evakueeritud ja seal ei ole hingelistki, vallutas Balti laevastik Suursaare kõigi meresõjakunsti reeglite kohaselt ulatusliku sõjalise operatsiooniga! Küllap arvati, et võibolla on soomlased vahepeal saarele sõjamehi toonud? See väärrib põhjalikumalt kirjeldust ja tänu siinkohal vene ajaloolasele Pavel Petrovile, kes seda imepärast sõjasündmust detailselt on kirjeldanud.

Dessantoperatsiooni kaasati viis hävitajat („Stereğuštši”, „Volodarski”, „Artjom”, „Karl Marx”, „Engels”), kolm vahilaeva („Vihr”, „Burja”, „Purga”), seitse miinitraalerit ja transpordilaevadel 1553 erilaskurbrigaadi sõjameest kahe 76 mm ja kahe 45 mm suurtükiga ning 36 kuulipildujaga. See laevavägi jagati veel kahte ossa (Põhjagrupp ja Lõunagrupp), et vastast kahelt poolt korraga „tangide vahele” võtta.

3. detsembri varahommikul asuti Peipiast (sadamakoht Ingerimaa rannikul) teele ja jõuti kella 9 paiku Suursaare lähistele. Teel viirastusid punalaevastiklastele pidevalt vaenulikud allveelaevad, kuid reaalselt ohtu siiski polnud. Saar piirati sisse ja kell 9.30 avati tugev suurtükitali ranniku pihta. Lisaks muudele purustustele õnnestus põlema süüdata ka tuletorn.

10.00 – algas dessantoperatsioon

10.30 – dessantlased maabusid

12.00 – Lõunagrupp teatas lahinguülesande täitmisest

12.50 – Põhjagrupp teatas lahinguülesande täitmisest.

Tegelikult valitses Suursaare hõivamisel paras segadus. Laevastiku juhtkond teadis, et lennuvägi seekord nende operatsiooni ei toeta, kuid ootamatult ilmusid kell 12.30 saare kohale kuus hävituslennukit I-15. Mingil põhjusel avasid nad saare põhjaosas oma pardarelvadest tule oma meeste pihta, need tulistasid vastu. Tekkinud segaduses puhkes tulevaheetus ka Nõukogude „merejalaväelaste” endi vahel. Kui laskmine lõpetati, oli kuus venelast saanud haavata lennukite tulest ja viis meest granaadiplahvatuselt.

Kell 12.37 hõivati saare lõunaosas paiknev Kiiskinkylä ja kell 12.45 oli Suursaar saanud „nõukogude omaks”.

Sõjasaaki saadi ka. Vene andmetel kaks kaitseliidu mootorpaati, üks õhutõrjekuulipilduja, kolm püstolit, 35 uut vintpüssi, 4000 padrunit ja „väärtuslikud Kaitseliidu staa-bidokumendid”. Tuleb lisada, et see loetelu tekitab suuri kahtlusi – tõenäoliselt on siin liialdusi.

Tulemused

Viie päevaga õnnestus Balti laevastikul kaitsmata saared „vallutada”. Lisaks vangistati Tütarsaartel mitukümmend soomlasest eraisikut.

Kanti ka kaotusi. Tormisel merel purunes üks mootorpaat ja üks sõudepaat. Omavahel põrkasid kokku liider „Leningrad” ja kaks MO-kaatrit (allveelaevakütid). Haavata ja vigastada sai üksteist mereväelast.

Saadi ka sõjasaaki, oli ka paar mootorpaati ja vintpüssi väärt kraam! Rääkimata juba paljudest taluhoonetest. Tegelikult tundub jutt mootorpaatidest täiesti absurdsena, sest suure hulga elanike evakueerimisel kulus soomlastel kindlasti iga merekõlbulik alus ära ja ega nad „ryssälle” midagi kasutuskõlblikku tahtnudki jätta. Võimalik, et venelased panid oma aruannetesse kirja mõned mahajäetud kasutuskõlbmatud kaluripaadid? Tuli ju näidata, et saadi mingeid trofeesid.

Venelased asusid Suursaart kindlustama ja seadsid seal üles kolm rannakaitsepatareid.

Merehädaliste saar. 1941. aasta suvi

Balti laevastiku põgenemine Tallinnast Leningradi 28. augustil 1941 muutus kaotusterohkeks katastroofiks Saksa ja Soome mereväe veesatud miinitõkete ja Luftwaffe pommilennukite rünnakute tõttu. Inimkaotused (ka eestlaste omad) oleksid olnud veelgi suuremad, kui mitmed vigasaanud laevad poleks suutnud viimasel hädas poolel

teel olnud Suursaare randa sõita. Tuntuimaks neist laevadest oli Eesti aurik „Lake Lucerne”.

Juminda miinilahingu draama jätkus laevade kalmistuks muutunud Suursaarel veel nädal aega. Saarel (pindalalt veidi suurem kui Naissaar) maaletulnud segane ja paanikas inimmass (neid võis kokku olla kümme tuhat isikut) meenutas laialivalgunud põgenikelaagrit. Saksa lennukid „külastasid” seda aeg-ajalt ja heitsid pomme. Balti laevastik tegeles tuhandete inimeste saarelt äraveo korraldamisega, see suudeti lõpule viia 7. septembriks. Olgu öeldud, et venelaste kätte jäi Suursaar kuni 7. detsembrini 1941. Järgnenud talvel vallutasid saare üle jää tulnud Soome üksused.

Kohe pärast Suursaare soomlastelt kättesaamist Talvesõjas alustasid venelased selle maalapi kindlustamist. Saar muudeti osaks Kroonlinna mereväebaasi rannakaitsest. Üles seati kolm rannakaitsepatareid, õhutõrjesuurtükid ja komandandiks määrati polkovnik Ivan Bolšakov. Suursaare tähtsus kasvas kohe, kui 1941. aastal algas sõda. Saart kasutasid Balti laevastiku sõjalaevad peatuspaigana päevasel ajal, siin tangiti kaatreid ja siin paiknes avariipäästesalk. Kuid Tallinna evakuatsiooni ajal aitas Suursaare olemasolu venelastel kindlasti päästa tuhandeid inimesi.

2. järgu kapten Ladinski, kes oli pääsenud uppunud hävitajalt „Kalinin” miinitraalerile T-74, jõudis 29. augusti hommikul saarele.

„Kella 11 paiku jõudis T-74 aeglase käiguga Suurkylä lahte Suursaarel. Selgub, et siin on laevastiku sõjanõukogu otsusega kiiruga loodud transiitbaas hukkunud laevadelt ja merest päästetud mereväelaste ja sõdurite koondamiseks. Selle ebatavalise baasi tegutsemist juhtis eriotstarbeline laevade päästesalk 2. järgu kapteni Ivan Svjatovi juhtimisel. Salka kuuluvad vahilaevad, miinitraalerid, torpeedokaatrid, „merekütid”, pukserid ja mootorpaadid suundusid Tallinna

konvoide marsruutidele ja töid lahte üha uusi ja uusi Soome lahest päästetud inimeste partiisid.”⁸²

Oma Suursaarele jõudmist kirjeldab hävituspataljonlane kommunist Aleksander Suurkask, kes oma mälestustes ei maini ei oma laeva ega saare nime. See oli üldse tavaline sovetiajal ilmunud mälestuslugudes:

„Kella 16 paiku sai laev uue tabamuse otse masinaruumi. Kapteni korraldusel hakati laevaruumist haavatuid üles tassima. Kui jõudsin laevalaele, nägin, et olime ühe saare lähedal. Laevalael oli planke, mida mere loobiti, et inimesed nende abil kaldale pääseksid. Hüppasin merre. Sain ühe plangu kätte ja hakkasin kalda poole ujuma. Meri kubises inimestest. Vaenlase lennukid tiirlesid merehädaliste kohal ning tulistasid. Jõudsin planguga saare lähedale. Randa ma siiski ei pääsenud, sest sain edasi ainult siis, kui plank oli põigiti rinna all. Rand aga oli kivine. Jäin ühe kivi taha oma planguga kinni. Mind märgati rannast. Üks punaarmeeleane tuli mulle appi ja toimetas kaldale. Olin päästetud. Pimedas jõudsin saare teise ossa, kus meid sooja toiduga kostitati. Seal kohtasin töölispolgu komandöri Kangerit, kellega olime ühel laeval olnud. Järgmise päeva hommikul teatati, et haavatud, kes Leningradi soovivad sõita, mingi sadamasse. Sadamas oli kolm puksiiri, kes haavatuid peale võtsid.”⁸³

29. augustil maabusid Suursaarel või oleks õigem öelda – sõitsid viimases hädas end kaldasse kinni transpordilaevad „Ivan Papanin” (2500), „Šiauliai” (1000), „Sigulda”, „Lake Lucerne” (1500), „Serp i Molot” (770). Sulgudes on kirjas, kui palju igalt laevalt saarele inimesi voogas. Neist „Lake Lucerne” oli eesti laev.

Sel päeval toodi saarele lisaks ka neid päästetuid, kes olid üles korjatud otse merest. Kokku oli neid 9 kuni 10 tuhat, vaevu pääsenud külmast hauast Läänemeres. Kuid ega neid

⁸² Ladinski, Juri. Vojennaja vahta. Moskva, 1983. - <http://militera.lib.ru/memo/Russian/ladinsky-uv2/03.html>

⁸³ Ühises rivis ühise vaenlase vastu. Tallinn, 1969. Lk 251.

ka siin rahule ei jäetud – aeg-ajalt ründasid Suursaart Saksa lennukid. Ilmselt legendide kohaselt olevat „fašistlikud” lennukid madallennul külvanud kuulirahega üle paanikas saarel ringivisklevad ja varju otsivaid alasti või poolalasti põgenikke (ligi kolmandik merest päästetutest olid kas aluspesus või ilma jalatsiteta) ning neid lausa lennukitelt käsigranaatidega loopinud? Pärast sõda Suursaarel aega teeninud sõjamees L.Vlassov väidab oma artiklis, et ta avastanud sageli saare tihedates metsades seal hukkunud inimeste luukere-sid.⁸⁴

Sama päeva õhtul ja öösel valgusid laialijooksnud põgenikud kaljude vahelt ja metsadest välja saare garnisoni (kes paiknesid kahes külas) juurde abi otsima. Komandant Bolšakov üritas oma väheste jõududega korraldada surnute matmist, haavatute eest hoolitsemist, toitmist ja majutamist. Peavarju leiti erinevates militaarsetes rajatistes, lisaks olevat lausa lõhkeainega kaljudes kunstlikke koopaid tekitatud. Vähehaaval nädala jooksul õnnestus põgenikud laevadele panna ja Kroonlinna saata. Seejuures varjati laevadele saatetavaid gruppe vastase õhurünnakute vältimiseks metsas.

Suursaare katsumusi kirjeldas ka „Lake Lucerne`i” raskelt haavatud kapten Georg Kask, kes laevalt saarele veeti:

„Suursaare rannani oli neli miili. Tugevalt kreenis, lähenes „Lake Lucerne” Suursaarele. Tüürimees roolis, mina lamas laual kaardikambris. Vajuvale laevale sobivat kohta Suursaare järsul kaljurannikul leida ei olnud lihtne. Laev tuli juhtida niisugusse kohta, kus ta jääks kindlalt rahnude vahele seisma. See meil õnnestus ja kõik ülejäänud pääsesid saare randa.

Kui kõik reisijad olid kuival maal, tuli mereväekaater „Lake Lucerne`i” külje alla ja madrused kandsid mind kaatrile. Kaatril, mis mind põhjaneemel asuvasse külasse viis, kaotasin uuesti teadvuse. Suursaarel oli väga palju haavatuid, ka

⁸⁴ Vlassov, L. Mnogostradalnoi ostrov v Finskom zalive. - Zvezda nr 8/1999. <http://magazines.russ.ru/zvezda/1999/8/vlasov.html>

teistelt laevadelt – suur lage väli oli neid täis. Saarel asuv arstipersonal ei suutnud kõigile kohe abi anda. Nii tuli mul sellel lagedal väljal lamada veel terve öö, enne kui madrused, kes juhuslikult mööda läksid, mind üles korjasid ja oma barakki kandsid. Mulle joodeti kruusitäis viina ja ma jäin magama. Tegelikult oli mu olukord kaunis raske. Olin kord teadvusel, kord teadvuseta, vahel kaotasin mõistuse ja vahel oli mõistus selge.

Ärkasin hommikul, kui barakiaknast hakkas paistma valgus. Lamasin naril, kedagi ei olnud liikumas. Siis kuulsin lennukite undamist, õhutõrje hakkas tulistama, inimesi jooksis barakist mööda. Pommiplahvatused tulid järjest lähemale... Muud ei mäleta.

Olin jäänud baraki rusude alla, kust mind leidis juhuslikult möödunud vana tuttav kapten August Eintrei. Kuna mul oli eluvaim sees, oli ta külast toonud hobusekaariku ja sõidutanud mind eemale metsatukka, milles asusid mõned suvilad. Sinna toodi teisigi haavatuid. Kaotasin ajaarvestuse, mitu päeva ja ööd seal metsatukas olime. Kord öösi viidi kõik haavatud sadamasse, kus paigutati suurele raudpraamile. Kuid kuna puudusid pukserid, ei saanud seda praami vedada Kroonlinna...⁸⁵

Õnn naeratas Kasele, üks „Lake Lucerne`il” olnud nooruke naisarst otsis teadvuseta mehe üles, süstis talle morfiumi ja lubas ta tänutäheks oma elu päästmise eest päästa. Lõpuks otsitigi kapten teiste haavatute hulgast üles ja viidi saarelt minema. Kroonlinna sadamas seisval transpordilaeval „Andrei □danov” asuvas hospitalis tehti Kasele operatsioon, mis tõenäoliselt ta elu päästis. Lähtudes tema enda mälestustest, oli ta olnud söömata-joomata ja rasketes haavades ei tea kui mitu ööpäeva...

Üks „Lake Lucernelt” pääsenud ja kodumaale tagasi pääsenud Narva eestlane S.V. kirjeldas laevahukku ajalehes „Eesti Sõna” niimoodi:

⁸⁵ Kirjutamata memuaare II. Tallinn, 1988. Lk 134-135.

„Laevade kalmistu Suursaare juures

29. augustil, enne Suursaart, sattus miinile suur vene transportlaev „Pjatiletka” ja hakkas vajuma. Tekkis suur paanika ja paljud hüppasid merre, kust vaid üksikuid pääseti. „Pjatiletka” olid peal peamiselt sõjaväelased, kuid ka eraisikuid, nende hulgas naisi ja lapsi. Laev suudeti veel kuidagi juhtida Suursaare rannaliivale, millega takistati ta hukkumine ja umbes pooled pealolijad pääsid randa. Sama saatuse osaliseks sai nõukogude laevade remonttöökoda „Sirp ja vasar”. Selle pardal oli üle 3000 inimese. „Sirp ja vasar” süttis lõpuks veel põlema ja hävis Suursaare rannas täielikult.

29. augustil kell 4 p. l. sai pommitabamuse aurik „Lake Lucerne”. Pomm sattus trümmi, kuhu oli surutud väga palju inimesi. Surmasaanute hulk kinnitas hävitustöö täielikust. Vaevalt tunni möödumisel tabas laeva uus pomm, mis tegi samasugust hävitustööd, ja laev hakkas vajuma. Saare rannaliivale sõitmisega päästeti siiski peagu poolte inimeste elud, kes maabusid saarele. Peale nende kolme laeva hukkusid Suursaare juures transportlaev nr. 536 ja üks purjekas, mille nime ei läinud korda kindlaks teha.

Selle olukorra puhul oleks saadud kõik ellujäänud ja ka haavatud päästa, kuid tuntud vene korralageduse juures ei tõusnud igalt tanklaevalt päästetute arv sajanigi. Igal laeval oli aga . pardal vähimalt 1000 inimest, seega oli pääsnuid vaevalt kümnendik. On õiged ka senised teated, et tanklaevadelt pääsenud võeti reisiaurik „Aegna” pardale, mis hiljem hukkus. „Aegna” aga andis enne juurdevõetud inimesed üle „Lake Lucerne’ile”. Kuna ümberpaigutamine sündis öösi, siis ei saanud kindlaks teha, kuipalju just inimesi üle anti.

Suursaarel näljas ja külmas

Et ülekoormatud laevade laadungit kergendada, selleks asetati osa inimesi Suursaarele. Samuti asusid sinna ka Suursaare juures hukkunud laevadelt pääsnud. 30. augustil

kogunes Suursaarele niiviisi umbes 7000 inimest. Seal polnud aga olukord kuigi kindel. Varsti hakkasid saare kohal käima lennukid, kes tulistasid kuulipildujaist. Veel raskem oli olukord toiduga, kuna peale politrukide ja komissaride teistele toitu peagu ei antudki. Tuli leppida saarel leiduvate marjadega. Näljas, väljas külma käes ja alatiste õhurünnakute all tuli saarel elada kaks nädalat kuni 13. septembrini, mil hakati inimesi Kroonlinna vedama. Ka Suursaarel keeldusid sõjaväed juhtide ja politrukide käske täitmast, pealegi ajas sõdureid vihale asjaolu, et politrukid ja ohvitserid said korralikult süüa, teised aga mitte. Saarel tundsid politrukid endil olevat kindla maa jalge all ja hakkasid vastuhakkajaid maha nottima.”

S.V. jõudis Suursaarelt Kroonlinna ja tal õnnestus hiljem rindel sakslaste poole üle joosta.

Balti laevastik püüdis nädala jooksul ligemale 10 000 päästetut Suursaarelt Kroonlinna ja Leningradi vedada. Admiral Zubkovi andmetel kasutati selleks kuni 55 suuremat ja väiksemat laeva (eri tüüpi kaatrid, miinitraalerid, vahilaevad, abilaevad). Kuna teekond oli lühike ja reisid tehti peamiselt öösiti, siis kaotustest andmeid ei ole. Täpsemalt veeti Suursaare merehädalisi ära päevade kaupa selliselt:

30. august	126
1. september	2428
2. september	1419
3. september	800
4. september	628
5. september	1874
6. september	1672
7. september	662

Võitlused Suursaare pärast 1941-1942

Venelased lahkusid saarelt detsembris 1941 pärast Hanko evakueerimist. Seejärel tulid saarele üle jää Soome üksus-



Soome sõdurid Suursaarel

sed, mis püsisid seal mitu kuud. Kuid jaanuaris 1942 tungis omakorda Suursaarele üle jää vene paarisajameheline väeosa ja sundis soomlased taganema. Oma õnnetuseks sai selle käigus surma kuus Suursaare elanikku, kes olid jõudnud juba kodusaaarele tagasi tulla.

Nüüd aga neist sündmustest üksikasjalikumalt. Soomlased teadsid õhuluure andmetel, et venelased on saarelt lahkunud ja otsustasid Suursaare hõivata. Selleks moodustati 30-meheline pioneerisalk lipnik Erkki Esko juhtimisel, kelle ülesandeks oli saar demineerida ja seada sisse vahiteenistus, kuni saarele saabub suurem Soome üksus. Pärast mitut rasketest jääoludest tingitud katsetust jõudsidki soomlased mootorpaatidel detsembri keskel lõpuks Suursaarele. Seejuures toimusid saarel või saare juures plahvatused, mis meenutasid suurtükimürskude lõhkemist – tegelikkuses plahvatasid jää pigistuses meremiinid.

Ja nüüd tuleb kõige kummalisem hetk. Saar paistis inimitühi, kuid maale tulnud soomlased avastasid Suurküläs, et ühe maja korstnast tõuseb suitsu. Ettevaatlikult läheneti ja siis väljus sealt neli meest, kes lehvitasid Eesti sinimustvalget lippu. Üks neist hüüdis: „Tere soome poistele!” Oma jutu järgi olid and mobiliseeritud Hankost, kes olid peatuse ajal Suursaarel metsa põgenenud.⁸⁶

Suursaarel olid mitmed majad ja kirik hävinud, kiriku asukohas oli alles vaid kelder, mis oli täis hobusesõnnikut. Soomlased suutsid lõpuks saata saarele abiväge alles detsembri lõpus, kui jää paksus oli juba 10 cm. Lõpuks oli saarel 70 soome sõjameest leitnant Sipilä juhtimisel.

Vene allikad väidavad, et Suursaar vallutati õöl vastu 2. jaanuari 1942. Balti laevastikus moodustati Kroonlinna garnisonist 170-meheline 11 kuulipildujaga relvastatud koondsalk, mis suundus 30.-31.detsembri öösel üle jää Lavansaarilt esmalt Suur-Tütarsaarele. Öine 37-kilomeetrine rännak merejääll lõppes saare hõivamisega, misjärel liiguti järgmisel õöl juba Suursaare poole – veel 25 km üle jää.

Soomlased tabati täiesti ootamatult. Öösel kell 2 tungisid venelased kolmes grupis Suursaarele ja väidetavalt ei olnud soomlastel vahiposte väljas. Ootamatult tabatud soomlased osutasid visa vastupanu, kuid olid sunnitud saare maha jätma ja taganema mitmes eraldi grupis üle jää põhja poole Soome rannikule. See oli päris pikk ja raske 40 km pikkune teekond.

Venelased kaotasid viis meest langenute ja kuus haavatukena, kuid said sõjasaagiks kaks suurtükki, kolm õhutõrje- ja kolm kergekuulipildujat, kaks raadiojaama, käsirelvi, toiduainelao, kaatri, pukseri ja „väärtslikke dokumente”.⁸⁷ Soomlaste kaotusteks märgiti uljalt 80 tapetut, tegelikkuses oli neid vähem. Väärrib märkimist, et venelaste andmetel kedagi ei vangistatud.

⁸⁶ Lappalainen, Niilo. Suursaari Toisessa maailmansodassa. Helsinki, 1987. Lk 27.

⁸⁷ Seljanitšev, A. Vnezapnost – zalog uspehha. - Vojenno-istoritšeski žurnal. Nr 5/1963. Lk 49–53.

Vaatame Soome allikaid. Soome sõjaväelasi oli Suursaarel tegelikkuses vaid 70 meest, enamik pääses põgenema ja maha jäi Soome andmetel kolm meest – kas siis langenute või sõjavangidena. Küll aga said hukka kõik Kiiskinkyläs olnud kuus suursaarlasest kalurit, kes olid Soome sõjaväe loal saarele tagasi lubatud.

Soomlaste väitel toimus see niimoodi. Üks hiljem võetud vene sõjavang olla jutustanud nende saatusest. Saarele tulnud venelased olid märganud ühest majast valgust ja avanud tule. Uksest sööstnud välja mitu pooleldi riides meest, kes põgenenud merejääle. On teadmata, kas nad lasti maha või külmusid surnuks. Kuid samast majast avati venelaste pihta püstolituli ja kui üks punasõdur üritas automaadiga aknast sisse tulistada, siis olevat soomlane löönud mehele pussiga kätte ja tõmmanud automaadi endale majja sisse. Seejärel avas mees tule, tappis neli vaenlast ja haavas veel viit. Siis viskasid venelased majja käsigranaate, vapper soomlane sööstnud hoonest välja ja saanud surma kuulirahes. Vaat see on tõeline Soome sisu. Kui see lugu muidugi 100% tõele vastab...

Niipalju on teada Suursaare langemisest venelaste kätte.⁸⁸

Selline olukord, kus Suursaar venelaste käes oli, ei meeldinud ei Soome aga Saksa väejuhatusele, sest Suursaar sõjalise tugipunktina NSV Liidu käes seadis ohtu Balti laevastiku Soome lahe idaosas sulushoidmise.

Seetõttu otsustati saar kiiresti tagasi vallutada, enne kui venelased jõuavad seda kindlustada. Rünnak valmistati ette väga hoolikalt. Talv oli väga külm ja jää oli paks, kuid saar tuli vallutada enne jää sulamist. 26. märtsil 1942 asusid umbes brigaadi tugevuses Soome üksused Soome lahe jääle, neid olid toetamas õhujõud ja suurtükivägi.

Algas pealetung ja umbes pataljonisuurune vene graniison tõrjuti ägedate lahingutega Suursaarelt välja. Venelased kaotasid võitlustes ligi 250 meest surmasaanute ja vangilan-

⁸⁸ Lappalainen, lk 32.

genutena. Soomlased ise kaotasid 170 sõdurit langenute ja haavatutena.

Nüüd asusid soomlased saart kindlustama ning Suursaar kujunes oluliseks osaks miinitõkete ja vahilaevade kaitseliinist, mis pidi tõrjuma Balti laevastiku allveelaevade rünnakuid Läänemerele.

Nüüd asusid omakorda venelased saart kindlustama, Kroonlinnast saabus ka abiväge.

Uus pealetung saare vallutamiseks venelaste käest valmistati väga hoolikalt ette, suurt tähelepanu pöörati luurele. Soome üksused tuli toimetada võimalikult Suursaare lähedale, et oleks võimalik saarele jõuda pimedas. Pealetungile eelneval ööl rajati jääle autotee, millel üksused suudeti tuua saarest 10-15 km kaugusele. Sõdurid ja 738 hobust olid valgete linadega maskeeritud, suusad, relvad ja kogu muu varustus oli valgeks värvitud.

Tagati ka jõudude ülekaal: kindralmajor Aaro Pajari juhtimisel tungis saarele 3500-meheline Osasto Pajari, saart kaitsvaid venelasi oli 500.

Ilmaolud olid soodsad, 26. märtsi õhtul oli 6 kraadi külma ja tuul 10-16 m/s. Otsustati alustada rünnakut ja kell 19 õhtul asuti algpositsioonidele. Kell 4 hommikul algas pealetung saarele, rünnati kõigist külgedest, et takistada vaenlase saarelt lahkumist. Kell 8 vallutati Suursaare lõunaots paaritunnise lahinguga, õhtuks võeti ära ka Suurküla. Öösel põgenesid venelased itta Lavansaari suunas. Järgmisel hommikul vallutati ka Suursaare põhjaosa ja õhtuks olid kõik vaenlase vastupanupesad likvideeritud. Suursaare kaitsjatest suutis Lavansaareni jõuda erinevatel andmetel vaid 191 või 265 mehel, soomlaste andmetel sai 213 venelast surma ja 36 langes vangi. Soomlased kaotasid saare vallutamisel kokku 172 sõjameest (63 langenute ja 109 haavatutena).⁸⁹

Venelaste plaanid korraldada uus rünnak saarele nurjusid kevadise jääsulamise tõttu ja paar aastat olid Suursaa-

⁸⁹ Juhani Haapala: Suursaaren valtaus 27-28.3.1942. *rannikonpuolustaja.fi*

rel rahulikumu elu. Saareelanikke saarele tagasi ei lubatud ja soomlased asusid saart kindlustama, paigutades sinna rannakaitsesuurtükid

Võitlus Suursaare pärast 1944. aastal

Saksamaa mitteametliku liitlase Soome valitsus otsis juba 1943. aasta kevadest alates teid sõjast väljumiseks. Kuid selgus, et NSV Liit ei ole rahuühelamisest huvitatud ja USA ei taha sellist rahu vahendada. Rääkimata Suur-Saksamaast, kes loomulikult ei tahtnud oma liitlast kaotada.

1944. aasta augustikuus oli selge, et Saksamaa ja selle liitlased kaotavad käimasoleva maailmasõja varem või hiljem niikuinii. Ning Soomel oli sellest kaotajate seltskonnast vaja välja rabelda, kuni see oli veel võimalik. Uus president Carl Gustaf Mannerheim koos Soome valitsusega asus tegutsema ja kuna Stalini nõudmised olid natuke leevenenud, siis jõuti 4. septembril vahevahuleppeni.

Nõukogude valitsuse nõue aga oli selline, et Soome peab kohe katkestama suhted Saksamaaga ja nõudma, et see viiks oma sõjavõud Soomest välja 15. septembriks.

Juba 2. septembril teataski Soome Saksamaale, et Soome on sunnitud suhted katkestama ning nõuab Saksa vägede lahkumist 15. septembriks. Moskva nõudel pidi Soome sõjavõgi juba 15. septembriks riigis olnud Saksa väed välja ajama või vangistama – selline nõue oli selgelt ebarealistlik.

Kui sakslased selleks kuupäevaks Soomest lahkunud ei ole, tuleb soomlastel nad desarmeerida ja liitlastele (so venelastele) sõjavangidena üle anda. Kui need tingimused on täidetud, on Moskva valmis vastu võtma Soome valitsusdelegatsiooni rahulühirääkimisteks.

Soome nõudmisele vastavalt hakkasidki Lõuna-Soomes olevad väikesearvulised Saksa väed oma varustust kokku panema ning 14. septembril lahkusid sealt viimased üksused.



Suursaari lahing 1944

Pärast teadet vaherahu sõlmimisest Soome ja NSV Liidu vahel lahkusid Saksa sõjalaevad Kotkast ja likvideerisid oma vaatluspunktid Soomele kuuluvatel saartel. Nagu öeldud, määratud tähtajaks 15. septembriks jõudsid sakslased evakueerida oma väed Lõuna-Soomest, kuid Põhja-Soomes algaski sõda siis juba soomlaste ja sakslaste vahel.

Aga Soome lahel oli sündmus, mis sai viimase soomlaste peetud sõja – Lapi sõja – avalöögiks. Saksa väejuhatusel oli

Soome sõjast väljumise puhuks ette valmistatud kaks sala-plaani – „Tanne West”, mis tähendas Ahvenamaa saarestiku okupeerimist ja „Tanne Ost”, mis tähendas Suursaare okupeerimist. Ahvenamaa okupeerimise mõte oluks see, et mereteed Põhjalahel olevaisse Rootsi sadamaisse oluks Saksa kontrolli all. Kuid see põhjus langes ära, kuna Rootsi valitsus teatas 23. augustil, et lõpetab kaubalaevaliikluse Saksamaaga.

Jäi veel „Tanne Ost”, mille mõtteks oli Saksa kontrolli alla saada Suursaare miinipositsioon, mis takistas Balti laevastiku pääsu Soome lahe keskosas.

Suursaarel olid soomlased selleks ajaks välja ehitanud korralikud kindlustused: traattõkked, kaevikud ja kuulipildujate ning suurtükide tulepesad. Suurtükke oli saarele üles seatud 61: kaheksa 152 mm, kaks 122 mm, kolm 120 mm ja kaksteist 75 mm rannakaitsekahurit, lisaks veel neli 75 mm, kakskümmend 45 ja 40 mm ning kaksteist 20 mm õhutõrjekahurit. Saare garnisonis oli 14. septembri seisuga 1712 sõdurit, keda juhatas kogenud sõjamees kolonelleitnant Martti Miettinen.

Operatsioon „Tanne Ost” läks käiku 14. septembril. Sel päeval ilmus Tallinnast Loviisa ja Kotka lähedastesse vetesse kaks gruppi Saksa laevu, mis asusid miine vette laskma. Kuna Saksamaa ei olnud Soomega sõjajalal, teatas operatsiooni juht kontadmiral Kurt Böhmer soomlastele, et tegu ei ole mitte Soome vastase aktsiooniga, vaid vene Balti laevastiku võimaliku läbimurdete mineerimisega.

Samal ajal olid Hara ja Kunda lahte Eesti rannikul kogunenud 22 dessantpraami, kolm suurt ja pool tosinat väiksemat traalerit, rannasõiduaurikuid ja abilaevu. Neil asus kokku 2650 dessantlast – kaks jalaväepataljoni, üks tugevdatud pioneerikompanii ja 650 suurtükiväelast koos kahe teistkümmend 150 mm ja nelja 105 mm suurtükiga ning kergeimate „torudega”. Jalavägi tuli maale saata esimesena, selleks oli laevadel 40 rünnakupaati. Saare lõplikuks valdamiseks

tuli maale toimetada ka suurtükivägi, mis jagunes neljaks patareiks. Dessandi tuletoetuseks pidid Soome lahele tulema hävitajad Z 25, Z 28 ja Z 36, kaks torpeedopaati ning raskeristlejad „Lützow” ja „Prinz Eugen”, kuid selle eskaadri juhataja viitseadmiral August Thiele eelistas jääda avame-rele Hiiumaast loode pool. Suursaare juurde tulid dessandile tuletoetust andma vaid kaheksa suurtükipraami, traalerid ja torpeedokaatrid.

Et uinutada soomlaste valvsust, laskis Läänemere idaosas olevate Saksa merejõudude juhataja viitseadmiral Theodor Burchardi teatada Soome laevastikujuhatusel, et kesköö paiku vastu 15. septembrit ilmuvad Suursaare sadamasse Saksa laevad, et peale võtta sinne Saksa sideohvitser ja mõned temaga kaasas olevad madrused.

Kesköö paiku ilmuski Suursaare põhjaotsal olevasse Suurküla sadamasse Saksa traaler, millelt läks saarele maha 3. Traalerite flotilli juhataja fregatikapten Emil Kieffer, kes tundis saare komandanti Miettineni. Kieffer nõudis Miettinenilt ei rohkemat ega vähemat, kui Soome garnisoni allaandmist. Sama traaleriga tuli Suurküla sadamasse ka Saksa dessandi juhataja mereväekapten Karl-Conrad Mecke, kes Kiefferi peetud läbirääkimiste ajal sadamas rahulikult ringi vaatas ja dessandi maandumisplaani täpsustas.

Fregatikapten Kiefferi missioon läks luhta ja nüüd anti dessandile käsk saarel maanduda. Vastuseks sellele andis kolonnelleitnant Miettinen käsu sakslaste pihta tuli avada. Kell oli 0.55 minutit uuel kuupäeval, 15. septembril.

Suurkülas olevat maabunud 700 sakslast. Sealses sadamas seisid kaks Soome valvekaatrit VMV 10 ja VMV 14, need lasti nüüd Saksa laevade suurtükitulega puruks. Meeskon-dadel õnnestus siiski kaldale pageda ja saare kaitsjatega ühi-neda.

Sakslased tundsid hästi Suursaare kaitsesüsteemi. Kuna soomlastest garnison oli oodanud venelaste maabumisüri-tust saare idarannikul, siis oli idaranniku kaitsepositsiooni-

del ligi kolmveerand garnisoni koosseisust. Läänerannikule oli jäetud vaid veerand saare kaitsjaist, kuid just siin üritasid sakslased maale viia oma dessandi peajõude. Võib arvata, et tegelikult õnnestus neil siinsele kaljusele rannikule siirata vaid 600 kuni 700 meest.

Soomlaste suurtükitulest läksid peagi põhja dessantpraamid „Movan”, MFP 822 ja M 868. Kaatertraaler R 76 sai tõsiselt viga ja sõitis uppumise vältimiseks madalikule. Suurküla lähel sõitis kaldasse kinni dessantpraam MFP 175. Pihta said ka traalerid M 15, M 19 ja M 30, kuid mitte eriti raskelt.

Hommikupoole ööd jõudsid Suursaare vetesse seitse Soome torpeedokaatrit kaptenmajor Jouko Pirhoneni juhtimisel. Torpeedokaatril „Taisto 5” läkitatud torpeedodest läksid põhja Saksa kaatertraaler R 29 ja sakslaste rekvireeritud eesti pukser „Pernau”. Kaotusi kandev Saksa laevavägi hakkas saarest eemale tõmbuma, jättes maalesaadetud dessantlased tuletoetuseta.

Suursaare lahingus osalesid ka eestlased. 15. septembril 1944 õnnestus Soome torpeedokaatritel (millel teenis ka eestlasi – mereväe soomepoisse) saatuse irooniana torpeedoga tabada Eesti pukserit „Pernau”, mille sakslased oma dessandimeeste transportimiseks kaasa olid võtnud. Evald Ots teenis torpeedokaatril „Viima 3” ja Manfred Palmerand „Hurjal”.

Evald Ots: „Suursaarel käis lahing. Saksa laevad toetasid oma maajõude ja langesid Taistode üllatusrünnaku ohvriks. Kell 03.28 tulistas Taisto 3 esimesed kaks torpeedot ja tabas. Viima 2 ja Viima 3 startisid hilinemisega. Pimeduses eemaldusid paadid teineteisest ja saabusid lahinguvetele ükshaaval. Mina teenisin Viima 3-el. Tulistasime M-laeva 800 meetri pealt ja tabasime keskele. See toimus kell 4.15 ja kell 5.35 olime baasis tagasi.”⁹⁰

Algavas hommikuvalguses lendasid Suursaare juurde Leningradi oblasti lennuväljadelt startinud NSV Liidu rün-

⁹⁰ Relvik, Heino. Mereväe soomepoisid. Tallinn, 2003. Lk 197.

delennukid. Neid saatnud hävituslennukid astusid võitlusse Eesti lennuväljadelt õhku tõusnud väheste Saksa hävituslennukitega ja Suursaare ning seda ümbritseva mereala kohal läks lahti õhulahing. Selle kattevarjus uputasid Vene ründelennukid kaks Suursaare juurest taganevat Saksa laeva – dessantpraamid „Eildienst V” ja MFP 499.

Suursaarele jäänud Saksa dessant sattus 15. septembri päeval saart hästi tundvate soomlaste vasturünnakute alla. Vapustatud oma laevastiku taganemisest Suursaare juurest, ei olnud sakslastel enam õiget võitlusvaimu ja veel sama päeva õhtul alistusid nad soomlastele. Vangi langes 1231 Saksa sõdurit, neist 175 olid haavatud. Surnutena kaotasid sakslased selles mõttetud lahingus 155 meest, lisaks veel hukkunud mereväelased.

Soomlaste kaotused olid tublisti väiksemad – vaid 37 langenut (nende hulgas viis kindlustustöölist), 69 haavatut, kaheksa teadmata kadunut ja seitse vangi. Kuidas need õnnestus sakslastel saarelt ära viia, selle kohta ei ole teada, kuid vast võeti vangid kaasa ründepaatidel, millel osa Saksa dessantlasi pages Suursaarelt. On andmeid, et 64 Suursaarelt põgenenud sakslast jõudis Suur-Tütarsaarele, osa mehi aga Virumaa randa.

Lahingu võitnud soomlased said Suursaarelt ja selle kaldaveest üht-teist sõjasaaki. Eelnimetatud dessantpraam MFP 175, mis Suurküla juures kaldamadalal istus, sai lahtitõmmatuna Soome laevastikus nimeks „Seili”. Sakslaste kiire mineku puhul mahaunustatud aurupraam B 35 aga sai uutelt peremeestelt nimeks „Lonna”. Sakslaste raskerelvadest jäi soomlaste kätte kahe patarei jagu 88 millimeetriseid ja kolm kerget õhutõrjekahurit, kaks kerget välisuurtükki ja neli 75 mm tankitõrjekahurit, samuti kaks miinipildujat.

Saare komandant Miettinen sai lahingu eest autasuks Mannerheimi risti ja lõpetas hiljem sõjaväeteenistuse kindrali auastmes.

Seega lõppes operatsioon „Tanne Ost” sakslastele täieliku läbikukkumisega. Aga ka õnnestumise puhul oleks see olnud tulutu, sest mõned päevad hiljem hakkasid Saksa väed Eestist välja tõmbuma ja Suursaar tulnuks ikkagi maha jätta.

Soome garnison lahkub Suursaarelt

Ka soomlastele oli nende võit mõttetu, sest NSV Liidu nõudel tuli Soome vägedel 1. oktoobrist lahkuda saarelt. Erinevalt mõnede autorite õhust võetud väidetest ei veetud saart kaitsnud soomlasi siiski Nõukogude sõjavangistusse. Neil lasti vabalt Soome sõita, kuid saarel olnud saksa sõjavangid tuli üle anda venelastele.

Võimalik, et Suursaare võit oli Soomele kasulik diplomaatiliselt – see andis venelastele ja lääneliitlastele signaali, et Soome on astunud nüüd sõtta Saksamaa vastu. Kuigi venelased olnud ikka umbusklikud, pidades Suursaare lahingut mingiks sakslaste-soomlaste kokkumänguks.

Sellest ajast peale on Suursaar olnud vene sõjaväeline objekt, kuhu tsiviilelanikel asja pole.

Saare üleandmist soomlastelt venelastele kirjeldab üks vene mereväeohvitser L.Vlassov. Tema järgi (sulgudes lisatud märkused pärinevad raamatu autorilt):

Suursaare komandandiks määratud polkovnik Šramkov saabus koos ühe suurtükiväedivisjoni, õhutõrje- ja kuu-
lipildujaüksustega ning 7. baaslaatsaretiga saarele. Kõik kohtumised saare Soome komandandi Miettineniga toimusid SMERŠ-i (vastuluureorganisatsioon) ohvitseri valvsa pilgu all (kardeti paaniliselt „reetmist”). Venelastel keelati kategooriliselt isiklikult kohtuda ja vestelda soomlastega, käia saarel ringi üksinda koos soome teejuhiga, ilmtingimata grupis jms.

Soome ja vene komandandid leppisid kokku, et Nõukogude ohvitserid võtavad Suursaare (kaitserajatised, relvastuse,

tehnika jms) üle etappide kaupa piirkondade kaupa lõunast põhja poole. Üleantud piirkonnast lahkuvad Soome sõjaväelased ja selle hõivavad vene sõjaväelased.

30. septembril 1944 allkirjastati üleandmise-vastuvõtmise akt ja 1. oktoobril lahkusid Soome sõjaväelased Suursaarelt Kotkasse. Seejärel selgus, et admiral Žukovi kartused (ilmselt lähtus ta omaenda moraalsest tasemest), et soomlased korraldavad igasuguseid „sigadusi” (vene keeles *pakosti*), ei leidnud aset. Soome ohvitserid andsid kõik venelastele üle täpselt ja korralikult. Uus vene garnison sai soomlastelt kahes külas kokku 36 korralikku elamut koos küttepuutagavaradega, 12 ladu, 43 muud ehitist, viis veoautot ja koguni (venelaste suureks hämmastuseks) ühe hea sõiduauto, mis kadus jalamaid Suursaarelt „Kroonlinna udusesse kaugusse” – nagu Vlassov seda üsna täpselt kirjeldas.

Veel täpsemalt iseloomustas ta asjade edasist käiku: „Kahjuks palju sellest, mida soomlased meile üle andsid, muutus hoolimatu ja oskamatu ümberkäimise tõttu kõlbmatuks või kadus varsti lihtsalt ära. Kui sõitsin Suursaarele teenistusse, leidsin mulle eraldatud majas vaid korraliku soome pliidi ja paljad seinad. Üht-teist säilis vaid elamute pööningul, mida endised asukad ei olnud „tühjendanud””.

Suursaare rannakaitsesektor, hiljem divisjon, likvideeriti suvel 1960.⁹¹

Moskvas sõlmitud Jätkusõja rahulepingu järgi loobus Soome Suursaarest, mis kinnistati ametlikult 1947. aasta Pariisi lepingutega. Praegu kuulub Suursaar Venemaale ja on endiselt ilma püsielanikkonnata.

Saarel on kaks tuletorni: 1904. aastal valminud Lõunamajakas ja Põhjamajakas ning Vene radarijaam laevade jälgimiseks, mitme allika järgi ka elektroonilise luure keskus.

Nüüdisajal on saarel möödunud aegadest säilinud vaid soomlaste külade ja kalmistu varemed.

⁹¹ Vlassov, L. Mnogostradalnoi ostrov v Finskoi zalive. - Zvezda nr 8/1999.

Sellega lõpeb meie lugu väikesaarte katsumustest Teises maailmasõjas, mis tabas rahulikult ja vaikselt elanud saar-
lasi nagu ootamatu loodusõnnetus...

ALLIKAD

ERA R-358.1.9 Pärnumaa Omakaitse tekkimise ja tegevuse ülevaade.

Raamatud

Aman, Viktor. Raamat Eestimaa rootslastest. Kultuurilooline ülevaade. Tallinn, 2017.

Aman, Viktor. Äraminek. Eestirootslased Teise maailmasõja ajal ja lahkumine Rootsi. Tallinn, 2014.

Bojevaja letopiss vojenno-morskogo flota 1941-1942. Moskva, 1983.

Buldõgin, Sergei. Moonzund 1941. S-Peterburg, 2015.

Eesti ja maailm. XX sajandi kroonika. II osa 1940-1961. Tallinn, 2004.

Eesti rahvas Nõukogude Liidu Suures Isamaasõjas 1941-1945. I kd. Tallinn, 1971.

Eesti rahvas Nõukogude Liidu Suures Isamaasõjas 1941-1945. II kd. Tallinn, 1977.

Eesti rahvas Nõukogude Liidu Suures Isamaasõjas 1941-1945. Dokumente. Tallinn, 1975.

Eesti rahva kannatuste aasta. Koguteos. Tallinn, 1943.

Ekman, Per-Olof. Meririntama. Merisotatapahtumat Itämeren pohjoisosassa. 1941-1944. Helsinki, 1983.

Estonia 1940-1945. Reports of the Estonian International Commission for the Investigation of Crimes Against Humanity. Tallinn, 2006.

Haupt, Werner. Heeresgruppe Nord 1941-1945. Bad Nauheim. 1966.

Helme, Mehis. Õhusõda Eestis. Tallinn, 2011.

Kihnu Jõnnist Kihnu Virveni. Kihnu Kultuuri Instituut, 2009.

- Kirjutamata memuaare. Tallinn, 1988.
- Krasnoznamjonnõi Baltiiski flot 1941-1944 gg. Moskva, 1973.
- Lappalainen, Niilo. Suursaari Toisesa maailmansodassa. Helsinki, 1987.
- Lappalainen, Niilo. Veljeskansojen kohtalonvuosilta. Helsinki, 1999.
- Lauri, Lembit. Kirjutamata memuaare II. Tallinn, 1988.
- Lindmäe, Herbert. Suvesõda Harjumaal 1941. Tartu, 2015.
- Lindmäe, Herbert. Suvesõda Pärnumaal 1941. Tartu, 2015.
- Lindsaar, Peeter. Mardus kiljatas. Lund, 1964.
- Meie maa. Eesti sõnas ja pildis. II osa Lääne-Eesti. Lund, 1956.
- Meister, Jürgen. Vostotšnõi front. Voina na morje 1941-1945 gg (M. Morozovi kommentaaridega) Moskva 2005.
- Meister, Jürg. Der Seekrieg in der Osteuropäischen Gewässern 1941–1945. München, 1958.
- Mäss, Vello. Laevahukulood. Tallinn, 2006
- Mätas, Maret. Minu Kihnu. Tallinn, 2021.
- Noormets, Tiit. Metsavennad Suvesõjas 1941. Tallinn, 2003.
- Ojalo, Hanno. Suvesõda Saaremaal 1941. Tallinn, 2020.
- Peendorfer, Franz. Sturm zum Finnenmeer. Riga, 1943.
- Petrov, Pavel. Punalipuline Balti laevastik ja Eesti 1939-1941. Tallinn, 2008.
- Pettai, Elmar. Meresõda Läänemere põhjaosas 1941–44. Stockholm, 1988.
- Prangli kogumik. Harjumaa uurimusi 8. 2011.
- Prunsvelt, Heino. Sõjasurmad aastatel 1939/1945. Tallinn, 2013.
- Põgenemine kodumaalt 1943-1944. Harjumaa muuseum, 2005.
- Rohwer, J.; Hümmelchen, G. Chronology of the War at Sea 1939–1945. London, 1974.
- Saar, Theodor. Kihnu raamat. Tallinn, 1998.

Salmelin, Pentti. Suursaaren sota. Kun Suomi Saksan voitti. Keuruu, 1989.

Sortside saladused XII. Läänemaa ja saarte kommunistid kutsetööl (koostaja Mart Arold). Tallinn, 2001.

Suure võitluse algus. Tallinn, 1965.

Sõja ja rahu vahel II osa. Tallinn, 2010.

Zubkov, Radi. Tallinski prorõv Krasnoznamjonogo Baltiis-kogo flota (avgust-sentjabr 1941 g). Sobõtija, otsenki, uroki. Moskva, 2012.

Tamm, Tuudur. Need teod süüdistavad II. Toronto, 1968.

Uuet, Liivi; Kaup, Erich. Sotsialistliku revolutsiooni käsi-raamat. Dokumentide kogumik Eesti okupeerimisest 1940. aastal. Tallinn, 2011.

Vali, Jaan. Eesti tuletornide ajalugu. Tallinn, 2011

Wendt, Herbert. Der Kampf um die Ostsee. Berlin, 1943.

Õun, Mati. Võitlused Läänemerel, suvi 1941. Tallinn, 1996.

Õun, Mati. Võitlused Läänemerel, sügis 1941 ja 1942. Tallinn, 1997.

Õun, Mati; Ojalo, Hanno. Võitlused Läänemerel 1939–1941. Tallinn, 2010.

Ühises rivis ühise vaenlase vastu. Tallinn, 1969.

Artiklid

Aasta Osmussaare vabastamisest. - Lääne Sõna 8. detsember 1942.

Abruka saar bolševike võimuses ja saare vabastamine. - Meie Maa 2.10.1943

Bolševike Dunkerque Tallinnas. „Lake Lucerne-It” eluga pääsenu jutustab. - Eesti Sõna 4. detsember 1941.

Bolševike terror ja vägivaldavalitsus Ruhnus. - Meie Maa 7.3.1942

Mik, Alar. Hülgeküttimine Prangli saarel. - Prangli kogumik. Harjumaa uurimusi nr 8. Harjumaa muuseum. Keila, 2011.

Piirisaar, Tiina. Prangli – Põhja-Eesti ainus põlisasustusega saar. - Prangli kogumik. Harjumaa uurimusi nr 8. Harjumaa muuseum. Keila, 2011.

Rootslaste annetuslaev jõudis Eestisse - Lääne Sõna 23. juuni 1942.

Strelbitski, K. Sovetskaja artillerija na Moonzunde v 1941 godu. - Tsidadel nr 11. <http://srpo.ru/forum/index.php?topic=93.225>

Täheväli-Stroh, Lea. Osmussaare kabel – visaduse sümbol. - Läänemaa muuseumi toimetised XV. Haapsalu, 2012.

Vlassov, L. Mnogostradalnoi ostrov v Finskoi zalive. - Zvezda nr 8/1999.

Internet

www.okupatsioon.ee

<http://maatundmine.estinst.ee/kohad/uugu/55-ees-tirootslased/>

<https://ruhnu.ee/120>

Illustratsioonid

Filmiarhiiv

Läänemaa muuseumid

Erakogud

Meie maa. Eesti sõnas ja pildis. II osa Lääne-Eesti. Lund, 1956.

Internet

